

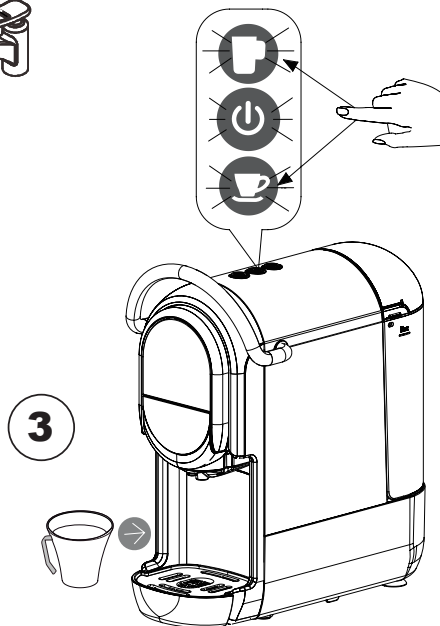

Jeanette
WHITE

MACCHINA DA CAFFÈ

ISTRUZIONI D'USO

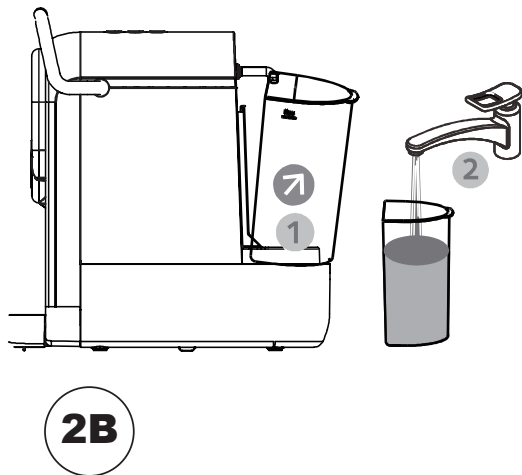
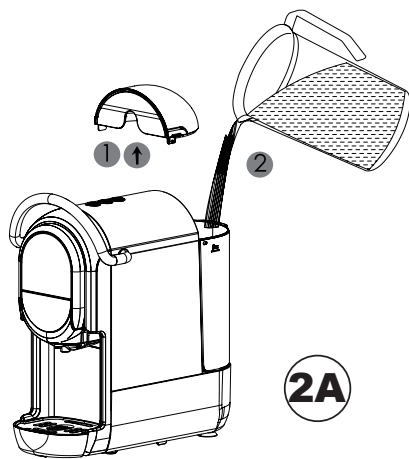
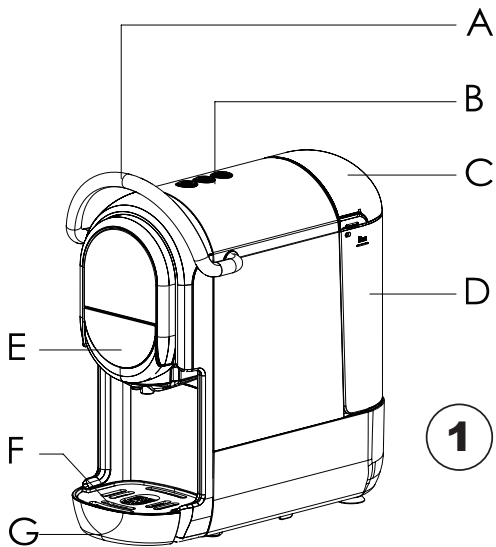

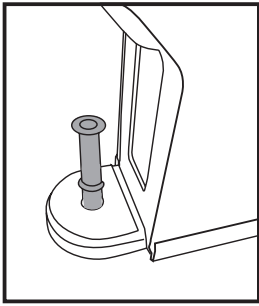

4A

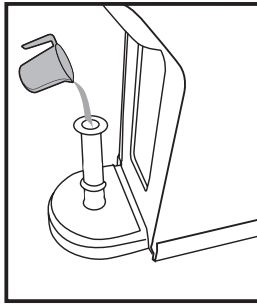

4B

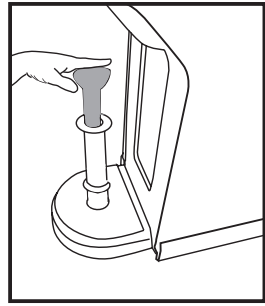

4C

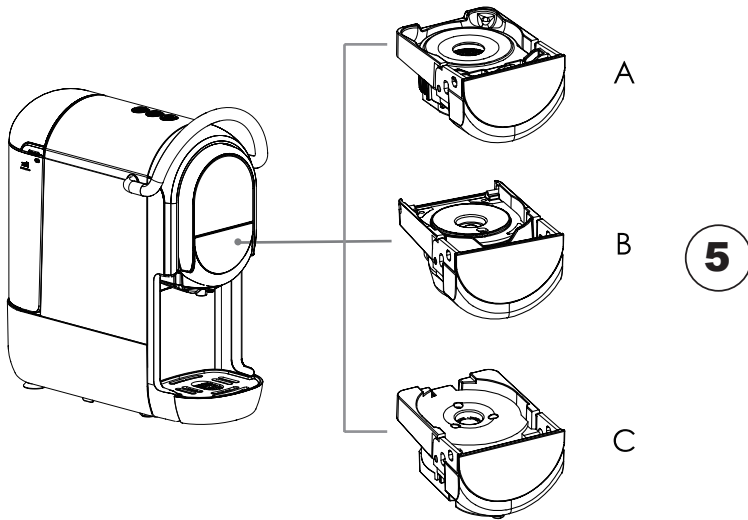

6

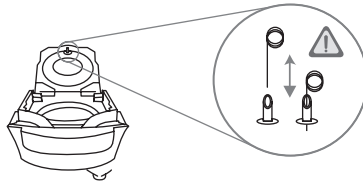

7A

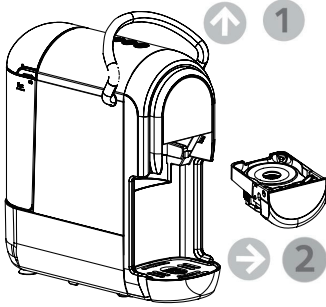

7B

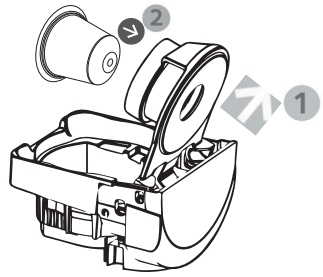

7C

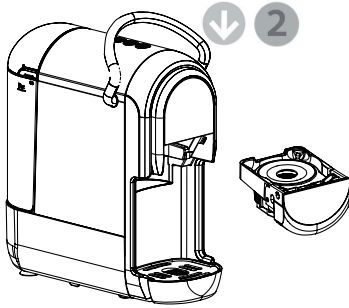

8

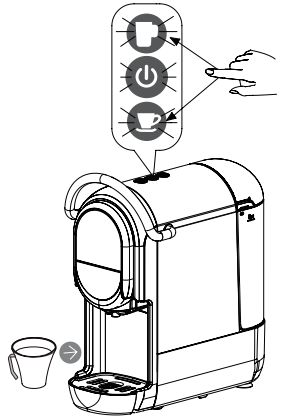

9

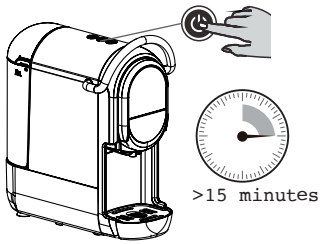

11



12



10

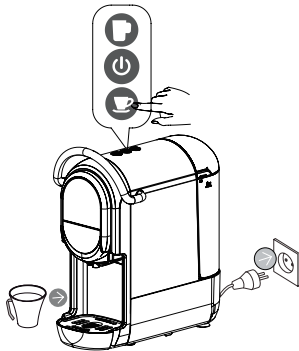

13

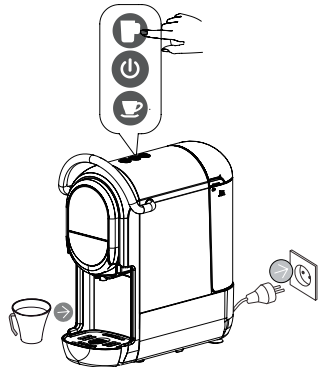

ATTENZIONE



Vietato introdurre l'acqua direttamente

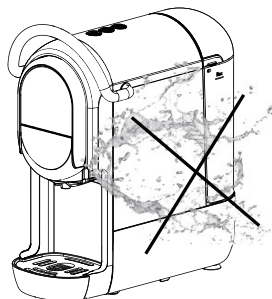

Vietato aprire la maniglia mentre la macchina è al lavoro

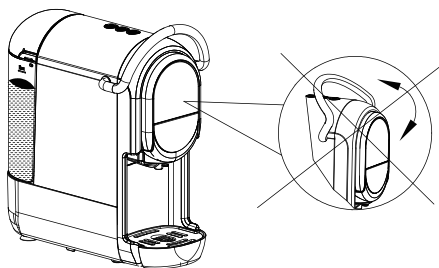

14

Sono presenti delle parti pungenti sull'adattatore.
Vietato avvicinarsi alle parti pungenti dopo aver tirato fuori l'adattatore.

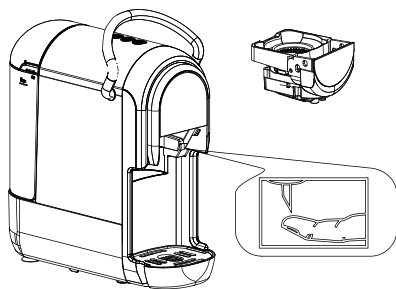

Dopo il lavoro, rimane ancora del calore sull'adattatore. Attenzione alla scottatura!

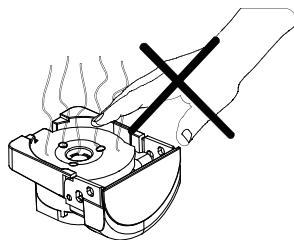

MISURE DI SICUREZZA



Prima dell'uso, leggere queste avvertenze e istruzioni e conservare per futuri riferimenti. La mancata osservanza dei presenti avvisi e istruzioni potrebbe causare scosse elettriche, incendi e/o infortuni gravi. Quando si usano apparecchi alimentati elettricamente, osservare sempre le normali precauzioni di sicurezza per ridurre il rischio di incendio, scosse elettriche, lesioni personali e danni materiali. L'apparecchio è destinato a essere utilizzato nelle applicazioni domestiche e similari ed in particolare nelle zone per cucinare riservate al personale nei negozi, negli uffici e negli altri ambienti professionali; nelle fattorie; da parte di clienti di alberghi, motel, e altri ambienti a carattere residenziale; negli ambienti tipo bed and breakfast. Non adatto per uso professionale. Non utilizzare l'apparecchio per usi diversi da quello per cui è concepito. Qualsiasi utilizzo diverso da quello indicato è da considerarsi improprio e pericoloso ed espone l'utilizzatore a rischi di natura elettrica e a danni alle persone. Allorché si decida di smaltire come rifiuto questo apparecchio, si raccomanda di renderlo inoperante tagliandone il cavo di alimentazione. Prima di collegare l'apparecchio alla rete di alimentazione, controllare che la tensione indicata sui dati tecnici corrisponda a quella della rete locale e non utilizzare prese o prolunghe elettriche non compatibili con quanto indicato nei dati tecnici. Non utilizzare l'apparecchio se il cavo, la spina o alcune sue parti risultano danneggiate. Assicurarsi che il cavo di alimentazione sia adeguatamente tenuto lontano dall'apparecchio e non venga in contatto con le parti calde dello stesso o pressato su bordi o spigoli taglienti. Non scollegare mai l'apparecchio tirando il cavo. Dopo aver utilizzato l'apparecchio, scollegare il filo conduttore dalla fonte elettrica e attendere che si raffreddi prima di riporlo a posto e di procedere alla sua pulizia. Tutte le riparazioni, compresa la (eventuale) la sostituzione del cavo di alimentazione, devono essere eseguite solamente da tecnici autorizzati ed esperti, in modo da prevenire ogni rischio. Non avvolgere mai il cavo di alimentazione attorno alla mano quando l'apparecchio è connesso alla rete elettrica. In caso di temporale, scollegare il cavo di alimentazione dalla presa di corrente. Distendere completamente il cavo prima dell'utilizzo. Non tirare o trasportare l'apparecchio per mezzo del filo di alimentazione. Non usare il filo di alimentazione come manico. Non tirare il filo di alimentazione attorno ad angoli

aguzzi e non appoggiarlo su superfici calde. Conservare il presente libretto d'uso sicuro, insieme alle istruzioni, per l'intera durata di vita dell'apparecchio, a scopo di consultazione. In caso di cessione dell'apparecchio a terzi, consegnare anche l'intera documentazione. Se nella lettura di questo libretto di istruzioni d'uso alcune parti risultassero di difficile comprensione o se sorgessero dubbi, prima di utilizzare il prodotto contattare l'azienda all'indirizzo indicato.



ATTENZIONE!

Controllare periodicamente il corretto serraggio delle eventuali viti presenti, lo stato di usura dell'apparecchio ed accertarsi del suo corretto funzionamento. L'utilizzo di accessori non consigliati o non forniti dal costruttore dell'apparecchio può comportare rischi di incendio, shock elettrico o danni a persone. Scollegare sempre l'apparecchio dall'alimentazione se lasciato incustodito e prima di montarlo, smontarlo, pulirlo o mantenerlo. Non lasciare l'apparecchio esposto ad agenti atmosferici (pioggia, sole, ecc.). Non usare l'apparecchio all'aperto. Non lasciare incustodito l'apparecchio mentre è collegato alla rete elettrica. Non utilizzare l'apparecchio in caso di mani bagnate o piedi bagnati o nudi.



ATTENZIONE!

Pericolo di soffocamento. Gli elementi dell'imballaggio non devono essere lasciati alla portata dei bambini in quanto potenziali fonti di pericolo. Tenere il sacchetto di plastica lontano dalla portata di bambini. Non è un giocattolo. Durante l'utilizzo assicurarsi che i bambini non vengano a contatto con l'apparecchio. Se il cavo flessibile esterno di questo apparecchio è danneggiato, deve essere sostituito esclusivamente dal costruttore, dal suo servizio di assistenza, o da personale qualificato equivalente, al fine di evitare pericoli. L'apparecchio può essere utilizzato da bambini di età pari o superiore a 8 anni e da persone con ridotte capacità fisiche, sensoriali o mentali, o prive di esperienza o della necessaria conoscenza, purché sotto sorveglianza oppure dopo che le stesse abbiano ricevuto istruzioni relative all'uso sicuro dell'apparecchio e abbiano compreso i pericoli ad esso inerenti. I bambini devono essere sorvegliati per non giocare con l'apparecchio. La pulizia e la manutenzione

destinata ad essere effettuata dall'utilizzatore non deve essere effettuata da bambini. Mantenere l'apparecchio e il suo cavo fuori dalla portata dei bambini di età inferiore a 8 anni e custodire in luogo asciutto e sicuro. L'apparecchio non è destinato ad essere fatto funzionare per mezzo di un temporizzatore esterno o con un sistema di comando separato.

Non lasciare l'apparecchio a temperature inferiori a 0°C, perché i residui di acqua ghiacciandosi, potrebbero causare danni irreparabili. Non dirigere il getto verso persone. Non riempire mai con acqua calda o bollente. Non usare su fornelli o piani di cottura accesi. Scollegare l'apparecchio dall'alimentazione prima di riempire la caldaia. Pericolo di scottatura: non toccare le parti metalliche con l'apparecchio in funzione. La superficie dell'elemento riscaldante è soggetta a calore residuo dopo l'uso. Non usare l'apparecchio senza acqua. Collocare l'apparecchio su un piano stabile dove non possa essere rovesciato. Non utilizzare acqua gassata. Utilizzare caffè in polvere o in cialde. Non introdurre mai nel filtro altre sostanze, potrebbero causare gravi danni all'apparecchio. Non usare l'apparecchio in prossimità di vasche o lavandini pieni di acqua. Non immergere la base elettrica in acqua e non metterla mai sotto un rubinetto d'acqua corrente. Non esporre l'apparecchio all'umidità o all'influsso di agenti atmosferici. Far raffreddare l'apparecchio sempre per qualche minuto tra un utilizzo e un altro. Non usare l'apparecchio se è danneggiato il corpo motore o i suoi accessori. Attenzione! L'utilizzo improprio potrebbe causare lesioni. Per la pulizia utilizzare un panno umido. Per pulire la parte interna del serbatoio non utilizzare il panno, ma solo acqua e risciacquare accuratamente. L'apparecchio non deve essere posizionato in un mobile quando è in uso. La pulizia e la manutenzione da parte dell'utente non devono essere eseguite da bambini.

Questo apparecchio è conforme ai requisiti del Regolamento (UE) 2023/826.

Di seguito si riportano le informazioni previste:

Consumo di energia espresso in watt (W).

Modo spento (off mode) consumo: 0,4 W

L'apparecchio entra automaticamente in modalità off dopo 15 minuti di inattività.

Modo stand-by (con funzione di riattivazione e/o display attivo): non applicabile.

L'apparecchio non è dotato di modalità stand-by.

Modo stand-by in rete: non applicabile. L'apparecchio non è dotato di funzionalità di rete. L'apparecchiatura non dispone di porte di rete cablata né wireless. Pertanto, non è prevista alcuna modalità standby in rete. Il consumo di energia dell'apparecchiatura in condizioni di stand-by in rete se tutte le porte della rete cablata sono collegate e tutte le porte della rete senza fili sono attivate: non applicabile. L'alimentazione è integrata e non necessita di alimentatori esterni.

Non utilizzare detergenti aggressivi e/o spugne abrasive. Conservare in luogo asciutto e pulito. Verificare sempre l'eventuale presenza di danneggiamenti, incisioni, crepe e opacizzazioni che alterino le condizioni originarie del prodotto e ne compromettano l'idoneità all'uso. Non usare il prodotto se alterato, danneggiato o deformato. Utilizzare secondo l'uso previsto. L'uso improprio rende il prodotto non più idoneo al contatto con alimenti. Il fabbricante non è responsabile in caso di uso improprio.

Manuale di Istruzioni

Si prega di leggere attentamente il manuale di istruzioni e avvertenze prima dell'utilizzo e conservarlo per consultazioni future.

CONTENUTO DELLA CONFEZIONE

All'apertura della confezione, verificare che siano presenti i seguenti componenti:

1. Serbatoio dell'acqua
2. Macchina da caffè
3. Manuale d'istruzioni
4. Pompa d'aria
5. Perno perforante per pulizia

DESCRIZIONE DELLE PARTI E COMANDI (FIG. 1)

- A Maniglia
- B Pulsanti
- C Coperchio serbatoio
- D Serbatoio dell'acqua
- E Alloggiamento capsule
- F Coperchio del vassoio antigoccia
- G Vassoio antigoccia

PULIZIA INIZIALE DELLA MACCHINA

È importante eseguire un lavaggio accurato della macchina prima del primo utilizzo o dopo un lungo periodo di inattività.

1. Questa procedura garantisce una pulizia profonda, anche delle parti interne (Fig. 2A).

- Rimuovere il coperchio del serbatoio.
- Riempire il serbatoio dell'acqua
- Riempirlo con acqua fredda fino al livello massimo indicato ("MAX") – capacità max: 0,6 litri.
- Chiudere il serbatoio con il coperchio

È possibile anche rimuovere il serbatoio e riempirlo direttamente sotto l'acqua.

Per reinserirlo, appoggiarlo alla base con un'inclinazione leggera, allinearne correttamente all'imboccatura e spingerlo fino a completo aggancio con i blocchi posteriori (Fig. 2B).

2. Collegare l'alimentazione. Inserire la spina nella presa di corrente.

3. Premere il pulsante di accensione. Il tempo di riscaldamento è di circa 20 secondi: durante questa fase, i tasti lampeggeranno alternativamente. Al termine si illuminano con luce fissa (Fig. 3).

4. Premere il pulsante tazza grande. La macchina inizierà l'erogazione dell'acqua. Attendere il termine dell'erogazione, quindi aprire la maniglia e rimuovere l'acqua dal bicchiere.

Prima dell'erogazione, assicurarsi che:

- Non ci siano capsule nel vano;
 - La maniglia sia completamente chiusa;
 - Il livello dell'acqua superi il minimo;
 - Il serbatoio sia correttamente inserito e non presenti perdite.
- Posizionare un contenitore sotto l'erogatore con capacità di almeno 250 ml per raccogliere l'acqua.

AVVERTENZE IMPORTANTI

Al primo utilizzo o dopo un lungo periodo di inattività, potrebbero verificarsi problemi dovuti alla presenza di bolle d'aria nei tubi. Per risolvere questo inconveniente, è possibile utilizzare la pompa d'aria in dotazione per rimuovere l'aria dal circuito idraulico. Potrebbe essere necessario ripetere l'operazione 2-3 volte per ripristinare il normale funzionamento.

Procedura per eliminare l'aria dal circuito:

1. Rimuovere il serbatoio e inserire il tubicino in corrispondenza dell'ingresso dell'acqua (nella parte inferiore) (Fig. 4A).
2. Versare una piccola quantità d'acqua all'interno del tubo (Fig. 4B).
3. Utilizzare la pompa d'aria premendo con decisione: l'aria residua verrà spinta fuori e permetterà all'acqua di fluire correttamente (Fig. 4C).

La macchina è compatibile con diversi tipi di capsule e viene fornita con adattatori specifici per ciascun formato.

Consulta l'immagine (Fig. 5) per identificare l'adattatore corretto:

A = Adattatore Capsule Nespresso

B = Adattatore Capsule Dolce Gusto

C = Adattatore per Cialde ESE

ADATTATORE DOLCE GUSTO – UTILIZZO E PULIZIA

Quando si utilizza l'adattatore per capsule Dolce Gusto, si raccomanda di prestare attenzione durante la pulizia alle due parti principali (Fig. 6):

1. Perno perforante
2. Ugello di uscita (versatore)

Assicurarsi che entrambi siano puliti e liberi da residui di caffè per garantire il corretto funzionamento.

MODALITÀ D'USO

1. Inserimento della capsula

- Aprire la maniglia superiore della macchina. Prendere l'adattatore desiderato (Fig. 7A).
- Aprire il coperchio dell'adattatore. Inserire la capsula nell'alloggiamento (Fig. 7B).
- Inserire l'adattatore nella macchina, spingendolo fino in fondo. Chiudere la maniglia (Fig. 7C).

2. Avvio dell'erogazione (Fig. 8)

- Posizionare una tazza sul vassoio raccogliogocce.
- Premere il pulsante di accensione.
- Attendere circa 20 secondi: i tasti lampeggeranno durante il riscaldamento. Quando il lampeggio si interrompe, la macchina è pronta.
- Premere il pulsante della tazza: Pulsante tazza piccola (circa 25 secondi); Pulsante tazza grande (circa 47 secondi). L'erogazione si arresta automaticamente al termine del ciclo.

NOTA: è possibile interrompere l'erogazione del caffè in qualsiasi momento, secondo i propri gusti, ripremendo il tasto precedentemente selezionato.

3. Dopo l'utilizzo

- Al termine, aprire la maniglia.
- Estrarre l'adattatore e rimuovere la capsula usata, gettandola nell'apposito contenitore.

SUGGERIMENTI

Avviare l'erogazione solo dopo i 20 secondi di riscaldamento dall'accensione.

Gocce residue dopo l'erogazione sono normali: possono essere causate dalla dilatazione termica dell'adattatore. Lasciare raffreddare l'adattatore e raccogliere le gocce con il vassoio antigoccia.

MODALITÀ STANDBY (Fig. 9)

Impostazione predefinita di fabbrica. Tempo: 15minuti

La modalità standby si attiva automaticamente dopo 15 minuti di inattività.
Al termine di questo periodo, la macchina si spegne e tutte le luci si disattivano.
Per riattivare la macchina, premere il pulsante di accensione.

MODALITÀ PULIZIA (Fig. 10)

1. Posizionare una tazza sul vassoio di erogazione.
2. Versare l'acqua nel serbatoio.
3. Tenere premuto il pulsante della tazzina piccola, quindi inserire brevemente la spina nella presa di corrente per collegare l'alimentazione.
4. Il pulsante di accensione inizierà a lampeggiare e infine rimarrà acceso con una luce rossa fissa.
5. A questo punto, rilasciare il pulsante della tazza piccola: sia il pulsante di accensione che quello della tazza piccola saranno ora accesi.
6. Aggiungere acqua nel serbatoio, se non già fatto.
7. Premere il pulsante della tazza piccola, che inizierà a lampeggiare.
8. Il dispositivo inizierà ad erogare acqua per 120 secondi per completare la fase di pulizia. Al termine, la luce blu del pulsante tazza piccola rimarrà fissa.
9. Se necessario, è possibile interrompere il lavaggio premendo nuovamente il pulsante della tazza piccola, che disattiverà la funzione.

PROGRAMMAZIONE VOLUME DI CAFFÈ PERSONALIZZATO

Per tazza piccola (Fig. 11)

1. Posizionare la tazzina sotto l'erogatore.
2. Tenere premuto il pulsante della tazza piccola fino a raggiungere la quantità di caffè desiderata, poi rilasciare.

Durata regolabile: da 15 a 90 secondi

Valore predefinito di fabbrica: 25 secondi

Per tazza grande (Fig. 12)

1. Posizionare la tazza sotto l'erogatore.
2. Tenere premuto il pulsante della tazza grande fino a raggiungere la quantità desiderata, poi rilasciare.

Durata regolabile: da 15 a 90 secondi

Valore predefinito di fabbrica: 47 secondi

RIPRISTINO IMPOSTAZIONI DI FABBRICA (Fig. 13)

- Premere il pulsante della tazza grande e inserire la spina nella presa.
- Se il pulsante lampeggia due volte, la macchina è tornata alle impostazioni di fabbrica.

PULIZIA (Fig. 14)

- Non immergere mai la macchina o i suoi componenti in acqua.
- Prima della pulizia, scollegare la spina.
- Non usare detergenti aggressivi, solventi o oggetti taglienti.
- Non lavare in lavastoviglie: le alte temperature possono danneggiare i materiali.

PULIZIA DELL'ADATTATORE

- Rimuovere la capsula usata e gettarla negli appositi rifiuti.
- Lavare l'adattatore con acqua corrente.

PULIZIA ESTERNA

- Usa un panno umido per pulire la macchina.
- Non versare acqua direttamente all'interno.

MODALITÀ RISPARMIO ENERGETICO

Dopo 15 minuti di inattività, la macchina entra automaticamente in modalità risparmio energetico, spegnendo tutte le luci.
Per riattivarla, premere il pulsante di accensione: le spie inizieranno a lampeggiare indicando la fase di riscaldamento.
Quando le luci smettono di lampeggiare, la macchina è pronta per l'erogazione del caffè.

DECALCIFICAZIONE E MANUTENZIONE

L'acqua potabile può contenere diverse quantità di calcare a seconda della zona.

Il calcare tende a depositarsi all'interno del circuito della macchina, compromettendone il funzionamento.

Per prevenirne l'accumulo, è consigliabile effettuare la decalcificazione nei seguenti casi:

- Se il flusso di caffè risulta ridotto
- Dopo 1–2 mesi di utilizzo

Attenzione: Non utilizzare aceto: può danneggiare la macchina e alterare il gusto del caffè.

PROCEDURA DI DECALCIFICAZIONE

1. Utilizzare un liquido decalcificante commerciale, seguendo le istruzioni del produttore per la diluizione.
2. Assicurarsi che non ci siano capsule inserite nella macchina.
3. Posizionare una ciotola capiente sul vassoio per raccogliere i residui.
4. Riempire il serbatoio con acqua fino al livello massimo e aggiungere il prodotto decalcificante.
 - Verificare che la soluzione sia ben miscelata.
5. Avviare l'erogazione come per un normale caffè, selezionando la tazza grande.
 - Ripetere finché l'acqua nel serbatoio si esaurisce.
6. Ripetere l'intera procedura una seconda volta con la stessa miscela.
7. Eseguire una terza erogazione solo con acqua pulita, per eliminare eventuali residui o odori del decalcificante.

Tabella di Risoluzione Problemi

Problema	Possibile Causa	Soluzione Consigliata
La macchina non eroga caffè	- Serbatoio vuoto	► Riempire il serbatoio
Il caffè non è abbastanza caldo	- Bicchiere freddo - Calcare accumulato - Macchina ancora fredda	► Utilizzare una tazza preriscaldata ► Eseguire la decalcificazione ► Erogare prima una tazza d'acqua per riscaldare il circuito
Presenza di acqua sul piano d'appoggio	- Perdita dal serbatoio - Vassoio raccogli gocce pieno	► Verificare che la valvola del serbatoio sia ben chiusa ► Svuotare il vassoio
La maniglia non si chiude correttamente	- Adattatore non correttamente posizionato	► Riposizionare correttamente l'adattatore

E - ADVERTENCIAS DE SEGURIDAD



Antes del uso, lea estas advertencias e instrucciones y guárdelas para futuras consultas. El hecho de no respetar las presentes advertencias e instrucciones podría provocar descargas eléctricas, incendios y/o accidentes graves. Al utilizar aparatos eléctricos, deben tomarse siempre las precauciones de seguridad adecuadas para reducir el riesgo de incendio, descarga eléctrica, lesiones personales y daños materiales. Este aparato ha sido diseñado para un uso doméstico o similar, como por ejemplo cocinas de personal de tiendas, oficinas y otros entornos laborales; casas rurales; clientes de hoteles, moteles y otros entornos residenciales; establecimientos de tipo «bed and breakfast». No apto para uso profesional. No utilice el aparato con fines distintos a aquel para el que está diseñado. Cualquier uso diferente al indicado debe considerarse indebido y peligroso y expone al usuario a riesgos de naturaleza eléctrica y daños a las personas. Cuando se decida desechar este aparato, se recomienda inutilizarlo cortando el cable de alimentación. Antes

de conectar el aparato a la red de alimentación, compruebe que la tensión indicada en los datos técnicos se corresponde con la de la red local y no utilice tomas o alargadores eléctricos no compatibles con lo indicado en los datos técnicos. No utilice el aparato si el cable, el enchufe o algunas de sus partes están dañados. Asegúrese de que el cable de alimentación se mantenga debidamente alejado del aparato y de que no esté en contacto con las partes calientes del mismo o aplastado sobre bordes o aristas cortantes. Nunca desconecte el aparato tirando del cable. Después de utilizar el aparato, desconecte el hilo conductor de la fuente eléctrica y espere hasta que se enfríe antes de guardarlo y de proceder a su limpieza. Todas las reparaciones, incluida la sustitución del cable de alimentación (si fuera preciso), deberán realizarlas únicamente técnicos autorizados y expertos, para prevenir cualquier riesgo. Nunca enrolle el cable de alimentación alrededor de la mano cuando el aparato esté conectado a la red eléctrica. En caso de tormenta, desconecte el cable de alimentación de la toma de corriente. Desenrolle el cable por completo antes de utilizar el aparato. No tire ni transporte el aparato por medio del cable de alimentación. No utilice el cable de alimentación como asa. No tire del cable de alimentación alrededor de aristas cortantes ni lo apoye sobre superficies calientes. Guarde el presente manual de uso, junto con las instrucciones, durante toda la vida útil del aparato, para futuras consultas. En caso de cesión del aparato a terceros, entregue también toda la documentación. Si al leer este manual de instrucciones algunas partes le resultaran difíciles de entender o le surgieran dudas, antes de utilizar el aparato, póngase en contacto con la empresa en la dirección indicada.



ATENCIÓN!

Compruebe de forma periódica el correcto ajuste de los tornillos que pudiera llevar el aparato, su estado de desgaste y asegúrese de que funciona correctamente. El uso de accesorios no recomendados o no suministrados por el fabricante puede conllevar riesgos de incendio, choque eléctrico o daños a personas. Desconecte siempre el aparato cuando lo deje sin vigilancia y antes de montarlo, desmontarlo, limpiarlo o realizar su mantenimiento. No lo deje expuesto a los agentes atmosféricos (lluvia, sol, etc.). No lo utilice al aire libre. No lo deje sin vigilancia mientras está conectado a la red eléctrica. No lo utilice con las manos o los pies mojados o descalzos.



ATENCIÓN!

Peligro de asfixia. Los elementos de embalaje no deben dejarse al alcance de los niños, ya que constituyen fuentes potenciales de peligro. Mantenga la bolsa de plástico fuera del alcance de los niños. No es un juguete. Durante el uso, asegúrese de que los niños no toquen el aparato. Si el cable flexible externo de este aparato está dañado, deberá ser reemplazado únicamente por el fabricante, su servicio de asistencia técnica o por personal cualificado equivalente con el fin de evitar cualquier riesgo. Este aparato puede ser utilizado por niños de 8 años de edad o mayores y personas con capacidades físicas, sensoriales o mentales reducidas o sin experiencia o el conocimiento necesario siempre y cuando lo hagan bajo supervisión o tras recibir instrucciones sobre la utilización segura del aparato y hayan entendido los peligros que entraña. Los niños deberán vigilarse para asegurarse de que no jueguen con el aparato. La limpieza y el mantenimiento que debe realizar el usuario no podrán ser llevados a cabo por niños. Mantenga este aparato y su cable fuera del alcance de los niños menores de 8 años y guárdelo en un lugar seco y seguro. El aparato no está diseñado para funcionar con un temporizador externo ni con un sistema de control remoto separado.

No dirija el chorro hacia personas. Nunca lo llene con agua caliente o hirviendo. No lo utilice sobre una estufa o placa de cocina encendida. Desconecte el aparato de la corriente antes de llenar la caldera. Riesgo de quemaduras: no toque las piezas metálicas mientras el aparato esté en funcionamiento. La superficie de la resistencia queda expuesta al calor residual después de su uso. No utilice el aparato sin agua. Coloque el aparato sobre una superficie estable donde no pueda volcarse. No utilice agua con gas. No utilice el aparato cerca de bañeras o fregaderos llenos de agua. No lo sumerja en agua ni lo coloque bajo el grifo. No exponga el aparato a la humedad ni a los agentes atmosféricos. Deje que el aparato se enfríe unos minutos entre usos. No utilice el aparato si el cuerpo del motor o sus accesorios están dañados. ¡Advertencia! Un uso inadecuado podría causar lesiones. Utilice un paño húmedo para la limpieza. Para limpiar el interior del depósito, no utilice el paño, sino solo agua y enjuague bien. El aparato no debe colocarse en un armario

mientras esté en uso. La limpieza y el mantenimiento no deben ser realizados por niños sin supervisión.

Este aparato cumple con los requisitos del Reglamento (UE) 2023/826. A continuación, se detalla la información requerida:

Consumo en modo apagado: 0,19 W.

Consumo en modo de espera: no aplicable (el aparato no dispone de modo de espera ni de modo de espera en red).

Función de gestión automática de la energía: integrada. El aparato se apaga en 10 minutos.

Este aparato cumple con los requisitos del Reglamento (UE) 2023/826. A continuación, se detalla la información requerida:

Consumo en modo apagado: 0,21 W.

Consumo en modo de espera: no aplicable (el aparato no dispone de modo de espera ni de modo de espera en red).

Función de gestión automática de la energía: integrada. El aparato se apaga en 10 minutos.

No utilizar detergentes agresivos y/o esponjas abrasivas. Conservar en un lugar seco y limpio. Verificar siempre la posible presencia de daños, incisiones, grietas y opacidades que alteren las condiciones originales del producto y comprometan su idoneidad para el uso. No utilizar el producto si está alterado, dañado o deformado. Utilizar según el uso previsto. El uso indebido hace que el producto deje de ser apto para el contacto con alimentos. El fabricante no es responsable en caso de uso indebido.

Lea atentamente el manual de instrucciones y advertencias antes de utilizar el aparato y consérvelo para futuras consultas.

CONTENIDO DEL PAQUETE

Al abrir el paquete, compruebe que están presentes los siguientes componentes:

1. Depósito de agua
2. Máquina de café
3. Manual de instrucciones
4. Bomba de aire
5. Pasador de perforación para limpieza

DESCRIPCIÓN DE PIEZAS Y CONTROLES (FIG. 1)

- A Mango
- B Botones
- C Tapa del depósito
- D Depósito de agua
- E Alojamiento de la cápsula
- F Tapa de la bandeja recogegotas
- G Bandeja de goteo

LIMPIEZA INICIAL DE LA MÁQUINA

Es importante lavar a fondo la máquina antes de utilizarla por primera vez o después de un largo periodo de inactividad. Este procedimiento garantiza una limpieza a fondo, incluso de las piezas internas (Fig. 2A).

- Retire la tapa del depósito.
- Llenar el depósito de agua
- Llénelo de agua fría hasta el nivel máximo indicado ('MAX') - capacidad máxima: 0,6 litros.
- Cerrar el depósito con la tapa

También puede extraer el depósito y llenarlo directamente bajo el agua.

Para volver a insertarlo, colóquelo sobre la base ligeramente inclinado, alinéelo correctamente con la boca y empujelo hasta que encaje completamente con los bloques traseros (Fig. 2B).

2. Conecte la fuente de alimentación. Inserte el enchufe en la toma de corriente.

3. Pulse el botón de encendido. El tiempo de calentamiento es de unos 20 segundos: durante esta fase, los botones parpadearán alternativamente. Al terminar, se iluminan con luz fija (Fig. 3).

4. Pulse el botón de la taza grande. La máquina empezará a dispensar agua. Espere a que finalice el suministro, abra el asa y retire el agua de la taza.

Antes de dispensar, asegúrese de que:

- No hay cápsulas en el compartimento;
- El asa está completamente cerrada;
- El nivel del agua supera el mínimo;
- El depósito está correctamente insertado y no presenta fugas.
- Coloque un recipiente debajo del dispensador con una capacidad de al menos 250 ml para recoger el agua.

ADVERTENCIAS IMPORTANTES

Cuando se utiliza por primera vez o después de un largo periodo de inactividad, pueden producirse problemas debido a la presencia de burbujas de aire en las mangueras.

Para solucionarlo, puede utilizarse la bomba de aire suministrada para eliminar el aire del circuito hidráulico. Puede ser necesario repetir la operación 2-3 veces para restablecer el funcionamiento normal.

Procedimiento para eliminar el aire del circuito:

1. Retire el depósito e introduzca el pequeño tubo en la entrada de agua (en la parte inferior) (Fig. 4A).

2. Vierte una pequeña cantidad de agua en el tubo (Fig. 4B).

3. Utilice la bomba de aire presionando firmemente: el aire residual será expulsado y permitirá que el agua fluya correctamente (Fig. 4C).

La máquina es compatible con diferentes tipos de cápsulas y viene con adaptadores específicos para cada formato.

Consulte la imagen de la derecha (Fig. 5) para identificar el adaptador correcto:

A = Adaptador para cápsulas Nespresso

B = Adaptador para cápsulas Dolce Gusto

C = Adaptador para monodosis ESE

ADAPTADOR DOLCE GUSTO - USO Y LIMPIEZA

Cuando utilice el adaptador para cápsulas Dolce Gusto, preste atención a las dos partes principales a la hora de limpiarlo (Fig. 6):

1. Perno de perforación

2. Boquilla de salida (vertedor)

Asegúrese de que ambos estén limpios y sin restos de café para garantizar su correcto funcionamiento.

MODO DE EMPLEO

1. Inserción de la cápsula

• Abra el asa superior de la máquina. Tome el adaptador deseado (Fig. 7A).

• Abra la tapa del adaptador. Introduzca la cápsula en la carcasa (Fig. 7B).

• Inserte el adaptador en la máquina, empujándolo hasta el fondo. Cierre el asa (Fig. 7C).

2. Inicio del desembolso (Fig. 8)

• Coloque una taza en la bandeja de goteo.

• Pulsa el botón de encendido.

• Espere unos 20 segundos: los botones parpadearán mientras se calienta. Cuando deje de parpadear, la máquina estará lista.

• Pulse el botón de taza: Botón de taza pequeña (aprox. 25 segundos); Botón de taza grande (aprox. 47 segundos). El suministro

se detiene automáticamente al final del ciclo.

NOTA: Puede interrumpir la preparación del café en cualquier momento, según su gusto, pulsando de nuevo el botón seleccionado anteriormente.

3. Después del uso

- Cuando haya terminado, abra el asa.
- Extraiga el adaptador y retire la cápsula usada, desechándola en el recipiente previsto para ello.

CONSEJOS

Comience a dispensar sólo después del tiempo de calentamiento de 20 segundos desde el encendido.

Las gotas residuales tras la dispensación son normales: pueden deberse a la dilatación térmica del adaptador.

Deje que el adaptador se enfríe y recoja las gotas con la bandeja recoge gotas.

MODO DE ESPERA (Fig. 9)

Ajuste predeterminado de fábrica. Tiempo: 15 minutos

El modo de espera se activa automáticamente tras 15 minutos de inactividad.

Al final de este periodo, la máquina se apaga y se apagan todas las luces.

Para reactivar la máquina, pulse el botón de encendido.

MODO DE LIMPIEZA (Fig. 10)

1. Coloque una taza en la bandeja de entrega.

2. Vierte agua en el depósito.

3. Mantenga pulsado el pequeño botón de la taza y, a continuación, inserte brevemente la clavija en la toma de corriente para conectar la fuente de alimentación.

4. El botón de encendido comenzará a parpadear y finalmente permanecerá encendido con una luz roja fija.

5. En este momento, suelte el botón de la taza pequeña: tanto el botón de encendido como el botón de la taza pequeña se iluminarán.

6. Añada agua al depósito, si no lo ha hecho ya.

7. Pulse el botón pequeño de la taza, que empezará a parpadear.

8. El aparato comenzará a dispensar agua durante 120 segundos para completar la fase de limpieza. Cuando termine, la luz azul del botón de la taza pequeña permanecerá fija.

9. Si es necesario, el lavado puede interrumpirse pulsando de nuevo el botón de la taza pequeña, lo que desactivará la función.

PROGRAMACIÓN PERSONALIZADA DEL VOLUMEN DE CAFÉ

Por taza pequeña (Fig. 11)

1. Coloque el vaso debajo del dispensador.

2. Mantenga pulsado el botón de la taza pequeña hasta alcanzar la cantidad de café deseada y, a continuación, suéltelo.

Duración ajustable: de 15 a 90 segundos

Valor por defecto: 25 segundos

Por taza grande (Fig. 12)

1. Coloque el vaso debajo del dispensador.

2. Mantenga pulsado el botón del vaso grande hasta alcanzar la cantidad deseada y, a continuación, suéltelo.

Duración ajustable: de 15 a 90 segundos

Valor por defecto: 47 segundos

RESTABLECER LA CONFIGURACIÓN DE FÁBRICA (Fig. 13)

• Pulse el botón grande de la taza e inserta el enchufe en la toma.

• Si el botón parpadea dos veces, la máquina ha vuelto a los ajustes de fábrica.

LIMPIEZA (Fig. 14)

• No sumerja nunca la máquina ni sus componentes en agua.

• Desconecte el enchufe antes de limpiar.

• No utilice productos de limpieza agresivos, disolventes ni objetos afilados.

• No lavar en el lavavajillas: las altas temperaturas pueden dañar los materiales.

LIMPIEZA DEL ADAPTADOR

- Retire la cápsula usada y deséchela en la basura adecuada.
- Lave el adaptador con agua corriente.

LIMPIEZA EXTERIOR

- Utilice un paño húmedo para limpiar la máquina.
- No vierta agua directamente en él.

MODO DE AHORRO DE ENERGÍA

Tras 15 minutos de inactividad, la máquina entra automáticamente en modo de ahorro de energía, apagando todas las luces. Para reactivarla, pulse el botón de encendido: las luces empezarán a parpadear indicando la fase de calentamiento. Cuando las luces dejen de parpadear, la máquina estará lista para preparar café.

DESCALCIFICACIÓN Y MANTENIMIENTO

El agua potable puede contener diferentes cantidades de cal según la zona. La cal tiende a acumularse en el interior del circuito de la máquina, perjudicando su funcionamiento. Para evitar su acumulación, es aconsejable realizar una descalcificación en los siguientes casos:

- Si se reduce el flujo de café
- Tras 1-2 meses de uso

Atención: No utilice vinagre: puede dañar la máquina y alterar el sabor del café.

PROCEDIMIENTO DE DESCALCIFICACIÓN

1. Utilice un líquido desincrustante comercial, siguiendo las instrucciones del fabricante para la dilución.
2. Asegúrese de que no hay cápsulas insertadas en la máquina.
3. Coloque un recipiente grande sobre la bandeja para recoger los residuos.
4. Llene el depósito con agua hasta el nivel máximo y añada el producto desincrustante.
- Compruebe que la solución esté bien mezclada.
5. Comience a preparar como para un café normal, seleccionando la taza grande.
- Repita la operación hasta que se agote el agua del depósito.
6. Repita todo el procedimiento una segunda vez con la misma mezcla.
7. Haga un tercer suministro sólo con agua limpia, para eliminar cualquier residuo u olor del producto desincrustante.

Tabla de resolución de problemas

Problema	Posible causa	Solución recomendada
La máquina no dispensa café	- Depósito vacío	► Llenado del depósito
El café no está suficientemente caliente	- Cristal frío - cal acumulada - máquina aún fría	► Utilice una taza precalentada ► Realice la descalcificación ► Dispense primero una taza de agua para calentar el circuito
Presencia de agua en la superficie de apoyo	- Fugas en el depósito - bandeja de goteo llena	► Compruebe que la válvula del depósito está bien cerrada ► Vacíe la bandeja
El asa no cierra bien	- Adaptador mal colocado	► Vuelva a colocar el adaptador correctamente

P - ADVERTÊNCIAS DE SEGURANÇA



Antes da utilização, leia essas advertências e instruções e guarde-as para referências futuras. A falta de cumprimento dos presentes avisos e instruções pode provocar choques elétricos, incêndios e/ou infortúnios graves. Quando se utilizam aparelhos alimentados eletricamente, observe sempre as normais precauções de

segurança para reduzir o risco de incêndio, choques elétricos, lesões pessoais e danificações materiais. O aparelho é destinado para ser utilizada nas aplicações domésticas e parecidas e particularmente nas áreas para cozinhar destinadas aos profissionais nas lojas, nos escritórios e nos outros ambientes profissionais; nas fazendas; por clientes de hotéis, motéis e outros ambientes de tipo residencial; nos ambientes tipo bed and breakfast. Não é adaptado para uso profissional. Não utilize o aparelho para usos diferentes daqueles pelo qual ele foi concebido. Qualquer utilização diferente daquela indicada deve ser considerada imprópria e perigosa e expõe o utilizador aos riscos de natureza elétrica e às danificações às pessoas. Quando decidir eliminar como rejeito esse aparelho, é recomendável torná-lo inutilizável cortando seu cabo de alimentação. Antes de conectar o aparelho na rede de alimentação, verifique se a tensão indicada nos dados técnicos corresponde com aquela da rede local e não utilize tomadas ou extensões elétricas não compatíveis com o que está indicado nos dados técnicos. Não utilize o aparelho se o cabo, o plugue ou qualquer uma de suas partes estiver danificada. Verifique se o cabo de alimentação está sendo mantido adequadamente longe do aparelho e não entre em contato com as partes quentes do mesmo ou fique prensado sobre bordas ou cantos cortantes. Nunca desconecte o aparelho puxando pelo cabo. Após ter utilizado o aparelho, desconecte o fio condutor e aguarde seu esfriamento antes de guardá-lo ou de proceder com a limpeza. Todos os consertos, inclusive a (eventual) substituição do cabo de alimentação, devem ser realizados somente por técnicos autorizados e especializados, para dessa maneira prevenir qualquer risco. Nunca enrole o cabo de alimentação em volta da mão quando o aparelho estiver conectado na rede elétrica. Em caso de temporal, desconecte o cabo de alimentação da tomada de corrente. Estique completamente o cabo antes da utilização. Não puxe ou transporte o aparelho através do fio de alimentação. Não utilize o fio de alimentação como empunhadura. Não puxe o fio de alimentação em volta de cantos afiados e não apoie-o sobre superfícies quentes. Guarde esse livrinho de utilização com segurança, junto com as instruções, pela inteira duração da vida do aparelho, para poder consultá-lo. Se for ceder o aparelho para terceiros, entregue também toda a documentação. Se durante a leitura desse livrinho de instruções de utilização algumas partes estiverem difíceis de serem entendidas ou se houverem dúvidas, antes de utilizar o produto procure a empresa no endereço

indicado.



ATENÇÃO!

Verifique periodicamente se os eventuais parafusos presentes estão corretamente apertados, o estado de desgaste do aparelho e seu correto funcionamento. A utilização de acessórios não aconselhados ou não fornecidos pelo construtor do aparelho pode comportar riscos de incêndios, choques elétricos ou danificações às pessoas. Desconecte sempre o aparelho da alimentação se o mesmo for deixado sem supervisão e antes de montá-lo, desmontá-lo, limpá-lo ou realizar sua manutenção. Não deixe o aparelho exposto aos agentes atmosféricos (chuva, sol, etc.). Não utilize o aparelho ao ar livre. Não deixe o aparelho sem supervisão enquanto ele estiver conectado na rede elétrica. Não utilize o aparelho se estiver com as mãos molhadas ou pés molhados ou descalços.



ATENÇÃO!

Perigo de sufocamento. Os elementos da embalagem não devem ser deixados ao alcance das crianças enquanto potenciais fontes de perigo. Mantenha o saco de plástico longe do alcance das crianças. Não é um brinquedo. Durante a utilização certifique-se que as crianças não entrem em contato com o aparelho. Se o cabo flexível externo desse aparelho estiver danificado, o mesmo deve ser substituído exclusivamente pelo construtor, pelo seu serviço de assistência, ou por profissionais especializados equivalentes, para dessa forma evitar perigos. O aparelho pode ser utilizado pelas crianças com idade igual ou superior aos 8 anos e por pessoas com reduzidas capacidades físicas, sensoriais ou mentais, ou com falta de experiência ou sem o conhecimento necessário, a não ser sob supervisão ou então depois que as mesmas receberam as instruções relativas à utilização com segurança do aparelho e que elas tenham entendido os perigos inerentes. As crianças devem ser supervisionadas para não brincar com o aparelho. A limpeza e a manutenção destinada a ser realizada pelo utilizador não devem ser realizada pelas crianças. Mantenha o aparelho e o seu cabo fora do alcance das crianças com idade inferior aos 8 anos e guarde-o em um lugar seco e seguro. O aparelho não é destinado para ser utilizado através de um temporizador externo

ou com um sistema de controle separado.

Não dirija o jato para as pessoas. Nunca encha com água quente ou a ferver. Não utilize num fogão ou placa acesa. Desligue o aparelho da fonte de alimentação antes de encher a caldeira. Risco de queimaduras: não toque nas partes metálicas enquanto o aparelho estiver em funcionamento. A superfície do elemento de aquecimento está sujeita a calor residual após a utilização. Não utilize o aparelho sem água. Coloque o aparelho numa superfície estável onde não possa ser derrubado. Não utilize água com gás. Não utilize o aparelho perto de banheiras ou lavatórios cheios de água. Não o mergulhe em água e nunca o coloque debaixo de uma torneira de água corrente. Não exponha o aparelho à humidade ou aos agentes atmosféricos. Deixe sempre o aparelho arrefecer por alguns minutos entre utilizações. Não utilize o aparelho se o corpo do motor ou os seus acessórios estiverem danificados. Atenção! O uso inadequado pode causar ferimentos. Utilize um pano húmido para limpeza. Para limpar o interior do depósito, não utilize o pano, mas apenas água e enxague bem. O aparelho não deve ser colocado num armário quando estiver a ser utilizado. A limpeza e a manutenção do utilizador não devem ser realizadas por crianças sem supervisão.

Este aparelho está em conformidade com os requisitos do Regulamento (UE) 2023/826. As informações necessárias são as seguintes:

Consumo em modo desligado: 0,19 W.

Consumo em modo de espera: não aplicável (o aparelho não possui modo de espera nem modo de espera em rede).

Função de gestão automática de energia: integrada. O aparelho entra em modo desligado no espaço de 10 minutos.

Este aparelho está em conformidade com os requisitos do Regulamento (UE) 2023/826. As informações necessárias são as seguintes:

Consumo em modo desligado: 0,21 W.

Consumo em modo de espera: não aplicável (o aparelho não possui modo de espera nem modo de espera em rede).

Função de gestão automática de energia: integrada. O aparelho entra em modo

desligado no espaço de 10 minutos.

Não utilizar detergentes agressivos e/ou esponjas abrasivas. Conservar em local seco e limpo. Verificar sempre a eventual presença de danos, incisões, fissuras e opacidades que alterem as condições originais do produto e comprometam a sua adequação ao uso. Não utilizar o produto se estiver alterado, danificado ou deformado. Utilizar de acordo com o uso previsto. O uso indevido torna o produto não apto para contacto com alimentos. O fabricante não é responsável em caso de uso indevido.

Leia atentamente o manual de instruções e advertências antes de o utilizar e guarde-o para referência futura.

CONTEÚDO DA EMBALAGEM

Ao abrir a embalagem, verifique se os seguintes componentes estão presentes:

1. Depósito de água
2. Máquina de café
3. Manual de instruções
4. Bomba de ar
5. Cavilha de perfuração para limpeza

DESCRIÇÃO DAS PEÇAS E DOS COMANDOS (FIG. 1)

- A Pega
- B Botões
- C Tampa do depósito
- D Depósito de água
- E Invólucro da cápsula
- F Tampa do tabuleiro de recolha de gotas
- G Tabuleiro de recolha de água

LIMPEZA INICIAL DA MÁQUINA

É importante lavar bem a máquina antes da primeira utilização ou após um longo período de inatividade.

1. Este procedimento garante uma limpeza completa, incluindo das peças internas (Fig. 2A).
 - Retirar a tampa do depósito.
 - Encher o depósito de água
 - Encha-o com água fria até ao nível máximo indicado ("MAX") - capacidade máxima: 0,6 litros.
 - Fechar o reservatório com a tampa

Também é possível retirar o reservatório e enchê-lo diretamente debaixo de água.

Para o reintroduzir, coloque-o sobre a base num ligeiro ângulo, alinhe-o corretamente com a boca e empurre-o para dentro até ficar totalmente encaixado nos blocos traseiros (Fig. 2B).

2. Ligar a fonte de alimentação. Introduzir a ficha na tomada.
3. Prima o botão de alimentação. O tempo de aquecimento é de cerca de 20 segundos: durante esta fase, os botões piscam alternadamente. Quando terminar, acendem-se com uma luz constante (Fig. 3).
4. Prima o botão da chávena grande. A máquina começa a distribuir água. Aguarde até que a distribuição esteja concluída e, em seguida, abra a pega e retire a água do copo.

Antes da distribuição, certificar-se de que:

- Não existem cápsulas no compartimento;
- A pega está totalmente fechada;
- O nível da água ultrapassa o mínimo;
- O reservatório está corretamente inserido e não apresenta fugas.
- Colocar um recipiente debaixo do distribuidor com uma capacidade de pelo menos 250 ml para recolher a água.

AVISOS IMPORTANTES

Na primeira utilização ou após um longo período de inatividade, podem ocorrer problemas devido a bolhas de ar nas mangueiras. Para resolver este problema, a bomba de ar fornecida pode ser utilizada para retirar o ar do circuito hidráulico. Pode ser necessário repetir a operação 2 a 3 vezes para restabelecer o funcionamento normal.

Procedimento para retirar o ar do circuito:

1. Retirar o reservatório e inserir o pequeno tubo na entrada de água (na parte inferior) (Fig. 4A).
2. Deitar uma pequena quantidade de água no tubo. (Fig. 4B).
3. Utilize a bomba de ar pressionando firmemente: o ar residual será expulso e permitirá que a água flua corretamente (Fig. 4C).

A máquina é compatível com diferentes tipos de cápsulas e é fornecida com adaptadores específicos para cada formato.

Veja a imagem à direita (Fig. 5) para identificar o adaptador correto:

A = Adaptador para cápsulas Nespresso

B = Adaptador para cápsulas Dolce Gusto

C = Adaptador para pastilhas ESE

ADAPTADOR DOLCE GUSTO - UTILIZAÇÃO E LIMPEZA

Quando se utiliza o adaptador de cápsulas Dolce Gusto, recomenda-se que se preste atenção às duas partes principais aquando da limpeza (Fig. 6):

1. Cavilha de perfuração
2. Bocal de saída (doseador)

Certifique-se de que ambos estão limpos e sem resíduos de café para garantir um funcionamento correto.

MODO DE UTILIZAÇÃO

1. Inserir a cápsula

- Abrir a pega superior da máquina. Pegar no adaptador pretendido (Fig. 7A).
- Abrir a tampa do adaptador. Introduzir a cápsula na caixa (Fig. 7B).
- Introduzir o adaptador na máquina, empurrando-o até ao fim. Fechar a pega (Fig. 7C).

2. Início do desembolso (Fig. 8)

- Coloque uma chávena no tabuleiro de recolha de água.
- Prima o botão de alimentação.
- Aguardar cerca de 20 segundos: os botões piscam durante o aquecimento. Quando a intermitência pára, a máquina está pronta.
- Premir o botão da chávena: botão da chávena pequena (aprox. 25 segundos); botão da chávena grande (aprox. 47 segundos). O fornecimento pára automaticamente no final do ciclo.

NOTA: Pode interromper a preparação do café a qualquer momento, de acordo com o seu gosto, premindo novamente o botão anteriormente selecionado.

3. Após a utilização

- Quando terminar, abrir a pega.
- Puxar o adaptador e retirar a cápsula usada, deitando-a no recipiente fornecido.

DICAS

Iniciar a distribuição apenas após o tempo de aquecimento de 20 segundos a partir da ligação.

As gotas residuais após a dispensa são normais: podem ser causadas pela expansão térmica do adaptador.

Deixe o adaptador arrefecer e recolha as gotas com o tabuleiro de recolha.

MODO DE ESPERA (Fig. 9)

Predefinição de fábrica. Tempo: 15 minutos

O modo de espera é ativado automaticamente após 15 minutos de inatividade.

No final deste período, a máquina desliga-se e todas as luzes se apagam.

Para reativar a máquina, prima o botão de alimentação.

MODO DE LIMPEZA (Fig. 10)

1. Colocar um copo no tabuleiro de distribuição.
2. Deitar água no depósito.
3. Prima e mantenha premido o botão do copo pequeno e, em seguida, insira brevemente a ficha na tomada de alimentação para ligar a fonte de alimentação.
4. O botão de alimentação começará a piscar e, por fim, permanecerá aceso com uma luz vermelha constante.
5. Nesta altura, solte o botão do copo pequeno: tanto o botão de alimentação como o botão do copo pequeno ficarão agora acesos.

6. Adicionar água ao reservatório, se ainda não o tiver feito.
7. Prima o botão pequeno do copo, que começará a piscar.
8. O aparelho começa a distribuir água durante 120 segundos para completar a fase de limpeza. Quando terminar, a luz azul do botão pequeno do copo mantém-se fixa.
9. Se necessário, a lavagem pode ser interrompida premindo novamente o botão da chávena pequena, o que desactivará a função

PROGRAMAÇÃO DO VOLUME DE CAFÉ PERSONALIZADO

Por chávena pequena (Fig. 11)

1. Colocar o copo por baixo do distribuidor.
2. Mantenha premido o botão de chávena pequena até atingir a quantidade de café desejada e, em seguida, solte-o.

Duração ajustável: 15 a 90 segundos

Valor predefinido de fábrica: 25 segundos

Por chávena grande (Fig. 12)

1. Colocar o copo por baixo do distribuidor.
2. Prima e mantenha premido o botão da chávena grande até atingir a quantidade desejada e, em seguida, solte-o.

Duração ajustável: 15 a 90 segundos

Valor predefinido de fábrica: 47 segundos

RESTAURAR AS DEFINIÇÕES DE FÁBRICA (Fig. 13)

- Prima o botão grande do copo e insira a ficha na tomada.
- Se o botão piscar duas vezes, a máquina regressou às definições de fábrica.

LIMPEZA (Fig. 14)

- Nunca mergulhar a máquina ou os seus componentes em água.
- Desligar a ficha antes de limpar.
- Não utilizar produtos de limpeza agressivos, solventes ou objectos afiados.
- Não lavar na máquina de lavar louça: as temperaturas elevadas podem danificar os materiais.

LIMPEZA DO ADAPTADOR

- Retirar a cápsula usada e deitá-la no lixo apropriado.
- Lavar o adaptador em água corrente.

LIMPEZA EXTERNA

- Utilize um pano húmido para limpar a máquina.
- Não deitar água diretamente no aparelho.

MODO DE POUANÇA DE ENERGIA

Após 15 minutos de inatividade, o aparelho entra automaticamente no modo de poupança de energia, desligando todas as luzes. Para a reativar, prima o botão de alimentação: as luzes começarão a piscar, indicando a fase de aquecimento. Quando as luzes deixarem de piscar, a máquina está pronta a preparar café.

DESCALCIFICAÇÃO E MANUTENÇÃO

A água potável pode conter diferentes quantidades de calcário consoante a zona.

O calcário tende a acumular-se no interior do circuito da máquina, prejudicando o seu funcionamento.

Para evitar a sua acumulação, é aconselhável efetuar uma descalcificação nos seguintes casos:

- Se o fluxo de café for reduzido
- Após 1-2 meses de utilização

Atenção: Não utilizar vinagre: pode danificar a máquina e alterar o sabor do café.

PROCEDIMENTO DE DESCALCIFICAÇÃO

1. Utilizar um líquido descalcificante comercial, seguindo as instruções do fabricante para a diluição.
2. Certificar-se de que não há cápsulas introduzidas na máquina.
3. Colocar uma tigela grande sobre o tabuleiro para recolher os resíduos.
4. Encher o reservatório com água até ao nível máximo e adicionar o agente descalcificante.

- Verificar se a solução está bem misturada.
- 5. Comece a preparar o café como para um café normal, selecionando a chávena grande.
- Repetir até esgotar a água do reservatório.
- 6. Repetir todo o processo uma segunda vez com a mesma mistura.
- 7. Efetuar uma terceira entrega apenas com água limpa, para remover qualquer resíduo ou odor do agente descalcificante

Tabela de resolução de problemas

Problema	Causa possível	Solução recomendada
A máquina não distribui café	- Esvaziar o depósito	► Encher o depósito
O café não está suficientemente quente	- Vidro frio - calcário acumulado - máquina ainda fria	► Utilizar uma chávena pré-aquecida ► Efetuar a descalcificação ► Distribuir primeiro uma chávena de água para aquecer o circuito
Presença de água na superfície de apoio	- Fuga no depósito - tabuleiro de recolha de água cheio	► Verificar se a válvula do reservatório está bem fechada ► Esvaziar o tabuleiro
O puxador não fecha corretamente	- O adaptador não está corretamente posicionado	► Reposicionar corretamente o adaptador

GR - ΚΑΝΟΝΙΣΜΟΙ ΑΣΦΑΛΕΙΑΣ



Διαβάστε αυτές τις προειδοποιήσεις και οδηγίες πριν από τη χρήση και φυλάξτε τις για μελλοντική αναφορά. Η μη τήρηση αυτών των προειδοποιήσεων και οδηγιών μπορεί να προκαλέσει ηλεκτροπληξία, πυρκαγιά ή/και σοβαρό τραυματισμό. Κατά τη χρήση ηλεκτρικών συσκευών, θα πρέπει πάντα να ακολουθούνται βασικές προφυλάξεις ασφαλείας για τη μείωση του κινδύνου πυρκαγιάς, ηλεκτροπληξίας, τραυματισμού και υλικών ζημιών. Η συσκευή προορίζεται για χρήση σε οικιακές και παρόμοιες εφαρμογές και ιδιαίτερα σε χώρους μαγειρέματος προσωπικού σε καταστήματα, γραφεία και άλλα επαγγελματικά περιβάλλοντα· σε αγροκτήματα· από επισκέπτες σε ξενοδοχεία, μοτέλ και άλλα οικιστικά περιβάλλοντα· σε περιβάλλοντα τύπου bed and breakfast. Δεν είναι κατάλληλη για επαγγελματική χρήση. Μην χρησιμοποιείτε τη συσκευή για σκοπούς διαφορετικούς από αυτούς για τους οποίους έχει σχεδιαστεί. Οποιαδήποτε χρήση διαφορετική από αυτήν που υποδεικνύεται πρέπει να θεωρείται ακατάλληλη και επικίνδυνη και εκθέτει τον χρήστη σε ηλεκτρικούς κινδύνους και ζημιές σε άτομα. Εάν αποφασίσετε να απορρίψετε αυτήν τη συσκευή ως απόβλητο, σας συνιστούμε να την καταστήσετε ανενεργή κόβοντας το καλώδιο τροφοδοσίας. Πριν συνδέσετε τη συσκευή στην παροχή ρεύματος, ελέγξτε ότι η τάση που αναφέρεται στα τεχνικά δεδομένα αντιστοιχεί σε αυτήν του τοπικού δικτύου και μην χρησιμοποιείτε πρίζες ή καλώδια επέκτασης που δεν είναι συμβατά με αυτήν που αναφέρεται στα τεχνικά δεδομένα. Μην χρησιμοποιείτε

τη συσκευή εάν το καλώδιο, το φισ ή οποιοδήποτε από τα εξαρτήματά της είναι κατεστραμμένα. Βεβαιωθείτε ότι το καλώδιο τροφοδοσίας βρίσκεται σε επαρκή απόσταση από τη συσκευή και δεν έρχεται σε επαφή με ζεστά μέρη της συσκευής ή δεν πιέζει αιχμηρές άκρες ή γωνίες. Μην αποσυνδέετε ποτέ τη συσκευή τραβώντας το καλώδιο. Μετά τη χρήση της συσκευής, αποσυνδέστε το καλώδιο τροφοδοσίας από την ηλεκτρική πηγή και περιμένετε να κρυώσει πριν την αποθηκεύσετε και την καθαρίσετε. Όλες οι επισκευές, συμπεριλαμβανομένης της (πιθανής) αντικατάστασης του καλωδίου τροφοδοσίας, πρέπει να πραγματοποιούνται μόνο από εξουσιοδοτημένους και έμπειρους τεχνικούς, για να αποφευχθεί οποιοσδήποτε κίνδυνος. Μην τυλίγετε ποτέ το καλώδιο τροφοδοσίας γύρω από το χέρι σας όταν η συσκευή είναι συνδεδεμένη στο ηλεκτρικό δίκτυο. Σε περίπτωση καταιγίδας, αποσυνδέστε το καλώδιο τροφοδοσίας από την πρίζα. Ξετυλίξτε πλήρως το καλώδιο πριν από τη χρήση. Μην τραβάτε ή μεταφέρετε τη συσκευή από το καλώδιο τροφοδοσίας. Μην χρησιμοποιείτε το καλώδιο τροφοδοσίας ως λαβή. Μην τραβάτε το καλώδιο τροφοδοσίας γύρω από αιχμηρές γωνίες ή μην το ακουμπάτε πάνω σε θερμές επιφάνειες. Φυλάξτε αυτό το εγχειρίδιο χρήστη, μαζί με τις οδηγίες, για όλη τη διάρκεια ζωής της συσκευής, για συμβουλευτικούς σκοπούς. Εάν παραχωρήσετε τη συσκευή σε τρίτους, παραδώστε επίσης ολόκληρη την τεκμηρίωση. Εάν, κατά την ανάγνωση αυτού του εγχειριδίου χρήσης, ορισμένα μέρη είναι δύσκολο να κατανοηθούν ή εάν έχετε οποιοδήποτε αμφιβολίες, επικοινωνήστε με την εταιρεία στην υποδεικνυόμενη διεύθυνση πριν χρησιμοποιήσετε το προϊόν.



ΠΡΟΣΟΧΗ!

Ελέγχετε περιοδικά τη σωστή σύσφιξη τυχόν βιδών που υπάρχουν, την κατάσταση φθοράς της συσκευής και βεβαιωθείτε ότι λειτουργεί σωστά. Η χρήση αξεσουάρ που δεν συνιστώνται ή δεν παρέχονται από τον κατασκευαστή της συσκευής μπορεί να ενέχει κίνδυνο πυρκαγιάς, ηλεκτροπληξίας ή τραυματισμού ατόμων. Πάντα να αποσυνδέετε τη συσκευή από την παροχή ρεύματος εάν αφεθεί χωρίς επίβλεψη και πριν από τη συναρμολόγηση, την αποσυναρμολόγηση, τον καθαρισμό ή τη συντήρησή της. Μην αφήνετε τη συσκευή εκτεθειμένη σε ατμοσφαιρικούς παράγοντες (βροχή, ήλιο κ.λπ.). Μην χρησιμοποιείτε τη συσκευή σε εξωτερικούς χώρους. Μην αφήνετε τη συσκευή χωρίς επίβλεψη ενώ είναι συνδεδεμένη στο ηλεκτρικό δίκτυο. Μην χρησιμοποιείτε τη συσκευή με

βρεγμένα χέρια ή βρεγμένα ή γυμνά πόδια



ΠΡΟΣΟΧΗ!

Κίνδυνος ασφυξίας. Τα στοιχεία συσκευασίας δεν πρέπει να αφήνονται σε κοντινή απόσταση από παιδιά, καθώς αποτελούν πιθανές πηγές κινδύνου. Κρατήστε την πλαστική σακούλα μακριά από παιδιά. Δεν είναι παιχνίδι. Κατά τη χρήση, βεβαιωθείτε ότι τα παιδιά δεν έρχονται σε επαφή με τη συσκευή. Εάν το εξωτερικό εύκαμπτο καλώδιο αυτής της συσκευής έχει υποστεί ζημιά, πρέπει να αντικατασταθεί αποκλειστικά από τον κατασκευαστή, την υπηρεσία υποστήριξής του ή από ισοδύναμο εξειδικευμένο προσωπικό, για την αποφυγή κινδύνου. Η συσκευή μπορεί να χρησιμοποιηθεί από παιδιά ηλικίας 8 ετών και άνω και από άτομα με μειωμένες σωματικές, αισθητηριακές ή νοητικές ικανότητες ή έλλειψη εμπειρίας ή γνώσεων, υπό την προϋπόθεση ότι επιβλέπονται ή έχουν λάβει οδηγίες για τον ασφαλή χειρισμό της συσκευής και έχουν κατανοήσει τους εγγενείς κινδύνους. Τα παιδιά πρέπει να επιβλέπονται για να διασφαλιστεί ότι δεν παίζουν με τη συσκευή. Ο καθαρισμός και η συντήρηση που προορίζονται για τον χρήστη δεν πρέπει να εκτελούνται από παιδιά. Κρατήστε τη συσκευή και το καλώδιό της μακριά από παιδιά κάτω των 8 ετών και φυλάξτε την σε ξηρό και ασφαλές μέρος. Η συσκευή δεν προορίζεται για λειτουργία μέσω εξωτερικού χρονοδιακόπτη ή με ξεχωριστό σύστημα ελέγχου.

Μην κατευθύνετε το ακροφύσιο προς άτομα. Ποτέ μην γεμίζετε με ζεστό ή βραστό νερό. Μην το χρησιμοποιείτε σε αναμμένη κουζίνα ή εστία. Αποσυνδέστε τη συσκευή από την παροχή ρεύματος πριν γεμίσετε τον λέβητα. Κίνδυνος εγκαυμάτων: μην αγγίζετε τα μεταλλικά μέρη ενώ η συσκευή βρίσκεται σε λειτουργία. Η επιφάνεια του θερμαντικού στοιχείου υπόκειται σε υπολειπόμενη θερμότητα μετά τη χρήση. Μην χρησιμοποιείτε τη συσκευή χωρίς νερό. Τοποθετήστε τη συσκευή σε σταθερή επιφάνεια όπου δεν μπορεί να ανατραπεί. Μην χρησιμοποιείτε ανθρακούχο νερό. Μην χρησιμοποιείτε τη συσκευή κοντά σε μπανιέρες ή νεροχύτες γεμάτους με νερό. Μην τη βυθίζετε σε νερό και ποτέ κάτω από τρεχούμενο νερό βρύσης. Μην εκθέτετε τη συσκευή σε υγρασία ή ατμοσφαιρικούς παράγοντες. Αφήνετε πάντα τη συσκευή να κρυώσει για λίγα λεπτά μεταξύ των χρήσεων. Μην χρησιμοποιείτε τη συσκευή εάν το σώμα του κινητήρα ή τα εξαρτήματά της έχουν υποστεί ζημιά. Προειδοποίηση!

Η ακατάλληλη χρήση μπορεί να προκαλέσει τραυματισμό. Χρησιμοποιήστε ένα υγρό πανί για τον καθαρισμό. Για να καθαρίσετε το εσωτερικό της δεξαμενής, μην χρησιμοποιείτε το πανί, αλλά μόνο νερό και ξεπλύνετε καλά. Η συσκευή δεν πρέπει να τοποθετείται σε ντουλάπι όταν χρησιμοποιείται. Ο καθαρισμός και η συντήρηση από τον χρήστη δεν πρέπει να γίνονται από παιδιά χωρίς επίβλεψη.

Αυτή η συσκευή συμμορφώνεται με τις απαιτήσεις του Κανονισμού (ΕΕ) 2023/826.

Οι ακόλουθες είναι οι απαιτούμενες πληροφορίες:

Κατανάλωση σε κατάσταση απενεργοποίησης: 0,19W.

Κατανάλωση σε κατάσταση αναμονής: δεν ισχύει (η συσκευή δεν διαθέτει λειτουργία αναμονής ή δικτυωμένη αναμονή).

Λειτουργία αυτόματης διαχείρισης ενέργειας: ενσωματωμένη. Η συσκευή μεταβαίνει σε κατάσταση απενεργοποίησης εντός 10 λεπτών.

Αυτή η συσκευή συμμορφώνεται με τις απαιτήσεις του Κανονισμού (ΕΕ) 2023/826.

Οι ακόλουθες είναι οι απαιτούμενες πληροφορίες:

Κατανάλωση σε κατάσταση απενεργοποίησης: 0,21W.

Κατανάλωση σε κατάσταση αναμονής: δεν ισχύει (η συσκευή δεν διαθέτει λειτουργία αναμονής ή δικτυωμένη αναμονή).

Λειτουργία αυτόματης διαχείρισης ενέργειας: ενσωματωμένη. Η συσκευή μεταβαίνει σε κατάσταση απενεργοποίησης εντός 10 λεπτών.

Μην χρησιμοποιείτε ισχυρά απορρυπαντικά και/ή λειαντικά σφουγγάρια. Να φυλάσσεται σε ξηρό και καθαρό μέρος. Να ελέγχεται πάντα η ενδεχόμενη παρουσία φθορών, χαραγών, ρωγμών και θαμπώματος που αλλοιώνουν τις αρχικές συνθήκες του προϊόντος και θέτουν σε κίνδυνο την καταλληλότητά του για χρήση. Μην χρησιμοποιείτε το προϊόν εάν είναι αλλοιωμένο, κατεστραμμένο ή παραμορφωμένο. Να χρησιμοποιείται σύμφωνα με την προβλεπόμενη χρήση. Η ακατάλληλη χρήση καθιστά το προϊόν μη κατάλληλο για επαφή με τρόφιμα. Ο κατασκευαστής δεν φέρει ευθύνη σε περίπτωση ακατάλληλης χρήσης.

Διαβάστε προσεκτικά το εγχειρίδιο οδηγιών και προειδοποιήσεων πριν από τη χρήση και φυλάξτε το για μελλοντική αναφορά.

ΠΕΡΙΧΟΜΕΝΑ ΣΥΣΚΕΥΑΣΙΑΣ

Κατά το άνοιγμα της συσκευασίας, ελέγξτε ότι υπάρχουν τα ακόλουθα εξαρτήματα:

1. Δεξαμενή νερού
2. Μηχανή καφέ
3. Εγχειρίδιο οδηγιών
4. Αντλία αέρα
5. Καρφίτσα διάτρησης για καθαρισμό

ΠΕΡΙΓΡΑΦΗ ΤΩΝ ΜΕΡΩΝ ΚΑΙ ΤΩΝ ΧΕΙΡΙΣΤΗΡΙΩΝ (FIG. 1)

- A Λαβή
- B Κουμπιά
- C Καπάκι δεξαμενής

- D Δεξαμενή νερού
- E Περίβλημα κάψουλας
- F Καπάκι δίσκου στάγδην
- G Δίσκος στάγδην

ΑΡΧΙΚΟΣ ΚΑΘΑΡΙΣΜΟΣ ΤΟΥ ΜΗΧΑΝΗΜΑΤΟΣ

Είναι σημαντικό να πλένετε καλά το μηχάνημα πριν από την πρώτη χρήση ή μετά από μεγάλο χρονικό διάστημα αδράνειας.

1. Αυτή η διαδικασία εξασφαλίζει τον ενδελεχή καθαρισμό, ακόμη και των εσωτερικών μερών (Fig. 2A).

- Αφαιρέστε το κάλυμμα της δεξαμενής.
- Γεμίστε τη δεξαμενή νερού
- Γεμίστε το με κρύο νερό μέχρι τη μέγιστη στάθμη που αναγράφεται ("MAX") - μέγιστη χωρητικότητα: 0,6 λίτρα.
- Κλείστε τη δεξαμενή με το καπάκι

Μπορείτε επίσης να αφαιρέσετε το δοχείο και να το γεμίσετε απευθείας κάτω από το νερό.

Για να την επανατοποθετήσετε, τοποθετήστε την στη βάση υπό ελαφρά γωνία, ευθυγραμμίστε την σωστά με το στόμιο και σπρώξτε την μέσα μέχρι να εμπλακεί πλήρως με τα πίσω μπλοκ (Fig. 2B).

2. Συνδέστε το τροφοδοτικό. Τοποθετήστε το φινιρίσμα στην πρίζα.

3. Πατήστε το κουμπί λειτουργίας. Ο χρόνος προθέρμανσης είναι περίπου 20 δευτερόλεπτα: κατά τη διάρκεια αυτής της φάσης, τα κουμπιά θα αναβοσβήνουν εναλλάξ. Όταν τελειώσουν, ανάβουν με σταθερό φως (Fig. 3).

4. Πατήστε το μεγάλο κουμπί του φλιτζανιού. Η μηχανή θα αρχίσει να διανέμει νερό. Περιμένετε μέχρι να ολοκληρωθεί η παροχή, στη συνέχεια ανοίξτε τη λαβή και αφαιρέστε το νερό από το κύπελλο.

Πριν από τη διανομή, βεβαιωθείτε ότι:

- Δεν υπάρχουν κάψουλες στο διαμέρισμα,
- Η λαβή είναι πλήρως κλειστή,
- Η στάθμη του νερού υπερβαίνει το ελάχιστο όριο,
- Η δεξαμενή είναι σωστά τοποθετημένη και δεν έχει διαρροές.
- Τοποθετήστε ένα δοχείο κάτω από τον διανομέα με χωρητικότητα τουλάχιστον 250 ml για τη συλλογή του νερού.

ΣΗΜΑΝΤΙΚΕΣ ΠΡΟΕΙΔΟΠΟΙΗΣΕΙΣ

Κατά την πρώτη χρήση ή μετά από μεγάλο χρονικό διάστημα αδράνειας, ενδέχεται να παρουσιαστούν προβλήματα λόγω φυσαλίδων αέρα στους σωλήνες.

Για την επίλυση αυτού του προβλήματος, μπορεί να χρησιμοποιηθεί η παρεχόμενη αντλία αέρα για την απομάκρυνση του αέρα από το υδραυλικό κύκλωμα. Μπορεί να χρειαστεί να επαναλάβετε τη λειτουργία 2-3 φορές για να αποκατασταθεί η κανονική λειτουργία.

Διαδικασία για την απομάκρυνση του αέρα από το κύκλωμα:

1. Αφαιρέστε τη δεξαμενή και τοποθετήστε το μικρό σωλήνα στην είσοδο νερού (στο κάτω μέρος). (Fig. 4A).
2. Ρίξτε μια μικρή ποσότητα νερού στον σωλήνα (Fig. 4B).
3. Χρησιμοποιήστε την αντλία αέρα πιέζοντας δυνατά: ο υπολειπόμενος αέρας θα εκτονωθεί και θα επιτρέψει στο νερό να ρέει σωστά (Fig. 4C).

Η μηχανή είναι συμβατή με διαφορετικούς τύπους καψουλών και συνοδεύεται από ειδικούς προσαρμογείς για κάθε μορφή.

Δείτε την εικόνα στα δεξιά για να αναγνωρίσετε τον σωστό προσαρμογέα (Fig. 5):

- A = Προσαρμογέας για κάψουλες Nespresso
- B = Προσαρμογέας για κάψουλες Dolce Gusto
- C = Προσαρμογέας για ταμπλέτες ESE

ΠΡΟΣΑΡΜΟΓΕΑΣ DOLCE GUSTO - ΧΡΗΣΗ ΚΑΙ ΚΑΘΑΡΙΣΜΟΣ

Όταν χρησιμοποιείτε τον προσαρμογέα κάψουλας Dolce Gusto, προσέξτε τα δύο κύρια μέρη κατά τον καθαρισμό (Fig. 6):

1. Καρφίτσα διάτρησης
 2. Ακροφύσιο εξόδου (prouer)
- Βεβαιωθείτε ότι και τα δύο είναι καθαρά και απαλλαγμένα από υπολείμματα καφέ για να διασφαλίσετε τη σωστή λειτουργία.

ΤΡΟΠΟΣ ΧΡΗΣΗΣ

1. Τοποθέτηση της κάψουλας

- Ανοίξτε την επάνω λαβή του μηχανήματος. Πάρτε τον επιθυμητό προσαρμογέα (Fig. 7A).

- Ανοίξτε το κάλυμμα του προσαρμογέα. Τοποθετήστε την κάψουλα στο περίβλημα (Fig. 7B).
- Τοποθετήστε τον προσαρμογέα στο μηχάνημα, σπρώχνοντάς τον μέχρι τέρμα. Κλείστε τη λαβή (Fig. 7C).

2. Έναρξη της εκταμίευσης (Fig. 8)

- Τοποθετήστε ένα φλιτζάνι στο δίσκο στάγδην.
- Πατήστε το κουμπί λειτουργίας.
- Περιμένετε περίπου 20 δευτερόλεπτα: τα κουμπιά θα αναβοσβήνουν κατά τη διάρκεια της προθέρμανσης. Όταν το αναβοσβήσιμο σταματήσει, το μηχάνημα είναι έτοιμο.
- Πατήστε το κουμπί φλιτζανιού: Μικρό κουμπί φλιτζανιού (περίπου 25 δευτερόλεπτα)- Μεγάλο κουμπί φλιτζανιού (περίπου 47 δευτερόλεπτα). Η παράδοση σταματά αυτόματα στο τέλος του κύκλου.

ΣΗΜΕΙΩΣΗ: Μπορείτε να διακόψετε την παρασκευή καφέ ανά πάσα στιγμή, ανάλογα με το γούστο σας, πατώντας ξανά το προηγούμενος επιλεγμένο κουμπί.

3. Μετά τη χρήση

- Όταν τελειώσετε, ανοίξτε τη λαβή.
- Τραβήξτε τον προσαρμογέα και αφαιρέστε τη χρησιμοποιημένη κάψουλα, απορρίπτοντάς την στο δοχείο που παρέχεται.

ΣΥΜΒΟΥΛΕΣ

Ξεκινήστε τη διανομή μόνο μετά το χρόνο προθέρμανσης 20 δευτερόλεπτων από την ενεργοποίηση.
Οι υπολειπόμενες σταγόνες μετά τη διανομή είναι φυσιολογικές: μπορεί να οφείλονται στη θερμική διαστολή του προσαρμογέα.
Αφήστε τον προσαρμογέα να κρυσώσει και συλλέξτε τις σταγόνες με το δίσκο στάγδην.

ΛΕΙΤΟΥΡΓΙΑ ΑΝΑΜΟΝΗΣ (Fig. 9)

Εργοστασιακή προεπιλεγμένη ρύθμιση. Χρόνος: 15 λεπτά
Η λειτουργία αναμονής ενεργοποιείται αυτόματα μετά από 15 λεπτά αδράνειας.
Στο τέλος αυτής της περιόδου, το μηχάνημα απενεργοποιείται και όλα τα φώτα σβήνουν.
Για να ενεργοποιήσετε ξανά το μηχάνημα, πατήστε το κουμπί λειτουργίας.

ΛΕΙΤΟΥΡΓΙΑ ΚΑΘΑΡΙΣΜΟΥ (Fig. 10)

1. Τοποθετήστε ένα φλιτζάνι στο δίσκο παράδοσης.
2. Ρίξτε νερό στη δεξαμενή.
3. Πατήστε παρατεταμένα το μικρό κουμπί του κυπέλλου και, στη συνέχεια, εισάγετε για λίγο το βύσμα στην πρίζα για να συνδέσετε την παροχή ρεύματος.
4. Το κουμπί λειτουργίας θα αρχίσει να αναβοσβήνει και τελικά θα παραμείνει αναμμένο με σταθερό κόκκινο φως.
5. Σε αυτό το σημείο, αφήστε το κουμπί του μικρού φλιτζανιού: τόσο το κουμπί λειτουργίας όσο και το κουμπί του μικρού φλιτζανιού θα είναι τώρα αναμμένα.
6. Προσθέστε νερό στη δεξαμενή, αν δεν το έχετε ήδη κάνει.
7. Πατήστε το μικρό κουμπί του φλιτζανιού, το οποίο θα αρχίσει να αναβοσβήνει.
8. Η συσκευή θα αρχίσει να διανέμει νερό για 120 δευτερόλεπτα για να ολοκληρωθεί η φάση καθαρισμού. Όταν ολοκληρωθεί, η μπλε φωτεινή ένδειξη του μικρού κουμπιού του φλιτζανιού θα παραμείνει σταθερά αναμμένη.
9. Εάν είναι απαραίτητο, το πλύσιμο μπορεί να διακοπεί πατώντας ξανά το μικρό κουμπί του φλιτζανιού, το οποίο θα απενεργοποιήσει τη λειτουργία.

ΠΡΟΓΡΑΜΜΑΤΙΣΜΟΣ ΠΡΟΣΑΡΜΟΣΜΕΝΟΥ ΟΓΚΟΥ ΚΑΦΕ

Ανά μικρό φλιτζάνι (Fig. 11)

1. Τοποθετήστε το κύπελλο κάτω από τον διανομέα.
2. Κρατήστε πατημένο το κουμπί μικρού φλιτζανιού μέχρι να φτάσετε στην επιθυμητή ποσότητα καφέ και, στη συνέχεια, αφήστε το.

Ρυθμιζόμενη διάρκεια: 15 έως 90 δευτερόλεπτα
Εργοστασιακή προεπιλεγμένη τιμή: 25 δευτερόλεπτα

Ανά μεγάλο φλιτζάνι (Fig. 12)

1. Τοποθετήστε το κύπελλο κάτω από τον διανομέα.
2. Πατήστε και κρατήστε πατημένο το κουμπί του μεγάλου φλιτζανιού μέχρι να φτάσετε στην επιθυμητή ποσότητα και, στη συνέχεια, αφήστε το.

Ρυθμιζόμενη διάρκεια: 15 έως 90 δευτερόλεπτα

Εργοστασιακή προεπιλεγμένη τιμή: 47 δευτερόλεπτα

ΕΠΑΝΑΦΟΡΑ ΕΡΓΟΣΤΑΣΙΑΚΩΝ ΡΥΘΜΙΣΕΩΝ (Fig. 13)

- Πατήστε το μεγάλο κουμπί του κυπέλλου και εισάγετε το βύσμα στην πρίζα.
- Εάν το κουμπί αναβοσβήνει δύο φορές, το μηχάνημα έχει επιστρέψει στις εργοστασιακές ρυθμίσεις.

ΚΑΘΑΡΙΣΜΟΣ (Fig. 14)

- Ποτέ μην βυθίζετε το μηχάνημα ή τα εξαρτήματά του σε νερό.
- Αποσυνδέστε το βύσμα πριν από τον καθαρισμό.
- Μην χρησιμοποιείτε επιθετικά καθαριστικά, διαλύτες ή αιχμηρά αντικείμενα.
- Μην πλένετε στο πλυντήριο πιάτων: οι υψηλές θερμοκρασίες μπορεί να προκαλέσουν ζημιά στα υλικά.

ΚΑΘΑΡΙΣΜΟΣ ΤΟΥ ΠΡΟΣΑΡΜΟΓΕΑ

- Αφαιρέστε τη χρησιμοποιημένη κάψουλα και πετάξτε την στα κατάλληλα απορρίμματα.
- Πλύνετε τον προσαρμोजεά κάτω από τρεχούμενο νερό.

ΕΞΩΤΕΡΙΚΟΣ ΚΑΘΑΡΙΣΜΟΣ

- Χρησιμοποιήστε ένα υγρό πανί για να καθαρίσετε το μηχάνημα.
- Μην ρίχνετε νερό απευθείας μέσα σε αυτό.

Λειτουργία εξοικονόμησης ενέργειας

Μετά από 15 λεπτά αδράνειας, το μηχάνημα μπαίνει αυτόματα σε λειτουργία εξοικονόμησης ενέργειας, σβήνοντας όλα τα φώτα. Για να την ενεργοποιήσετε ξανά, πατήστε το κουμπί λειτουργίας: οι λυχνίες θα αρχίσουν να αναβοσβήνουν υποδεικνύοντας τη φάση προθέρμανσης.

Όταν οι λυχνίες σταματήσουν να αναβοσβήνουν, η μηχανή είναι έτοιμη να παρασκευάσει καφέ.

Αφαίρεση αλάτων και συντήρηση

Το πόσιμο νερό μπορεί να περιέχει διαφορετικές ποσότητες αλάτων ανάλογα με την περιοχή. Τα άλατα τείνουν να συσσωρεύονται στο εσωτερικό του κυκλώματος του μηχανήματος, δυσχεραίνοντας τη λειτουργία του. Για να αποφύγετε τη συσσώρευση του, συνιστάται να πραγματοποιείτε αφαίρεση αλάτων στις ακόλουθες περιπτώσεις:

- Εάν η ροή του καφέ μειωθεί
- Μετά από 1-2 μήνες χρήσης

Προσοχή: Μην χρησιμοποιείτε ξύδι: μπορεί να προκαλέσει ζημιά στη μηχανή και να αλλοιώσει τη γεύση του καφέ.

Διαδικασία αφαίρεσης αλάτων

1. Χρησιμοποιήστε ένα εμπορικό υγρό αφαίρεσης αλάτων, ακολουθώντας τις οδηγίες του κατασκευαστή για την αραιώση.
2. Βεβαιωθείτε ότι δεν έχουν τοποθετηθεί κάψουλες στη μηχανή.
3. Τοποθετήστε ένα μεγάλο μπολ πάνω στο δίσκο για να συλλέξετε τα υπολείμματα.
4. Γεμίστε τη δεξαμενή με νερό μέχρι τη μέγιστη στάθμη και προσθέστε το μέσο αφαίρεσης αλάτων.
- Ελέγξτε ότι το διάλυμα έχει αναμιχθεί καλά.
5. Ξεκινήστε την παρασκευή όπως για έναν κανονικό καφέ, επιλέγοντας το μεγάλο φλιτζάνι.
- Επαναλάβετε μέχρι να τελειώσει το νερό στο δοχείο.
6. Επαναλάβετε ολόκληρη τη διαδικασία για δεύτερη φορά με το ίδιο μείγμα.
7. Πραγματοποιήστε μια τρίτη παράδοση μόνο με καθαρό νερό,

Πίνακας αντιμετώπισης προβλημάτων

Πρόβλημα	Πιθανή αιτία	Συνιστώμενη λύση
Η μηχανή δεν διανέμει καφέ	- Άδειασε τη δεξαμενή	► Πλήρωση της δεξαμενής
Ο καφές δεν είναι αρκετά ζεστός	- Κρύο γυαλί - συσσωρευμένα άλατα - μηχάνημα ακόμα κρύο	► Χρησιμοποιήστε ένα προθερμασμένο φλιτζάνι.► Εκτελέστε αφαίρεση αλάτων.► Διανείμετε πρώτα ένα φλιτζάνι νερό για να θερμάνετε το κύκλωμα
Παρουσία νερού στην επιδιάνεια στήριξης	- Διαρροή δεξαμενής - γεμάτος δίσκος στάγδην	► Ελέγξτε ότι η βαλβίδα της δεξαμενής είναι ερμητικά κλειστή.► Αδειάστε το δίσκο
Η λαβή δεν κλείνει σωστά	- Ο προσαρμोजεά δεν έχει τοποθετηθεί σωστά	► Επανατοποθετήστε σωστά τον προσαρμोजεά

HR - SIGURNOSNE NAPOMENE



Prije uporabe pročitajte ova upozorenja i upute i sačuvajte ih za buduću upotrebu. Nepoštivanje ovih upozorenja i uputa može dovesti do strujnog udara, požara i/ili ozbiljne ozljede. Pri korištenju uređaja na električni pogon uvijek se trebaju pridržavati osnovnih sigurnosnih mjera kako bi se smanjio rizik od požara, strujnog udara, osobnih ozljeda i materijalne štete. Uređaj je namijenjen za upotrebu u kućanstvu i slične primjene, a posebno u prostorima za kuhanje osoblja u trgovinama, uredima i drugim profesionalnim okruženjima; na farmama; od strane gostiju u hotelima, motelima i drugim stambenim sredinama; u okruženjima tipa noćenje s doručkom. Nije prikladno za profesionalnu upotrebu. Nemojte koristiti uređaj u druge svrhe osim onih za koje je dizajniran. Svaka druga uporaba osim navedene smatra se neprikladnom i opasnom te izlaže korisnika električnim rizicima i ozljedama osoba. Ako odlučite ovaj uređaj odložiti kao otpad, preporučujemo da ga učinite neispravnim tako da odsijecete kabel za napajanje. Prije spajanja uređaja na napajanje provjerite odgovara li napon naveden u tehničkim podacima naponu lokalne mreže i nemojte koristiti utičnice ili produžne kabele koji nisu kompatibilni s naponom navedenim u tehničkim podacima. Nemojte koristiti uređaj ako su kabel, utikač ili bilo koji njegov dio oštećeni. Provjerite je li kabel za napajanje dovoljno udaljen od uređaja i ne dolazi u dodir s vrućim dijelovima uređaja ili pritiska oštre rubove ili kutove. Nikada ne isključujte uređaj povlačenjem kabela. Nakon korištenja uređaja, isključite kabel za napajanje iz izvora električne energije i pričekajte da se ohladi prije nego što ga odložite i očistite. Sve popravke, uključujući i (moguću) zamjenu kabela za napajanje, moraju obavljati samo ovlašteni i stručni tehničari, kako bi se spriječio bilo kakav rizik. Nikada nemojte omotavati kabel za napajanje oko ruke kada je uređaj priključen na električnu mrežu. U slučaju grmljavinskog nevremena, izvucite kabel za napajanje iz utičnice. Prije upotrebe u potpunosti odmotajte kabel. Nemojte povlačiti ili nositi uređaj držeći ga za kabel za napajanje. Nemojte koristiti kabel za napajanje kao ručku. Nemojte povlačiti kabel za napajanje oko oštih kutova ili ga stavljati na vruće površine. Čuvajte ovaj korisnički priručnik, zajedno s uputama, za korištenje tijekom cijelog životnog vijeka uređaja. Ako uređaj predajete trećoj strani, predajte i cjelokupnu dokumentaciju. Ako vam je tijekom čitanja ovog korisničkog priručnika

neke dijelove teško razumjeti ili imate bilo kakvih nedoumica, kontaktirajte tvrtku na navedenoj adresi prije korištenja proizvoda.



OPREZ!

Povremeno provjeravajte ispravnost pritezanja svih prisutnih vijaka, stanje istrošenosti uređaja i uvjerite se da ispravno radi. Korištenje pribora koji nije preporučeno ili nije isporučeno od strane proizvođača uređaja može predstavljati opasnost od požara, strujnog udara ili ozljeda osoba. Uvijek isključite uređaj iz napajanja ako ga ostavite bez nadzora i prije sastavljanja, rastavljanja, čišćenja ili održavanja. Ne ostavljajte uređaj izložen atmosferskim utjecajima (kiša, sunce, itd.). Nemojte koristiti uređaj na otvorenom. Ne ostavljajte uređaj bez nadzora dok je priključen na električnu mrežu. Nemojte koristiti uređaj ako imate mokre ruke ili mokre ili bose noge.



OPREZ!

Opasnost od gušenja. Elementi pakiranja ne smiju se ostavljati na dohvatu djece jer su potencijalni izvori opasnosti. Držite plastičnu vrećicu podalje od djece. To nije igračka. Tijekom uporabe pazite da djeca ne dođu u kontakt s uređajem. Ako je vanjski fleksibilni kabel ovog uređaja oštećen, mora ga zamijeniti isključivo proizvođač, njegova služba za pomoć ili odgovarajuće kvalificirano osoblje, kako bi se izbjegla opasnost. Aparat mogu koristiti djeca starija od 8 godina i osobe sa smanjenim fizičkim, osjetilnim ili mentalnim sposobnostima, ili s nedostatkom iskustva ili znanja, pod uvjetom da su pod nadzorom ili su dobili upute o sigurnom korištenju aparata i razumjeli su inherentne opasnosti. Djeca moraju biti pod nadzorom kako bi se osiguralo da se ne igraju s uređajem. Čišćenje i održavanje koje treba izvršiti korisnik ne smiju provoditi djeca. Držite uređaj i njegov kabel izvan dohvata djece mlađe od 8 godina i čuvajte ih na suhom i sigurnom mjestu. Uređaj nije namijenjen za rad pomoću vanjskog mjerača vremena ili s posebnim sustavom upravljanja.

Ne usmjeravajte mlaz prema ljudima. Nikada ne punite vrućom ili kipućom vodom. Ne koristite na upaljenom štednjaku ili ploči za kuhanje. Isključite uređaj iz napajanja prije punjenja bojlera. Opasnost od opekline: ne dodirujte metalne

dijelove dok uređaj radi. Površina grijaćeg elementa podložna je preostaloj toplini nakon upotrebe. Ne koristite uređaj bez vode. Postavite uređaj na stabilnu površinu gdje se ne može prevrnuti. Ne koristite gaziranu vodu. Ne koristite uređaj u blizini kada ili sudopera napunjenih vodom. Ne uranjajte u vodu i nikada ga ne stavljajte pod tekuću slavinu. Ne izlažite uređaj vlazi ili atmosferskim utjecajima. Uvijek ostavite uređaj da se ohladi nekoliko minuta između upotreba. Ne koristite uređaj ako je kućište motora ili njegov pribor oštećen. Upozorenje! Nepravilna upotreba može uzrokovati ozljede. Za čišćenje koristite vlažnu krpu. Za čišćenje unutrašnjosti spremnika nemojte koristiti krpu, već samo vodu i temeljito isperite. Uređaj se ne smije stavljati u ormarić tijekom upotrebe. Čišćenje i održavanje od strane korisnika ne smiju obavljati djeca bez nadzora.

Ovaj uređaj u skladu je sa zahtjevima Uredbe (EU) 2023/826. Sljedeće su potrebne informacije:

Potrošnja u isključenom stanju: 0,19 W.

Potrošnja u stanju pripravnosti: nije primjenjivo (uređaj nema stanje pripravnosti ili umreženo stanje pripravnosti).

Funkcija automatskog upravljanja energijom: integrirana. Uređaj prelazi u isključeno stanje unutar 10 minuta.

Ovaj uređaj u skladu je sa zahtjevima Uredbe (EU) 2023/826. Sljedeće su potrebne informacije:

Potrošnja u isključenom stanju: 0,21 W.

Potrošnja u stanju pripravnosti: nije primjenjivo (uređaj nema stanje pripravnosti ili umreženo stanje pripravnosti).

Funkcija automatskog upravljanja energijom: integrirana. Uređaj prelazi u isključeno stanje unutar 10 minuta.

Ne koristiti agresivna sredstva za čišćenje i/ili abrazivne spužve. Čuvati na suhom i čistom mjestu. Uvijek provjeriti eventualnu prisutnost oštećenja, ureza, pukotina i zamućenja koja mijenjaju izvorno stanje proizvoda i ugrožavaju njegovu prikladnost za uporabu. Ne koristiti proizvod ako je izmijenjen, oštećen ili deformiran. Koristiti u skladu s predviđenom namjenom. Nepravilna uporaba čini proizvod neprikladnim za kontakt s hranom. Proizvođač ne snosi odgovornost u slučaju nepravilne uporabe.

Molimo pažljivo pročitajte upute za uporabu i upozorenja prije upotrebe te ih sačuvajte za buduću upotrebu.

SADRŽAJ PAKETA

Prilikom otvaranja pakiranja provjerite jesu li prisutni sljedeći sastojci:

1. Spremnik za vodu
2. Aparat za kavu

3. Upute za uporabu

4. Zračna pumpa

5. Čišćenje piercinga

OPIS DIJELOVA I KONTROLA (FIG. 1)

DO Ručka

B Gumbi

C Poklopac spremnika

D Spremnik za vodu

I Kapsula za smještaj

F Poklopac posude za kapanje

G Posuda za kapanje

POČETNO ČIŠĆENJE STROJA

Važno je temeljito oprati stroj prije prve upotrebe ili nakon duljeg razdoblja neaktivnosti.

1. Ovaj postupak osigurava dubinsko čišćenje, čak i unutarnjih dijelova (Fig. 2A).

- Skinite poklopac spremnika.
- Napunite spremnik za vodu
- Napunite hladnom vodom do maksimalne označene razine ("MAX") – maksimalni kapacitet: 0,6 litara.
- Zatvorite spremnik poklopcem

Spremnik možete ukloniti i napuniti ga izravno pod vodom.

Za ponovno umetanje, postavite ga na bazu pod blagim kutom, pravilno ga poravnajte s ustima i gurnite dok se potpuno ne spoji sa stražnjim blokovima (Fig. 2B).

2. Spojite napajanje. Umetnite utikač u utičnicu.

3. Pritisnite gumb za uključivanje/isključivanje. Vrijeme zagrijavanja je otprilike 20 sekundi: tijekom ove faze tipke će naizmjenično treperiti. Na kraju će svijetliti fiksnim svjetlom (Fig. 3).

4. Pritisnite gumb za veliku šalicu. Aparat će početi točiti vodu. Pričekajte da voda isteče, zatim otvorite ručku i izvadite vodu iz čaše.

Prije izdavanja, provjerite sljedeće:

- U odjeljku nema kapsula;
- Ručka je potpuno zatvorena;
- Razina vode prelazi minimalnu razinu;
- Spremnik je ispravno umetnut i ne propušta.
- Ispod dozatora postavite posudu zapremine najmanje 250 ml za sakupljanje vode.

VAŽNA UPOZORENJA

Prilikom prve upotrebe ili nakon duljeg razdoblja neaktivnosti, mogu se pojaviti problemi zbog prisutnosti mjehurića zraka u cijevima. Da biste riješili ovaj problem, možete upotrijebiti isporučenu zračnu pumpu za uklanjanje zraka iz hidrauličkog kruga. Možda će biti potrebno ponoviti postupak 2-3 puta kako biste vratili normalan rad.

Postupak za uklanjanje zraka iz kruga:

1. Izvadite spremnik i umetnite cijev u dovod vode (na dnu) (Fig. 4A).
2. Ulijte malu količinu vode u cijev (Fig. 4B).
3. Koristite zračnu pumpu čvrstim pritiskom: preostali zrak će biti istisnut i omogućiti će pravilno isticanje vode (Fig. 4C).

Stroj je kompatibilan s različitim vrstama kapsula i dolazi s posebnim adapterima za svaki format.

Pogledajte sliku s desne strane kako biste identificirali ispravan adapter (Fig. 5):

A = Adapter za Nespresso kapsule

B = Adapter za Dolce Gusto kapsule

C = Adapter za ESE doze

DOLCE GUSTO ADAPTER – UPOTREBA I ČIŠĆENJE

Prilikom korištenja adaptera za kapsule Dolce Gusto, preporučuje se da prilikom čišćenja obratite pozornost na dva glavna dijela (Fig. 6):

1. Iglu za piercing
2. Izlazna mlaznica (izljevnik)

Provjerite jesu li oba čista i bez ostataka kave kako biste osigurali ispravan rad.

KAKO KORISTITI

1. UMETANJE KAPSULE

- Otvorite gornju ručku stroja. Uzmite željeni adapter (Fig. 7A).
- Otvorite poklopac adaptera. Umetnite kapsulu u utor (Fig. 7B).
- Umetnite adapter u stroj, gurajući ga do kraja. Zatvorite ručku (Fig. 7C).

2. POČETAK ISPORUKE (FIG. 8)

- Stavite šalicu na posudu za kapanje.
- Pritisnite gumb za napajanje.
- Pričekajte oko 20 sekundi: tipke će treptati tijekom zagrijavanja. kada treptanje prestane, uređaj je spreman.
- Pritisnite gumb za šalicu: gumb za malu šalicu (otprilike 25 sekundi); gumb za veliku šalicu (otprilike 47 sekundi). točenje se automatski zaustavlja na kraju ciklusa.

NAPOMENA: Protok kave možete zaustaviti u bilo kojem trenutku, prema vašem ukusu, ponovnim pritiskom na prethodno odabranu tipku.

3. NAKON UPOTREBE

- Kada završite, otvorite ručku.
- Uklonite adapter i izvadite korištenu kapsulu, bacivši je u odgovarajuću posudu.

PRIJEDLOZI

Počnite točiti tek nakon 20 sekundi zagrijavanja od uključivanja.

Preostale kapljice nakon doziranja su normalne: mogu biti uzrokovane toplinskim širenjem adaptera.

Ostavite adapter da se ohladi i skupite kapljice u posudu za kapanje.

NAČIN PRIPRAVNOSTI (FIG. 9)

Tvornička postavka. Vrijeme: 15 minuta

Stanje pripravnosti se automatski aktivira nakon 15 minuta neaktivnosti.

Na kraju ovog razdoblja, stroj se isključuje i sva svjetla se gase.

Za ponovno aktiviranje stroja pritisnite gumb za napajanje.

NAČIN ČIŠĆENJA (FIG. 10)

1. Stavite šalicu na pladanj za doziranje.
2. Ulijte vodu u spremnik.
3. Pritisnite i držite gumb za malu šalicu, a zatim nakratko umetnite utikač u utičnicu kako biste spojili napajanje.
4. Gumb za napajanje će početi treptati i na kraju će svijetliti stalno crveno.
5. U ovom trenutku otpustite gumb za malu šalicu: i gumb za napajanje i gumb za malu šalicu sada će biti uključeni.
6. Dodajte vodu u spremnik, ako već niste.
7. Pritisnite gumb za malu šalicu, koji će početi treptati.
8. Uređaj će početi ispuštati vodu 120 sekundi kako bi dovršio fazu čišćenja. Nakon završetka, gumb za malu šalicu će svijetliti plavo.
9. Ako je potrebno, pranje možete prekinuti ponovnim pritiskom na gumb za malu šalicu, čime će se funkcija deaktivirati.

PROGRAMIRANJE PRILAGOĐENE KOLIČINE KAVE

Za malu šalicu (FIG. 11)

1. Stavite šalicu ispod dozatora.
2. Pritisnite i držite gumb za malu šalicu dok ne postignete željenu količinu kave, a zatim otpustite.

Podesivo trajanje: 15 do 90 sekundi

Tvorničke postavke: 25 sekundi

Za veliku šalicu (FIG. 12)

1. Stavite šalicu ispod dozatora.
2. Pritisnite i držite gumb za veliku šalicu dok se ne postigne željena količina, a zatim otpustite.

Podesivo trajanje: 15 do 90 sekundi

Tvorničke postavke: 47 sekundi

VRACANJE NA TVORNIČKE POSTAVKE (Fig. 13)

- Pritisnite veliki gumb za šalicu i umetnite utikač u utičnicu.
- Ako tipka zatreperi dva puta, uređaj se vratio na tvorničke postavke.

ČIŠĆENJE (Fig. 14)

- Nikada ne uranjajte stroj ili njegove dijelove u vodu.
- Prije čišćenja, isključite uređaj iz struje.
- Ne koristite agresivne deterdžente, otapala ili oštre predmete.
- Ne prati u perilici posuđa: visoke temperature mogu oštetiti materijale.

ČIŠĆENJE ADAPTERA

- Izvadite korištenu kapsulu i bacite je u odgovarajući otpad.
- Operite adapter pod mlazom vode.

VANJSKO ČIŠĆENJE

- Za čišćenje stroja koristite vlažnu krpu.
- Ne ulijevajte vodu direktno unutra.

NAČIN UŠTEDE ENERGIJE

Nakon 15 minuta neaktivnosti, aparat automatski prelazi u način rada za uštedu energije, gaseći sva svjetla.

Za ponovno aktiviranje pritisnite gumb za uključivanje: svjetla će početi treptati, što označava fazu zagrijavanja. Kada svjetla prestanu treptati, aparat je spreman za točenje kave.

UKLANJANJE KAMENCA I ODRŽAVANJE

Pitka voda može sadržavati različite količine kamenca ovisno o području.

Kamenac se obično taloži unutar kruga uređaja, što ugrožava njegov rad. Kako biste spriječili njegovo nakupljanje, preporučuje se uklanjanje kamenca u sljedećim slučajevima:

- Ako se smanji protok kave
 - Nakon 1-2 mjeseca korištenja
- Upozorenje: Ne koristite ocat: može oštetiti aparat i promijeniti okus kave.

POSTUPAK DEKALCIFIKACIJE

1. Koristite komercijalnu tekućinu za uklanjanje kamenca, slijedeći upute proizvođača za razrjeđivanje.
2. Provjerite da u aparatu nema kapsula.
3. Stavite veliku zdjelu na pladanj kako biste uhvatili sve ostatke.
4. Napunite spremnik vodom do maksimalne razine i dodajte sredstvo za uklanjanje kamenca.
 - Provjerite je li otopina dobro promiješana.
5. Započnite točenje kao i za normalnu kavu, odabirite velike šalice.
- Ponavljajte dok se voda u spremniku ne potroši.
6. Cijeli postupak ponovite još jednom s istom smjesom.
7. Napravite treće ispuštanje samo s čistom vodom kako biste uklonili sve ostatke ili mirise sredstva za uklanjanje kamenca.

Tablica za rješavanje problema

Problem	Mogući uzrok	Preporučeno rješenje
Aparat ne toči kavu - Prazan spremnik		► Napunite spremnik
Kava nije dovoljno vruća	- Hladno staklo - Nakupljanje kamenca - Uređaj je još uvijek hladan	► Koristite prethodno zagrijanu šalicu ► Izvršite uklanjanje kamenca ► Prvo natočite šalicu vode za zagrijavanje kruga
Prisutnost vode na površini nosača	- Spremnik propušta - Posuda za kapanje puna	► Provjerite je li ventil spremnika pravilno zatvoren ► Ispraznite posudu
Ručka se ne zatvara pravilno	- Adapter nije pravilno postavljen	► Ispravno namjestite adapter

LEGENDA SIMBOLI

E - LEYENDA DE SÍMBOLOS / **P** - LEGENDA DE SÍMBOLOS **GR** - ΥΠΟΜΝΗΜΑ ΣΥΜΒΟΛΩΝ / **HR** - LEGENDA SIMBOLA:



= Leggere il manuale dell'operatore

E - Leer el manual del operador

P - Leia o manual do operador

GR - Διαβάστε το εγχειρίδιο του χειριστή

HR - Pročitajte priručnik za rukovanje



= Smaltimento delle apparecchiature elettriche ed elettroniche

E - Eliminación de equipos eléctricos y electrónicos

P - Descarte de equipamentos elétricos e eletrônicos

GR - Απόρριψη ηλεκτρικού και ηλεκτρονικού εξοπλισμού

HR - Odlaganje električne i elektroničke opreme



= Osservare le avvertenze e le norme sulla sicurezza

E - Respete las advertencias y normas de seguridad

P - Respeitar os avisos e as normas de segurança

GR - Τηρείτε τις προειδοποιήσεις και τους κανονισμούς ασφαλείας

HR - Poštujte upozorenja i sigurnosne propise



Il simbolo del cassonetto barrato indica che il prodotto è soggetto alla raccolta differenziata. Per le sue caratteristiche tecniche il prodotto, se smaltito impropriamente, può rivelarsi dannoso per la salute e per l'ambiente. Per questo motivo il prodotto non deve essere smaltito insieme ai rifiuti solido urbani. L'utente dovrà pertanto conferire l'apparecchiatura giunta a fine vita agli idonei centri di raccolta differenziata dei rifiuti elettronici ed elettrotecnici, oppure riconsegnarla al rivenditore al momento dell'acquisto di una nuova apparecchiatura di tipo equivalente, in ragione di uno ad uno o conferirla gratuitamente, in caso di prodotto di piccolissime dimensioni, presso i negozi che forniscono questo servizio. L'adeguata raccolta differenziata per l'avvio successivo dell'apparecchiatura dismessa al riciclaggio, al trattamento e allo smaltimento ambientalmente compatibile contribuisce ad evitare possibili effetti negativi sulla salute e sull'ambiente e favorisce il reimpiego e/o riciclo dei materiali di cui è composta l'apparecchiatura. Lo smaltimento abusivo del prodotto comporta l'applicazione delle sanzioni previste della normativa vigente.

E - El símbolo del contenedor de basura tachado con un aspa indica que el producto está sujeto a recogida selectiva. Debido a sus características técnicas, si el producto se elimina de forma indebida, puede resultar perjudicial para la salud y el medio ambiente. Por esta razón, el producto no debe eliminarse junto con los residuos sólidos urbanos. El usuario, por lo tanto, deberá depositar el aparato, cuando este llegue al final de su vida útil, en los centros de recogida selectiva de residuos de aparatos eléctricos y electrónicos correspondientes, o bien entregarlo al distribuidor cuando compre un nuevo aparato similar, a razón de uno por uno, o dejarlo gratuitamente, en caso de productos muy pequeños, en las tiendas que proporcionen este servicio. La adecuada recogida selectiva para realizar el reciclaje del aparato en desuso, su tratamiento y eliminación de forma compatible con el medio ambiente contribuye a evitar posibles efectos negativos sobre la salud y el medio ambiente y favorece la reutilización y/o reciclaje de los materiales de los que está compuesto el aparato. La eliminación ilegal del producto conlleva la aplicación de las sanciones previstas en la normativa vigente.

P - O símbolo do contentor de lixo barrado indica que o produto é suxeito à recolla diferenciada. Devido as características técnicas, o produto se eliminado indevidamente, pode se tornar perigoso para a saúde e meio ambiente. Por esta razão o produto não deve ser eliminado junto com o lixo sólido urbano. O usuário deverá portanto entregar o equipamento sem mais utilização nos centros de recolha específicos para lixo eletrônico e eletrotécnico, ou então entregá-lo ao revendedor no momento da aquisição de um novo equipamento de tipo equivalente, na proporção de um a um ou entregá-lo gratuitamente, em caso de produtos de dimensões muito pequenas, nas lojas que oferecem este serviço. A recolha diferenciada adequada para a entrega em seguida do equipamento inutilizável à reciclagem, ao tratamento e à eliminação ambiental compatível contribui à evitação de possíveis efeitos negativos para a saúde e o meio ambiente e favorece a reutilização e/ou a reciclagem dos materiais com os quais é composto o equipamento. A eliminação abusiva do produto comporta a aplicação das sanções previstas pela normativa vigente.

GR - Το ακυρωμένο σύμβολο κάδου απορριμμάτων υποδεικνύει ότι το προϊόν υπόκειται σε ανακύκλωση. Για τα τεχνικά χαρακτηριστικά του, το προϊόν, εάν δεν απορριφθεί σωστά, μπορεί να είναι επικίνδυνο για την υγεία μας και το περιβάλλον. Για το λόγο αυτό, το προϊόν δεν πρέπει να απορρίπτεται μαζί με τα στερεά αστικά απόβλητα. Κατά συνέπεια, η χρήστης θα πρέπει να μεταφέρει την συσκευή στο τέλος της λειτουργικής ζωής της σε κατάλληλα διαφοροποιημένα κέντρα συλλογής για ηλεκτρονικές συσκευές και ηλεκτρο-τεχνικά απόβλητα, ή να την επιστρέψει στον λιανοπωλητή κατά την αγορά μιας νέας συσκευής ισοδύναμου τύπου, ή να την αποδώσει δωρεάν, σε περίπτωση πολύ μικρών διαστάσεων σε καταστήματα που παρέχουν αυτή την υπηρεσία. Η κατάλληλη ξεχωριστή συλλογή για την μετέπειτα πρώθηση στην ανακύκλωση, επεξεργασία και περιβαλλοντικά συμβατή διάθεση συμβάλλει στην αποφυγή αρνητικών επιπτώσεων για το περιβάλλον και την υγεία και προωθεί την επαναχρησιμοποίηση ή / και ανακύκλωση των υλικών που απαρτίζουν τον εξοπλισμό. Παράνομη απόρριψη του προϊόντος από τον ιδιοκτήτη συνεπάγεται την εφαρμογή των διοικητικών κυρώσεων που προβλέπονται από το νόμο.

HR - Oznaka prekrizene kante za otpad označava da je proizvod namijenjen za odvojeno prikupljanje otpada. Zbog svojih tehničkih karakteristika, ako proizvod nije pravilno odložen, može biti opasan za zdravlje i okoliš. Zbog toga proizvod ne smije bit odložen zajedno s gradskim otpadom. Korisnik treba odložiti nefunkcionalni uređaj u određeni centar za odvojeno prikupljanje elektronskog i elektrotehničkog otpada, ili predati prodavaču u trenutku kupnje novog proizvoda istog tipa ili predati bez plaćanja dodatnih troškova, u slučaju proizvoda malih dimanzija, u centrima koji nude ovaj tip usluge. Adekvatno odvojeno prikupljanje otpada za naredno recikliranje odbačenih uređaja, za tretiranje i odlaganje u skladu s okolišem doprinosi izbjegavanju negativnog utjecaja na zdravlje i okoliš te pomaže za naknadno korištenje i/ili recikliranje materijala od kojeg se sastoji uređaj. Neprimjereno odlaganje proizvoda stvara komplikacije te sankcije predviđene važećim odredbama.

Art. 884603

Importato e fabbricato da: **GENERAL TRADE SPA**
Via G. Cassano - Km 2,2 - 74015 Martina Franca (TA) ITALY
Prodotto di provenienza Extra-UE



L'etichetta fa parte integrante del prodotto, leggere e conservare per futuri riferimenti.

Graphic design is exclusive property of the General Trade spa - Forma e colore dell'articolo possono variare rispetto all'illustrazione.