

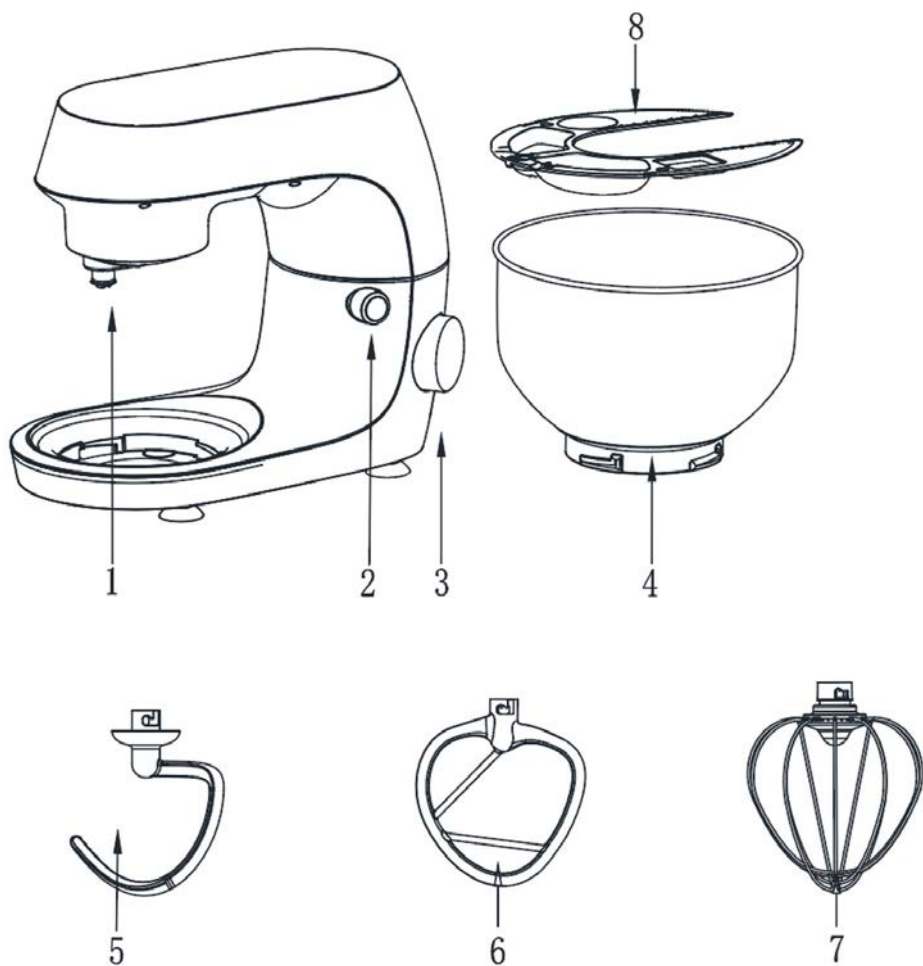

**IMPASTATRICE**  
MULTIFUNZIONE

**MixStorm**

*ISTRUZIONI D'USO*



## AVVERTENZE DI SICUREZZA



Prima dell'uso, leggere queste avvertenze e istruzioni e conservare per futuri riferimenti. La mancata osservanza dei presenti avvisi e istruzioni potrebbe causare scosse elettriche, incendi e/o infortuni gravi. Quando si usano apparecchi alimentati elettricamente, osservare sempre le normali precauzioni di sicurezza per ridurre il rischio di incendio, scosse elettriche, lesioni personali e danni materiali. L'apparecchio è destinato a essere utilizzato nelle applicazioni domestiche e similari ed in particolare nelle zone per cucinare riservate al personale nei negozi, negli uffici e negli altri ambienti professionali; nelle fattorie; da parte di clienti di alberghi, motel, e altri ambienti a carattere residenziale; negli ambienti tipo bed and breakfast. Non adatto per uso professionale. Non utilizzare l'apparecchio per usi diversi da quello per cui è concepito. Qualsiasi utilizzo diverso da quello indicato è da considerarsi improprio e pericoloso ed espone l'utilizzatore a rischi di natura elettrica e a danni alle persone. Allorché si decida di smaltire come rifiuto questo apparecchio, si raccomanda di renderlo inoperante tagliandone il cavo di alimentazione.

Prima di collegare l'apparecchio alla rete di alimentazione, controllare che la tensione indicata sui dati tecnici corrisponda a quella della rete locale e non utilizzare prese o prolunghe elettriche non compatibili con quanto indicato nei dati tecnici. Non utilizzare l'apparecchio se il cavo, la spina o alcune sue parti risultano danneggiate. Assicurarsi che il cavo di alimentazione sia adeguatamente tenuto lontano dall'apparecchio e non venga in contatto con le parti calde dello stesso o pressato su bordi o spigoli taglienti. Non scollegare mai l'apparecchio tirando il cavo. Dopo aver utilizzato l'apparecchio, scollegare il filo conduttore dalla fonte elettrica e attendere che si raffreddi prima di riportarlo a posto e di procedere alla sua pulizia. Tutte le riparazioni, compresa la (eventuale) la sostituzione del cavo di alimentazione, devono essere eseguite solamente da tecnici autorizzati ed esperti, in modo da prevenire ogni rischio. Non avvolgere mai il cavo di alimentazione attorno alla mano quando l'apparecchio è connesso alla rete elettrica. In caso di temporale, scollegare il cavo di alimentazione dalla presa di corrente. Distendere completamente il cavo prima dell'utilizzo. Non tirare o trasportare l'apparecchio per mezzo del filo di alimentazione. Non usare il filo

di alimentazione come manico. Non tirare il filo di alimentazione attorno ad angoli aguzzi e non appoggiarlo su superfici calde. Conservare il presente libretto d'uso sicuro, insieme alle istruzioni, per l'intera durata di vita dell'apparecchio, a scopo di consultazione. In caso di cessione dell'apparecchio a terzi, consegnare anche l'intera documentazione. Se nella lettura di questo libretto di istruzioni d'uso alcune parti risultassero di difficile comprensione o se sorgessero dubbi, prima di utilizzare il prodotto contattare l'azienda all'indirizzo indicato.



## **ATTENZIONE!**

Controllare periodicamente il corretto serraggio delle eventuali viti presenti, lo stato di usura dell'apparecchio ed accertarsi del suo corretto funzionamento. L'utilizzo di accessori non consigliati o non forniti dal costruttore dell'apparecchio può comportare rischi di incendio, shock elettrico o danni a persone. Scollegare sempre l'apparecchio dall'alimentazione se lasciato incustodito e prima di montarlo, smontarlo, pulirlo o mantenerlo. Non lasciare l'apparecchio esposto ad agenti atmosferici (pioggia, sole, ecc.). Non usare l'apparecchio all'aperto. Non lasciare incusto-

dito l'apparecchio mentre è collegato alla rete elettrica. Non utilizzare l'apparecchio in caso di mani bagnate o piedi bagnati o nudi.



## **ATTENZIONE!**

Pericolo di soffocamento. Gli elementi dell'imballaggio non devono essere lasciati alla portata dei bambini in quanto potenziali fonti di pericolo. Tenere il sacchetto di plastica lontano dalla portata di bambini. Non è un giocattolo. Durante l'utilizzo assicurarsi che i bambini non vengano a contatto con l'apparecchio. Se il cavo flessibile esterno di questo apparecchio è danneggiato, deve essere sostituito esclusivamente dal costruttore, dal suo servizio di assistenza, o da personale qualificato equivalente, al fine di evitare pericoli. L'apparecchio non può essere utilizzato da bambini. Tenere l'apparecchio e il suo cavo fuori dalla portata di bambini e custodire in luogo asciutto e sicuro. L'apparecchio non può essere utilizzato da persone con ridotte capacità fisiche, sensoriali o mentali, o prive di esperienza o della necessaria conoscenza, a meno che non siano supervisionate e abbiano ricevuto istruzioni relative all'uso sicuro dell'apparecchio e abbiano compreso i pericoli ad esso ineren-

ti. I bambini devono essere sorvegliati per non giocare con l'apparecchio. La pulizia e la manutenzione destinata ad essere effettuata dall'utilizzatore non deve essere effettuata da bambini. L'apparecchio non è destinato ad essere fatto funzionare per mezzo di un temporizzatore esterno o con un sistema di comando separato.

Collocare l'apparecchio su un piano stabile dove non possa essere rovesciato.



## **ATTENZIONE!**

Non usare l'apparecchio in prossimità di vasche o lavandini pieni di acqua. Non immergere il corpo motore in acqua e non metterlo mai sotto un rubinetto d'acqua corrente. Non far mai funzionare l'apparecchio senza alimenti. Far raffreddare l'apparecchio sempre per qualche minuto tra un utilizzo e un altro.



## **ATTENZIONE!**

Assicurarsi di non utilizzare l'apparecchio in maniera errata e di utilizzarlo esclusivamente in conformità alle istruzioni in dotazione. Prestare particolare attenzione e utilizzare guanti idonei per maneggiare lame taglienti eventual-

mente presenti, in particolare quando si estrae la lama, quando la coppa viene svuotata e durante la pulizia. Non usare l'apparecchio se è danneggiato il corpo motore o i suoi accessori.



## **ATTENZIONE!**

Non toccare mai le parti in movimento. Non rimuovere mai il coperchio dell'accessorio montato sul corpo motore mentre l'apparecchio è in funzione. Spegner l'apparecchio e scollegarlo dall'alimentazione prima di cambiare gli accessori e di avvicinarsi alle parti in movimento durante il funzionamento. Prima dell'utilizzo lavare le parti a contatto con alimenti. Utilizzare solo accessori in dotazione o originali. Per rimuovere i residui di cibo, pulire l'apparecchio con panno morbido non abrasivo e detergente neutro solo dopo aver spento l'apparecchio e dopo averlo scollegato dall'alimentazione elettrica.

**Efficienza energetica e progettazione ecocompatibile.** Questa impastatrice è dotata di una funzione che riduce automaticamente il consumo energetico quando non viene utilizzata. Dopo un periodo di inattività, il prodotto passa automaticamente alla modalità Stand-by. Il tempo massimo di attesa

è di 20 minuti. Consumo in modalità stand-by con display: 0,42W. Consumo in modalità off con LED: 0,31W. Consumo in modalità off senza LED: 0,11W. Attivazione automatica: entro 20 minuti dopo l'uso. Modalità stand-by in rete: non applicabile. Il prodotto non ha connessioni wireless o cablate. Il prodotto è dotato di alimentazione integrata, non necessita di alimentatore esterno.

#### COMPONENTI

##### PARTI PRINCIPALI E ACCESSORI STANDARD

1. Albero di uscita
2. Pulsante di sollevamento testata
3. Manopola di controllo velocità (10 livelli)
4. Ciotola di miscelazione
5. Gancio impastatore
6. Frusta a foglia
7. Frusta a filo
8. Coperchio paraschizzi

##### COPERCHIO ANTI-SCHIZZI MULTIFUNZIONE



Questo coperchio è un accessorio versatile progettato per offrire molteplici funzionalità durante la preparazione degli alimenti. Le sue caratteristiche principali includono:

- **Foro di Fissaggio (Fitting Hole):** consente l'aggancio sicuro alla struttura principale dell'impastatrice o ad altri supporti.
- **Separatore per Albumi (Egg White Separator):** separa in modo semplice il tuorlo dall'albume. Ideale per ricette leggere e precise.
- **Tazza di Misurazione (Measuring Cup):** incorporata nel design, graduata fino a 40 ml. Perfetta per dosare liquidi o piccole quantità di ingredienti.
- **Tagliapasta (Noodle Cutter):** bordi seghettati per tagliare facilmente impasti per pasta o gnocchi.
- **Taglia Pane (Bread Cutter):** utile per tagliare fette uniformi di pane o baguette con precisione.
- **Lente Convessa (Convex Lens):** ingrandisce i segni di misura o

piccoli dettagli degli ingredienti per maggiore precisione.

- **Nastro di Misurazione (Measuring Tape):** integrato per misurazioni rapide di lunghezze o spessori di impasti, decorazioni e altro.
- **Coperchio Centrale (Cover):** elemento principale che unisce e supporta tutte le funzionalità sopra descritte.

**Nota:** questo strumento è ideale per chi desidera precisione e praticità in cucina. Grazie alla sua struttura compatta e multifunzione, aiuta a ridurre il numero di utensili necessari sul piano di lavoro.

##### COME USARE LA MACCHINA

1. Prima del primo utilizzo, lavare gli accessori con acqua pulita, risciacuarli e asciugarli.
2. Posizionare la macchina su una superficie piana, pulita e asciutta. Premere la testata della macchina e quindi ruotare o premere il pulsante di sollevamento (2). La parte superiore della macchina si solleva automaticamente.
3. Pesare gli ingredienti e versarli nella ciotola (4). Installare la ciotola ruotandola in senso orario fino a bloccarla. Non superare la capacità massima dell'impasto.
4. Collegare l'accessorio desiderato (5, 6 o 7) all'albero di uscita (1). Allineare la scanalatura e spingere finché non si blocca.
5. Installare il coperchio ciotola sull'estremità di miscelazione come mostrato.
6. Premere la testata verso il basso finché non si blocca in posizione orizzontale.
7. Inserire la spina nella presa e accendere l'interruttore di alimentazione.
8. Regolare la manopola di velocità (3) al livello desiderato per iniziare la miscelazione.
9. Una volta che l'impasto è pronto, riportare la manopola a "0" per fermare la macchina.
10. Premere la testata e usare il pulsante di sollevamento per sollevarla. Ruotare la ciotola in senso antiorario per rimuoverla ed estrarre l'impasto.
11. Spegnerne e scollegare l'apparecchio prima di cambiare accessori o toccare parti in movimento.

##### ASSEMBLAGGIO

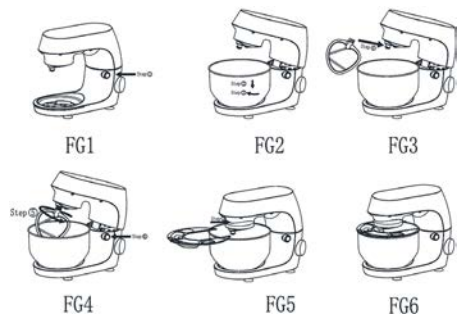

##### PULIZIA E MANUTENZIONE

Unità Principale:

Non immergere o spruzzare con acqua. Evitare cortocircuiti e corrosione.

Non usare panni troppo bagnati.

Evitare detersivi acidi/abrasivi.

Accessori:

Non lavare le parti in alluminio in lavastoviglie (eccetto inox o trattati).

Non lasciare in ammollo in liquidi corrosivi. Asciugare bene dopo il lavaggio.

Pulizia Speciale:

Pulire l'albero di uscita dopo ogni uso.

Attenzione a lame e parti taglienti.

Conservazione:  
Applicare olio d'oliva su lame e ciotola per evitare ossidazione.  
Coprire e conservare in luogo asciutto.

## E - ADVERTENCIAS DE SEGURIDAD



Antes del uso, lea estas advertencias e instrucciones y guárdelas para futuras consultas. El hecho de no respetar las presentes advertencias e instrucciones podría provocar descargas eléctricas, incendios y/o accidentes graves. Al utilizar aparatos eléctricos, deben tomarse siempre las precauciones de seguridad adecuadas para reducir el riesgo de incendio, descarga eléctrica, lesiones personales y daños materiales. Este aparato ha sido diseñado para un uso doméstico o similar, como por ejemplo cocinas de personal de tiendas, oficinas y otros entornos laborales; casas rurales; clientes de hoteles, moteles y otros entornos residenciales; establecimientos de tipo «bed and breakfast». No apto para uso profesional. No utilice el aparato con fines distintos a aquel para el que está diseñado. Cualquier uso diferente al indicado debe considerarse indebido y peligroso y expone al usuario a riesgos de naturaleza eléctrica y daños a las personas. Cuando se decida desechar este aparato, se recomienda inutilizarlo cortando el cable de alimentación. Antes de conectar el

aparato a la red de alimentación, compruebe que la tensión indicada en los datos técnicos se corresponde con la de la red local y no utilice tomas o alargadores eléctricos no compatibles con lo indicado en los datos técnicos. No utilice el aparato si el cable, el enchufe o algunas de sus partes están dañados. Asegúrese de que el cable de alimentación se mantenga debidamente alejado del aparato y de que no esté en contacto con las partes calientes del mismo o aplastado sobre bordes o aristas cortantes. Nunca desconecte el aparato tirando del cable. Después de utilizar el aparato, desconecte el hilo conductor de la fuente eléctrica y espere hasta que se enfríe antes de guardarlo y de proceder a su limpieza. Todas las reparaciones, incluida la sustitución del cable de alimentación (si fuera preciso), deberán realizarlas únicamente técnicos autorizados y expertos, para prevenir cualquier riesgo. Nunca enrolle el cable de alimentación alrededor de la mano cuando el aparato esté conectado a la red eléctrica. En caso de tormenta, desconecte el cable de alimentación de la toma de corriente. Desenrolle el cable por completo antes de utilizar el aparato. No tire ni transporte el aparato por medio del cable de alimentación. No utilice el cable de alimentación como

asa. No tire del cable de alimentación alrededor de aristas cortantes ni lo apoye sobre superficies calientes. Guarde el presente manual de uso, junto con las instrucciones, durante toda la vida útil del aparato, para futuras consultas. En caso de cesión del aparato a terceros, entregue también toda la documentación. Si al leer este manual de instrucciones algunas partes le resultaran difíciles de entender o le surgieran dudas, antes de utilizar el aparato, póngase en contacto con la empresa en la dirección indicada.



## **ATENCIÓN!**

Compruebe de forma periódica el correcto ajuste de los tornillos que pudiera llevar el aparato, su estado de desgaste y asegúrese de que funciona correctamente. El uso de accesorios no recomendados o no suministrados por el fabricante puede conllevar riesgos de incendio, choque eléctrico o daños a personas. Desconecte siempre el aparato cuando lo deje sin vigilancia y antes de montarlo, desmontarlo, limpiarlo o realizar su mantenimiento. No lo deje expuesto a los agentes atmosféricos (lluvia, sol, etc.). No lo utilice al aire libre. No deje el aparato sin vigilancia mientras está conectado a la red eléc-

trica. No lo utilice con las manos o los pies mojados o descalzos.



## **ATENCIÓN!**

Peligro de asfixia. Los elementos de embalaje no deben dejarse al alcance de los niños, ya que constituyen fuentes potenciales de peligro. Mantenga la bolsa de plástico fuera del alcance de los niños. No es un juguete. Durante el uso, asegúrese de que los niños no toquen el aparato. Si el cable flexible externo de este aparato está dañado, deberá ser reemplazado únicamente por el fabricante, su servicio de asistencia técnica o por personal cualificado equivalente con el fin de evitar cualquier riesgo. Este aparato no puede ser utilizado por personas, niños incluidos, con capacidades físicas, sensoriales o mentales reducidas o sin experiencia o el conocimiento necesario, a menos que lo hagan bajo supervisión o tras recibir instrucciones sobre la utilización segura del aparato y entender los peligros que entraña. Los niños deberán vigilarse para asegurarse de que no jueguen con el aparato. Las operaciones de limpieza y mantenimiento que debe realizar el usuario no podrán ser llevadas a cabo por niños, a no ser que tengan más de 8 años y lo hagan bajo supervisión. Man-

tenga este aparato y su cable fuera del alcance de los niños menores de 8 años y guárdelo en un lugar seco y seguro. El aparato no está diseñado para funcionar con un temporizador externo ni con un sistema de control remoto separado.

Coloque el aparato sobre una superficie estable donde no pueda volcarse.



## **ATENCIÓN!**

No utilice el aparato cerca de pilas o fregaderos llenos de agua. Nunca sumerja el cuerpo motor en agua ni lo ponga debajo del grifo con agua corriente. Nunca haga funcionar el aparato sin alimentos. Deje siempre enfriar el aparato durante algunos minutos antes de volver a utilizarlo.



## **ATENCIÓN!**

Asegúrese de utilizar el aparato correctamente y de hacerlo única y exclusivamente de conformidad con las instrucciones proporcionadas por el fabricante. Preste especial atención y utilice guantes aptos para manipular cuchillas cortantes que pudieran estar presentes, sobre todo al extraer la cuchilla, cuando vacíe el vaso y durante la limpieza. No utilice el aparato si el cuerpo motor o

sus accesorios están dañados.



## **ATENCIÓN!**

Nunca toque las partes en movimiento. Nunca quite la tapa del accesorio montado en el cuerpo motor mientras el aparato está en funcionamiento. Apague el aparato y desconéctelo de la alimentación antes de cambiar los accesorios y acercarse a las partes en movimiento durante el funcionamiento. Antes de utilizar el aparato, lave las partes en contacto con los alimentos. Utilice únicamente accesorios suministrados por el fabricante u originales. Para eliminar los residuos de alimentos, limpie el aparato con un paño suave no abrasivo y un detergente neutro solo después de que el aparato se haya apagado y desconectado de la red eléctrica.

### **Eficiencia energética y ecodiseño.**

Esta amasadora cuenta con una función que reduce automáticamente el consumo de energía cuando no está en uso. Después de un período de inactividad, el producto cambia automáticamente al modo de espera. El tiempo máximo de espera es de 20 minutos. Consumo en modo de espera con display: 0,42 W. Consumo en modo Off con led: 0,31 W. Consumo en modo Off sin led: 0,11 W.

Activación automática: en 20 minutos después de su uso. Modo de espera en red: no aplica. Este producto no tiene conexiones inalámbricas ni cableadas. Este producto tiene una fuente de alimentación incorporada, no se requiere ningún alimentador externo.

#### COMPONENTES

#### PIEZAS PRINCIPALES Y ACCESORIOS ESTÁNDAR

1. Eje de salida
2. Botón de elevación de la cabecera
3. Mando de control de velocidad (10 niveles)
4. Tazón de mezcla
5. Gancho para masa
6. Batidor plano
7. Batidor de alambre
8. Cubierta antisalpicaduras

#### TAPA ANTIDESLIZANTE MULTIFUNCIÓN

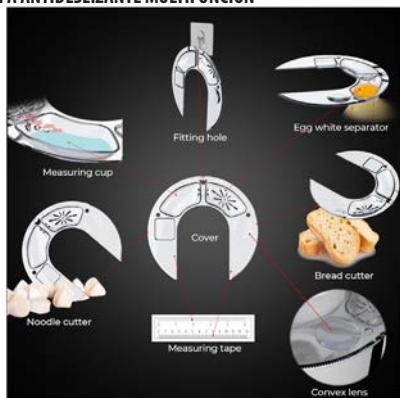

Esta tapa es un accesorio versátil diseñado para ofrecer múltiples funcionalidades durante la preparación de alimentos. Entre sus principales características destacan:

- **Orificio de fijación (Fitting Hole):** permite una fijación segura a la estructura principal de la hormigonera o a otros soportes.
- **Separador de claras (Egg White Separator):** separa fácilmente la yema de la clara. Ideal para recetas ligeras y precisas.
- **Vaso medidor (Measuring Cup):** incorporado en el diseño, graduado hasta 40 ml. Perfecto para dosificar líquidos o pequeñas cantidades de ingredientes.
- **Cortador de fideos (Noodle Cutter):** bordes dentados para cortar fácilmente masa de pasta o albóndigas.
- **Cortador de pan (Bread Cutter):** útil para cortar con precisión rebanadas uniformes de pan o baguette.
- **Lente convexa (Convex Lens):** aumenta las marcas de medición o los pequeños detalles de los ingredientes para una mayor precisión.
- **Cinta métrica (Measuring Tape):** integrada para medir rápidamente longitudes o grosores de masa, decoraciones y mucho más.
- **Cubierta central (Cover):** elemento principal que une y soporta todas las funciones descritas anteriormente.

**Nota:** esta herramienta es ideal para quienes buscan precisión y practicidad en la cocina. Gracias a su diseño compacto y multifuncional,

ayuda a reducir el número de utensilios necesarios en la encimera.

#### CÓMO UTILIZAR LA MÁQUINA

1. Antes del primer uso, lave los accesorios con agua limpia, aclárelos y séquelos.
2. Coloque la máquina sobre una superficie plana, limpia y seca. Presione el cabezal de la máquina y, a continuación, gire o pulse el botón de elevación (2). La parte superior de la máquina se elevará automáticamente.
3. Pese los ingredientes y viértalos en el bol (4). Instale el bol girándolo en el sentido de las agujas del reloj hasta que se bloquee. No supere la capacidad máxima de la masa.
4. Conecte el accesorio deseado (5, 6 ó 7) al eje de salida (1). Alinee la ranura y empuje hasta que se bloquee.
5. Instale la tapa de la cuba en el extremo mezclador como se muestra.
6. Empuje el cabezal hacia abajo hasta que se bloquee en posición horizontal.
7. Inserte el enchufe en la toma de corriente y enciende el interruptor.
8. Ajuste el botón de velocidad (3) al nivel deseado para empezar a mezclar.
9. Cuando la masa esté lista, vuelva a girar el mando a "0" para detener la máquina.
10. Presione el cabezal y utilice el botón de elevación para levantarlo. Gire el bol en sentido antihorario para retirarlo y extraer la masa.
11. Apague y desconecte el aparato antes de cambiar accesorios o tocar piezas móviles.

#### MONTAJE

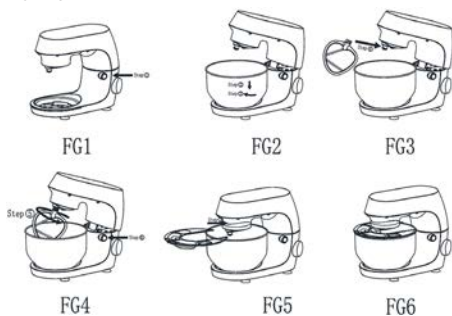

#### LIMPIEZA Y MANTENIMIENTO

Unidad principal:

No sumergir ni rociar con agua. Evite los cortocircuitos y la corrosión.

No utilice paños demasiado húmedos.

Evite los limpiadores ácidos/abrasivos.

Accesorios:

No lave las piezas de aluminio en la lavavajillas (excepto las de acero inoxidable o tratadas).

No sumergir en líquidos corrosivos. Secar bien después del lavado.

Limpieza especial:

Limpie el eje de salida después de cada uso.

Cuidado con las cuchillas y las piezas afiladas.

Conservación:

Aplique aceite de oliva a las cuchillas y al bol para evitar la oxidación.

Cúbralo y guárdelo en un lugar seco.

#### P - ADVERTÊNCIAS DE SEGURANÇA



Antes da utilização, leia essas

advertências e instruções e guardelas para referências futuras. A falta de cumprimento dos presentes avisos e instruções pode provocar choques elétricos, incêndios e/ou infortúnios graves. Quando se utilizam aparelhos alimentados eletricamente, observe sempre as normais precauções de segurança para reduzir o risco de incêndio, choques elétricos, lesões pessoais e danificações materiais. O aparelho é destinado para ser utilizada nas aplicações domésticas e parecidas e particularmente nas áreas para cozinhar destinadas ao pessoal nas lojas, nos escritórios e nos outros ambientes profissionais; nas fazendas; por clientes de hotéis, motéis e outros ambientes de tipo residencial; nos ambientes tipo bed and breakfast. Não é adaptado para uso profissional. Não utilize o aparelho para usos diferentes daqueles pelo qual ele foi concebido. Qualquer utilização diferente daquela indicada deve ser considerada imprópria e perigosa e expõe o utilizador aos riscos de natureza elétrica e às danificações às pessoas. Quando decidir eliminar como rejeito esse aparelho, é recomendável torná-lo inutilizável cortando seu cabo de alimentação. Antes de conectar o aparelho na rede de alimentação, verifique se a tensão indicada nos dados técnicos corresponde com aquela da

rede local e não utilize tomadas ou extensões elétricas não compatíveis com o que está indicado nos dados técnicos. Não utilize o aparelho se o cabo, o plugue ou qualquer uma de suas partes estiver danificada. Verifique se o cabo de alimentação está sendo mantido adequadamente longe do aparelho e não entre em contato com as partes quentes do mesmo ou fique pressionado sobre bordas ou cantos cortantes. Nunca desconecte o aparelho puxando pelo cabo. Após ter utilizado o aparelho, desconecte o fio condutor e aguarde seu esfriamento antes de guardá-lo ou de proceder com a limpeza. Todos os consertos, inclusive a (eventual) substituição do cabo de alimentação, devem ser realizados somente por técnicos autorizados e especializados, para dessa maneira prevenir qualquer risco. Nunca enrole o cabo de alimentação em volta da mão quando o aparelho estiver conectado na rede elétrica. Em caso de temporal, desconecte o cabo de alimentação da tomada de corrente. Estique completamente o cabo antes da utilização. Não puxe ou transporte o aparelho através do fio de alimentação. Não utilize o fio de alimentação como empunhadura. Não puxe o fio de alimentação em volta de cantos afiados e não apoie-o sobre superfícies quentes.

Guarde esse livrinho de utilização com segurança, junto com as instruções, pela inteira duração da vida do aparelho, para poder consultá-lo. Se for ceder o aparelho para terceiros, entregue também toda a documentação. Se durante a leitura desse livrinho de instruções de utilização algumas partes estiverem difíceis de serem entendidas ou se houverem dúvidas, antes de utilizar o produto procure a empresa no endereço indicado.



## **ATENÇÃO!**

Verifique periodicamente se os eventuais parafusos presentes estão corretamente apertados, o estado de desgaste do aparelho e seu correto funcionamento. A utilização de acessórios não aconselhados ou não fornecidos pelo construtor do aparelho pode comportar riscos de incêndios, choques elétricos ou danificações às pessoas. Desconecte sempre o aparelho da alimentação se o mesmo for deixado sem supervisão e antes de montá-lo, desmontá-lo, limpá-lo ou realizar sua manutenção. Não deixe o aparelho exposto aos agentes atmosféricos (chuva, sol, etc.). Não utilize o aparelho ao ar livre. Não deixe o aparelho sem supervisão enquanto ele estiver conectado na rede elétrica.

Não utilize o aparelho se estiver com as mãos molhadas ou pés molhados ou descalços.



## **ATENÇÃO!**

Perigo de sufocamento. Os elementos da embalagem não devem ser deixados ao alcance das crianças enquanto potenciais fontes de perigo. Mantenha o saco de plástico longe do alcance das crianças. Não é um brinquedo. Durante a utilização certifique-se que as crianças não entrem em contato com o aparelho.

Se o cabo flexível externo desse aparelho estiver danificado, o mesmo deve ser substituído exclusivamente pelo construtor, pelo seu serviço de assistência, ou por profissionais especializados equivalentes, para dessa forma evitar perigos. O aparelho não pode ser utilizado por pessoas, inclusive crianças, com reduzidas capacidades físicas, sensoriais ou mentais, ou com falta de experiência ou sem o conhecimento necessário, a não ser sob supervisão ou então depois que as mesmas receberam as instruções relativas à utilização com segurança do aparelho e que elas tenham entendido os perigos inerentes. As crianças devem ser supervisionadas

para não brincar com o aparelho. A limpeza e a manutenção destinada a ser realizada pelo utilizador não devem ser realizada pelas crianças, a não ser que elas tenham mais que 8 anos e estejam sendo supervisionadas. Mantenha o aparelho e o seu cabo fora do alcance das crianças com menos que 8 anos e guarde-o em um lugar seco e seguro. O aparelho não é destinado para ser utilizado através de um temporizador externo ou com um sistema de controle separado.

Coloque o aparelho sobre um plano estável onde ele não possa ser derrubado.



## **ATENÇÃO!**

Não utilize o aparelho em proximidade de banheiras ou pia cheias de água. Não mergulhe o corpo motor na água e nunca posicione-o debaixo da água corrente. Nunca faça funcionar o aparelho sem alimentos. Deixe sempre o aparelho esfriar por alguns minutos entre uma utilização e outra.



## **ATENÇÃO!**

Nunca utilize o aparelho de forma errada e utilize-o exclusivamente em

conformidade com as instruções em dotação. Preste muita atenção e utilize luvas idôneas para manusear as lâminas cortantes eventualmente presentes, especialmente quando for extrair a lâmina, quando a taça for esvaziada para realizar a limpeza. Não utilize o aparelho se o corpo motor ou seus acessórios estiverem danificados.



## **ATENÇÃO!**

Nunca toque as partes em movimento. Nunca remova a tampa do acessório montado no corpo motor enquanto o aparelho estiver acionado. Desligue o aparelho e desconecte-o da alimentação antes de trocar os acessórios e de se aproximar das partes em movimento durante o funcionamento. Antes da utilização lave as partes em contato com os alimentos. Utilize somente acessórios em dotação ou originais. Para remover os resíduos de alimentos, limpe o aparelho com um pano macio não abrasivo e detergente neutro somente após ter desligado o aparelho e após tê-lo desconectado da alimentação elétrica.

**Eficiência energética e projeção eco compatível.** Essa batedeira possui uma função que reduz automaticamente o consumo energético durante

sua utilização. Após um tempo de inatividade, o produto passa automaticamente para a modalidade Stand-by. O tempo máximo de espera é de 20 minutos. Consumo em modalidade stand-by com mostrador: 0,42W. Consumo em modalidade off com LED: 0,31W. Consumo em modalidade off sem LED: 0,11W. Ativação automática: dentro de 20 minutos após a utilização. Modalidade stand-by em rede: não aplicável. O produto não tem conexões wireless ou com fios. O produto possui alimentação integrada, não necessita de alimentador externo.

#### COMPONENTES

##### PEÇAS PRINCIPAIS E ACESSÓRIOS STANDARD

1. Eixo de saída
2. Botão de elevação do cabeçalho
3. Botão de controlo da velocidade (10 níveis)
4. Taça de mistura
5. Gancho para massa
6. Batedor plano
7. Batedor de arame
8. Cobertura da proteção contra salpicos

##### TAMPA ANTIDERRAPANTE MULTIFUNÇÕES



Esta tampa é um acessório versátil concebido para oferecer múltiplas funcionalidades durante a preparação de alimentos. As suas principais características incluem:

- **Orifício de encaixe (Fitting Hole):** permite uma fixação segura à estrutura principal da misturadora ou a outros suportes.

- **Separador de claras de ovo (Egg White Separator):** separa facilmente a gema da clara. Ideal para receitas ligeiras e precisas.
- **Copo de medição (Measuring Cup):** incorporado no design, graduado até 40 ml. Ideal para dosear líquidos ou pequenas quantidades de ingredientes.
- **Cortador de massa (Noodle Cutter):** bordos serrilhados para cortar facilmente a massa ou os bolinhos de massa.
- **Cortador de pão (Bread Cutter):** útil para cortar fatias uniformes de pão ou baguete com precisão.
- **Lente convexa (Convex Lens):** aumenta as marcas de medição ou pequenos detalhes dos ingredientes para uma maior precisão.
- **Fita métrica (Measuring Tape):** integrada para medições rápidas de comprimentos ou espessuras de massa, decorações e muito mais.
- **Cobertura central (Cover):** elemento principal que reúne e apoia todas as funções descritas acima.

**Nota:** este utensílio é ideal para quem deseja precisão e praticidade na cozinha. Graças ao seu design compacto e multifuncional, ajuda a reduzir o número de utensílios necessários na bancada de trabalho.

#### COMO UTILIZAR A MÁQUINA

1. Antes da primeira utilização, lave os acessórios com água limpa, enxágue-os e seque-os.
2. Colocar a máquina sobre uma superfície plana, limpa e seca. Pressionar a cabeça da máquina e, em seguida, rodar ou premir o botão de elevação (2). A parte superior da máquina levanta-se automaticamente.
3. Pesar os ingredientes e deitá-los na taça (4). Instalar a taça rodando-a no sentido dos ponteiros do relógio até bloquear. Não ultrapassar a capacidade máxima da massa.
4. Ligar o acessório pretendido (5, 6 ou 7) ao veio de saída (1). Alinhar a ranhura e empurrar até bloquear.
5. Instale a tampa da taça na extremidade misturadora, conforme ilustrado.
6. Empurrar a cabeça para baixo até esta ficar bloqueada na posição horizontal.
7. Introduzir a ficha na tomada e ligar o interruptor de alimentação.
8. Para começar a misturar, coloque o botão de velocidade (3) no nível desejado.
9. Quando a massa estiver pronta, voltar a rodar o botão para "0" para parar a máquina.
10. Pressione o cabeçalho e utilize o botão de elevação para o levantar. Rodar a taça no sentido contrário ao dos ponteiros do relógio para a retirar e extrair a massa.
11. Desligar e desconectar o aparelho antes de mudar os acessórios ou tocar nas peças móveis.

#### MONTAGEM

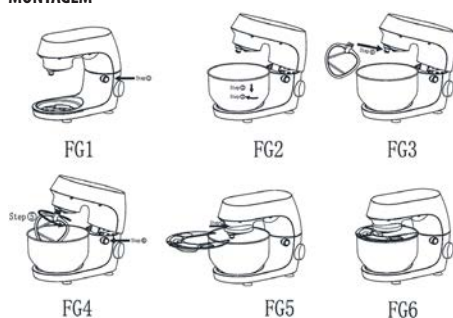

#### LIMPEZA E MANUTENÇÃO

Unidade principal:

Não mergulhar ou pulverizar com água. Evitar os curto-circuitos e a corrosão.

Não utilizar panos demasiado húmidos.

Evitar produtos de limpeza ácidos/abrasivos.

Acessórios:

Não lavar as peças de alumínio na máquina de lavar louça (exceto em aço inoxidável ou tratado).

Não mergulhar em líquidos corrosivos. Secar bem após a lavagem.

Limpeza especial:

Limpar o veio de saída após cada utilização.

Cuidado com as lâminas e as peças afiadas.

Conservação:

Aplicar azeite nas lâminas e na taca para evitar a oxidação.

Cobrir e guardar num local seco.

## GR - ΠΡΟΕΙΔΟΠΟΙΗΣΕΙΣ ΑΣΦΑΛΕΙΑΣ



Πριν από τη χρήση, διαβάστε αυτές τις προειδοποιήσεις και οδηγίες και φυλάξτε τις για μελλοντική αναφορά. Η μη τήρηση αυτών των προειδοποιήσεων και οδηγιών μπορεί να προκαλέσει ηλεκτροπληξία, πυρκαγιά ή/και σοβαρό τραυματισμό. Όταν χρησιμοποιείτε ηλεκτρικές συσκευές, ακολουθείτε πάντα τις βασικές προφυλάξεις ασφαλείας για να μειώσετε τον κίνδυνο πυρκαγιάς, ηλεκτροπληξίας, τραυματισμού και υλικών ζημιών. Η συσκευή προορίζεται για χρήση σε οικιακές και παρόμοιες εφαρμογές και ιδιαίτερα σε χώρους μαγειρέματος που προορίζονται για το προσωπικό σε καταστήματα, γραφεία και άλλα επαγγελματικά περιβάλλοντα. σε αγροκτήματα· από πελάτες ξενοδοχείων, μοτέλ και άλλων οικιστικών περιβαλλόντων· σε περιβάλλοντα τύπου bed and breakfast. Δεν είναι κατάλληλο για επαγγελματική χρήση. Μην χρησιμοποιείτε τη συσκευή

για σκοπούς διαφορετικούς από αυτούς για τους οποίους έχει σχεδιαστεί. Οποιαδήποτε χρήση διαφορετική από την ενδεικνυόμενη θεωρείται ακατάλληλη και επικίνδυνη και εκθέτει τον χρήστη σε ηλεκτρικούς κινδύνους και τραυματισμούς σε ανθρώπους. Εάν αποφασίσετε να απορρίψετε αυτήν τη συσκευή ως απόβλητο, σας συνιστούμε να την καταστήσετε αχρηστευμένη κόβοντας το καλώδιο τροφοδοσίας. Πριν συνδέσετε τη συσκευή στην παροχή ρεύματος, ελέγξτε ότι η τάση που αναφέρεται στα τεχνικά δεδομένα αντιστοιχεί σε αυτήν του τοπικού δικτύου και μην χρησιμοποιείτε πρίζες ή καλώδια επέκτασης που δεν είναι συμβατά με αυτήν που αναφέρεται στα τεχνικά δεδομένα. Μην χρησιμοποιείτε τη συσκευή εάν το καλώδιο, το φως ή οποιοδήποτε μέρος αυτού έχει υποστεί ζημιά. Βεβαιωθείτε ότι το καλώδιο ρεύματος βρίσκεται μακριά από τη συσκευή και δεν έρχεται σε επαφή με τα ζεστά μέρη της συσκευής ή δεν πιέζει αιχμηρές άκρες ή γωνίες. Ποτέ μην αποσυνδέετε τη συσκευή από την πρίζα τραβώντας το καλώδιο. Αφού χρησιμοποιήσετε τη συσκευή, αποσυνδέστε το καλώδιο τροφοδοσίας από την πρίζα και περιμένετε να κρυώσει πριν την αποθηκεύσετε και την καθαρίσετε. Όλες οι επισκευές,

συμπεριλαμβανομένης (εάν είναι απαραίτητο) της αντικατάστασης του καλωδίου τροφοδοσίας, πρέπει να πραγματοποιούνται μόνο από εξουσιοδοτημένους και έμπειρους τεχνικούς, προκειμένου να αποτραπεί οποιοσδήποτε κίνδυνος. Μην τυλίγετε ποτέ το καλώδιο ρεύματος γύρω από το χέρι σας όταν η συσκευή είναι συνδεδεμένη στο ρεύμα. Σε περίπτωση καταιγίδας, αποσυνδέστε το καλώδιο τροφοδοσίας από την πρίζα. Ξετυλίξτε πλήρως το καλώδιο πριν από τη χρήση. Μην τραβάτε ή μεταφέρετε τη συσκευή τραβώντας την από το καλώδιο ρεύματος. Μην χρησιμοποιείτε το καλώδιο ρεύματος ως λαβή. Μην τραβάτε το καλώδιο τροφοδοσίας γύρω από αιχμηρές γωνίες και μην το τοποθετείτε πάνω σε θερμές επιφάνειες. Φυλάξτε αυτό το εγχειρίδιο χρήστη σε ασφαλές μέρος, μαζί με τις οδηγίες, για αναφορά καθ' όλη τη διάρκεια ζωής της συσκευής. Εάν παραχωρήσετε τη συσκευή σε τρίτους, παρακαλούμε να παραδώσετε και όλα τα έγγραφα τεκμηρίωσης. Εάν, κατά την ανάγνωση αυτού του εγχειριδίου οδηγιών, ορισμένα μέρη είναι δύσκολο να κατανοηθούν ή εάν προκύψουν αμφιβολίες, επικοινωνήστε με την εταιρεία στην υποδεικνυόμενη διεύθυνση πριν χρησιμοποιήσετε το

προϊόν.



**ΠΡΟΣΟΧΗ!**

Να ελέγχετε περιοδικά τη σωστή σύσφιξη τυχόν βιδών που υπάρχουν, την κατάσταση φθοράς της συσκευής και βεβαιωθείτε ότι λειτουργεί σωστά. Η χρήση αξεσουάρ που δεν συνιστώνται ή δεν παρέχονται από τον κατασκευαστή της συσκευής ενδέχεται να ενέχει κίνδυνο πυρκαγιάς, ηλεκτροπληξίας ή τραυματισμού ατόμων. Πάντα να αποσυνδέετε τη συσκευή από την παροχή ρεύματος εάν την αφήσετε χωρίς επίβλεψη και πριν από τη συναρμολόγηση, την αποσυναρμολόγηση, τον καθαρισμό ή τη συντήρησή της. Μην αφήνετε τη συσκευή εκτεθειμένη σε ατμοσφαιρικούς παράγοντες (βροχή, ήλιο κ.λπ.). Μην χρησιμοποιείτε τη συσκευή σε εξωτερικούς χώρους. Μην αφήνετε τη συσκευή χωρίς επίβλεψη όσο είναι συνδεδεμένη στο ηλεκτρικό δίκτυο. Μην χρησιμοποιείτε τη συσκευή εάν έχετε βρεγμένα χέρια ή βρεγμένα ή γυμνά πόδια.



**ΠΡΟΣΟΧΗ!**

Κίνδυνος πνιγμού. Τα στοιχεία της συσκευασίας δεν πρέπει να αφήνονται

σε κοντινή απόσταση από παιδιά, καθώς αποτελούν πιθανές πηγές κινδύνου. Κρατήστε την πλαστική σακούλα μακριά από παιδιά. Δεν είναι παιχνίδι. Κατά τη χρήση, βεβαιωθείτε ότι τα παιδιά δεν έρχονται σε επαφή με τη συσκευή. Εάν το εξωτερικό εύκαμπτο καλώδιο αυτής της συσκευής έχει υποστεί ζημιά, πρέπει να αντικατασταθεί αποκλειστικά από τον κατασκευαστή, τον αντιπρόσωπο σέρβις του ή ισοδύναμο εξειδικευμένο προσωπικό, προκειμένου να αποφευχθεί τυχόν κίνδυνος. Η συσκευή δεν μπορεί να χρησιμοποιηθεί από παιδιά. Κρατήστε τη συσκευή και το καλώδιό της μακριά από παιδιά και φυλάξτε την σε ξηρό και ασφαλές μέρος. Η συσκευή δεν μπορεί να χρησιμοποιηθεί από άτομα με μειωμένες σωματικές, αισθητηριακές ή νοητικές ικανότητες ή έλλειψη εμπειρίας και γνώσεων, εκτός εάν επιβλέπονται ή έχουν λάβει οδηγίες σχετικά με τη χρήση της συσκευής με ασφαλή τρόπο και κατανοούν τους κινδύνους που ενέχονται. Τα παιδιά θα πρέπει να επιβλέπονται για να διασφαλιστεί ότι δεν παίζουν με τη συσκευή. Ο καθαρισμός και η συντήρηση από τον χρήστη δεν πρέπει να εκτελούνται από παιδιά. Η συσκευή δεν προορίζεται για λειτουργία μέσω εξωτερικού χρονοδιακόπτη ή με ξεχωριστό σύστημα ελέγχου.

Τοποθετήστε τη συσκευή πάνω σε μια σταθερή επιφάνεια όπου δεν μπορεί να ανατραπεί.



**ΠΡΟΣΟΧΗ!**

Μην χρησιμοποιείτε τη συσκευή κοντά σε μπιανέρες ή νεροχύτες γεμάτους με νερό. Μην βυθίζετε το σώμα του κινητήρα σε νερό και μην το τοποθετείτε ποτέ κάτω από τρεχούμενο νερό βρύσης. Ποτέ μην λειτουργείτε τη συσκευή χωρίς φαγητό. Αφήνετε πάντα τη συσκευή να κρυώσει για λίγα λεπτά μεταξύ των χρήσεων.



**ΠΡΟΣΟΧΗ!**

βεβαιωθείτε ότι δεν χρησιμοποιείτε τη συσκευή με λανθασμένο τρόπο και ότι τη χρησιμοποιείτε μόνο σύμφωνα με τις οδηγίες που παρέχονται. Να είστε ιδιαίτερα προσεκτικοί και να φοράτε κατάλληλα γάντια όταν χειρίζεστε αιχμηρές λεπίδες που μπορεί να υπάρχουν, ιδιαίτερα κατά την αφαίρεση της λεπίδας, όταν αδειάζετε το κύπελλο και κατά τον καθαρισμό. Μην χρησιμοποιείτε τη συσκευή εάν το σώμα του κινητήρα ή τα εξαρτήματά του έχουν υποστεί ζημιά.



## ΠΡΟΣΟΧΗ!

Μην αγγίζετε ποτέ τα κινούμενα μέρη. Μην αφαιρείτε ποτέ το κάλυμμα του αξεσουάρ που είναι τοποθετημένο στο σώμα του κινητήρα ενώ η συσκευή βρίσκεται σε λειτουργία. Απενεργοποιήστε τη συσκευή και αποσυνδέστε την από την παροχή ρεύματος πριν αλλάξετε αξεσουάρ και πλησιάσετε κινούμενα μέρη κατά τη λειτουργία. Πλύνετε τα μέρη που έρχονται σε επαφή με τρόφιμα πριν από τη χρήση. Χρησιμοποιήστε μόνο τα παρεχόμενα ή τα γνήσια αξεσουάρ. Για να αφαιρέσετε υπολείμματα τροφών, καθαρίστε τη συσκευή με ένα μαλακό, μη λειαντικό πανί και ουδέτερο απορρυπαντικό μόνο αφού την απενεργοποιήσετε και την αποσυνδέσετε από την παροχή ρεύματος.

**Ενεργειακή απόδοση και οικολογικός σχεδιασμός.** Αυτός ο μίκτης είναι εξοπλισμένος με μια λειτουργία που μειώνει αυτόματα την κατανάλωση ενέργειας όταν δεν χρησιμοποιείται. Μετά από μια περίοδο αδράνειας, η συσκευή μεταβαίνει αυτόματα σε λειτουργία αναμονής. Ο μέγιστος χρόνος αναμονής είναι

20 λεπτά. Κατανάλωση ενέργειας σε λειτουργία αναμονής με θόνη: 0,42W. Κατανάλωση ενέργειας σε κατάσταση απενεργοποίησης με LED: 0,31W. Κατανάλωση ενέργειας σε κατάσταση απενεργοποίησης χωρίς LED: 0,11W. Αυτόματη ενεργοποίηση: εντός 20 λεπτών μετά τη χρήση. Λειτουργία αναμονής δικτύου: Δεν ισχύει. Το προϊόν δεν διαθέτει ασύρματες ή ενσύρματες συνδέσεις. Το προϊόν διαθέτει ενσωματωμένο τροφοδοτικό ρεύματος, δεν απαιτείται εξωτερικό τροφοδοτικό ρεύματος.

### ΣΥΣΤΑΤΙΚΑ

#### ΚΥΡΙΑ ΜΕΡΗ ΚΑΙ ΤΥΠΟΠΟΙΗΜΕΝΑ ΕΞΑΡΤΗΜΑΤΑ

1. Άξονας εξόδου
2. Κοιμή ανύψωσης κεφαλίδας
3. Ρυθμιστής ταχύτητας (10 επίπεδα)
4. Μπολ ανάμειξης
5. Γάντζος ζύμης
6. Επίπεδο σύρμα
7. Χτυπητήρι σύρματος
8. Κάλυμμα προστασίας από πιτσιλιές

#### ΚΑΠΑΚΙ ΑΝΤΙΟΛΙΣΘΗΤΙΚΟ ΠΟΛΛΑΠΛΩΝ ΛΕΙΤΟΥΡΓΙΩΝ



Αυτό το καπάκι είναι ένα ευέλικτο αξεσουάρ που έχει σχεδιαστεί για να προσφέρει πολλαπλές λειτουργίες κατά την προετοιμασία του φαγητού. Τα κύρια χαρακτηριστικά του περιλαμβάνουν:

- **Οπή τοποθέτησης (Fitting Hole):** επιτρέπει την ασφαλή στερέωση στην κύρια δομή του αναμικτήρα ή σε άλλα στηρίγματα.
- **Διαχωριστής ασπράδι αυγού (Egg White Separator):** διαχωρίζει εύκολα τον κρόκο από το ασπράδι. Ιδανικό για ελαφριές

και ακριβείς συνταγές.

• **Κύπελλο μέτρησης (Measuring Cup):** ενσωματωμένο στο σχέδιο, με διαβάθμιση έως 40 ml. Ιδανικό για τη διανομή υγρών ή μικρών ποσοτήτων συστατικών.

• **Κόφτης ζυμαρικών (Noodle Cutter):** οδοντωτές άκρες για εύκολο κόψιμο της ζύμης ή των ζυμαρικών.

• **Κόφτης ψωμιού (Bread Cutter):** χρήσιμος για την κοπή ομοιόμορφων φετών ψωμιού ή μπαγκέτας με ακρίβεια.

• **Κυρτός φακός (Convex Lens):** μεγθύνει τα σημάδια μέτρησης ή τις μικρές λεπτομέρειες των συστατικών για μεγαλύτερη ακρίβεια.

• **Μετρητική ταινία (Measuring Tape):** ενσωματωμένη για γρήγορες μετρήσεις μήκους ή πάχους ζύμης, διακοσμήσεων και άλλα.

• **Κεντρικό κάλυμμα (Cover):** κύριο στοιχείο που ενώνει και υποστηρίζει όλες τις λειτουργίες που περιγράφονται παραπάνω.

**Σημείωση:** αυτό το εργαλείο είναι ιδανικό για όσους θέλουν ακρίβεια και πρακτικότητα στην κουζίνα. Χάρη στον συμπαγή και πολυλειτουργικό σχεδιασμό του, συμβάλλει στη μείωση του αριθμού των σκευών που απαιτούνται στον πάγκο εργασίας.

### ΠΩΣ ΝΑ ΧΡΗΣΙΜΟΠΟΙΗΣΕΤΕ ΤΟ ΜΗΧΑΝΗΜΑ

1. Πριν από την πρώτη χρήση, πλύνετε τα εξαρτήματα με καθαρό νερό, ξεπλύνετε και στεγνώστε τα.

2. Τοποθετήστε το μηχανήμα σε επίπεδη, καθαρή και στεγνή επιφάνεια. Πιέστε την κεφαλή του μηχανήματος και, στη συνέχεια, γυρίστε ή πατήστε το κουμπί ανύψωσης (2). Το επάνω μέρος του μηχανήματος θα ανασηκωθεί αυτόματα.

3. Ζυγίστε τα υλικά και ρίξτε τα στο μπλ (4). Τοποθετήστε το μπλ περιστρέφοντάς το δεξιόστροφα μέχρι να ασφαλίσει. Μην υπερβαίνετε τη μέγιστη χωρητικότητα της ζύμης.

4. Συνδέστε το επιθυμητό εξάρτημα (5, 6 ή 7) στον άξονα εξόδου (1). Ευθυγραμμίστε το αυλάκι και πιέστε το μέχρι να ασφαλίσει.

5. Τοποθετήστε το κάλυμμα της λεκάνης στο άκρο ανάμειξης όπως φαίνεται στην εικόνα.

6. Σπρώξτε την κεφαλή προς τα κάτω μέχρι να ασφαλίσει σε οριζόντια θέση.

7. Τοποθετήστε το φικς στην πρίζα και ενεργοποιήστε τον διακόπτη ρεύματος.

8. Ρυθμίστε το κουμπί ταχύτητας (3) στο επιθυμητό επίπεδο για να ξεκινήσει η ανάμειξη.

9. Μόλις η ζύμη είναι έτοιμη, γυρίστε το κουμπί πίσω στο '0' για να σταματήσετε τη μηχανή.

10. Πιέστε την κεφαλή και χρησιμοποιήστε το κουμπί ανύψωσης για να την ανασηκώσετε. Γυρίστε το μπλ αριστερόστροφα για να το αφαιρέσετε και να βγάλετε τη ζύμη.

11. Απενεργοποιήστε και αποσυνδέστε τη συσκευή προτού αλλάξετε εξαρτήματα ή αγγίξετε κινούμενα μέρη.

### ΣΥΝΑΡΜΟΛΟΓΗΣΗ

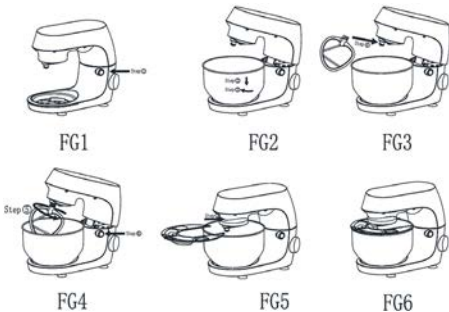

### ΚΑΘΑΡΙΣΜΟΣ ΚΑΙ ΣΥΝΤΗΡΗΣΗ

Κύρια μονάδα:

Μην βυθίζετε ή ψεκάζετε με νερό. Αποφύγετε να βραχυκυκλώματα και τη διάβρωση.

Μην χρησιμοποιείτε πολύ υγρά πανιά.

Αποφύγετε τα όξινα/αποξেসτικά καθαριστικά.

Αξεσουά:

Μην πλένετε τα εξαρτήματα αλουμινίου στο πλυντήριο πιάτων (εκτός από ανοξείδωτο χάλυβα ή επεξεργασμένο).

Μην εμποτίσετε σε διαβρωτικά υγρά. Στεγνώστε καλά μετά το πλύσιμο.

Ειδικός καθαρισμός:

Καθαρίζετε τον άξονα εξόδου μετά από κάθε χρήση.

Προσέξτε τις λεπίδες και τα αιχμηρά μέρη.

Διατήρηση:

Απλώστε ελαιόλαδο στις λεπίδες και το μπλ για να αποφύγετε την ροξείδωση.

Καλύψτε και αποθηκεύστε σε ξηρό μέρος.

## HR - SIGURNOSNE NAPOMENE



Prije uporabe pročitajte ova upozorenja i upute i sačuvajte ih za buduću upotrebu. Nepoštivanje ovih upozorenja i uputa može dovesti do strujnog udara, požara i/ili ozbiljne ozljede. Kada koristite uređaje na električni pogon, uvijek slijedite osnovne sigurnosne mjere kako biste smanjili rizik od požara, strujnog udara, osobnih ozljeda i oštećenja imovine. Uređaj je namijenjen za korištenje u kućanstvu i sličnim primjenama, a posebno u prostorima za kuhanje rezerviranim za osoblje u trgovinama, uredima i drugim profesionalnim okruženjima; na farmama; klijenti hotela, motela i drugih stambenih okruženja; u okruženjima tipa noćenje s doručkom. Nije prikladno za profesionalnu upotrebu. Nemojte koristiti uređaj u druge svrhe osim onih za koje je dizajniran. Svaka druga uporaba osim navedene smatra se ne-

prikladnom i opasnom te izlaže korisnika električnim rizicima i ozljedama ljudi. Ako odlučite ovaj uređaj odložiti kao otpad, preporučujemo da ga učinite neispravnim tako da odsijecete kabel za napajanje. Prije spajanja uređaja na napajanje provjerite odgovara li napon naveden u tehničkim podacima naponu lokalne mreže i nemojte koristiti utičnice ili produžne kabele koji nisu kompatibilni s naponom navedenim u tehničkim podacima. Nemojte koristiti uređaj ako je kabel, utikač ili bilo koji njegov dio oštećen. Uvjerite se da je kabel za napajanje pravilno odmaknut od uređaja i da ne dolazi u dodir s vrućim dijelovima uređaja ili da pritiska oštre rubove ili kutove. Nikada ne isključujte uređaj povlačenjem za kabel. Nakon korištenja uređaja, isključite kabel za napajanje iz izvora električne energije i pričekajte da se ohladi prije nego što ga odložite i očistite. Sve popravke, uključujući (ako je potrebno) zamjenu kabela za napajanje, moraju obavljati samo ovlašteni i stručni tehničari, kako bi se spriječio bilo kakav rizik. Nikada nemojte omotavati kabel za napajanje oko ruke kada je uređaj priključen na električnu mrežu. U slučaju grmljavinskog nevremena, izvucite kabel za napajanje iz električne utičnice. Prije upotrebe potpuno odmotajte kabel. Ne-

mojte povlačiti ili nositi uređaj držeći ga za kabel za napajanje. Nemojte koristiti kabel za napajanje kao ručku. Nemojte povlačiti kabel za napajanje oko oštih kutova ili ga stavljati na vruće površine. Čuvajte ovaj korisnički priručnik na sigurnom mjestu, zajedno s uputama, za korištenje tijekom životnog vijeka uređaja. Ako uređaj predajete trećoj strani, molimo da predate i svu dokumentaciju. Ako tijekom čitanja ovog priručnika s uputama neki dijelovi budu teško razumljivi ili ako se pojave nedoumice, kontaktirajte tvrtku na navedenoj adresi prije uporabe proizvoda.



**OPREZ!**

Povremeno provjeravajte ispravnost pritezanja svih prisutnih vijaka, stanje istrošenosti uređaja i uvjerite se da ispravno radi. Korištenje dodatka koje nije preporučio ili isporučio proizvođač uređaja može predstavljati opasnost od požara, strujnog udara ili ozljeda osoba. Uvijek isključite uređaj iz struje ako ga ostavite bez nadzora i prije sastavljanja, rastavljanja, čišćenja ili održavanja. Ne ostavljajte uređaj izložen atmosferskim utjecajima (kiša, sunce, itd.). Nemojte koristiti uređaj na otvorenom. Ne ostavljajte uređaj bez nadzora dok je priključen na električnu mrežu. Ne-

mojte koristiti uređaj ako imate mokre ruke ili mokre ili bose noge.



**OPREZ!**

Opasnost od gušenja. Dijelovi pakiranja ne smiju se ostavljati u dohvatu djece jer su potencijalni izvori opasnosti. Držite plastičnu vrećicu podalje od djece. To nije igračka. Tijekom uporabe pazite da djeca ne dođu u kontakt s uređajem. Ako je vanjski savitljivi kabel ovog uređaja oštećen, mora ga zamijeniti isključivo proizvođač, njegov servis ili ekvivalentno kvalificirano osoblje kako bi se izbjegla opasnost. Aparat ne smiju koristiti osobe, uključujući djecu, sa smanjenim fizičkim, osjetilnim ili mentalnim sposobnostima ili nedostatkom iskustva i znanja, osim ako nisu pod nadzorom i ako su primili upute o sigurnom korištenju aparata i razumiju opasnosti koje su uključene. Djecu treba nadzirati kako bi se osiguralo da se ne igraju s uređajem. Čišćenje i korisničko održavanje ne smiju obavljati djeca osim ako su starija od 8 godina i pod nadzorom. Držite uređaj i njegov kabel izvan dohvata djece mlađe od 8 godina i čuvajte ih na suhom i sigurnom mjestu. Uređaj nije namijenjen za rad pomoću vanjskog mjerača vremena ili s posebnim sustavom upravljanja.

Postavite uređaj na stabilnu površinu gdje se ne može prevrnuti.



**OPREZ!**

Nemojte koristiti uređaj u blizini kada ili sudopera napunjenih vodom. Nemojte uranjati kućište motora u vodu i nikada ga ne stavljajte pod tekuću slavinu. Nikada nemojte koristiti uređaj bez hrane. Uvijek pustite aparat da se ohladi nekoliko minuta između dva korištenja.



**OPREZ!**

Pazite da aparat ne koristite neispravno i da ga koristite samo u skladu s priloženim uputama. Budite posebno oprezni i nosite odgovarajuće rukavice kada rukujete oštrim oštricama koje bi mogle biti prisutne, posebno kada uklanjate oštricu, kada se šalica prazni i tijekom čišćenja. Nemojte koristiti uređaj ako su kućište motora ili njegovi dodaci oštećeni.



**OPREZ!**

Nikada ne dodirujte pokretne dijelove. Nikada ne uklanjajte poklopac pribora montiranog na kućište motora dok uređaj radi. Prije mijenjanja pribora

i približavanja pokretnim dijelovima tijekom rada isključite uređaj i izvucite utikač iz struje. Prije upotrebe operite dijelove koji dolaze u dodir s hranom. Koristite samo isporučeni ili originalni pribor. Da biste uklonili ostatke hrane, čistite uređaj mekom, neabrazivnom krpom i neutralnim deterdžentom tek nakon što isključite uređaj i odspojite ga iz struje.

**Energetska učinkovitost i ekološki dizajn.** Ovaj mikser opremljen je funkcijom koja automatski smanjuje potrošnju energije kada se ne koristi. Nakon razdoblja neaktivnosti, proizvod se automatski prebacuje u stanje mirovanja. Maksimalno vrijeme čekanja je 20 minuta. Potrošnja energije u stanju pripravnosti sa zaslonom: 0,42 W. Potrošnja energije u isključenom stanju s LED-om: 0,31 W. Potrošnja energije u isključenom stanju bez LED-a: 0,11W. Automatska aktivacija: unutar 20 minuta nakon upotrebe. Umreženo stanje pripravnosti: Nije primjenjivo. Proizvod nema bežičnu ili žičanu vezu. Proizvod ima ugrađeno napajanje, nije potrebno vanjsko napajanje.

## KOMPONENTE

### GLAVNI DIJELOVI I STANDARDNI

1. Pogonska osovina
2. Gumb za podizanje glave
3. Regulator brzine (10 razina)
4. Posuda za miješanje
5. Kukasti nastavak za tijesto
6. Ravna metlica
7. Žičana metlica
8. Poklopac protiv prskanja

### VIŠENAMJENSKI POKLOPAC PROTIV PRSKANJA



Ovaj poklopac je svestrani dodatak dizajniran za više funkcija tijekom pripreme hrane. Glavne značajke uključuju:

- **Otvor za pričvršćivanje (Fitting Hole):** omogućuje sigurno pričvršćivanje na glavni dio miksera ili druge nosače.
- **Separator za bjelanjke (Egg White Separator):** lako odvaja žumanjak od bjelanjka. Idealan za lagane i precizne recepte.
- **Mjerna čašica (Measuring Cup):** ugrađena u dizajn, s oznakama do 40 ml. Savršena za doziranje tekućina i malih količina sastojaka.
- **Rezač tijesta (Noodle Cutter):** nazubljeni rubovi za lako rezanje tijesta za tjesteninu ili njoke.
- **Rezač kruha (Bread Cutter):** omogućuje ravnomjerno rezanje kruha ili baguetta s preciznošću.
- **Konveksna leća (Convex Lens):** povećava oznake mjere ili male detalje sastojaka za veću preciznost.
- **Metar (Measuring Tape):** integriran za brzo mjerenje duljina ili debljine tijesta, dekoracija i ostalog.
- **Središnji poklopac (Cover):** glavni element koji spaja i podupire sve prethodno opisane funkcije.

**Napomena:** ovaj alat je idealan za one koji traže preciznost i praktičnost u kuhinji. Zahvaljujući kompaktnom i multifunkcionalnom dizajnu, smanjuje broj potrebnih alata na radnoj površini.

## KAKO KORISTITI UREĐAJ

1. Prije prve uporabe operite dodatke čistom vodom, isperite i osušite.
2. Postavite uređaj na ravnu, čistu i suhu površinu. Pritisnite glavu uređaja i okrenite ili pritisnite gumb za podizanje (2). Gornji dio uređaja automatski će se podići.
3. Izvagajte sastojke i stavite ih u posudu (4). Učvrstite posudu okretanjem u smjeru kazaljke na satu dok se ne zaključa. Ne prelazite maksimalni kapacitet tijesta.
4. Spojite željeni dodatak (5, 6 ili 7) na pogonsku osovina (1). Poravnajte utor i gurnite dok se ne zaključa.
5. Postavite poklopac na kraj za miješanje prema uputama.
6. Pritisnite glavu prema dolje dok se ne zaključa u vodoravnom položaju.
7. Uključite utikač u utičnicu i uključite glavni prekidač.
8. Podesite regulator brzine (3) na željenu razinu za početak miješanja.
9. Kada je tijesto spremno, vratite regulator na "0" kako biste zaustavili uređaj.
10. Pritisnite glavu i upotrijebite gumb za podizanje kako biste je podigli. Okrenite posudu u smjeru suprotnom od kazaljke na satu kako biste je uklonili i izvadili tijesto.
11. Isključite uređaj i izvucite utikač prije mijenjanja dodatka ili doiranja pokretnih dijelova.

## MONTAŽA

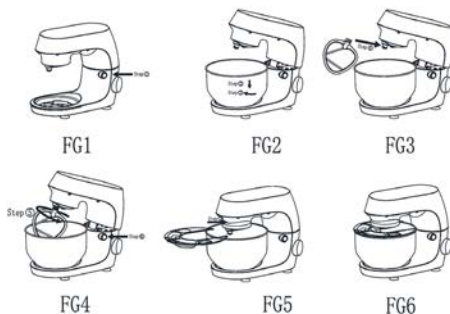

## ČIŠĆENJE I ODRŽAVANJE

Glavna jedinica:

- Ne uranjati niti prskati vodom.
- Izbjegavati kratke spojeve i koroziju.
- Ne koristiti previše mokre krpe.
- Izbjegavati kisela/abrazivna sredstva za čišćenje.



Dodaci:

- Ne prati aluminijske dijelove u perlici posuda (osim inoxa ili tretiranih površina).
- Ne ostavljati u korozivnim tekućinama. Dobro osušiti nakon pranja.
- Posebno čišćenje: Očistite pogonsku osovina nakon svake uporabe.
- Oprez s oštricama i reznim dijelovima.
- Pohrana:

Nanesite maslinovo ulje na oštrice i posudu kako biste spriječili oksidaciju.

Pokriti i pohraniti na suho mjesto.



**SUGGERIMENTI D'USO**  
**REGOLARE LA VELOCITÀ E USARE IL GANCIO PER IMPASTI FINO A 0,9 KG**

Accessorio	Foto	Velocità	Tempo (min)	Ingredienti massimi	Metodo
Gancio per Impasto		1-6	3-5	585g farina + 315g acqua	Velocità 1 per 10s, 2 per 20s, 3 per 30s, 5-6 per 2-5 min per formare l'impasto
Frusta Piatta		1-7	3-10	660g farina +840g acqua	Velocità 1-2 per 30s, 3-7 per oltre 2.5 min
Frusta a Filo		8-10	3-10	3 albumi	Velocità 8-10 per almeno 3 min

## Risoluzione dei Problemi

Problema	Causa	Soluzione
La macchina si ferma improvvisamente	Surriscaldamento	Portare velocità a "0", staccare la spina, raffreddare 15-30 min
La manopola gira ma non funziona	Problema con la presa o mancanza corrente	Controllare presa e alimentazione
Rumore eccessivo	Velocità alta, sovraccarico, tensione instabile	Ridurre carico, stabilizzare tensione, far riposare macchina
Velocità instabile o lenta	Temperatura bassa o impasto duro	Far girare a vuoto 5 min per ammorbidire lubrificante
Vibrazioni e movimenti	Piano irregolare o piedini mancanti	Usare superficie piana, controllare piedini
Testata non si blocca	Coperchio o ciotola mal posizionati	Riposizionare correttamente coperchio e ciotola
Impasto scurito	Polvere nera dalla testata umida	Asciugare bene gancio e testata prima dell'uso



**E - SUGERENCIAS DE USO  
AJUSTE DE LA VELOCIDAD Y USO DEL GANCHO AMASADOR HASTA 0,9 KG**

Accesorio	Fotos	Velocidad	Tiempo (min)	Ingredientes máximos	Método
Gancho para masa		1-6	3-5	585 g de harina + 315 g de agua	Velocidad 1 durante 10s, 2 durante 20s, 3 durante 30s, 5-6 durante 2-5 min para formar la masa
Látigo plano		1-7	3-10	660 g de harina + 840 g de agua	Velocidad 1-2 durante 30s, 3-7 durante más de 2,5 min.
Látigo de alambre		8-10	3-10	3 claras de huevo	Velocidad 8-10 durante al menos 3 min

## Resolución de Problemas

Problema	Causa	Solución
La máquina se detiene repentinamente	Sobrecalentamiento	Poner la velocidad en "0", desconectar el enchufe, dejar enfriar 15–30 min
El mando gira pero no funciona	Problema con el enchufe o falta de corriente	Comprobar el enchufe y la alimentación eléctrica
Ruido excesivo	Velocidad alta, sobrecarga, tensión inestable	Reducir la carga, estabilizar la tensión, dejar reposar la máquina
Velocidad inestable o lenta	Temperatura baja o masa demasiado dura	Hacer funcionar en vacío durante 5 min para suavizar el lubricante
Vibraciones o movimientos	Superficie irregular o patas faltantes	Usar una superficie plana, comprobar las patas
La cabeza no se bloquea	Tapa o bol mal colocados	Colocar correctamente la tapa y el bol
Masa ennegrecida	Polvo negro de la cabeza húmeda	Secar bien el gancho y la cabeza antes del uso



**P - SUGESTÕES DE UTILIZAÇÃO**  
**AJUSTAR A VELOCIDADE E UTILIZAR O GANCHO PARA MASSA ATÉ 0,9 KG**

Acessório	Fotos	Velocidade	Tempo (min)	Ingredientes máximos	Método
Gancho para massa		1-6	3-5	585 g de farinha + 315 g de água	Velocidade 1 durante 10s, 2 durante 20s, 3 durante 30s, 5-6 durante 2-5 min para formar a massa
Chicote plano		1-7	3-10	660g de farinha +840g de água	Velocidade 1-2 para 30s, 3-7 para mais de 2,5 min
Chicote de fios		8-10	3-10	3 claras de ovo	Velocidade 8-10 durante pelo menos 3 minutos

## Resolução de Problemas

Problema	Causa	Solução
A máquina para repentinamente	Superaquecimento	Colocar a velocidade em "0", desligar da tomada, deixar esfriar por 15–30 min
O botão gira mas não funciona	Problema com a tomada ou falta de corrente elétrica	Verificar a tomada e a alimentação elétrica
Ruído excessivo	Velocidade alta, sobrecarga, tensão instável	Reduzir a carga, estabilizar a tensão, deixar a máquina descansar
Velocidade instável ou lenta	Temperatura baixa ou massa muito dura	Deixar funcionar em vazio por 5 min para amolecer o lubrificante
Vibrações e movimentos	Superfície irregular ou pés ausentes	Usar uma superfície plana, verificar os pés
A cabeça não trava	Tampa ou tigela mal posicionadas	Reposicionar corretamente a tampa e a tigela
Massa escurecida	Pó preto da cabeça úmida	Secar bem o gancho e a cabeça antes do uso



**GR - ΠΡΟΤΑΣΕΙΣ ΓΙΑ ΧΡΗΣΗ  
ΡΥΘΜΙΣΗ ΤΗΣ ΤΑΧΥΤΗΤΑΣ ΚΑΙ ΧΡΗΣΗ ΤΟΥ ΓΑΝΤΖΟΥ ΖΥΜΗΣ ΈΩΣ 0,9 KG**

Αξεσουάρ	Φωτογραφίες	Ταχύτητα	Χρόνος (min)	Μέγιστα συστατικά	Μέθοδος
Γάντζος ζύμης		1-6	3-5	585g αλεύρι + 315g νερό	Ταχύτητα 1 για 10 δευτερόλεπτα, 2 για 20 δευτερόλεπτα, 3 για 30 δευτερόλεπτα, 5-6 για 2-5 λεπτά για να σχηματιστεί η ζύμη.
Επίπεδο μαστίγιο		1-7	3-10	660g αλεύρι +840g νερό	Ταχύτητα 1-2 για 30 δευτερόλεπτα, 3-7 για πάνω από 2,5 λεπτά
Μαστίγιο σύρματος		8-10	3-10	3 ασπράδια αυγών	Ταχύτητα 8-10 για τουλάχιστον 3 λεπτά

## Επίλυση Προβλημάτων

Πρόβλημα	Αιτία	Λύση
Η συσκευή σταματά ξαφνικά	Υπερθέρμανση	Γυρίστε την ταχύτητα στο "0", αποσυνδέστε την πρίζα, αφήστε να κρυώσει 15-30 λεπτά
Ο διακόπτης γυρίζει αλλά δεν λειτουργεί	Πρόβλημα με την πρίζα ή έλλειψη ρεύματος	Ελέγξτε την πρίζα και την παροχή ρεύματος
Υπερβολικός θόρυβος	Υψηλή ταχύτητα υπερφόρτωση, ασταθής τάση	Μειώστε το φορτίο, σταθεροποιήστε την τάση, αφήστε τη συσκευή να ξεκουραστεί
Ασταθής ή αργή ταχύτητα	Χαμηλή θερμοκρασία ή σκληρή ζύμη	Λειτουργήστε χωρίς υλικά για 5 λεπτά για να μαλακώσει το λιπαντικό
Δονήσεις και μετακινήσεις	Ανώμαλη επιφάνεια ή λείπουν τα ποδαράκια	Χρησιμοποιήστε επίπεδη επιφάνεια, ελέγξτε τα ποδαράκια
Η κεφαλή δεν κλειδώνει	Κακή τοποθέτηση του καλύμματος ή του μπολ	Τοποθετήστε σωστά το κάλυμμα και το μπολ
Η ζύμη μαυρίζει	Μαύρη σκόνη από υγρή κεφαλή	Στεγνώστε καλά το γάντζο και την κεφαλή πριν τη χρήση

**HR - SAVJETI ZA UPOTREBU**  
**PODESITE BRZINU I KORISTITE KUKASTI NASTAVAK ZA TIJESTA DO 0,9 KG**

<b>Dodatak</b>	<b>Brzina</b>	<b>Vrijeme (min)</b>	<b>Maks. sastojci</b>	<b>Način rada</b>	<b>Dodatak</b>
Kukasti nastavak		1-6	3-5	585g brašna + 315g vode	Brzina 1 (10s), 2 (20s), 3 (30s), 5-6 (2-5 min) dok se tijesto ne formira
Ravna metlica		1-7	3-10	660g brašna + 840g vode	Brzina 1-2 (30s), 3-7 (više od 2,5 min)
Žičana metlica		8-10	3-10	3 bjelanjka	Brzina 8-10 najmanje 3 min

## Rješavanje Problema

Problem	Uzrok	Rješenje
Stroj se iznenada zaustavlja	Pregrijavanje	Postaviti brzinu na "0", isključiti utikač, ostaviti da se hladi 15–30 min
Gumb se okreće ali ne radi	Problem s utičnicom ili nedostatak struje	Provjeriti utičnicu i napajanje
Pretjerana buka	Visoka brzina, preopterećenje, nestabilan napon	Smanjiti opterećenje, stabilizirati napon, pustiti stroj da odmori
Nestabilna ili spora brzina	Niska temperatura ili tvrdo tijesto	Pustiti da radi bez opterećenja 5 min radi omekšavanja maziva
Vibracije i pomicanje	Neravna površina ili nedostaju nožice	Koristiti ravnu površinu, provjeriti nožice
Glava se ne zaključava	Poklopac ili posuda nisu pravilno postavljeni	Ispravno postaviti poklopac i posudu
Tijesto pocrni	Crni prah iz vlažne glave stroja	Dobro osušiti kuku i glavu prije uporabe





Il simbolo del cassonetto barrato indica che il prodotto è soggetto alla raccolta differenziata. Per le sue caratteristiche tecniche il prodotto, se smaltito impropriamente, può rivelarsi dannoso per la salute e per l'ambiente. Per questo motivo il prodotto non deve essere smaltito insieme ai rifiuti solidi urbani. L'utente dovrà pertanto conferire l'apparecchiatura giunta a fine vita agli idonei centri di raccolta differenziata dei rifiuti elettronici ed elettrotecnici, oppure riconsegnarla al rivenditore al momento dell'acquisto di una nuova apparecchiatura di tipo equivalente, in ragione di uno ad uno o conferirla gratuitamente, in caso di prodotto di piccolissime dimensioni, presso i negozi che forniscono questo servizio. L'adeguata raccolta differenziata per l'avvio successivo dell'apparecchiatura dismessa al riciclaggio, al trattamento e allo smaltimento ambientalmente compatibile contribuisce ad evitare possibili effetti negativi sulla salute e sull'ambiente e favorisce il reimpiego e/o riciclo dei materiali di cui è composta l'apparecchiatura. Lo smaltimento abusivo del prodotto comporta l'applicazione delle sanzioni previste dalla normativa vigente.

E - El símbolo del contenedor de basura tachado con un aspa indica que el producto está sujeto a recogida selectiva. Debido a sus características técnicas, si el producto se elimina de forma indebida, puede resultar perjudicial para la salud y el medio ambiente. Por esta razón, el producto no debe eliminarse junto con los residuos sólidos urbanos. El usuario, por lo tanto, deberá depositar el aparato, cuando este llegue al final de su vida útil, en los centros de recogida selectiva de residuos de aparatos eléctricos y electrónicos correspondientes, o bien entregarlo al distribuidor cuando compre un nuevo aparato similar, a razón de uno por uno, o dejarlo gratuitamente, en caso de productos muy pequeños, en las tiendas que proporcionen este servicio. La adecuada recogida selectiva para realizar el reciclaje del aparato en desuso, su tratamiento y eliminación de forma compatible con el medio ambiente contribuye a evitar posibles efectos negativos sobre la salud y el medio ambiente y favorece la reutilización y/o reciclaje de los materiales de los que está compuesto el aparato. La eliminación ilegal del producto conlleva la aplicación de las sanciones previstas en la normativa vigente.

P - O símbolo do contenedor de lixo barrado indica que o produto é sujeito à recolha diferenciada. Devido as características técnicas, o produto se eliminado indevidamente, pode se tornar perigoso para a saúde e meio ambiente. Por esta razão o produto não deve ser eliminado junto com o lixo sólido urbano. O usuário deverá portanto entregar o equipamento sem mais utilização nos centros de recolha específicos para lixo eletrônico e eletrotécnico, ou então entregá-lo ao revendedor no momento da aquisição de um novo equipamento de tipo equivalente, na proporção de um a um ou entregá-lo gratuitamente, em caso de produtos de dimensões muito pequenas, nas lojas que oferecem este serviço. A recolha diferenciada adequada para a entrega em seguida do equipamento inutilizável à reciclagem, ao tratamento e à eliminação ambiental compatível contribui à evitação de possíveis efeitos negativos para a saúde e o meio ambiente e favorece a reutilização e/ou a reciclagem dos materiais com os quais é composto o equipamento. A eliminação abusiva do produto comporta a aplicação das sanções previstas pela normativa vigente.

**GR** - Το ακυρωμένο σύμβολο κάδου απορριμμάτων υποδεικνύει ότι το προϊόν υπόκειται σε ανακύκλωση. Για τα τεχνικά χαρακτηριστικά του, το προϊόν, εάν δεν απορριφθεί σωστά, μπορεί να είναι επικίνδυνο για την υγεία μας και το περιβάλλον. Για το λόγο αυτό, το προϊόν δεν πρέπει να απορρίπτεται μαζί με τα στερεά αστικά απόβλητα. Κατά συνέπεια, η χρήση θα πρέπει να μεταφέρει την συσκευή στο τέλος της λειτουργικής ζωής της σε κατάλληλα διαφοροποιημένα κέντρα συλλογής για ηλεκτρονικές συσκευές και ηλεκτρο-τεχνικά απόβλητα, ή να την επιστρέψει στον λιανοπωλητή κατά την αγορά μιας νέας συσκευής ισοδύναμου τύπου, ή να την αποδώσει δωρεάν, σε περίπτωση πολύ μικρών διαστάσεων σε καταστήματα που παρέχουν αυτή την υπηρεσία. Η κατάλληλη ξεχωριστή συλλογή για την μετέπειτα προώθηση στην ανακύκλωση, επεξεργασία και περιβαλλοντικά συμβατή διάθεση συμβάλλει στην αποφυγή αρνητικών επιπτώσεων για το περιβάλλον και την υγεία και προωθεί την επαναχρησιμοποίηση ή / και ανακύκλωση των υλικών που απαρτίζουν τον εξοπλισμό. Παράνομη απόρριψη του προϊόντος από τον ιδιοκτήτη συνεπάγεται την εφαρμογή των διοικητικών κυρώσεων που προβλέπονται από το νόμο.

**HR** - Oznaka prekržižene kante za otpad označava da je proizvod namijenjen za odvojeno prikupljanje otpada. Zbog svojih tehničkih karakteristika, ako proizvod nije pravilno odložen, može biti opasan za zdravlje i okoliš. Zbog toga proizvod ne smije bit odložen zajedno s gradskim otpadom. Korisnik treba odložiti nefunkcionalni uređaj u određeni centar za odvojeno prikupljanje elektronskog i elektrotehničkog otpada, ili predati prodavaču u trenutku kupnje novog proizvoda istog tipa ili predati bez plaćanja dodatnih troškova, u slučaju proizvoda malih dimanzija, u centrima koji nude ovaj tip usluge. Adekvatno odvojeno prikupljanje otpada za naredno recikliranje odbačenih uređaja, za tretiranje i odlaganje u skladu s okolišem doprinosi izbjegavanju negativnog utjecaja na zdravlje i okoliš te pomaže za naknadno korištenje i/ili recikliranje materijala od kojeg se sastoji uređaj. Neprijmireno odlaganje proizvoda stvara komplikacije te sankcije predviđene važećim odredbama.

**Art. 884405**

Importato e fabbricato da: **GENERAL TRADE SPA**  
Via G. Cassano - Km 2,2 - 74015 Martina Franca (TA) ITALY  
Prodotto di provenienza Extra-UE



---

L'etichetta fa parte integrante del prodotto, leggere e conservare per futuri riferimenti.

Graphic design is exclusive property of the General Trade spa - Forma e colore dell'articolo possono variare rispetto all'illustrazione.