



ISABEL

MINI MACCHINA DA CUCIRE

— ISTRUZIONI D'USO —

AVVERTENZE DI SICUREZZA



Leggere le istruzioni prima dell'uso. Leggere tutti gli avvisi di sicurezza e tutte le istruzioni.



ATTENZIONE!

Leggere tutti gli avvisi di sicurezza e tutte le istruzioni. La mancata osservanza dei presenti avvisi e istruzioni potrebbe causare scosse elettriche, incendi e/o infortuni gravi. Avvertenza! Quando si usano apparecchi alimentati elettricamente, osservare sempre le normali precauzioni di sicurezza per ridurre il rischio di incendio, scosse elettriche, lesioni personali e danni materiali. L'apparecchio è destinato solo ad un uso domestico per le funzioni indicate nel presente manuale. Non adatto per uso professionale. Non utilizzare l'apparecchio per usi diversi da quello per cui è concepito. Qualsiasi utilizzo diverso da quello indicato è da considerarsi improprio e pericoloso ed espone l'utilizzatore a rischi di natura elettrica e a danni alle persone. Allorché si decida di smaltire come rifiuto questo apparecchio, si raccomanda di renderlo inoperante. Prima di collegare

l'apparecchio alla rete di alimentazione, controllare che la tensione indicata sui dati tecnici corrisponda a quella della rete locale e non utilizzare prese o prolunghe elettriche non compatibili con quanto indicato nei dati tecnici. Non utilizzare l'apparecchio se il cavo, la spina o alcune sue parti risultano danneggiate. Tutte le riparazioni devono essere eseguite solamente da tecnici autorizzati ed esperti, in modo da prevenire ogni rischio. In caso di temporale, scollegare il cavo di alimentazione dalla presa di corrente. Conservare il presente libretto d'uso sicuro, insieme alle istruzioni, per l'intera durata di vita dell'apparecchio, a scopo di consultazione. In caso di cessione dell'apparecchio a terzi, consegnare anche l'intera documentazione. Se nella lettura di questo libretto di istruzioni d'uso alcune parti risultassero di difficile comprensione o se sorgessero dubbi, prima di utilizzare il prodotto contattare l'azienda all'indirizzo indicato.



ATTENZIONE!

Controllare periodicamente il corretto serraggio delle eventuali viti presenti, lo stato di usura dell'apparecchio ed accertarsi del suo corretto

funzionamento. L'utilizzo di accessori non consigliati o non forniti dal costruttore dell'apparecchio può comportare rischi di incendio, shock elettrico o danni a persone. Scollegare sempre l'apparecchio dall'alimentazione se lasciato incustodito e prima di montarlo, smontarlo, pulirlo o mantenerlo. Non lasciare l'apparecchio esposto ad agenti atmosferici (pioggia, sole, ecc.). Non usare l'apparecchio all'aperto. Non lasciare incustodito l'apparecchio mentre è collegato alla rete elettrica. Non utilizzare l'apparecchio in caso di mani bagnate o piedi bagnati o nudi.



ATTENZIONE!

Pericolo di soffocamento. Gli elementi dell'imballaggio non devono essere lasciati alla portata dei bambini in quanto potenziali fonti di pericolo. Tenere il sacchetto di plastica lontano dalla portata di bambini. Non è un giocattolo. Durante l'utilizzo assicurarsi che i bambini non vengano a contatto con l'apparecchio.



ATTENZIONE!

L'apparecchio può essere utilizzato da bambini di età pari o superiore a 8 anni

e da persone con ridotte capacità fisiche, sensoriali o mentali, o prive di esperienza o della necessaria conoscenza, purché sotto sorveglianza oppure dopo che le stesse abbiano ricevuto istruzioni relative all'uso sicuro dell'apparecchio e abbiano compreso i pericoli ad esso inerenti. I bambini non devono giocare con l'apparecchio. La pulizia e la manutenzione destinata ad essere effettuata dall'utilizzatore non deve essere effettuata da bambini senza supervisione. Mantenere l'apparecchio e il suo cavo fuori dalla portata dei bambini di età inferiore a 8 anni e custodire in luogo asciutto e sicuro. L'apparecchio non è destinato ad essere fatto funzionare per mezzo di un temporizzatore esterno o con un sistema di comando separato. Collocare l'apparecchio su un piano stabile dove non possa essere rovesciato. Utilizzare lontano da fonti di calore e da schizzi d'acqua. Non utilizzare all'aperto. Non immergere l'apparecchio, il cavo di alimentazione o la presa di corrente nell'acqua, sotto acqua corrente o in altro liquido. Non muovere o spostare l'apparecchio mentre è in uso. Prima di pulire l'apparecchio o di intraprendere operazioni di manutenzione, scollegare l'apparecchio dall'alimentazione elettrica. Non immergere in acqua per

la pulizia. L'apparecchio deve essere controllato regolarmente e non deve essere utilizzato se danneggiato. Spegnerne e scollegare se incustodito. Pulire con panno asciutto. Il produttore non è responsabile per l'uso improprio.

Utilizzare l'apparecchio solo con l'unità di alimentazione modello YHSW-060080VA.

Componenti

1. Fuso estraibile
2. Bobina
3. Porta-bobina
4. Bobina
5. Fuso per il riavvolgimento della bobina
6. Manopola per il riavvolgimento della bobina
7. Interruttore on/off luce
8. Interruttore on/off
9. Selettore velocità
10. Manopola per la tensione del filo
11. Vano batterie
12. Piedino premistoffa
13. Vano per la bobina
14. Ago
15. Luce
16. Taglia-filo
17. Leva tira-filo
18. Attacco pedale
19. Attacco alimentatore
20. Cuci-maniche
21. Interruttore cucitura inversa

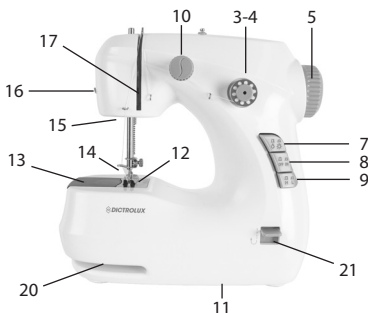

Accessori

1. Ago
2. Pedale
3. Infila-ago
4. Bobine (2 vuote, 2 filettate)
5. Adattatore



Istruzioni

Prima di usare la macchina, assicurarsi che il pulsante ON/OFF sia posizionato su OFF.

Inserire le batterie nell'apposito vano o collegare il jack all'adattatore di corrente.

Collegare il pedale di controllo nell'apposita presa.

La macchina può essere usata sia con il pedale di controllo che il pulsante ON.

Tramite il pedale è possibile controllare il funzionamento della macchina.

Se non si usa il pedale invece, la macchina si azionerà non appena si posiziona il pulsante su ON. Accertarsi che la macchina sia pronta e in posizione corretta prima di azionarla tramite il pulsante ON.

Come infilare il filo nell'ago

Solleverne il fuso pieghevole fino ad estenderlo completamente. Posizionare la bobina sul fuso.

Tirare il filo e farlo passare attraverso la prima asola. Poi far passare il filo attraverso la seconda asola facendolo passare attraverso le due rondelle della manopola per la tensione del filo. Quindi passare il filo attraverso la leva tira-filo.

Passare il filo attraverso la terza asola e successivamente attraverso l'asola accanto all'ago. Abbassare la leva tira-filo per far sollevare l'ago. Se necessario ruotare la maniglia per

avvolgimento in senso antiorario fino a fare sollevare l'ago della distanza desiderata. Inserire quindi il filo nella cruna dell'ago dall'esterno verso l'interno della macchina. Tirare il filo lasciando uscire dalla cruna per circa 20cm. Ruotare la maniglia per avvolgimento in senso orario per far scendere l'ago e tendere il filo.

Come mettere la bobina inferiore in posizione

Rimuovere il coperchio dal vano per la bobina. Inserire la bobina e srotolare circa 20cm di filo e riposizionare il coperchio.

Ruotare in senso antiorario la manopola per avvolgimento. L'ago scenderà prendendo il filo dalla bobina. Girare ancora la manopola fino a rialzare l'ago completamente.

Come iniziare a cucire

Alzare l'ago girando la manopola. Alzare quindi il piedino di pressione. Assicurarsi che i due estremi del filo siano posizionati almeno 10cm dietro l'ago. Assicurarsi che i due capi del filo siano dietro l'ago per almeno 10 cm.

Mettere il tessuto in posizione e fermarlo con il piedino di pressione.

Schiacciare il pedale o premere il pulsante ON/OFF per iniziare a cucire.

Far scorrere il tessuto con la mano. Iniziare lentamente per i primi punti. Se, mentre si cuce, usando il pedale o il pulsante ON, si ha bisogno di cambiare la velocità di cucito, premere il selettore velocità.

Per smettere di cucire, togliere la pressione dal pedale o premere il pulsante ON/OFF.

IMPORTANTE: una volta terminato, sollevare l'ago, sollevare il piedino di pressione e rimuovere il tessuto. Quindi togliete entrambi i fili extra.

Cucitura inversa

Cucire in avanti per alcuni punti, poi premere l'interruttore di cucitura inversa per eseguire qualche punto all'indietro (massimo 5 cm).

Rilasciare l'interruttore per continuare a cucire in avanti. La funzione è utile per rinforzare l'inizio o la fine della cucitura. La lunghezza del punto inverso varia da 1,5 mm a 4,5 mm, in base alla pressione esercitata sull'interruttore.

Come regolare la tensione del filo

Controllare che il filo inferiore e quello superiore abbiano la stessa tensione e se è abbastanza forte da chiudere entrambi i fili al centro. Per tendere il filo, ruotare la manopola per la tensione del filo in senso orario.

- Per tessuti pesanti potrebbe servire diminuire la tensione del filo.
- Per tessuti leggeri potrebbe servire aumentare la tensione di filo.

Cambiare l'ago

Cambiare l'ago Alzare l'ago nell'estensione massima girando la manopola in senso orario.

Allentare la vite che tiene fermo l'ago aiutandosi con un cacciavite e sfilare l'ago facendo attenzione a non farsi male. Posizionare il nuovo ago con la parte piatta verso la vite e infilarlo fino in fondo. Stringere nuovamente la vite con l'aiuto di un cacciavite.

Avvolgere la bobina

Aprire il coperchio del vano per la bobina e estrarre la bobina vuota.

Regolare il la manopola di riavvolgimento girando in senso antiorario.

Sollevare il fuso estraibile e inserire una nuova bobina con filo. Inserite il filo attraverso il foro della bobina piccola dall'interno e tirare fuori circa 8 cm di filo.

Tenere la cima del filo teso e premere sul bottone ON o schiacciare il pedale di controllo.

Fermarsi quando la bobina ha girato un paio di volte. Tagliare la cima del filo nella parte superiore della bobina e quindi continuare ad avvolgere fino ad aver raggiunto la quantità di filo desiderato.

Tagliare il filo a circa 8 cm dalla bobina. Estrarre la bobina con filo dal fuso.

Riporre l'avvolgitore per fuso.

Pulizia e manutenzione

Per un uso corretto, la macchina richiede pulizia regolare. **IMPORTANTE:** Prima di pulire, assicurarsi che la macchina sia scollegata dalla presa e che non siano inserite le batterie.

Usare un panno per pulire la macchina e per rimuovere residui di olio.

Non usare detergenti chimici abrasivi che possono danneggiare la macchina.

NON IMMERGERE MAI LA MACCHINA IN ACQUA O IN ALTRO LIQUIDO.

E - ADVERTENCIAS DE SEGURIDAD



Lea las instrucciones antes de usar el producto. Lea todas las advertencias de seguridad y todas las instrucciones.



ATENCIÓN!

Lea todas las advertencias de seguridad y todas las instrucciones. El incumplimiento de estas advertencias

e instrucciones podría provocar descargas eléctricas, incendios y/o lesiones graves. ¡Advertencia! Cuando utilice aparatos eléctricos, respete siempre las precauciones de seguridad habituales para reducir el riesgo de incendio, descargas eléctricas, lesiones personales y daños materiales. El aparato está destinado exclusivamente al uso doméstico para las funciones indicadas en este manual. No es apto para uso profesional. No utilice el aparato para fines distintos de aquellos para los que ha sido diseñado. Cualquier uso distinto al indicado se considerará inadecuado y peligroso, y expondrá al usuario a riesgos de naturaleza eléctrica y a daños personales. Cuando se decida desechar este aparato, se recomienda inutilizarlo. Antes de conectar el aparato a la red eléctrica, compruebe que la tensión indicada en los datos técnicos se corresponda con la de la red local y no utilice enchufes o alargadores eléctricos que no sean compatibles con lo indicado en los datos técnicos. No utilice el aparato si el cable, el enchufe o alguna de sus partes están dañados. Todas las reparaciones deben ser realizadas únicamente por técnicos autorizados y expertos, con el fin de prevenir cualquier riesgo. En caso de tormenta, desconecte el

cable de alimentación de la toma de corriente. Conserve este manual de uso seguro, junto con las instrucciones, durante toda la vida útil del aparato, para su consulta. En caso de ceder el aparato a terceros, entregue también toda la documentación. Si al leer este manual de instrucciones algunas partes resultan difíciles de comprender o si surgen dudas, póngase en contacto con la empresa en la dirección indicada antes de utilizar el producto.



ATENCIÓN!

Compruebe periódicamente el correcto apriete de los tornillos presentes, el estado de desgaste del aparato y asegúrese de su correcto funcionamiento. El uso de accesorios no recomendados o no suministrados por el fabricante del aparato puede suponer un riesgo de incendio, descarga eléctrica o lesiones a las personas. Desconecte siempre el aparato de la red eléctrica si lo deja desatendido y antes de montarlo, desmontarlo, limpiarlo o realizar su mantenimiento. No deje el aparato expuesto a la intemperie (lluvia, sol, etc.). No utilice el aparato al aire libre. No deje el aparato desatendido mientras esté conectado a la red eléctrica. No utilice el aparato con las manos o los

pies mojados o descalzos.



ATENCIÓN!

Peligro de asfixia. Los elementos del embalaje no deben dejarse al alcance de los niños, ya que pueden suponer un peligro. Mantenga la bolsa de plástico fuera del alcance de los niños. No es un juguete. Durante el uso, asegúrese de que los niños no entren en contacto con el aparato.



ATENCIÓN!

El aparato puede ser utilizado por niños de 8 años o más y por personas con capacidades físicas, sensoriales o mentales reducidas, o que carezcan de experiencia o de los conocimientos necesarios, siempre que estén bajo supervisión o después de que hayan recibido instrucciones sobre el uso seguro del aparato y hayan comprendido los peligros que conlleva. Los niños no deben jugar con el aparato. La limpieza y el mantenimiento que debe realizar el usuario no deben ser llevados a cabo por niños sin supervisión. Mantenga el aparato y su cable fuera del alcance de los niños menores de 8 años y guárdelos en un lugar seco y seguro. El aparato no está diseñado para funcionar mediante

un temporizador externo o con un sistema de control independiente. Coloque el aparato sobre una superficie estable donde no pueda volcarse. Utilícelo lejos de fuentes de calor y de salpicaduras de agua. No lo utilice al aire libre. No sumerja el aparato, el cable de alimentación ni el enchufe en agua, bajo el grifo ni en ningún otro líquido. No mueva ni traslade el aparato mientras esté en uso. Antes de limpiar el aparato o de realizar operaciones de mantenimiento, desconéctelo de la red eléctrica. No lo sumerja en agua para limpiarlo. El aparato debe revisarse periódicamente y no debe utilizarse si está dañado. Apáguelo y desenchúfelo si queda desatendido. Límpielo con un paño seco. El fabricante no se hace responsable del uso indebido.

Utilice el aparato únicamente con la fuente de alimentación modelo YHSW-060080VA.

Componentes

1. Perno extraíble
2. Canilla
3. Portacanilla
4. Canilla
5. Eje de bobinado de canilla
6. Ruleta del eje de bobinado de canilla
7. Interruptor ON/OFF luz
8. Interruptor ON/OFF
9. Selector de velocidad
10. Ruleta para la tensión del hilo
11. Compartimento de baterías
12. Prensatejas
13. Compartimento para la canilla
14. Aguja

- 15. Luz
- 16. Cortahilos
- 17. Palanca tirahilo
- 18. Entrada pedal
- 19. Entrada alimentador
- 20. Cose-mangas
- 21. Interruptor de costura inversa

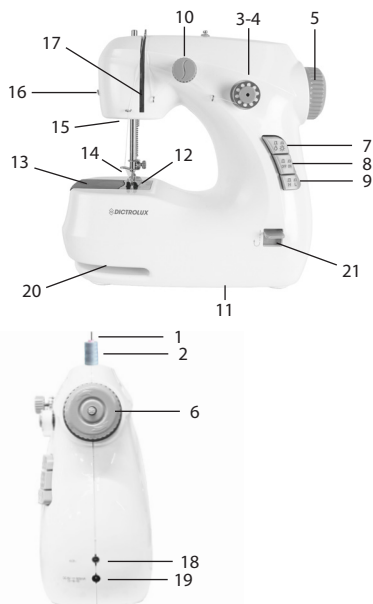

Accesorios

- 1. Aguja 2. Pedal 3. Enhebrador de agujas 4. Canillas (2 vacías, 2 con hilo) 5. Adaptador



Instrucciones

Antes de usar la máquina, asegúrese de que el botón ON/OFF esté en la posición OFF.

Inserte las baterías en el compartimento correspondiente o conecte el jack al adaptador de corriente.

Conecte el pedal de control en la entrada correspondiente.

La máquina se puede utilizar tanto con el pedal de control 8 como con el botón ON.

Mediante el pedal es posible controlar el funcionamiento de la máquina.

En cambio, si no utiliza el pedal, la máquina se pondrá en marcha en cuanto ponga el botón ON.

Asegúrese de que la máquina esté lista y en la posición correcta antes de accionarla mediante el botón ON.

Cómo enhebrar la aguja

Levante el perno plegable hasta que esté completamente extendido.

Coloque la canilla en el perno.

Tire del hilo y haga que pase por el primer ojal.

Luego, introduzca el hilo en el segundo ojal, pasándolo por las dos arandelas de la ruleta de tensión del hilo.

A continuación, pase el hilo por la palanca tirahilo. Introduzca el hilo en el tercer ojal y posteriormente en el ojal junto a la aguja.

Baje la palanca tirahilo para que se levante la aguja.

Si es necesario, gire la ruleta de control en sentido contrario a las agujas del reloj para que la aguja se levante hasta la altura deseada.

Después introduzca el hilo en el ojo de la aguja desde el exterior hacia el interior de la máquina.

Saque el hilo del ojo unos 20 cm.

Gire la ruleta de control en el sentido de las agujas del reloj para que baje la aguja y tense el hilo.

Cómo colocar la canilla inferior en su lugar

Retire la tapa del compartimento de la canilla.

Inserte la canilla, desenrolle unos 20 cm de hilo y vuelva a colocar la tapa.

Gire la ruleta de control en sentido contrario a las agujas del reloj.

La aguja bajará y cogerá el hilo de la canilla.

Vuelva a girar la ruleta hasta que la aguja esté completamente levantada.

Cómo empezar a coser

Levante la aguja girando la ruleta.

Luego levante el prensatelas.

Asegúrese de que los dos extremos del hilo estén colocados por lo menos 10 cm detrás de la aguja.

Coloque la tela en su lugar y fijela con el prensatelas.

Pise el pedal o pulse el botón ON/OFF para comenzar a coser.

Deslice la tela con la mano. Hágalo despacio durante las primeras puntadas. Si mientras está cosiendo, utilizando el pedal o el botón ON, necesita modificar la velocidad de cosido, pulse el selector de velocidad.

Para parar de coser, deje de presionar el pedal o pulse el botón ON/OFF.

IMPORTANTE: al terminar de coser, suba la aguja, levante el prensatelas y retire la tela. Luego retire ambos hilos extras.

Costura inversa

Cosa hacia adelante durante unos puntos y luego presione el interruptor de costura inversa para realizar algunas puntadas

hacia atrás (máximo 5 cm).

Suelte el interruptor para continuar cosiendo hacia adelante. Esta función es útil para reforzar el inicio o el final de la costura.

La longitud de la puntada inversa varía entre 1,5 mm y 4,5 mm, según la presión ejercida sobre el interruptor.

Cómo ajustar la tensión del hilo

Compruebe si los hilos superior e inferior tienen la misma tensión y si esta es lo suficientemente fuerte como para cerrar ambos hilos en el centro. Para tensar el hilo, gire la ruleta de tensión del hilo en el sentido de las agujas del reloj.

- Para tejidos gruesos, es posible que deba reducir la tensión del hilo.

- Para tejidos ligeros, es posible que deba aumentar la tensión del hilo.

Cambio de aguja

Eleve la aguja hasta su posición máxima girando la ruleta de control en el sentido de las agujas del reloj.

Afloje el tornillo que sujeta la aguja con la ayuda de un destornillador y retire la aguja, teniendo cuidado de no lastimarse.

Coloque la aguja nueva con la parte plana hacia el tornillo e introdúzcala hasta el final.

Vuelva a apretar el tornillo con la ayuda de un destornillador.

Enrollar la canilla

Abra la tapa del compartimento de la canilla y extraiga la canilla vacía.

Ajuste la ruleta de rebobinado girándola en sentido contrario a las agujas del reloj.

Levante el perno extraíble e inserte una nueva canilla con hilo. Introduzca el hilo por el orificio de la canilla pequeña desde el interior y saque unos 8 cm de hilo.

Mantenga tensa la parte superior del hilo y pulse el botón ON o pise el pedal de control.

Deténgase cuando la canilla haya girado un par de veces.

Corte el hilo en la parte superior de la canilla y luego continúe enrollando hasta que haya alcanzado la cantidad deseada de hilo. Corte el hilo a unos 8 cm de la canilla. Extraiga la canilla con hilo del perno. Guarde el enrollador para perno.

Limpieza y mantenimiento

Para un correcto funcionamiento, la máquina requiere una limpieza periódica.

IMPORTANTE: antes de proceder a su limpieza, asegúrese de que la máquina esté desconectada de la red eléctrica y que no contenga baterías en su interior.

Utilice un paño para limpiar la máquina y para eliminar los residuos de aceite.

No utilice productos químicos de limpieza abrasivos que puedan dañar la máquina.

NUNCA SUMERJA LA MÁQUINA EN AGUA U OTROS LÍQUIDOS.

P - ADVERTÊNCIAS DE SEGURANÇA



Leia as instruções antes de utilizar o produto. Leia todos os avisos de segurança e todas as instruções.



ATENÇÃO!

Leia todos os avisos de segurança e todas as instruções. O não cumprimento destes avisos e instruções pode causar choques elétricos, incêndios e/ou ferimentos graves. Aviso! Ao utilizar aparelhos elétricos, observe sempre as precauções de segurança normais para reduzir o risco de incêndio, choques elétricos, ferimentos pessoais e danos materiais. O aparelho destina-se apenas a uso doméstico para as funções indicadas neste manual. Não é adequado para uso profissional. Não utilize o aparelho para fins diferentes daqueles para os quais foi concebido. Qualquer utilização diferente da indicada deve ser considerada imprópria e perigosa e expõe o utilizador a riscos de natureza elétrica e a danos pessoais. Quando se decidir eliminar este aparelho como resíduo, recomenda-se torná-lo inoperacional. Antes de ligar o aparelho à rede elétrica, verifique se a tensão indicada

nos dados técnicos corresponde à da rede local e não utilize tomadas ou extensões elétricas incompatíveis com o indicado nos dados técnicos. Não utilize o aparelho se o cabo, a ficha ou algumas das suas partes estiverem danificados. Todas as reparações devem ser realizadas exclusivamente por técnicos autorizados e experientes, de modo a prevenir qualquer risco. Em caso de tempestade, desligue o cabo de alimentação da tomada. Guarde este manual de utilização segura, juntamente com as instruções, durante toda a vida útil do aparelho, para consulta. Em caso de cessão do aparelho a terceiros, entregue também toda a documentação. Se, ao ler este manual de instruções, algumas partes forem de difícil compreensão ou se surgirem dúvidas, contacte a empresa através do endereço indicado antes de utilizar o produto.



ATENÇÃO!

Verifique periodicamente o aperto correto de eventuais parafusos presentes, o estado de desgaste do aparelho e certifique-se do seu funcionamento correto. A utilização de acessórios não recomendados ou não fornecidos pelo fabricante do aparelho

pode acarretar riscos de incêndio, choque elétrico ou danos a pessoas. Desligue sempre o aparelho da alimentação se for deixado sem vigilância e antes de o montar, desmontar, limpar ou fazer a sua manutenção. Não deixe o aparelho exposto a agentes atmosféricos (chuva, sol, etc.). Não utilize o aparelho ao ar livre. Não deixe o aparelho sem vigilância enquanto estiver ligado à rede elétrica. Não utilize o aparelho com as mãos molhadas ou com os pés molhados ou descalços.



ATENÇÃO!

Perigo de asfixia. Os elementos da embalagem não devem ser deixados ao alcance das crianças, pois constituem potenciais fontes de perigo. Mantenha o saco de plástico fora do alcance das crianças. Não é um brinquedo. Durante a utilização, certifique-se de que as crianças não entram em contacto com o aparelho.



ATENÇÃO!

O aparelho pode ser utilizado por crianças com idade igual ou superior a 8 anos e por pessoas com capacidades físicas, sensoriais ou mentais reduzidas, ou sem experiência ou conhecimentos

necessários, desde que sob supervisão ou após terem recebido instruções relativas à utilização segura do aparelho e terem compreendido os perigos que lhe são inerentes. As crianças não devem brincar com o aparelho. A limpeza e a manutenção a realizar pelo utilizador não devem ser efetuadas por crianças sem supervisão. Mantenha o aparelho e o seu cabo fora do alcance de crianças com menos de 8 anos e guarde-os num local seco e seguro. O aparelho não se destina a ser operado por meio de um temporizador externo ou de um sistema de comando separado. Coloque o aparelho sobre uma superfície estável, onde não possa ser derrubado. Utilize-o longe de fontes de calor e de salpicos de água. Não utilize ao ar livre. Não mergulhe o aparelho, o cabo de alimentação ou a ficha de ligação na água, sob água corrente ou noutro líquido. Não mova nem desloque o aparelho enquanto estiver em funcionamento. Antes de limpar o aparelho ou de realizar operações de manutenção, desligue o aparelho da alimentação elétrica. Não mergulhe em água para limpeza. O aparelho deve ser inspecionado regularmente e não deve ser utilizado se estiver danificado. Desligue e desconecte se ficar sem supervisão. Limpe com um pano seco.

O fabricante não se responsabiliza pelo uso indevido.

Utilize o aparelho apenas com a fonte de alimentação modelo YHSW-060080VA.

Componentes

1. Eixo extraível
2. Bobina
3. Porta-bobina
4. Bobina
5. Eixo para enchimento da bobina
6. Botão giratório para o enchimento da bobina
7. Interruptor on/off luz
8. Interruptor on/off
9. Seleccionador velocidade
10. Botão giratório para a tensão da linha
11. Vão baterias
12. Pé calcador
13. Vão para a bobina
14. Agulha
15. Luz
16. Corta-linha
17. Alavanca puxa-linha
18. Entrada pedal
19. Entrada alimentador
20. Costura-mangas
21. Interruptor de costura reversa

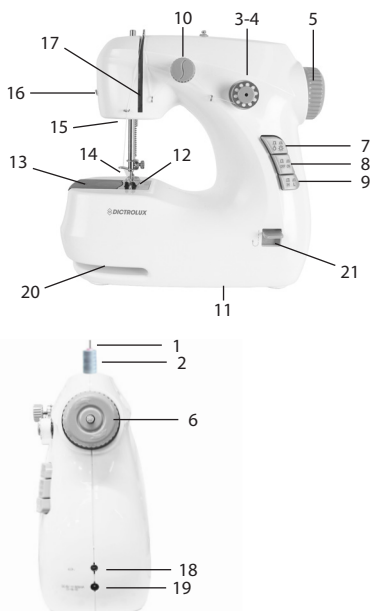

Accessórios

1. Agulha 2. Pedal 3. Enfia-agulha 4. Bobinas (2 vazias, 2 com linhas) 5. Adaptador



Instruções

Antes de utilizar a máquina verifique se o interruptor ON/OFF está na posição OFF.

Introduza as baterias no apósito vão ou ligue o conector no adaptador de corrente.

Conecte o pedal de controle da velocidade na apósito tomada. A máquina pode ser utilizada seja com o pedal de controle da velocidade seja com o interruptor ON.

Através do pedal é possível controlar o funcionamento da máquina.

Se não for utilizar o pedal, a máquina se acionará assim que o interruptor estiver na posição ON.

Verifique se a máquina está pronta e na posição correta antes de acioná-la através do interruptor ON.

Como enfiar a linha na agulha

Levante o eixo extraível e estique-o completamente.

Posicione a bobina no eixo.

Puxe a linha e faça-a passar através da primeira guia.

Em seguida faça passar a linha através da segunda guia fazendo-a passar através das duas arruela do botão giratório para a tensão da linha.

Em seguida passe a linha através da alavanca puxa-linha.

Passa a linha através da terceira guia e em seguida através da guia ao lado da agulha.

Abaixar a alavanca puxa-linha para levantar a agulha.

Se necessário gire o botão para a bobinagem no sentido antihorário até quando a agulha se levantar na distância desejada.

Introduza então a linha no olho da agulha de fora para dentro da máquina.

Puxe a linha deixando-a sair pelo olho da agulha por aproximadamente 20 cm.

Gire o botão para o enchimento da bobina no sentido horário para que a agulha desça e estique a linha.

Como posicionar a bobina inferior em sua posição

Remova a tampa do vão para a bobina.

Introduza a bobina e desenrole aproximadamente 20 cm de linha e reposicione a tampa.

Gire no sentido anti-horário o botão para a bobinagem.

A agulha descerá pegando a linha da bobina. Gire de novo o botão até levantar a agulha completamente.

Como começar a costurar

Levante a agulha girando o botão.

Levante então o pé calçador.

Verifique se as duas extremidades da linha estão posicionadas a pelo menos 10 cm atrás da agulha.

Coloque o tecido na posição e bloqueie-o com o pé calçador.

Pise no pedal ou aperte o interruptor ON/OFF para começar a costurar.

Faça escorrer o tecido com a mão. Comece lentamente com os primeiros pontos. Se, enquanto estiver costurando, utilizando o pedal ou o interruptor ON, for necessário trocar a velocidade da costura, aperte o selecionador da velocidade.

Para parar de costurar, tire a pressão do pedal ou aperte o interruptor ON/OFF.

IMPORTANTE: quando tiver terminado, levante a agulha, levante o pé calçador e remova o tecido. Em seguida elimine ambas as linhas extras.

Costura reversa

Costure para a frente por alguns pontos e, em seguida, pressione o interruptor de costura reversa para fazer alguns pontos para trás (máximo 5 cm).

Solte o interruptor para continuar costurando para a frente.

Esta função é útil para reforçar o início ou o fim da costura.

O comprimento do ponto reverso varia entre 1,5 mm e 4,5 mm, conforme a pressão exercida sobre o interruptor.

Como regular a tensão da linha

Verifique se a linha inferior e aquela superior possuem a mesma tensão e se ela é bastante forte para fechar ambos as linhas na parte central. Para esticar a linha, gire o botão para a tensão da linha no sentido horário.

• Para tecidos pesados pode ser necessário diminuir a tensão da linha.

• Para tecidos leves pode ser necessário aumentar a tensão da linha.

Troca da agulha

Levante a agulha em sua extensão máxima girando o botão no sentido horário.

Desatarraxe ligeiramente o parafuso que segura com firmeza a agulha com a ajuda de uma chave de fenda e retire a agulha tomando cuidado para não se machucar.

Posicione uma agulha nova com a parte achatada em direção do parafuso e enfiando completamente.

Atarraxe novamente o parafuso com a ajuda da chave de fenda.

Enrolamento da bobina

Abra a tampa do vão para a bobina e extraia a bobina vazia.

Regule o botão para a bobinagem girando no sentido antihorário.

Levante o eixo extraível e introduza uma nova bobina com a linha.

Introduza a linha através do orifício da bobina pequena pelo interior e puxe para fora aproximadamente 8 cm de linha.

Mantenha a ponta da linha esticada e aperte o botão ON ou

πίσε no pedal de controle.

Pare quando a bobina tiver girado umas duas vezes.

Corte a ponta da linha na parte superior da bobina e em seguida continue enrolando até quando alcançar a quantidade de linha desejada.

Corte a linha com aproximadamente 8 cm de distância da bobina. Extraia a bobina com a linha do enchedor de bobina.

Reposicione o eixo extraível.

Limpeza e manutenção

Para uma correta utilização, a máquina precisa de uma limpeza realizada com regularidade. **IMPORTANTÉ:** Antes da limpeza, verifique se a máquina está desconectada da tomada e que não estejam introduzidas as baterias.

Utilize um pano para limpar a máquina e remova os resíduos de óleo.

Não utilize detergentes químicos abrasivos que podem danificar a máquina.

NUNCA MERGULHE A MÁQUINA NA ÁGUA OU EM OUTRO LÍQUIDO.

GR - ΠΡΟΕΙΔΟΠΟΙΗΣΕΙΣ ΑΣΦΑΛΕΙΑΣ



Διαβάστε τις οδηγίες πριν από τη χρήση. Διαβάστε όλες τις προειδοποιήσεις ασφαλείας και όλες τις οδηγίες.



ΠΡΟΣΟΧΗ!

Διαβάστε όλες τις προειδοποιήσεις ασφαλείας και όλες τις οδηγίες. Η μη τήρηση των παρόντων προειδοποιήσεων και οδηγιών μπορεί να προκαλέσει ηλεκτροπληξία, πυρκαγιά και/ή σοβαρούς τραυματισμούς. Προειδοποίηση! Όταν χρησιμοποιείτε ηλεκτρικές συσκευές, τηρείτε πάντα τις συνήθεις προφυλάξεις ασφαλείας για να μειώσετε τον κίνδυνο πυρκαγιάς, ηλεκτροπληξίας, σωματικών

τραυματισμών και υλικών ζημιών. Η συσκευή προορίζεται αποκλειστικά για οικιακή χρήση για τις λειτουργίες που αναφέρονται στο παρόν εγχειρίδιο. Δεν είναι κατάλληλη για επαγγελματική χρήση. Μην χρησιμοποιείτε τη συσκευή για χρήσεις διαφορετικές από αυτές για τις οποίες έχει σχεδιαστεί. Οποιαδήποτε χρήση διαφορετική από την ενδεδειγμένη θεωρείται ακατάλληλη και επικίνδυνη και εκθέτει τον χρήστη σε ηλεκτρικούς κινδύνους και σε σωματικές βλάβες. Όταν αποφασίσετε να απορρίψετε τη συσκευή ως απόβλητο, συνιστάται να την καταστήσετε μη λειτουργική. Πριν συνδέσετε τη συσκευή στο δίκτυο τροφοδοσίας, ελέγξτε ότι η τάση που αναγράφεται στα τεχνικά χαρακτηριστικά αντιστοιχεί σε εκείνη του τοπικού δικτύου και μην χρησιμοποιείτε πρίζες ή ηλεκτρικά καλώδια προέκτασης που δεν είναι συμβατά με τα αναφερόμενα στα τεχνικά χαρακτηριστικά. Μην χρησιμοποιείτε τη συσκευή εάν το καλώδιο, το φως ή κάποια από τα μέρη της είναι κατεστραμμένα. Όλες οι επισκευές πρέπει να εκτελούνται αποκλειστικά από εξουσιοδοτημένους και έμπειρους τεχνικούς, προκειμένου να αποφεύγεται κάθε κίνδυνος. Σε περίπτωση καταιγίδας, αποσυνδέστε το

καλώδιο τροφοδοσίας από την πρίζα. Φυλάξτε το παρόν εγχειρίδιο ασφαλούς χρήσης, μαζί με τις οδηγίες, για όλη τη διάρκεια ζωής της συσκευής, για μελλοντική αναφορά. Σε περίπτωση μεταβίβασης της συσκευής σε τρίτους, παραδώστε επίσης ολόκληρη την τεκμηρίωση. Εάν κατά την ανάγνωση αυτού του εγχειριδίου οδηγιών χρήσης ορισμένα μέρη είναι δυσνόητα ή εάν προκύψουν αμφιβολίες, πριν χρησιμοποιήσετε το προϊόν επικοινωνήστε με την εταιρεία στη διεύθυνση που αναφέρεται.



ΠΡΟΣΟΧΗ!

Ελέγχετε περιοδικά τη σωστή σύσφιξη των τυχόν παρουσιάζοντων βιδών, την κατάσταση φθοράς της συσκευής και βεβαιωθείτε για τη σωστή λειτουργία της. Η χρήση εξαρτημάτων που δεν συνιστώνται ή δεν παρέχονται από τον κατασκευαστή της συσκευής μπορεί να ενέχει κινδύνους πυρκαγιάς, ηλεκτροπληξίας ή τραυματισμού ατόμων. Αποσυνδέετε πάντα τη συσκευή από την παροχή ρεύματος εάν την αφήσετε χωρίς επίβλεψη και πριν την σ υ ν α ρ μ ο λ ο γ ή σ ε τ ε , αποσυναρμολογήσετε, καθαρίσετε ή συντηρήσετε. Μην αφήνετε τη συσκευή εκτεθειμένη σε καιρικές συνθήκες

(βροχή, ήλιο κ.λπ.). Μην χρησιμοποιείτε τη συσκευή σε εξωτερικούς χώρους. Μην αφήνετε τη συσκευή χωρίς επίβλεψη ενώ είναι συνδεδεμένη στο ηλεκτρικό δίκτυο. Μην χρησιμοποιείτε τη συσκευή αν έχετε βρεγμένα χέρια ή πόδια ή αν είστε ξυπόλητοι.



ΠΡΟΣΟΧΗ!

Κίνδυνος πνιγμού. Τα στοιχεία της συσκευασίας δεν πρέπει να αφήνονται σε σημείο προσβάσιμο από παιδιά, καθώς αποτελούν πιθανές πηγές κινδύνου. Κρατήστε τη πλαστική σακούλα μακριά από τα παιδιά. Δεν είναι παιχνίδι. Κατά τη χρήση, βεβαιωθείτε ότι τα παιδιά δεν έρχονται σε επαφή με τη συσκευή.



ΠΡΟΣΟΧΗ!

Η συσκευή μπορεί να χρησιμοποιηθεί από παιδιά ηλικίας 8 ετών και άνω και από άτομα με μειωμένες σωματικές, αισθητηριακές ή διανοητικές ικανότητες, ή χωρίς εμπειρία ή τις απαραίτητες γνώσεις, υπό την προϋπόθεση ότι βρίσκονται υπό επίβλεψη ή αφού έχουν λάβει οδηγίες σχετικά με την ασφαλή χρήση της συσκευής και έχουν κατανοήσει τους κινδύνους που ενέχει. Τα παιδιά δεν

πρέπει να παίζουν με τη συσκευή. Ο καθαρισμός και η συντήρηση που προορίζονται να πραγματοποιηθούν από τον χρήστη δεν πρέπει να γίνονται από παιδιά χωρίς επίβλεψη. Κρατήστε τη συσκευή και το καλώδιό της μακριά από παιδιά ηλικίας κάτω των 8 ετών και φυλάξτε τα σε ξηρό και ασφαλές μέρος. Η συσκευή δεν προορίζεται να λειτουργεί μέσω εξωτερικού χρονοδιακόπτη ή με ξεχωριστό σύστημα ελέγχου. Τοποθετήστε τη συσκευή σε σταθερή επιφάνεια όπου δεν μπορεί να ανατραπεί. Χρησιμοποιήστε τη μακριά από πηγές θερμότητας και από πιτσιλιές νερού. Μην τη χρησιμοποιείτε σε εξωτερικούς χώρους. Μην βυθίζετε τη συσκευή, το καλώδιο τροφοδοσίας ή την πρίζα σε νερό, κάτω από τρεχούμενο νερό ή σε άλλο υγρό. Μην μετακινείτε ή μεταφέρετε τη συσκευή ενώ βρίσκεται σε λειτουργία. Πριν καθαρίσετε τη συσκευή ή προχωρήσετε σε εργασίες συντήρησης, αποσυνδέστε τη συσκευή από την παροχή ρεύματος. Μην τη βυθίζετε σε νερό για καθαρισμό. Η συσκευή πρέπει να ελέγχεται τακτικά και δεν πρέπει να χρησιμοποιείται εάν έχει υποστεί ζημιά. Απενεργοποιήστε και αποσυνδέστε τη συσκευή εάν παραμένει χωρίς επίβλεψη. Καθαρίστε με στεγνό πανί. Ο κατασκευαστής δεν φέρει ευθύνη για ακατάλληλη χρήση.

Χρησιμοποιείτε τη συσκευή μόνο με τη μονάδα τροφοδοσίας μοντέλου YHSW-060080VA.

Εξαρτήματα

1. Αφαιρούμενος άξονας
2. Μπομπίνα
3. Θήκη μπομπίνας
4. Μπομπίνα
5. Άξονας περιτύλιξης μπομπίνας
6. Κομπι περιτύλιξης μπομπίνας
7. Διακόπτης on/off φωτός
8. Διακόπτης on/off
9. Επιλογέας ταχύτητας
10. Κομπι τάνυσης νήματος
11. Χώρος μπαταρίας
12. Ποδαράκι πίεσης υφάσματος
13. Θήκη για την μπομπίνα
14. Βελόνα
15. Φως
16. Κόφτης κλωστών
17. Μοχλός οδήγησης νήματος
18. Σύνδεση πεντάλ
19. Σύνδεση τροφοδοσίας
20. Ράψιμο μανικιών
21. Διακόπτης ανάποδης ραφής

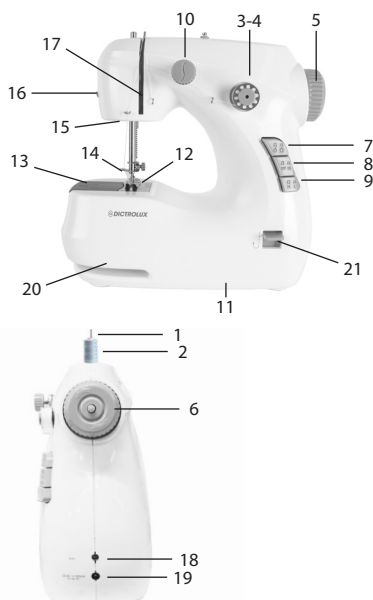

Άξεσουάρ

1. Βελόνα 2. Πεντάλ 3. Περαιστής κλωστής 4. Μπομπίνες (2 άδειες, 2 με σπείρωμα) 5. Μετασχηματιστής



Οδηγίες

Πριν χρησιμοποιήσετε το μηχάνη, βεβαιωθείτε ότι το κουμπί ON/OFF είναι τοποθετημένο στο OFF.

Τοποθετήστε τις μπαταρίες στη θήκη μπαταριών ή συνδέστε την υποδοχή στο μετασχηματιστή ρεύματος.

Συνδέστε το πεντάλ έλεγχου στην κατάλληλη υποδοχή. Η μηχανή μπορεί να χρησιμοποιηθεί είτε με το πεντάλ έλεγχου είτε με το κουμπί ON.

Χρησιμοποιώντας το πεντάλ είναι δυνατός ο έλεγχος της λειτουργίας της μηχανής.

Ωστόσο, εάν δεν χρησιμοποιήσετε το πεντάλ, η μηχανή θα ξεκινήσει αμέσως μόλις τοποθετήσετε το κουμπί στο ON.

Βεβαιωθείτε ότι η μηχανή είναι έτοιμη και στη σωστή θέση πριν τη χρησιμοποιήσετε ενεργοποιώντας το κουμπί ON.

Πώς να περάσετε τη κλωστή στη βελόνα

Σηκώστε τον πτυσσόμενο άξονα μέχρι να ανασηκωθεί πλήρως. Τοποθετήστε τη μπομπίνα στον άξονα.

Τραβήξτε την κλωστή και περάστε την από τον πρώτο οδηγό νήματος.

Στη συνέχεια, περάστε το νήμα από το δεύτερο οδηγό νήματος περνώντας το από τις δύο ροδέλες του κουμπιού τάνυσης του νήματος.

Στη συνέχεια, περάστε το νήμα μέσα από το μοχλό οδήγησης του νήματος.

Περάστε το νήμα από τον τρίτο οδηγό νήματος και μετά από τον οδηγό δίπλα στη βελόνα.

Χαμηλώστε το μοχλό οδήγησης νήματος για να σηκώσετε τη βελόνα.

Εάν είναι απαραίτητο, περιστρέψτε τη λαβή περιέλιξης αριστερόστροφα μέχρι η βελόνα να ανασηκωθεί στην επιθυμητή απόσταση.

Στη συνέχεια, εισάγετε το νήμα στο μάτι της βελόνας από το εξωτερικό προς το εσωτερικό της μηχανής.

Τραβήξτε την κλωστή αφήνοντάς την να βγαίνει από το μάτι για περίπου 20 εκατοστά.

Περιστρέψτε τη λαβή περιέλιξης δεξιόστροφα για να χαμηλώσετε τη βελόνα και να τεντώσετε το νήμα.

Πώς να τοποθετήσετε το κάτω μπομπίνα στη θέση της

Αφαιρέστε το κάλυμμα από τη θήκη της μπομπίνας.

Τοποθετήστε τη μπομπίνα και ξετυλίξτε περίπου 20 cm κλωστή και επανατοποθετήστε το κάλυμμα.

Γυρίστε τη λαβή περιέλιξης αριστερόστροφα.

Η βελόνα θα κατέβει παίρνοντας το νήμα από τη μπομπίνα.

Γυρίστε ξανά τη λαβή μέχρι να ανασηκωθεί εντελώς η βελόνα.

Πώς να ξεκινήσετε το ράψιμο

Σηκώστε τη βελόνα γυρίζοντας τη λαβή.

Στη συνέχεια, σηκώστε το πόδι πίεσης.

Βεβαιωθείτε ότι τα δύο άκρα του νήματος είναι τοποθετημένα τουλάχιστον 10 cm πίσω από τη βελόνα.

Τοποθετήστε το ύφασμα στη θέση του και στερεώστε το με το πόδι πίεσης.

Πατήστε το πεντάλ ή πατήστε το κουμπί ON/OFF για να ξεκινήσετε το ράψιμο.

Σύρετε το ύφασμα με το χέρι σας. Ξεκινήστε αργά για τα πρώτα ράμματα. Εάν κατά το ράψιμο, χρησιμοποιώντας το πεντάλ του ποδιού ή το κουμπί ON, πρέπει να αλλάξετε την ταχύτητα ραφής, πατήστε τον επιλογέα ταχύτητας. Για να σταματήσετε το ράψιμο, αφήστε την πίεση από το πεντάλ του ποδιού ή πατήστε το κουμπί ON/OFF.

ΣΗΜΑΝΤΙΚΟ: Μόλις τελειώσετε, σηκώστε τη βελόνα, σηκώστε το πόδι πίεσης και αφαιρέστε το ύφασμα. Στη συνέχεια κόψτε και τα δύο επιπλέον νήματα.

Ανάποδη ραφή

Ράψτε προς τα εμπρός για μερικές βελονιές και μετά πατήστε τον διακόπτη ανάποδης ραφής για να κάνετε μερικές βελονιές προς τα πίσω (μέγιστο 5 εκ.).

Αφήστε τον διακόπτη για να συνεχίσετε το ράψιμο προς τα εμπρός. Αυτή η λειτουργία είναι χρήσιμη για την ενίσχυση της αρχής ή του τέλους της ραφής.

Το μήκος της ανάποδης βελονιάς κυμαίνεται από 1,5 mm έως 4,5 mm, ανάλογα με την πίεση που ασκείται στον διακόπτη.

Πώς να ρυθμίσετε την τάση του νήματος

Ελέγξτε ότι το κάτω και το πάνω νήμα έχουν την ίδια τάση και να είναι αρκετά σφιχτό για να κλείσετε και τα δύο νήματα στη μέση. Για να σφίξετε το νήμα, γυρίστε τη λαβή τάνυσης του νήματος δεξιόστροφα.

• Για χοντρά υφάσματα μπορεί να χρειαστεί να μειωθεί η τάση του νήματος.

• Για λεπτά υφάσματα μπορεί να χρειαστεί να αυξηθεί η τάση του νήματος.

Αλλάξετε τη βελόνα

Σηκώστε τη βελόνα στο μέγιστο της περιστρέφοντας τη λαβή δεξιόστροφα.

Χαλαρώστε τη βίδα που συγκρατεί τη βελόνα χρησιμοποιώντας ένα καταβίδι και αφαιρέστε τη βελόνα, προσέχοντας να μην τραυματιστείτε.

Τοποθετήστε τη νέα βελόνα με την επίπεδη πλευρά προς τη βίδα και σπρώξτε την μέχρι το τέλος.

Σφίξτε ξανά τη βίδα χρησιμοποιώντας ένα καταβίδι.

Τυλίξτε τη μπομπίνα

Ανοίξτε το κάλυμμα της θήκης της μπομπίνας και αφαιρέστε την άδεια μπομπίνα.

Ρυθμίστε τη λαβή επανατύλιξης γυρίζοντας αριστερόστροφα. Σηκώστε τον αφαιρούμενο άξονα και τοποθετήστε μια νέα

μπομπίνα με κλωστή.

Περάστε το νήμα μέσα από την τρύπα του μικρού καρουλιού από μέσα και τραβήξτε έξω περίπου 8 εκ. κλωστή.

Διατηρήστε την άκρη της κλωστής τεντωμένη και πατήστε το κουμπί ON ή πατήστε το πεντάλ ελέγχου.

Σταματήστε όταν η μπομπίνα γυρίσει μερικές φορές.

Κόψτε το άκρο του νήματος στο πάνω μέρος της μπομπίνας και μετά συνεχίστε το τύλιγμα μέχρι να φτάσετε στην επιθυμητή ποσότητα νήματος.

Κόψτε την κλωστή περίπου 8 εκατοστά από τη μπομπίνα.

Βγάλτε τη μπομπίνα με κλωστή έξω από τον άξονα.

Τοποθετήστε τον περιτυλιχτή στον άξονα.

Καθαρισμός και συντήρηση

Για σωστή χρήση, η μηχανή απαιτεί τακτικό καθαρισμό.

ΣΗΜΑΝΤΙΚΟ: Πριν τον καθαρισμό, βεβαιωθείτε ότι η μηχανή είναι αποσυνδεδεμένη και ότι δεν έχουν τοποθετηθεί μπαταρίες.

Χρησιμοποιήστε ένα πανί για να καθαρίσετε τη μηχανή και να αφαιρέσετε τα υπολείμματα λαδιού.

Μη χρησιμοποιείτε λιπαντικά χημικά καθαριστικά που μπορούν να προκαλέσουν ζημιά στη μηχανή.

ΜΗ ΒΥΘΙΖΕΤΕ ΠΟΤΕ ΤΗ ΜΗΧΑΝΗ ΣΕ ΝΕΡΟ Ή ΟΠΟΙΟΔΗΠΟΤΕ ΑΛΛΟ ΥΓΡΟ.

HR - SIGURNOSNA UPOZORENJA



Pročitajte upute prije uporabe. Pročitajte sva sigurnosna upozorenja i upute.



PAŽNJA!

Pročitajte sva sigurnosna upozorenja i upute. Nepridržavanje ovih upozorenja i uputa može dovesti do električnog udara, požara i/ili teških ozljeda. Upozorenje! Prilikom korištenja električnih uređaja uvijek poštujujte standardne sigurnosne mjere opreza kako biste smanjili rizik od požara, električnog udara, osobnih ozljeda i

materijalne štete. Ovaj uređaj namijenjen je isključivo za kućnu upotrebu u svrhe navedene u ovom priručniku. Nije pogodan za profesionalnu upotrebu. Ne koristite uređaj u svrhe za koje nije namijenjen. Svaka upotreba koja nije navedena smatra se nepravilnom i opasnom te izlaže korisnika električnim opasnostima i osobnim ozljedama. Prilikom odlaganja ovog uređaja kao otpada, preporučuje se da ga onemogućite za rad. Prije priključivanja uređaja na strujnu mrežu, provjerite odgovara li nazivna napetost navedena u tehničkim specifikacijama napetosti lokalne strujne mreže i ne koristite utičnice ili produžne kabele koji nisu kompatibilni sa specifikacijama. Ne koristite uređaj ako je kabel, utikač ili bilo koji od njegovih dijelova oštećen. Sve popravke smiju obavljati samo ovlaštene i kvalificirani tehničari kako bi se spriječio svaki rizik. U slučaju grmljavinskog nevremena, isključite kabel za napajanje iz zidne utičnice. Sačuvajte ovaj sigurnosni priručnik zajedno s uputama za cijeli vijek trajanja uređaja za buduću upotrebu. Ako uređaj predajete trećoj osobi, molimo vas da joj predate i svu dokumentaciju. Ako tijekom čitanja ovog korisničkog priručnika neki dijelovi budu teško

razumljivi ili ako imate bilo kakvih nedoumica, prije uporabe proizvoda obratite se tvrtki na navedenu adresu.



PAŽNJA!

Periodično provjeravajte jesu li svi vijci pravilno zategnuti, pregledajte uređaj na znakove habanja i trošenja te provjerite ispravno funkcionira li. Korištenje dodatne opreme koju proizvođač ne preporučuje ili nije isporučio može predstavljati rizik od požara, električnog udara ili tjelesne ozljede. Uređaj uvijek isključite iz struje ako ga ostavljate bez nadzora te prije sastavljanja, rastavljanja, čišćenja ili održavanja. Ne ostavljajte uređaj izložen vremenskim utjecajima (kiši, suncu itd.). Ne koristite uređaj na otvorenom. Ne ostavljajte uređaj bez nadzora dok je priključen na struju. Ne koristite uređaj ako su vam ruke ili stopala mokri ili goli.



PAŽNJA!

Rizik od gušenja. Sastavne dijelove ambalaže treba držati izvan dohvata djece jer predstavljaju opasnost. Plastičnu vrećicu držite izvan dohvata djece. Nije igračka. Pobrinite se da djeca ne dolaze u kontakt s uređajem tijekom

uporabe.



PAŽNJA!

Uređaj mogu koristiti djeca od 8 godina naviše i osobe smanjenih fizičkih, osjetilnih ili mentalnih sposobnosti ili s nedostatkom iskustva ili znanja, pod uvjetom da su pod nadzorom ili da su dobile upute o sigurnom korištenju uređaja i da su razumjele povezane opasnosti. Djeca se ne smiju igrati s uređajem. Čišćenje i održavanje koje treba obaviti korisnik ne smiju obavljati djeca bez nadzora. Držite uređaj i njegov kabel izvan dohvata djece mlađe od 8 godina i čuvajte na suhom, sigurnom mjestu. Uređaj nije namijenjen za rad pomoću vanjskog tajmera ili zasebnog sustava upravljanja. Postavite uređaj na stabilnu površinu gdje ga se ne može prevrnuti. Koristite ga podalje od izvora topline i prskanja vodom. Ne koristite na otvorenom. Ne uranjajte uređaj, napojni kabel ili utikač u vodu, tekuću vodu ili bilo koju drugu tekućinu. Ne pomičite niti premještajte uređaj dok je u upotrebi. Prije čišćenja uređaja ili obavljanja bilo kakvog održavanja, isključite uređaj iz napajanja. Ne uranjajte u vodu radi čišćenja. Uređaj se mora redovito provjeravati i ne smije se koristiti ako je oštećen. Isključite ga i

izvadite iz utičnice kada ga ne koristite.
Čistite suhom krpom. Proizvođač nije odgovoran za nepravilnu upotrebu.

Koristite uređaj samo s napajanjem
YHSW-060080VA.

Sastavni dijelovi

1. Odvojivo vreteno
2. Zavojnica
3. Držač zavojnice
4. Zavojnica
5. Vreteno za premotavanje zavojnice
6. Gumb za premotavanje zavojnice
7. Prekidač za uključivanje/isključivanje svjetla
8. Prekidač za uključivanje/isključivanje
9. Odabirač brzine
10. Gumb za zatezanje konca
11. Odjeljak za baterije
12. Stopica
13. Odjeljak zavojnice
14. kolovoza
15. Svjetlo
16. Rezač konca
17. Poluga za namatanje konca
18. Priključak za pedale
19. Priključak za napajanje
20. Šivanje rukava
21. Prekidač za obrnuto šivanje

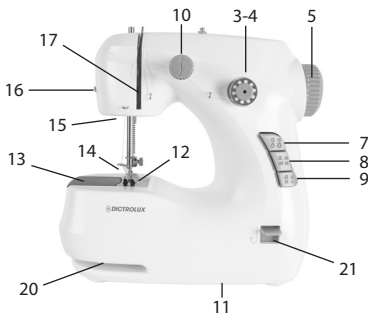

Pribor

1. Iгла 2. Pedala 3. Konac u iglu 4. Zavojnice (2 prazne, 2 s navojem) 5. Adapter



Upute

Prije uporabe stroja provjerite je li tipka ON/OFF postavljena na OFF.

Umetnite baterije u odjeljak za baterije ili spojite utičnicu na strujni adapter.

Uključite upravljačku papučicu u odgovarajuću utičnicu.

Stroj se može koristiti s nožnom komandom ili s tipkom ON.

Pomoću pedale moguće je kontrolirati rad stroja.

Međutim, ako ne koristite papučicu, stroj će se pokrenuti čim gumb postavite na ON.

Provjerite je li stroj spreman i u ispravnom položaju prije nego što ga pokrenete pomoću tipke ON.

Kako uvući konac u iglu

Podignite preklopno vreteno dok se potpuno ne izvuče. Postavite zavojnice na vreteno.

Povucite konac i provucite ga kroz prvu rupicu.

Zatim provucite konac kroz drugu petlju tako što ćete ga provući kroz dvije podloške gumba za zatezanje konca.

Zatim provucite konac kroz polugu za prihvat konca.

Provucite konac kroz treću rupicu za gumb pa kroz rupicu pored igle.

Spustite polugu za primanje konca kako biste podigli iglu.

Ako je potrebno, okrenite ručicu za namatanje u smjeru suprotnom od kazaljke na satu dok se igla ne podigne na željenu udaljenost.

Zatim umetnite konac u ušicu igle s vanjske strane prema unutrašnjosti stroja.

Povucite konac tako da izlazi iz oka oko 20 cm.

Okrenite ručicu za namatanje u smjeru kazaljke na satu kako

biste spustili iglu i zategnuli konac.

Kako postaviti donju zavojnicu na mjesto

Uklonite poklopac s odjeljka za zavojnicu.

Umetnite zavojnicu i odmotajte približno 20 cm strune i vratite poklopac.

Okrenite gumb za namatanje u smjeru suprotnom od kazaljke na satu.

Igla će pasti uzimajući konac iz zavojnice.

Ponovno okrenite gumb dok se igla potpuno ne podigne.

Kako početi šivati

Podignite iglu okretanjem gumba.

Zatim podignite pritisnu stopicu.

Provjerite jesu li dva kraja konca postavljena najmanje 10 cm iza igle.

Postavite tkaninu na mjesto i pričvrstite je stopicom.

Pritisnite papučicu ili pritisnite tipku ON/OFF za početak šivanja.

Gurnite tkaninu rukom. Počnite polako prvih nekoliko šavova. Ako tijekom šivanja, pomoću nožne pedale ili tipke ON, trebate promijeniti brzinu šivanja, pritisnite birač brzine. Za zaustavljanje šivanja otpustite nožnu papučicu ili pritisnite tipku ON/OFF.

VAŽNO: Kada završite, podignite iglu, podignite stopicu i uklonite tkaninu. Zatim uklonite obje dodatne niti.

Obrnuto šivanje

Šivajte prema naprijed nekoliko uboda, a zatim pritisnite prekidač za obrnuto šivanje kako biste napravili nekoliko uboda unatrag (maksimalno 5 cm).

Otpustite prekidač kako biste nastavili šivati prema naprijed.

Ova funkcija je korisna za učvršćivanje početka ili kraja šava.

Duljina obrnutog boda varira od 1,5 mm do 4,5 mm, ovisno o pritisku na prekidač.

Kako prilagoditi napetost konca

Provjerite imaju li donji i gornji konac jednaku napetost i je li dovoljno zategnut da zatvori oba konca u sredini. Za zatezanje konca okrenite gumb za zatezanje konca u smjeru kazaljke na satu.

• Za teške tkanine možda će biti potrebno smanjiti napetost konca.

• Za lagane tkanine možda će biti potrebno povećati napetost konca.

Promijena igle

Podignite iglu do njenog maksimalnog produžetka okretanjem gumba u smjeru kazaljke na satu.

Otpustite vijak koji drži iglu na mjestu pomoću odvijača i uklonite iglu, pazeci da se ne ozlijedite.

Postavite novu iglu s ravnom stranom prema vijku i provucite je do kraja.

Ponovno zategnite vijak pomoću odvijača.

Namotajte zavojnicu

Otvorite poklopac pretinca za zavojnicu i izvadite praznu zavojnicu.

Podesite gumb za premotavanje okretanjem u smjeru suprotnom od kazaljke na satu.

Podignite uklonjivo vreteno i umetnite novu zavojnicu konca. Provucite konac kroz rupu maloe zavojnice s unutarnje strane i izvucite oko 8 cm konca.

Držite uže zategnuto i pritisnite tipku ON ili pritisnite kontrolnu papučicu.

Zaustavite se kada se kolot okrene nekoliko puta.

Odrežite kraj konca na vrhu zavojnice i zatim nastavite namotavati dok ne postignete željenu količinu konca.

Odrežite konac oko 8 cm od zavojnice. Izvucite zavojnicu s koncem iz vretena.

Odložite namotavač vretena.

Čišćenje i održavanje

Za pravilnu uporabu, stroj zahtijeva redovito čišćenje.

VAŽNO: Prije čišćenja provjerite je li stroj isključen iz struje i jesu li umetnute baterije.

Koristite krpu za čišćenje stroja i uklanjanje ostataka ulja.

Nemojte koristiti abrazivna kemijska sredstva za čišćenje koja mogu oštetiti stroj.

NIKADA NE URANJTE STROJ U VODU ILI BILO KOJU DRUGU TEKUĆINU.



= Leggere il manuale dell'operatore

E - Leer el manual del operador

P - Leia o manual do operador

GR - Διαβάστε το εγχειρίδιο του χειριστή

HR - Pročitajte priručnik za rukovanje



= Osservare le avvertenze e le norme sulla sicurezza

E - Respete las advertencias y normas de seguridad

P - Respeitar os avisos e as normas de segurança

GR - Τηρείτε τις προειδοποιήσεις και τους κανονισμούς ασφαλείας

HR - Poštujte upozorenja i sigurnosne propise



= Smaltimento delle apparecchiature elettriche ed elettroniche

E - Eliminación de equipos eléctricos y electrónicos

P - Descarte de equipamentos elétricos e eletrônicos

GR - Απόρριψη ηλεκτρικού και ηλεκτρονικού εξοπλισμού

HR - Odlaganje električne i elektroničke opreme



= Apparecchio con classe di protezione III (SELV)

E - Dispositivo con clase de protección III (SELV)

P - Dispositivo com classe de proteção III (SELV)

GR - Συσκευή με βαθμό προστασίας III (SELV)

HR - Uredaj s razredom zaštite III (SELV)



= Apparecchio solo per uso interno

E - Aparato solo para uso en interiores

P - Aparelho apenas para uso interno

GR - Συσκευή μόνο για εσωτερική χρήση

HR - Uredaj samo za unutarnju upotrebu



= Utilizzare solo con l'alimentatore specificato

E - Utilizar solo con el adaptador de corriente especificado

P - Utilizar apenas com o adaptador de energia especificado

GR - Χρησιμοποιείτε μόνο με τον καθορισμένο τροφοδοτικό

HR - Koristiti samo s navedenim napajanjem

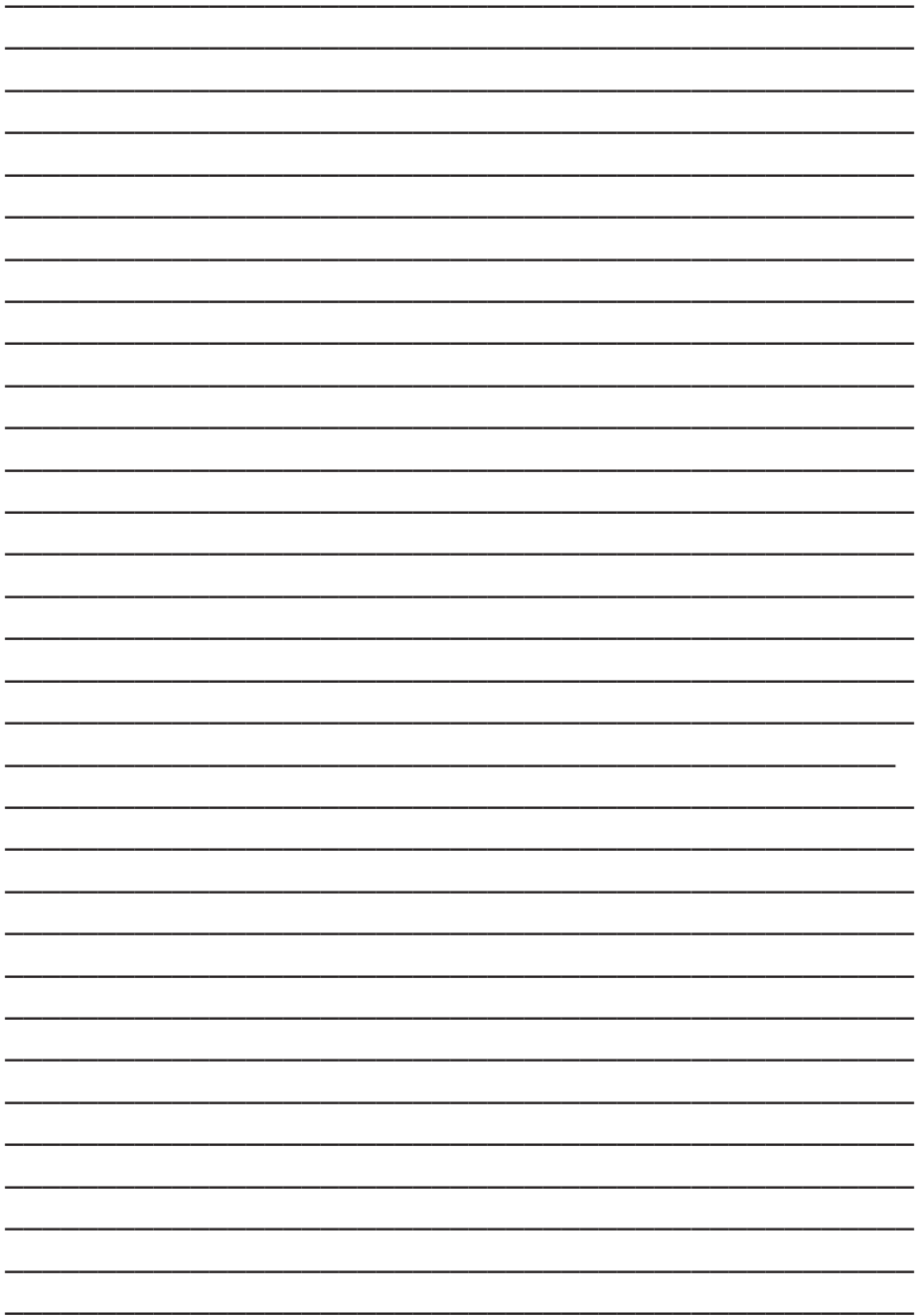



Il simbolo del cassonetto barrato indica che il prodotto è soggetto alla raccolta differenziata. Per le sue caratteristiche tecniche il prodotto, se smaltito impropriamente, può rivelarsi dannoso per la salute e per l'ambiente. Per questo motivo il prodotto non deve essere smaltito insieme ai rifiuti solido urbano. L'utente dovrà pertanto conferire l'apparecchiatura giunta a fine vita agli idonei centri di raccolta differenziata dei rifiuti elettronici ed elettrotecnici, oppure riconsegnarla al rivenditore al momento dell'acquisto di una nuova apparecchiatura di tipo equivalente, in ragione di uno ad uno o conferirla gratuitamente, in caso di prodotto di piccolissime dimensioni, presso i negozi che forniscono questo servizio. L'adeguata raccolta differenziata per l'avvio successivo dell'apparecchiatura dismessa al riciclaggio, al trattamento e allo smaltimento ambientalmente compatibile contribuisce ad evitare possibili effetti negativi sulla salute e sull'ambiente e favorisce il riempiego e/o il riciclo dei materiali di cui è composta l'apparecchiatura. Lo smaltimento abusivo del prodotto comporta l'applicazione delle sanzioni previste dalla normativa vigente. Diversi tipi di batterie o batterie nuove ed usate non devono essere mischiate. Non utilizzare batterie ricaricabili e non tentare di ricaricare le pile non ricaricabili. Si raccomanda di utilizzare solo batterie dello stesso tipo o equivalenti a quelle raccomandate. Inserire le batterie secondo la corretta polarità (+/-); Per sostituire le pile: rimuovere il portello, rimuovere dal vano pile le pile scariche, inserire le pile nuove facendo attenzione alla polarità, riposizionare il portello. Non lasciare le pile o eventuali utensili a portata dei bambini. Non buttare le pile scariche nel fuoco o disperderle nell'ambiente, ma smaltirle operando la raccolta differenziata. Non collegare tra loro gli elettrodi del vano pile per evitare corto circuiti. Il vano pile deve essere protetto dall'umidità e dalla pioggia. Conservare per future referenze.

E- El símbolo del contenedor de basura tachado con un aspa indica que el producto está sujeto a recogida selectiva. Debido a sus características técnicas, si el producto se elimina de forma indebida, puede resultar perjudicial para la salud y el medio ambiente. Por esta razón, el producto no debe eliminarse junto con los residuos sólidos urbanos. El usuario, por lo tanto, deberá depositar el aparato, cuando este llegue al final de su vida útil, en los centros de recogida selectiva de residuos de aparatos eléctricos y electrónicos correspondientes, o bien entregarlo al distribuidor cuando compre un nuevo aparato similar, a razón de uno por uno, o dejarlo gratuitamente, en caso de productos muy pequeños, en las tiendas que proporcionen este servicio. La adecuada recogida selectiva para realizar el reciclaje del aparato en desuso, su tratamiento y eliminación de forma compatible con el medio ambiente contribuye a evitar posibles efectos negativos sobre la salud y el medio ambiente y favorece la reutilización y/o reciclaje de los materiales de los que está compuesto el aparato. La eliminación ilegal del producto conlleva la aplicación de las sanciones previstas en la normativa vigente. Diferentes tipos de baterías o pilas, nuevas o usadas, no tienen que estar mezcladas. No utilizar pilas recargables y no tratar de recargar las pilas que no lo son. Se aconseja utilizar solamente pilas del mismo tipo y otras equivalentes a las recomendadas. Insertar las pilas teniendo en cuenta la polaridad (+/-). Para sustituir las pilas: abrir la tapa, extraer las pilas descargadas, insertar las pilas nuevas considerando la polaridad, reposicionar la tapa. No dejar las pilas o eventuales utensillos al alcance de los niños. No arrojar las pilas usadas al fuego ni dispersarlas en el ambiente, utilizar la recolección de residuos diferenciada. No poner en contacto los electrodos de la cavidad de las baterías para evitar corto circuito. Proteger la cavidad de las baterías de la humedad y de la lluvia. Conservar para futuras referencias.

P- O símbolo do contentor de lixo barrado indica que o produto é sujeito à recolha diferenciada. Devido às características técnicas, o produto se eliminado indevidamente, pode se tornar perigoso para a saúde e meio ambiente. Por esta razão o produto não deve ser eliminado junto com o lixo sólido urbano. O usuário deverá portanto entregar o equipamento sem mais utilização nos centros de recolha específicos para lixo eletrônico e eletrotécnico, ou então entregá-lo ao revendedor no momento da aquisição de um novo equipamento de tipo equivalente, na proporção de um a um ou entregá-lo gratuitamente, em caso de produtos de dimensões muito pequenas, nas lojas que oferecem este serviço. A recolha diferenciada adequada para a entrega em seguida do equipamento inutilizável à reciclagem, ao tratamento e à eliminação ambiental compatível contribui à evitação de possíveis efeitos negativos para a saúde e o meio ambiente e favorece a reutilização e/ou a reciclagem dos materiais com os quais é composto o equipamento. A eliminação abusiva do produto comporta a aplicação das sanções previstas pela normativa vigente. Diferentes tipos de baterias novas e usadas não devem ser misturadas. Não utilize baterias recarregáveis e não tente recarregar as pilhas que não podem ser recarregadas; recomenda-se utilizar somente baterias do mesmo tipo ou equivalentes às que foram recomendadas. Inserir as baterias seguindo a correta polaridade (+/-); para substituir as pilhas: tire a tampa, remover do vão as pilhas descarregadas, inserir as pilhas novas com atenção à polaridade, reposicionar a tampa. Não deixe as pilhas ou eventuais ferramentas ao alcance das crianças; não jogue as pilhas descarregadas no fogo e não as desperdice no meio ambiente, coloque-as nos contentores para a recolha diferenciada; não ligue entre eles os electrodos do vão das pilhas para evitar curtos-circuitos. Proteja o vão das pilhas da humidade e da chuva. Guarde para futuras referências.

GR- Το ακυρωμένο σύμβολο κάδοου απορριμμάτων υποδεικνύει ότι το προϊόν υπόκειται σε ανακύκλωση. Για τα τεχνικά χαρακτηριστικά του, το προϊόν, εάν δεν απορριφθεί σωστά, μπορεί να είναι επικίνδυνο για την υγεία μας και το περιβάλλον. Για το λόγο αυτό, το προϊόν δεν πρέπει να απορρίπτεται μαζί με τα στερεά σκουπίδια. Κατά συνέπεια, η χρήση θα πρέπει να μεταφερθεί την συσκευή στο τέλος της λειτουργικής ζωής της σε κατάλληλα διαφοροποιημένα κέντρα συλλογής για ηλεκτρονικές συσκευές και ηλεκτρο-τεχνικά απόβλητα, ή να την επιστρέψει στον λιανοπωλητή κατά την αγορά μιας νέας συσκευής ισοδύναμου τύπου, ή να την αποδώσει δωρεάν, σε περίπτωση πολύ μικρών διαστάσεων σε καταστήματα που παρέχουν αυτή την υπηρεσία. Η κατάλληλη ξεχωριστή συλλογή για την μετέπειτα πρόωθηση στην ανακύκλωση, επεξεργασία και περιβαλλοντικά συμβατή διάθεση συμβάλλει στην αποφυγή αρνητικών επιπτώσεων για το περιβάλλον και την υγεία και προωθεί την επαναχρησιμοποίηση ή / και ανακύκλωση των υλικών που απαρτίζουν τον εξοπλισμό. Παρόμοια απόρριψη του προϊόντος από τον ιδιοκτήτη συνεπάγεται την εφαρμογή των διοικητικών κυρώσεων που προβλέπονται από το νόμο. Μην χρησιμοποιείτε μαζί καινούργιες και χρησιμοποιούμενες μπαταρίες. Μην χρησιμοποιείτε επαναφορτιζόμενες μπαταρίες και μην προσπαθήσετε να επαναφορτίσετε απλές μπαταρίες. Προτείνεται να χρησιμοποιείτε μόνο μπαταρίες ίδιου τύπου ή αντίστοιχες με αυτές που συνιστούνται. Εισάγετε τις μπαταρίες με τη σωστή πολικότητα (+/-). Για να αντικαταστήσετε τις μπαταρίες: αφαιρέστε το κάλυμμα, αφαιρέστε τις άδειες μπαταρίες από το χώρο μπαταριών, βάλτε τις νέες μπαταρίες προσεγγίζοντας την πολικότητα, επανοποθετήστε το κάλυμμα. Μην αφήνετε τα παιδιά να έρθουν σε επαφή με μπαταρίες ή άλλα εξαρτήματα. Μην πιέετε τις άδειες μπαταρίες στη φωτιά ή στο περιβάλλον, αλλά χρησιμοποιείστε κάποια υπηρεσία ανακύκλωσης. Μην ενώνετε τους πόλους στις άδειες μπαταρίες για να μην προκαλέσετε βραχυκύκλωμα. Ο χώρος των μπαταριών πρέπει να προστατεύεται από την υγρασία και τη βροχή. Κρατήστε αυτές τις οδηγίες για μέλλοντική χρήση.

HR- Oznaka prekržižene kante za otpad označava da je proizvod namijenjen za odvojeno prikupljanje otpada. Zbog svojih tehničkih karakteristika, ako proizvod nije pravilno odložen, može biti opasan za zdravlje i okoliš. Zbog toga proizvod ne smije biti odložen zajedno s gradskim otpadom. Korisnik treba odložiti nefunkcionalni uređaj u određeni centar za odvojeno prikupljanje elektronskog i elektrotehničkog otpada, ili predati prodavaču u trenutku kupnje novog proizvoda istog tipa ili predati bez plaćanja dodatnih troškova, u slučaju proizvoda malih dimanzija, u centrima koji nude ovaj tip usluge. Adekvatno odvojeno prikupljanje otpada za naredno recikliranje odbačenih uređaja, za tretiranje i odlaganje u skladu s okolišnim doprinosi izbjegavanju negativnog utjecaja na zdravlje i okoliš te pomaže za naknadno korištenje i/ili recikliranje materijala od kojeg se sastoji uređaj. Nepriremeno odlaganje proizvoda stvara komplikacije te sankcije predviđene važećim odredbama. Različite nove i korištene baterije trebale razvrstati. Ne koristite i ne punite nepunjive baterije. Koristite isključivo baterije iste vrste ili slične onima koje se preporučuju. Pravilno umetnite baterije prema polaritetu (+/-). Kako biste zamijenili baterije, otvorite poklopac, izvadite istrošene baterije iz ležišta, umetnite nove baterije pažeci na polaritet, te zatvorite poklopac. Ne ostavljajte baterije i ostali pribor na dohvāt djece. Ne bacajte istrošene baterije u vatra ni u prirodu, već ih odložite na posebno označena mjesta. Kako biste izbjegli kratki spoj ne spajajte elektrode iz ležišta baterija. Sačuvajte ove upute.

Art. 884100A

Importato e fabbricato da: GENERAL TRADE SPA - Via G. Cassano - Km 2,2 - 74015 Martina Franca (TA) ITALY
✉ customer@generaltrade.it - www.generaltrade.it - Prodotto di provenienza Extra-EU