



**FORNO &
FRIGGITRICE
AD ARIA**
MULTIFUNZIONE

SUPREME FRY

ISTRUZIONI D'USO

(Fig. A)

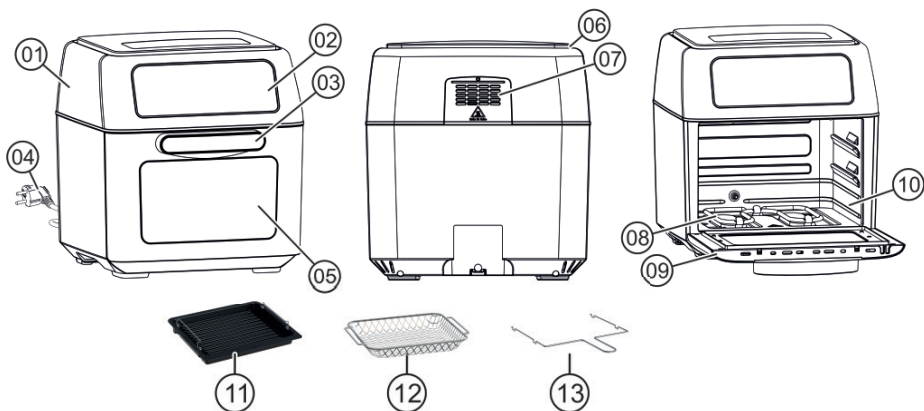

(Fig. B)

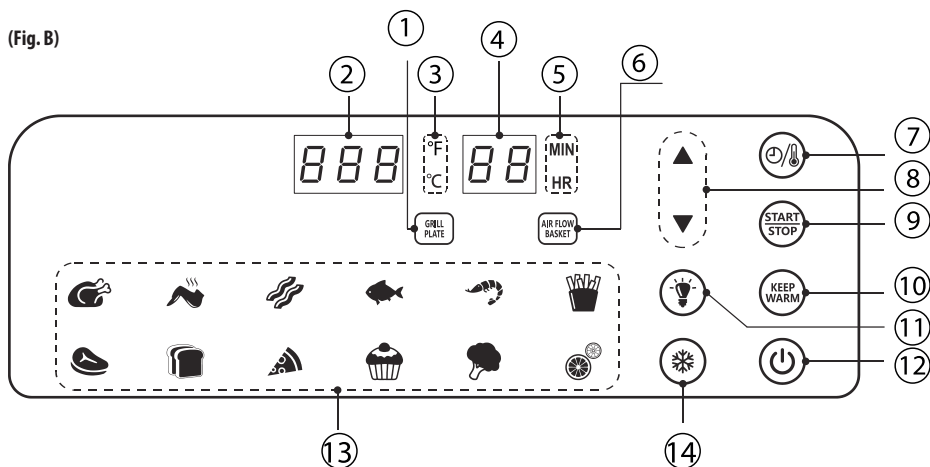

AVVERTENZE DI SICUREZZA



ATTENZIONE!

 Prima dell'uso, leggere queste avvertenze e istruzioni e conservare per futuri riferimenti. La mancata osservanza dei presenti avvisi e

istruzioni potrebbe causare scosse elettriche, incendi e/o infortuni gravi. Quando si usano apparecchi alimentati elettricamente, osservare sempre le normali precauzioni di sicurezza per ridurre il rischio di incendio, scosse elettriche, lesioni personali e danni materiali. L'apparecchio è destinato solo ad

un uso domestico per le funzioni indicate nel presente manuale. Non adatto per uso professionale. Non utilizzare l'apparecchio per usi diversi da quello per cui è concepito. Qualsiasi utilizzo diverso da quello indicato è da considerarsi improprio e pericoloso ed espone l'utilizzatore a rischi di natura elettrica e a danni alle persone. Allorché si decida di smaltire come rifiuto questo apparecchio, si raccomanda di renderlo inoperante tagliandone il cavo di alimentazione. Prima di collegare l'apparecchio alla rete di alimentazione, controllare che la tensione indicata sui dati tecnici corrisponda a quella della rete locale e non utilizzare prese o prolunghe elettriche non compatibili con quanto indicato nei dati tecnici. Non utilizzare l'apparecchio se il cavo, la spina o alcune sue parti risultano danneggiate. Assicurarsi che il cavo di alimentazione sia adeguatamente tenuto lontano dall'apparecchio e non venga in contatto con le parti calde dello stesso o pressato su bordi o spigoli taglienti. Non scollegare mai l'apparecchio tirando il cavo. Dopo aver utilizzato l'apparecchio, scollegare il filo conduttore dalla fonte elettrica e attendere che si raffreddi prima di riporlo a posto e di procedere alla sua pulizia. Tutte le riparazioni, compresa la (even-

tuale) la sostituzione del cavo di alimentazione, devono essere eseguite solamente da tecnici autorizzati ed esperti, in modo da prevenire ogni rischio. Non avvolgere mai il cavo di alimentazione attorno alla mano quando l'apparecchio è connesso alla rete elettrica. In caso di temporale, scollegare il cavo di alimentazione dalla presa di corrente. Distendere completamente il cavo prima dell'utilizzo. Non tirare o trasportare l'apparecchio per mezzo del filo di alimentazione. Non usare il filo di alimentazione come manico. Non tirare il filo di alimentazione attorno ad angoli aguzzi e non appoggiarlo su superfici calde. Conservare il presente libretto d'uso sicuro, insieme alle istruzioni, per l'intera durata di vita dell'apparecchio, a scopo di consultazione. In caso di cessione dell'apparecchio a terzi, consegnare anche l'intera documentazione. Se nella lettura di questo libretto di istruzioni d'uso alcune parti risultassero di difficile comprensione o se sorgessero dubbi, prima di utilizzare il prodotto contattare l'azienda all'indirizzo indicato.



ATTENZIONE!

Controllare periodicamente il corretto

serraggio delle eventuali viti presenti, lo stato di usura dell'apparecchio ed accertarsi del suo corretto funzionamento. L'utilizzo di accessori non consigliati o non forniti dal costruttore dell'apparecchio può comportare rischi di incendio, shock elettrico o danni a persone. Scollegare sempre l'apparecchio dall'alimentazione se lasciato incustodito e prima di montarlo, smontarlo, pulirlo o mantenerlo. Non lasciare l'apparecchio esposto ad agenti atmosferici (pioggia, sole, ecc.). Non usare l'apparecchio all'aperto. Non lasciare incustodito l'apparecchio mentre è collegato alla rete elettrica. Non utilizzare l'apparecchio in caso di mani bagnate o piedi bagnati o nudi.



ATTENZIONE!

Pericolo di soffocamento. Gli elementi dell'imballaggio non devono essere lasciati alla portata dei bambini in quanto potenziali fonti di pericolo. Tenere il sacchetto di plastica lontano dalla portata di bambini. Non è un giocattolo. Durante l'utilizzo assicurarsi che i bambini non vengano a contatto con l'apparecchio.

Se il cavo flessibile esterno di questo apparecchio è danneggiato, deve essere

sostituito esclusivamente dal costruttore, dal suo servizio di assistenza, o da personale qualificato equivalente, al fine di evitare pericoli. L'apparecchio può essere utilizzato da bambini di età non inferiore a 8 anni e da persone con ridotte capacità fisiche, sensoriali o mentali, o prive di esperienza o della necessaria conoscenza, purché sotto sorveglianza oppure dopo che le stesse abbiano ricevuto istruzioni relative all'uso sicuro dell'apparecchio e alla comprensione dei pericoli ad esso inerenti. I bambini devono essere sorvegliati per non giocare con l'apparecchio. La pulizia e la manutenzione destinata ad essere effettuata dall'utilizzatore non deve essere effettuata da bambini, a meno che non abbiano più di 8 anni e siano sorvegliati. Mantenere l'apparecchio e il suo cavo fuori dalla portata dei bambini con meno di 8 anni e custodire in luogo asciutto e sicuro.

L'apparecchio non è destinato ad essere fatto funzionare per mezzo di un temporizzatore esterno o con un sistema di comando separato.

Collocare l'apparecchio su un piano stabile dove non possa essere rovesciato. Non usare su fornelli o piani di cottura

accesi. Per il suo utilizzo, posizionare l'apparecchio su un piano di lavoro resistente al calore, lontano da fonti di calore e da schizzi d'acqua. Non posizionare vicino a materiale infiammabile. Mantenere ad adeguata distanza da oggetti e pareti. Proteggere l'apparecchio da spruzzi di liquidi. Non usare l'apparecchio in prossimità di vasche o lavandini pieni di acqua.



ATTENZIONE!

È probabile che le superfici diventino molto calde durante l'uso.



ATTENZIONE!

Durante la cottura si può verificare la fuoriuscita di vapore caldo. Non ostruire la presa d'aria durante il funzionamento. Far raffreddare l'apparecchio sempre per qualche minuto tra un utilizzo e un altro. Attendere che l'apparecchio si raffreddi prima di pulirlo o trasportarlo. Non utilizzare l'apparecchio vuoto. Non inserire oggetti metallici e utensili all'interno. Apparecchio progettato per la cottura di alimenti solidi. Non superare mai la capacità massima di riempimento. Non mettere mai le parti sotto tensione a contatto con l'acqua:

pericolo di cortocircuito. Non utilizzare all'aperto. Non immergere l'apparecchio, il cavo di alimentazione o la presa di corrente nell'acqua, sotto acqua corrente o in altro liquido. Non muovere o spostare l'apparecchio mentre è in uso. Prima di pulire l'apparecchio o di intraprendere operazioni di manutenzione, disinserire la spina di alimentazione. Non immergere in acqua per la pulizia. Per rimuovere i residui di cibo, pulire l'apparecchio con panno morbido non abrasivo e detergente neutro solo dopo aver spento l'apparecchio e dopo averlo scollegato dall'alimentazione elettrica. L'apparecchio deve essere controllato regolarmente e non deve essere utilizzato se danneggiato. Se presenta delle crepe, disalimentare l'apparecchio per evitare la probabilità di scosse elettriche. Non mettere mai l'apparecchio nella lavastoviglie. Collegare con una presa di corrente provvista di terra. Il mancato rispetto a questo obbligo può provocare uno shock elettrico con conseguenza di lesioni gravi. Il produttore non è responsabile per l'uso improprio.

STRUTTURA DEL PRODOTTO

▲ Struttura principale (Fig. A):

1. Corpo principale
2. Pannello di controllo digitale
3. Maniglia
4. Spina e cavo di alimentazione
5. Finestra di visualizzazione
6. Presa d'aria
7. Uscita d'aria

8. Elementi riscaldanti inferiori
9. Pannello della porta
10. Cavità interna

▲ Accessori:

11. Griglia
12. Cestello per cottura ad aria
13. Maniglia

SCHERMO TOUCH DIGITALE (FIG. B)

1. Tasto "Grill Plate"
2. Display LED della temperatura
3. Unità di temperatura (°C/°F)
4. Display LED del tempo
5. Unità di tempo (Min/H)
6. Tasto "AIR FLOW BASKET", per cottura ad aria
7. Tasto impostazione tempo/temperatura
8. Tasto regolazione tempo/temperatura (+/-)
9. Tasto avvio/stop funzione "START STOP"
10. Tasto mantenimento calore "KEEP WARM"
11. Tasto accensione/spengimento luce
12. Tasto accensione/spengimento generale
13. Area di selezione del menu
14. Tasto scongelamento

⚠ PRIMA DELL'USO

1. Rimuovere adesivi ed etichette
2. Lavare cestello, griglia e vassoio con acqua calda e detergente delicato.
3. Pulire l'interno e l'esterno con un panno umido.

▲ USO DELL'APPARECCHIO

1. Posizionare su una superficie stabile e resistente al calore.

- Lasciare almeno 10 cm di spazio attorno.

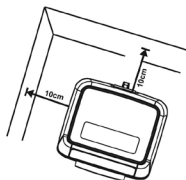

2. Inserire gli accessori:

- Aprire la porta e inserire la griglia o il cestello lungo le guide.

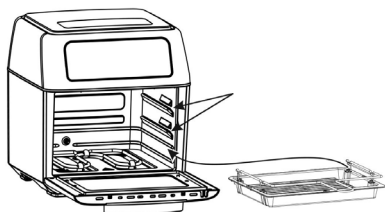

- Seguire le frecce sulla griglia per attivare il sensore di sicurezza.

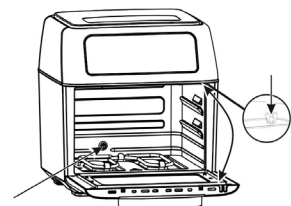

- Chiudere la porta.

3. Attivazione e selezione modalità:

- Collegare alla presa » Segnale acustico "beep" » Modalità standby.
- Premere il tasto POWER per accendere.
- Scegliere la modalità:
 1. Modalità Grill Plate: usa entrambe le resistenze per una cottura intensa.
 2. Modalità Air Flow Basket (Cestello ad Aria): Usa solo la resistenza superiore con la ventola per una frittura ad aria più efficace.

MODALITÀ "AIR FLOW BASKET"

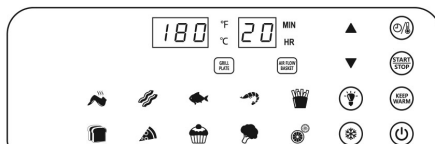

Lista del menù:

Intervallo di temperatura: 45-200°C / 115-390°F

Nome Menù	Ali di pollo	Bacon	Pesce	Gamberetti	Patatine	Mantenere caldo
Icona Menù						
Tempo (minuti)	14	15	15	13	18	120
Temperatura (°C)	180	160	170	170	200	60
Temperatura (°F)	355	320	340	340	390	140

Nota: Dopo 10 minuti di utilizzo, la temperatura del menù "Patine" scende a 180°C/355°F

Intervallo di temperatura: 45-200°C / 115-390°F

Nome Menù	Toast	Pizza	Torta	Verdure	Disidratare	Scongeliare
Icona Menù						
Tempo (minuti)	5	10	25	13	120	15
Temperatura (°C)	190	200	160	150	50	45
Temperatura (°F)	375	390	320	300	120	115

MODALITÀ "GRILL PLATE"

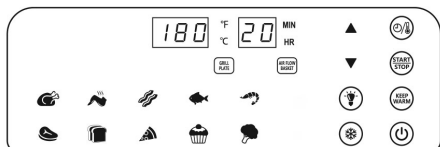

Lista del menù:

Intervallo di temperatura: 45-230°C / 115-445°F

Nome Menù	Pollo intero	Ali di pollo	Bacon	Pesce	Gamberetti	Mantenere caldo
Icona Menù						
Tempo (minuti)	30	14	15	15	13	120
Temperatura (°C)	180	180	160	170	170	60
Temperatura (°F)	355	355	320	340	340	140

Nota: Dopo 10 minuti di utilizzo, la temperatura del menù "Pollo intero" scende a 180°C/355°F

Intervallo di temperatura: 45-230°C / 115-445°F

Nome Menù	Bistecca	Toast	Pizza	Torta	Verdure	Scongelare
Icona Menù						
Tempo (minuti)	6	5	10	25	13	15
Temperatura (°C)	230	190	200	160	150	45
Temperatura (°F)	445	375	390	320	300	115

4. Selezione menu e avvio cottura:

- Scegliere un menu oppure impostare a proprio piacimento tempo e temperatura di cottura
- Anche selezionando un menu predefinito è possibile impostare a proprio piacimento tempo e temperatura, cliccando l'icona tempo/temperatura.
- Premere START/STOP per iniziare.

⚠ Attenzione

- Non sovraccaricare il cestello.
- Usare guanti resistenti al calore per rimuovere il cibo.

💡 Funzione luce interna

1. Accensione automatica:
- La luce si accende per 1 minuto quando la porta viene aperta.
- Dopo 1 minuto, si spegne automaticamente.

2. Accensione manuale:

- Premere il tasto luce per accenderla.
- La luce lampeggerà e si spegnerà dopo 1 minuto.
- Premere di nuovo per spegnerla manualmente.

3. Spegnimento automatico:

- Se la porta resta aperta per più di 10 minuti, l'apparecchio si spegne automaticamente.
- Chiudere la porta per disattivare la luce e riprendere il funzionamento.

▲ Funzioni aggiuntive

Modalità combinata (Air Flow Basket + Grill Plate)

- Premere il tasto AIR FLOW BASKET e scegliere il menu desiderato » premere GRILL PLATE e scegliere il menu desiderato » Premere START/STOP.
- Il display alternerà i dati di entrambe le modalità.
- Quando il menu con il tempo di cottura più breve termina per primo, il segnalatore acustico emette 3 bip. Quando tutti i menu selezionati terminano, il segnalatore acustico emette 5 bip.

Pausa cottura

- Premere START/STOP per mettere in pausa.
- Premere di nuovo per riprendere.
- Tenere premuto 3 sec per spegnere.

Regolazione tempo e temperatura

- Tenere premuti ▲ o ▼ per una regolazione veloce.

Funzione scongelamento

- Selezionare AIR FLOW BASKET o GRILL PLATE » Premere Scongela-mento » START/STOP.

Mantenimento in caldo "KEEP WARM"

Il tasto "Keep Warm" serve a mantenere il cibo caldo dopo la cottura, evitando che si raffreddi prima di essere servito. Quindi, dopo la cottura, se selezionato, si attiva automaticamente. Procedere nel modo seguente:

- Selezionare la modalità di cottura, e l'eventuale menu;
- Premere il tasto "Keep Warm" per attivare la funzione di mantenimento in caldo.

- Premere start/stop

NOTA: I valori predefiniti della funzione "KEEP WARM" sono 60°C per 2 ore. Per personalizzare temperatura e tempo della funzione KEEP WARM:

1. Dopo aver attivato la funzione "Keep Warm", premere il tasto Start/Stop.
2. Premere il selettore tempo/temperatura e regolare i valori desiderati.
3. Premere nuovamente Start/Stop per avviare la funzione con le nuove impostazioni.

▲ Fine della cottura

- Quando il timer arriva a 00:00 » 5 beep » La ventola rimane attiva fino a 120°C per favorire il raffreddamento dell'apparecchio.
- Premere POWER e scollegare la spina.

Suggerimenti utili

1. Cottura non uniforme? Aumentare il tempo o girare il cibo.
2. Cibo cotto? Togliere subito dal cestello e servire.

▲ Pulizia e manutenzione

⚠ Scollegare sempre prima della pulizia!

1. Lavare cestello e vassoio a mano o in lavastoviglie.
2. Pulire l'interno con un panno umido.
3. Smontare la porta per una pulizia più approfondita (foto sotto)

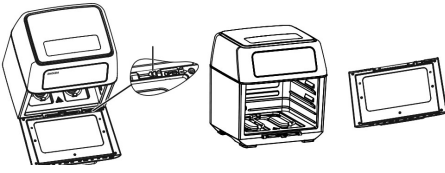

▲ Rimontaggio della porta

1. Inclinare la a 30° e inserirla nel foro.
2. Premere finché non si sente un "clic".

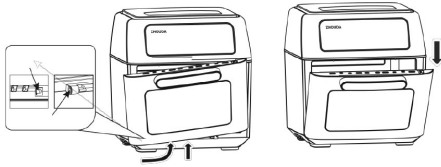

⚠ Autospegnimento

1. Se non viene premuto START/STOP dopo la selezione di un menu, l'apparecchio torna in standby e si spegne dopo 10 minuti.
2. Se la porta resta aperta per più di 10 minuti, l'apparecchio si spegne automaticamente e i dati di cottura vengono annullati.
3. Se si rimuove la piastra grill o il cestello mentre è acceso, il display torna alla schermata iniziale e l'apparecchio si spegne dopo 10 minuti di inattività.
4. Dopo la cottura, la ventola resta attiva per raffreddare l'interno fino a 120°C, poi l'apparecchio si spegne automaticamente.
5. Modalità combinata: Quando il menu con il tempo più breve finisce, l'apparecchio continua il secondo ciclo e si spegne al termine.

E - ADVERTENCIAS DE SEGURIDAD



ATENCIÓN!

ADVERTENCIAS DE SEGURIDAD

Antes de usar el aparato, lea estas advertencias e instrucciones y consérvelas para futuras referencias. El incumplimiento de estas advertencias e instrucciones podría causar descargas eléctricas, incendios y/o lesiones graves. Al utilizar aparatos eléctricos, siempre deben observarse las precauciones de seguridad habituales para reducir el riesgo de incendio, descargas eléctricas,

lesiones personales y daños materiales. Este aparato está destinado exclusivamente para uso doméstico y para las funciones indicadas en este manual. No es adecuado para uso profesional. No utilice el aparato para fines distintos de aquellos para los que ha sido diseñado. Cualquier uso diferente al indicado se considera inadecuado y peligroso, y expone al usuario a riesgos eléctricos y a posibles daños personales.

Si decide desechar este aparato, se recomienda inutilizarlo cortando su cable de alimentación. Antes de conectar el aparato a la red eléctrica, verifique que el voltaje indicado en las especificaciones técnicas corresponda con el de la red local y no utilice enchufes o alargadores eléctricos que no sean compatibles con las especificaciones técnicas indicadas. No utilice el aparato si el cable, el enchufe o alguna de sus partes están dañadas. Asegúrese de que el cable de alimentación esté colocado adecuadamente, lejos del aparato, y de que no entre en contacto con las partes calientes del mismo o quede presionado contra bordes o esquinas afiladas. Nunca desconecte el aparato tirando del cable. Después de utilizar el aparato, desenchúfelo de la fuente de alimentación y espere a que se enfríe antes de guardarlo o proceder a su limpieza. Todas las

reparaciones, incluida la posible sustitución del cable de alimentación, deben ser realizadas únicamente por técnicos autorizados y cualificados para evitar cualquier riesgo.

No enrolle nunca el cable de alimentación alrededor de la mano mientras el aparato esté conectado a la red eléctrica. En caso de tormenta, desenchufe el aparato de la toma de corriente. Antes de utilizarlo, desenrolle completamente el cable. No tire del cable ni transporte el aparato sujetándolo por el mismo. No use el cable de alimentación como asa. No pase el cable alrededor de esquinas afiladas ni lo apoye sobre superficies calientes.

Conserve este manual de uso seguro junto con las instrucciones durante toda la vida útil del aparato para futuras consultas. Si el aparato es cedido a terceros, entregue también toda la documentación.

Si encuentra dificultades para comprender alguna parte de este manual de instrucciones o tiene dudas, contacte con la empresa a la dirección indicada antes de utilizar el producto.



ATENCIÓN!

Verifique periódicamente el correcto ajuste de los tornillos presentes, el esta-

do de desgaste del aparato y asegúrese de su correcto funcionamiento. El uso de accesorios no recomendados o no suministrados por el fabricante puede conllevar riesgos de incendio, descargas eléctricas o daños personales.

Desconecte siempre el aparato de la alimentación cuando no esté en uso, antes de montarlo, desmontarlo, limpiarlo o realizarle mantenimiento. No exponga el aparato a agentes atmosféricos (lluvia, sol, etc.). No utilice el aparato al aire libre. No lo deje sin supervisión mientras esté conectado a la red eléctrica.

No utilice el aparato con las manos mojadas ni con los pies húmedos o descalzos.



ATENCIÓN!

¡ATENCIÓN! Peligro de asfixia. Los elementos del embalaje no deben dejarse al alcance de los niños, ya que pueden suponer un peligro. Mantenga la bolsa de plástico fuera del alcance de los niños. No es un juguete. Durante el uso, asegúrese de que los niños no entren en contacto con el aparato.

Si el cable flexible externo de este aparato está dañado, debe ser sustituido exclusivamente por el fabricante, su servicio técnico o personal cualificado equivalente, con el fin de evitar riesgos.

Este aparato puede ser utilizado por niños de 8 años o más, así como por personas con capacidades físicas, sensoriales o mentales reducidas, o con falta de experiencia o conocimientos, siempre que estén bajo supervisión o hayan recibido instrucciones sobre el uso seguro del aparato y comprendan los peligros asociados.

Los niños deben ser supervisados para evitar que jueguen con el aparato. La limpieza y el mantenimiento destinados a ser realizados por el usuario no deben ser llevados a cabo por niños, salvo que tengan más de 8 años y estén bajo supervisión. Mantenga el aparato y su cable fuera del alcance de los niños menores de 8 años y guárdelo en un lugar seco y seguro.

El aparato no está diseñado para funcionar con un temporizador externo ni con un sistema de control remoto independiente.

Coloque el aparato sobre una superficie estable donde no pueda volcarse. No lo use sobre fogones o encimeras encendidas. Para su uso, coloque el aparato sobre una superficie de trabajo resistente al calor, lejos de fuentes de calor y salpicaduras de agua. No lo coloque cerca de materiales inflamables. Manténgalo a una distancia adecuada de objetos y

paredes. Proteja el aparato de salpicaduras de líquidos. No utilice el aparato cerca de bañeras o fregaderos llenos de agua.



ATENCIÓN!

Es probable que las superficies se calienten mucho durante el uso.



ATENCIÓN!

Durante la cocción puede producirse la salida de vapor caliente. No obstruya la salida de aire mientras el aparato está en funcionamiento. Deje que el aparato se enfríe durante unos minutos entre un uso y otro. Espere a que el aparato se enfríe antes de limpiarlo o transportarlo. No utilice el aparato vacío. No introduzca objetos metálicos ni utensilios en su interior.

Este aparato está diseñado para la cocción de alimentos sólidos. No supere nunca la capacidad máxima de llenado. No permita que las partes bajo tensión entren en contacto con el agua, ya que existe riesgo de cortocircuito. No utilice el aparato en exteriores. No sumerja el aparato, el cable de alimentación ni el enchufe en agua, bajo agua corriente o en otro líquido. No mueva ni transporte el aparato mientras esté en uso. Antes

de limpiarlo o realizar cualquier operación de mantenimiento, desconecte el enchufe de alimentación. No lo sumerja en agua para su limpieza.

Para eliminar los restos de comida, limpie el aparato con un paño suave no abrasivo y detergente neutro, solo después de haber apagado el aparato y desconectado de la red eléctrica. El aparato debe ser inspeccionado regularmente y no debe utilizarse si está dañado. Si presenta grietas, desconéctelo de la alimentación para evitar el riesgo de descargas eléctricas.

No lave nunca el aparato en el lavavajillas. Conéctelo a una toma de corriente con conexión a tierra. El incumplimiento de esta norma puede provocar una descarga eléctrica con riesgo de lesiones graves. El fabricante no se hace responsable de un uso indebido del aparato.

▲ ESTRUCTURA DEL PRODUCTO (Fig. A):

• CUERPO PRINCIPAL:

1. Cuerpo principal
2. Panel de control digital
3. Asa
4. Enchufe y cable de alimentación
5. Ventana de visualización
6. Entrada de aire
7. Salida de aire
8. Elementos de calefacción inferiores
9. Panel de la puerta
10. Cavity interior

• Accesorios:

1. Parrilla
2. Cesta de cocción de aire
3. Asa

▲ PANTALLA TÁCTIL DIGITAL (FIG. B)

1. Botón de la placa de la parrilla
2. Indicador LED de temperatura
3. Unidades de temperatura (°C/°F)
4. Indicador LED de la hora
5. Unidad de tiempo (Min/H)

6. Botón "AIR FLOW BASKET", para disparar aire
7. Botón de ajuste de tiempo/temperatura
8. Botón de ajuste de tiempo/temperatura (+/-)
9. Botón de arranque/parada Función "START STOP"
10. Botón "MANTENER CALIENTE"
11. Botón de encendido/apagado de la luz
12. Botón general de encendido/apagado
13. Zona de selección de menús
14. Botón de descongelación

⚠ ANTES DE USAR

1. Quitar pegatinas y etiquetas
2. Lave la cesta, la parrilla y la bandeja con agua tibia y detergente suave.
3. Limpie el interior y el exterior con un paño húmedo.

▲ USANDO EL DISPOSITIVO

1. Colóquelo sobre una superficie estable y resistente al calor.

- Deje al menos 10 cm de espacio alrededor.

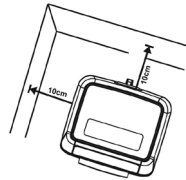

2. Inserte los accesorios:

- Abra la puerta e introduzca la rejilla o la cesta a lo largo de las guías.



- Siga las flechas de la rejilla para activar el sensor de seguridad.



- Cierra la puerta.

3. Activación y selección de modo:

- Conectar a la toma » Señal acústica » Modo de espera.
- Pulse el botón POWER para encenderlo.

- Elige el modo:

1. Modo Placa Grill: utiliza ambas resistencias para una cocción intensa.
2. Modo Air Flow Basket: Utilice sólo la resistencia superior con el ventilador para una fritura por aire más eficaz.

FLUJO DE AIRE MODO CESTA

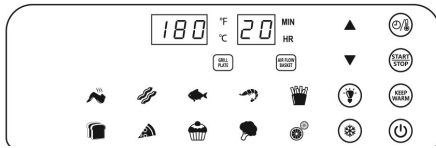

Lista del menú

Rango de temperatura: 45-200°C / 115-390°F

Nombre del menú	Icono del menú	Alitas de pollo	Bacon	Pescado	Gambas	Papas fritas	Mantener caliente
Tiempo (minutos)		14	15	15	13	18	120
Temperatura (°C)		180	160	170	180	200	60
Temperatura (°F)		355	320	340	355	390	140

Nota: Después de 10 minutos de uso, la temperatura del menú "Papas fritas" baja a 180°C / 355°F.

Rango de temperatura: 45-200°C / 115-390°F

Nombre del menú	Icono del menú	Tostadas	Pizza	Pastel	Verduras	Deshidratar	Descongelar
Tiempo (minutos)		5	10	25	13	120	15
Temperatura (°C)		190	200	150	160	50	45
Temperatura (°F)		375	390	300	320	120	115

4. Selección de menú e inicio de cocción:

- Elija un menú o ajuste el tiempo y la temperatura de cocción a su gusto
- Aunque selecciones un menú predefinido, puedes ajustar la hora y la temperatura a tu gusto haciendo clic en el icono de hora/temperatura.
- Pulse START/STOP para comenzar.

⚠ Atención

- No sobrecargue la cesta.
- Utilice guantes resistentes al calor para retirar los alimentos.

💡 Función de luz interior

1. Encendido automático:
 - La luz se enciende durante 1 minuto al abrir la puerta.
 - Al cabo de 1 minuto, se apaga automáticamente.

2. Encendido manual:

- Pulse el botón de la luz para encenderla.
- La luz parpadeará y se apagará al cabo de 1 minuto.
- Vuelva a pulsarlo para apagarlo manualmente.

3. Apagado automático:

- Si la puerta permanece abierta durante más de 10 minutos, el aparato se apaga automáticamente.
- Cierre la puerta para desactivar la luz y reanudar el funcionamiento.

▲ Funciones adicionales

- Modo combinado (cesta de flujo de aire + placa de grill)
- Pulse AIR FLOW BASKET y elija el menú deseado Pulse GRILL PLATE y elija el menú deseado Pulse START/STOP.
- La pantalla alternará entre los datos de ambos modos.
- Cuando el menú con el tiempo de cocción más corto finaliza en primer lugar, la señal acústica emite 3 pitidos. Cuando finalizan todos los menús seleccionados, la señal acústica emite 5 pitidos.

Pausa para cocinar

- Pulse START/STOP para hacer una pausa.
- Pulse de nuevo para reanudar.
- Mantén pulsado 3 seg. para apagar.

Control de tiempo y temperatura

- Mantenga pulsado ▲ o ▼ para un ajuste rápido.

Función de descongelación

- Seleccione CESTA DE FLUJO DE AIRE o PLACA DE PARRILLA » Pulse START/STOP de descongelación.

MANTENER EL CALOR

El botón "Mantener caliente" se utiliza para mantener caliente la comida después de cocinarla, evitando que se enfríe antes de servirla. Se activa automáticamente después de la cocción, si se ha seleccionado. Proceda de la siguiente manera:

- Seleccione el modo de cocción y cualquier menú;
- Pulse el botón "Mantener caliente" para activar la función de mantenimiento del calor.
- Pulsar start/stop

NOTA: Los valores por defecto de la función MANTENER CALIENTE son 60°C durante 2 horas. Puede personalizar la temperatura y el tiempo de la función KEEP WARM:

1. Después de activar la función "Mantener caliente", pulse el botón Start/Stop.
2. Pulse el selector de tiempo/temperatura y ajuste los valores deseados.
3. Pulse Start/Stop de nuevo para iniciar la función con los nuevos ajustes.

▲ Fin de la cocción

- Cuando el temporizador llega a 00:00 » 5 pitidos » El ventilador

permanece encendido hasta 120°C para ayudar a enfriar el aparato.

- Pulse POWER y desconecte el enchufe.

Consejos útiles

1. Cocción desigual? Aumente el tiempo o gire los alimentos.
2. Los alimentos están cocinados? Retire de la cesta inmediatamente y sirva.

▲ Limpieza y mantenimiento

⚠ ¡Desconectar siempre antes de limpiar!

1. Lave la cesta y la bandeja a mano o en el lavavajillas.
2. Limpie el interior con un paño húmedo.
3. Desmontar la puerta para una limpieza más a fondo (foto inferior).

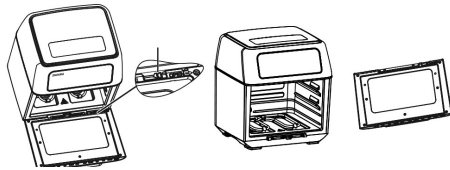

▲ Volver a montar la puerta

1. Inclínalo a 30° e introdúzcalo en el orificio.
2. Presione hasta que oiga un "clic".

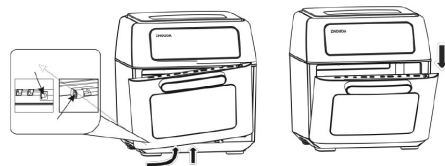

⚠ Apagado automático

1. Si no se pulsa START/STOP después de seleccionar un menú, el aparato vuelve al modo de espera y se apaga al cabo de 10 minutos.
2. Si se deja la puerta abierta durante más de 10 minutos, el aparato se apaga automáticamente y se cancelan los datos de cocción.
3. Si retira la placa del grill o la cesta mientras está encendido, la pantalla vuelve a la pantalla de inicio y el aparato se apaga tras 10 minutos de inactividad.
4. Después de la cocción, el ventilador permanece encendido para enfriar el interior a 120°C, luego el aparato se apaga automáticamente.
5. Modo doble módulo: Cuando el menú con el tiempo más corto termina, el aparato continúa el segundo ciclo y se apaga al final.

P - ADVERTÊNCIAS DE SEGURANÇA



ATENÇÃO!



Antes de usar o aparelho, leia estas advertências e instruções e guarde-as para referência futura. O não cumprimento destas advertências e

instruções pode causar choques elétricos, incêndios e/ou ferimentos graves. Ao utilizar aparelhos elétricos, deve-se sempre observar as precauções normais de segurança para reduzir o risco de incêndio, choques elétricos, lesões pessoais e danos materiais.

O aparelho destina-se apenas ao uso doméstico, para as funções indicadas neste manual. Não é adequado para uso profissional. Não utilize o aparelho para fins diferentes daqueles para os quais foi concebido. Qualquer uso diferente do indicado é considerado impróprio e perigoso, expondo o utilizador a riscos elétricos e a possíveis danos pessoais.

Caso decida descartar este aparelho, recomenda-se torná-lo inoperante, cortando o cabo de alimentação. Antes de ligar o aparelho à rede elétrica, verifique se a tensão indicada nas especificações técnicas corresponde à da rede local e não utilize tomadas ou extensões elétricas que não sejam compatíveis com as especificações indicadas.

Não utilize o aparelho se o cabo, a ficha ou qualquer uma das suas partes estiverem danificadas. Certifique-se de que o cabo de alimentação esteja devidamente posicionado, longe do aparelho, e que não entre em contato com partes quentes do mesmo ou fique pressio-

nado contra bordas ou cantos afiados. Nunca desligue o aparelho puxando pelo cabo.

Após utilizar o aparelho, desligue-o da fonte de alimentação e aguarde que esfrie antes de guardá-lo e proceder à sua limpeza. Todas as reparações, incluindo a eventual substituição do cabo de alimentação, devem ser realizadas apenas por técnicos autorizados e qualificados, para evitar qualquer risco.

Nunca enrole o cabo de alimentação à volta da mão enquanto o aparelho estiver ligado à rede elétrica. Em caso de tempestade, desligue o cabo de alimentação da tomada. Antes de utilizar, desenrole completamente o cabo. Não puxe nem transporte o aparelho pelo cabo de alimentação. Não use o cabo de alimentação como alça. Não passe o cabo em cantos afiados nem o apoie sobre superfícies quentes.

Guarde este manual de uso seguro juntamente com as instruções durante toda a vida útil do aparelho, para futura consulta. Caso o aparelho seja cedido a terceiros, entregue também toda a documentação.

Se, ao ler este manual de instruções, alguma parte for de difícil compreensão ou surgirem dúvidas, entre em contato com a empresa no endereço indicado

antes de utilizar o produto.



ATENÇÃO!

Verifique periodicamente a fixação correta dos parafusos presentes, o estado de desgaste do aparelho e assegure-se de seu funcionamento adequado. O uso de acessórios não recomendados ou não fornecidos pelo fabricante pode representar riscos de incêndio, choque elétrico ou danos pessoais.

Desligue sempre o aparelho da alimentação se for deixado sem supervisão e antes de montá-lo, desmontá-lo, limpá-lo ou realizar manutenção. Não exponha o aparelho a agentes atmosféricos (chuva, sol, etc.). Não utilize o aparelho ao ar livre. Não deixe o aparelho sem supervisão enquanto estiver ligado à rede elétrica.

Não utilize o aparelho com as mãos molhadas ou com os pés molhados ou descalços.



ATENÇÃO!

Perigo de asfixia. Os elementos da embalagem não devem ser deixados ao alcance das crianças, pois podem representar um risco. Mantenha o saco plástico fora do alcance das crianças.

Não é um brinquedo. Durante o uso, certifique-se de que as crianças não entrem em contato com o aparelho.

Se o cabo flexível externo deste aparelho estiver danificado, deve ser substituído exclusivamente pelo fabricante, pelo seu serviço de assistência ou por pessoal qualificado equivalente, a fim de evitar riscos.

O aparelho pode ser utilizado por crianças com idade igual ou superior a 8 anos e por pessoas com capacidades físicas, sensoriais ou mentais reduzidas, ou sem experiência e conhecimento, desde que sob supervisão ou após terem recebido instruções sobre o uso seguro do aparelho e compreendido os perigos a ele inerentes.

As crianças devem ser supervisionadas para evitar que brinquem com o aparelho. A limpeza e a manutenção destinadas a serem realizadas pelo utilizador não devem ser feitas por crianças, a menos que tenham mais de 8 anos e estejam sob supervisão. Mantenha o aparelho e o seu cabo fora do alcance de crianças com menos de 8 anos e armazene-o em local seco e seguro.

O aparelho não foi projetado para funcionar com um temporizador externo ou com um sistema de controle remoto separado.

Coloque o aparelho sobre uma superfície estável onde não possa tombar. Não o utilize sobre fogões ou placas de aquecimento ligadas. Para seu uso, coloque o aparelho sobre uma superfície de trabalho resistente ao calor, longe de fontes de calor e de salpicos de água. Não o coloque perto de materiais inflamáveis. Mantenha uma distância adequada de objetos e paredes. Proteja o aparelho contra salpicos de líquidos. Não utilize o aparelho perto de banheiras ou pias cheias de água.



ATENÇÃO!

As superfícies podem ficar muito quentes durante o uso.



ATENÇÃO!

Durante o cozimento, pode ocorrer a liberação de vapor quente. Não obstrua a saída de ar enquanto o aparelho estiver em funcionamento. Deixe o aparelho esfriar por alguns minutos entre um uso e outro. Aguarde o resfriamento completo do aparelho antes de limpá-lo ou transportá-lo. Não utilize o aparelho vazio. Não insira objetos metálicos nem utensílios no seu interior.

Este aparelho foi projetado para cozinhar alimentos sólidos. Nunca ultrapasse a capacidade máxima de enchimento. Não permita que as partes sob tensão entrem em contato com a água, pois há risco de curto-circuito. Não utilize o aparelho ao ar livre. Não mergulhe o aparelho, o cabo de alimentação ou o plugue em água, sob água corrente ou em qualquer outro líquido. Não mova nem transporte o aparelho enquanto estiver em uso. Antes de limpar o aparelho ou realizar qualquer operação de manutenção, desligue o plugue da tomada. Não mergulhe o aparelho em água para limpeza.

Para remover resíduos de alimentos, limpe o aparelho com um pano macio não abrasivo e detergente neutro, somente após desligá-lo e desconectá-lo da rede elétrica. O aparelho deve ser inspecionado regularmente e não deve ser utilizado caso esteja danificado. Se apresentar rachaduras, desligue-o da alimentação para evitar o risco de choque elétrico.

Nunca lave o aparelho na máquina de lavar louça. Conecte-o a uma tomada com aterramento. O não cumprimento dessa recomendação pode causar um choque elétrico com risco de ferimentos graves. O fabricante não se responsabi-

liza pelo uso indevido do aparelho.

▲ ESTRUTURA DO PRODUTO (Fig. A):

• Corpo principal:

1. Corpo principal
2. Painel de controlo digital
3. Pega
4. Ficha e cabo de alimentação
5. Janela de visualização
6. Entrada de ar
7. Saída de ar
8. Elementos de aquecimento inferiores
9. Painel da porta
10. Cavidade interior

• Acessórios:

11. Grelhador
12. Cesto de cozedura a ar
13. Pega

ECRÃ TÁTIL DIGITAL (FIG. B)

1. Botão da placa do grelhador
2. Indicador LED de temperatura
3. Unidades de temperatura (°C/°F)
4. Indicação LED da hora
5. Unidade de tempo (Min/H)
6. Botão "AIR FLOW BASKET", para a queima de ar
7. Botão de regulação do tempo/temperatura
8. Botão de regulação do tempo/temperatura (+/-)
9. Botão de arranque/paragem Função "START STOP"
10. Botão "MANTER AQUECIDO"
11. Botão para ligar/desligar a luz
12. Botão geral de ligar/desligar
13. Área de seleção de menus
14. Botão de descongelação

⚠ ANTES DA UTILIZAÇÃO

1. Remoção de autocolantes e etiquetas
2. Lavar o cesto, a grelha e o tabuleiro com água morna e detergente suave.
3. Limpar o interior e o exterior com um pano húmido.

▲ UTILIZAR O DISPOSITIVO

1. Colocar sobre uma superfície estável e resistente ao calor.

- Deixar pelo menos 10 cm de espaço à sua volta.

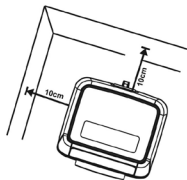

2. Inserir os acessórios:

- Abrir a porta e introduzir a grelha ou o cesto ao longo das guias.

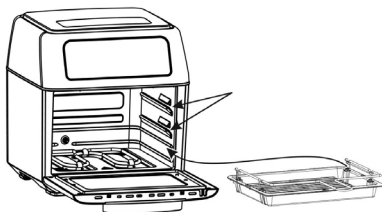

- Siga as setas na grelha para ativar o sensor de segurança.

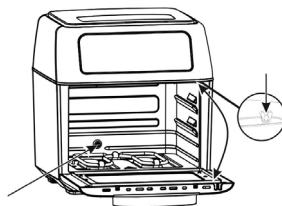

- Fecha a porta.

3. Ativação e seleção do modo:

- Ligar à tomada » Sinal sonoro » Modo de espera.
- Prima o botão POWER para ligar.
- Selecionar o modo:
 1. Modo de placa de grelhar: utiliza ambos os elementos de aquecimento para uma cozedura intensa.
 2. Modo de cesto de fluxo de ar: Utilize apenas o elemento de aquecimento superior com a ventoinha para uma fritura mais eficaz com ar.

CAUDAL DE AR MODO CESTO



Lista do menu

Intervalo de temperatura: 45-200°C / 115-390°F

Nome do menu	Ícone do menu	Asas de frango	Bacon	Peixe	Camarão	Batatas fritas	Manter aquecido
Tempo (minutos)		14	15	15	13	18	120
Temperatura (°C)		180	160	170	180	200	60
Temperatura (°F)		355	320	340	355	390	140

Nota: Após 10 minutos de uso, a temperatura do menu "Batatas fritas" cai para 180°C / 355°F.

Intervalo de temperatura: 45-200°C / 115-390°F

Nome do menu	Ícone do menu	Torrada	Pizza	Bolo	Legumes	Desidratar	Descongelar
Tempo (minutos)		5	10	25	13	120	15
Temperatura (°C)		190	200	150	160	50	45
Temperatura (°F)		375	390	300	320	120	115

MODO DE PLACA DE GRELHAR

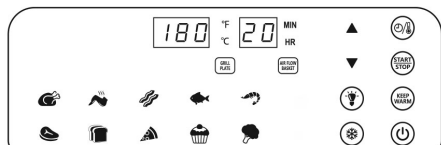

Lista do menu

Intervalo de temperatura: 45-230°C / 115-445°F

Nome do menu	Ícone do menu	Frango inteiro	Asas de frango	Bacon	Peixe	Camarão	Manter aquecido
Tempo (minutos)		30	14	15	15	13	120
Temperatura (°C)		180	180	160	170	170	60
Temperatura (°F)		355	355	320	340	340	140

Nota: Após 10 minutos de uso, a temperatura do menu "Frango inteiro" cai para 180°C / 355°F.

Intervalo de temperatura: 45-230°C / 115-445°F

Nome do menu	Ícone do menu	Bife	Torrada	Pizza	Bolo	Legumes	Descongelar
Tempo (minutos)		6	5	10	25	13	15
Temperatura (°C)		230	190	200	160	150	45
Temperatura (°F)		445	375	390	320	300	115

4. Seleção do menu e início da queima:

- Escolha um menu ou defina o tempo e a temperatura de cozedura a seu gosto
- Mesmo que selecione um menu predefinido, pode definir o tempo e a temperatura a seu gosto clicando no ícone de tempo/temperatura.
- Prima START/STOP para começar.

⚠ Atenção

- Não sobrecarregar o cesto.
- Utilize luvas resistentes ao calor para retirar os alimentos.

💡 Função de luz interior

1. Ligação automática:
 - A luz acende-se durante 1 minuto quando a porta é aberta.
 - Após 1 minuto, desliga-se automaticamente.

2. Ignição manual:

- Prima o botão da luz para a ligar.
- A luz pisca e apaga-se após 1 minuto.
- Prima novamente para o desligar manualmente.

3. Desligamento automático:

- Se a porta permanecer aberta durante mais de 10 minutos, o aparelho desliga-se automaticamente.
- Feche a porta para desativar a luz e retomar o funcionamento.

▲ Funções adicionais

Modo combinado (cesto de fluxo de ar + placa de grelhar)

- Prima BASE DO FLUXO DE AR e escolha o menu pretendido prima PLACA DE GRELHAR e escolha o menu pretendido Prima INICIAR/PARAR.

- O ecrã alternará entre os dados de ambos os modos.
- Quando o menu com o tempo de cozedura mais curto termina primeiro, o sinal sonoro emite 3 sinais sonoros. Quando todos os menus selecionados terminam, o sinal sonoro emite 5 sinais sonoros.

Pausa para cozinhar

- Prima START/STOP para fazer uma pausa.
- Prima novamente para continuar.
- Premir e manter premido durante 3 seg. para desligar.

Controlo do tempo e da temperatura

- Prima sem soltar ▲ ou ▼ para um ajuste rápido.

Função de descongelação

- » Selecionar BACIA DE FLUXO DE AR ou CHAPA DE GRELHAR » Premir INICIAR/PARAR descongelação.

MANTER AQUECIDO

O botão "Keep Warm" é utilizado para manter os alimentos quentes após a cozedura, evitando que arrefeçam antes de serem servidos. É ativado automaticamente após a cozedura, se estiver selecionado. Proceder da seguinte forma:

- Selecionar o modo de cozedura e qualquer menu;
- Prima o botão "Manter quente" para ativar a função de manter quente.

- Premir iniciar/parar

NOTA: Os valores predefinidos para a função MANTER QUENTE são 60°C durante 2 horas. É possível personalizar a temperatura e o tempo da função MANTER QUENTE:

1. Depois de ativar a função "Manter quente", prima o botão Iniciar/Parar.
2. Prima o seletor de tempo/temperatura e ajuste os valores pretendidos.
3. Prima novamente Iniciar/Parar para iniciar a função com as novas definições.

▲ Fim da queima

- Quando o temporizador atinge 00:00 » 5 bips » O ventilador permanece ligado até 120°C para ajudar a arrefecer o aparelho.
- Prima POWER e desligue a ficha.

Dicas úteis

1. Cozedura desigual? Aumentar o tempo ou virar os alimentos.
2. Os alimentos estão cozinhados? Retire imediatamente do cesto e sirva.

▲ Limpeza e manutenção

⚠ Desligar sempre antes de limpar!

1. Lavar o cesto e o tabuleiro à mão ou na máquina de lavar louça.
2. Limpar o interior com um pano húmido.
3. Desmontar a porta para uma limpeza mais profunda (foto abaixo)

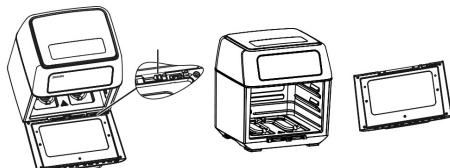

▲ Remontagem da porta

1. Incline-o a 30° e introduza-o no orifício.
2. Pressione até ouvir um "clique".

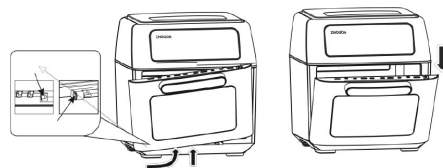

⚠ Desligamento automático

1. Se START/STOP não for premido depois de selecionar um menu, o aparelho volta ao modo de espera e desliga-se após 10 minutos.
2. Se a porta for deixada aberta durante mais de 10 minutos, o aparelho desliga-se automaticamente e os dados de cozedura são anulados.
3. Se retirar a placa de grelhar ou o cesto com o aparelho ligado, o ecrã volta ao ecrã inicial e o aparelho desliga-se após 10 minutos de inatividade.
4. Após a cozedura, a ventoinha permanece ligada para arrefecer o interior até 120°C, depois o aparelho desliga-se automaticamente.
5. Modo de módulo duplo: Quando o menu com o tempo mais curto termina, o aparelho continua o segundo ciclo e desliga-se no final.

GR - ΠΡΟΕΙΔΟΠΟΙΗΣΕΙΣ ΑΣΦΑΛΕΙΑΣ



ΠΡΟΣΟΧΗ!



Πριν από τη χρήση, διαβάστε αυτές τις προειδοποιήσεις και οδηγίες και φυλάξτε τις για μελλοντική

αναφορά. Η μη τήρηση αυτών των προειδοποιήσεων και οδηγιών μπορεί να προκαλέσει ηλεκτροπληξία, πυρκαγιά και/ή σοβαρούς τραυματισμούς. Όταν χρησιμοποιείτε ηλεκτροδοτούμενες συσκευές, πρέπει πάντα να τηρούνται οι συνήθειες προφυλάξεις ασφαλείας για τη μείωση του κινδύνου πυρκαγιάς, ηλεκτροπληξίας, τραυματισμών και υλικών ζημιών.

Η συσκευή προορίζεται αποκλειστικά για οικιακή χρήση και για τις λειτουργίες που αναφέρονται στο παρόν εγχειρίδιο. Δεν είναι κατάλληλη για επαγγελματική χρήση. Μην χρησιμοποιείτε τη συσκευή για σκοπούς διαφορετικούς από αυτούς για τους οποίους έχει σχεδιαστεί. Οποιαδήποτε διαφορετική χρήση θεωρείται ακατάλληλη και επικίνδυνη και εκθέτει τον χρήστη σε ηλεκτρικούς κινδύνους και σωματικές βλάβες.

Εάν αποφασίσετε να απορρίψετε αυτήν τη συσκευή, συνιστάται να την καταστήσετε μη λειτουργική κόβοντας το καλώδιο τροφοδοσίας. Πριν συνδέσετε τη συσκευή στο ηλεκτρικό δίκτυο, ελέγξτε ότι η τάση που αναγράφεται στα τεχνικά δεδομένα αντιστοιχεί στην τοπική τάση και μην χρησιμοποιείτε πρίζες ή καλώδια προέκτασης που δεν είναι συμβατά με

τις τεχνικές προδιαγραφές.

Μην χρησιμοποιείτε τη συσκευή εάν το καλώδιο, το βύσμα ή οποιοδήποτε μέρος της είναι κατεστραμμένο. Βεβαιωθείτε ότι το καλώδιο τροφοδοσίας είναι τοποθετημένο σωστά, μακριά από τη συσκευή, και ότι δεν έρχεται σε επαφή με τα θερμά μέρη της ή δεν πιέζεται σε αιχμηρές άκρες. Μην αποσυνδέετε ποτέ τη συσκευή τραβώντας το καλώδιο.

Μετά τη χρήση της συσκευής, αποσυνδέστε το καλώδιο από την πηγή ρεύματος και περιμένετε να κρυώσει πριν την αποθηκεύσετε ή την καθαρίσετε. Όλες οι επισκευές, συμπεριλαμβανομένης της πιθανής αντικατάστασης του καλωδίου τροφοδοσίας, πρέπει να πραγματοποιούνται αποκλειστικά από εξουσιοδοτημένους και έμπειρους τεχνικούς, ώστε να αποφεύγεται κάθε κίνδυνος.

Μην τυλίγεται ποτέ το καλώδιο τροφοδοσίας γύρω από το χέρι σας ενώ η συσκευή είναι συνδεδεμένη στο ηλεκτρικό δίκτυο. Σε περίπτωση καιταιγίδας, αποσυνδέστε το καλώδιο τροφοδοσίας από την πρίζα. Ξεδιπλώστε πλήρως το καλώδιο πριν από τη χρήση. Μην τραβάτε ούτε μεταφέρετε τη συσκευή από το καλώδιο τροφοδοσίας. Μην χρησιμοποιείτε το καλώδιο

ως λαβή. Μην τυλίγετε το καλώδιο γύρω από αιχμηρές γωνίες και μην το τοποθετείτε σε ζεστές επιφάνειες.

Φυλάξτε αυτό το εγχειρίδιο ασφαλούς χρήσης μαζί με τις οδηγίες καθ' όλη τη διάρκεια ζωής της συσκευής για μελλοντική αναφορά. Σε περίπτωση μεταβίβασης της συσκευής σε τρίτους, παραδώστε επίσης όλη την τεκμηρίωση. Εάν κατά την ανάγνωση αυτού του εγχειριδίου οδηγιών ορισμένα μέρη είναι δύσκολα κατανοητά ή εάν έχετε αμφιβολίες, επικοινωνήστε με την εταιρεία στη διεύθυνση που αναφέρεται πριν χρησιμοποιήσετε το προϊόν.



ΠΡΟΣΟΧΗ!

Ελέγχετε περιοδικά τη σωστή σύσφιξη τυχόν βιδών, την κατάσταση φθοράς της συσκευής και βεβαιωθείτε για την ορθή λειτουργία της. Η χρήση αξεσουάρ που δεν συνιστώνται ή δεν παρέχονται από τον κατασκευαστή μπορεί να προκαλέσει κίνδυνο πυρκαγιάς, ηλεκτροπληξίας ή σωματικών βλαβών.

Αποσυνδέετε πάντα τη συσκευή από το ρεύμα όταν δεν χρησιμοποιείται, πριν από τη συναρμολόγηση, την αποσυναρμολόγηση, τον καθαρισμό ή τη συντήρησή της. Μην αφήνετε τη συσκευή εκτεθειμένη σε καιρικές

συνθήκες (βροχή, ήλιο κ.λπ.). Μην χρησιμοποιείτε τη συσκευή σε εξωτερικούς χώρους.

Μην αφήνετε τη συσκευή χωρίς επιτήρηση όταν είναι συνδεδεμένη στο ηλεκτρικό δίκτυο. Μην χρησιμοποιείτε τη συσκευή με βρεγμένα χέρια ή γυμνά/βρεγμένα πόδια.



ΠΡΟΣΟΧΗ!

Τα υλικά συσκευασίας δεν πρέπει να αφήνονται σε σημεία όπου μπορούν να τα φτάσουν τα παιδιά, καθώς ενδέχεται να αποτελέσουν πηγή κινδύνου. Κρατήστε την πλαστική σακούλα μακριά από παιδιά. Δεν είναι παιχνίδι. Κατά τη χρήση, βεβαιωθείτε ότι τα παιδιά δεν έρχονται σε επαφή με τη συσκευή.

Εάν το εξωτερικό εύκαμπτο καλώδιο αυτής της συσκευής έχει υποστεί ζημιά, πρέπει να αντικατασταθεί αποκλειστικά από τον κατασκευαστή, το εξουσιοδοτημένο σέρβις του ή εξίσου καταρτισμένο προσωπικό, ώστε να αποφευχθούν κίνδυνοι.

Η συσκευή μπορεί να χρησιμοποιηθεί από παιδιά ηλικίας 8 ετών και άνω, καθώς και από άτομα με μειωμένες φυσικές, αισθητηριακές ή διανοητικές ικανότητες ή που στερούνται εμπειρίας ή γνώσης, υπό την προϋπόθεση ότι

επιτηρούνται ή έχουν λάβει οδηγίες σχετικά με την ασφαλή χρήση της συσκευής και κατανοούν τους σχετικούς κινδύνους.

Τα παιδιά πρέπει να επιτηρούνται ώστε να μην παίζουν με τη συσκευή. Ο καθαρισμός και η συντήρηση που προορίζονται να γίνουν από τον χρήστη δεν πρέπει να πραγματοποιούνται από παιδιά, εκτός εάν είναι άνω των 8 ετών και επιτηρούνται. Διατηρήστε τη συσκευή και το καλώδιό της μακριά από παιδιά κάτω των 8 ετών και αποθηκεύστε τη σε ξηρό και ασφαλές μέρος.

Η συσκευή δεν προορίζεται να λειτουργεί μέσω εξωτερικού χρονοδιακόπτη ή συστήματος απομακρυσμένου ελέγχου.

Τοποθετήστε τη συσκευή σε μια σταθερή επιφάνεια όπου δεν υπάρχει κίνδυνος ανατροπής. Μην τη χρησιμοποιείτε πάνω σε αναμμένες εστίες ή μαγειρικές επιφάνειες. Για τη χρήση της, τοποθετήστε τη σε ανθεκτική στη θερμότητα επιφάνεια εργασίας, μακριά από πηγές θερμότητας και πιτσιλίσματα νερού. Μην την τοποθετείτε κοντά σε εύφλεκτα υλικά. Διατηρήστε την κατάλληλη απόσταση από αντικείμενα και τοίχους. Προστατέψτε τη συσκευή από πιτσιλίσματα υγρών. Μην τη

χρησιμοποιείτε κοντά σε μπανιέρες ή νεροχύτες γεμάτους με νερό.



ΠΡΟΣΟΧΗ!

Οι επιφάνειες ενδέχεται να γίνουν πολύ ζεστές κατά τη χρήση.



ΠΡΟΣΟΧΗ!

Κατά τη διάρκεια του μαγειρέματος μπορεί να παραχθεί ζεστός ατμός. Μην φράζετε την έξοδο αέρα κατά τη λειτουργία. Αφήστε τη συσκευή να κρυώσει για λίγα λεπτά μεταξύ των χρήσεων. Περιμένετε να κρυώσει πριν την καθαρίσετε ή τη μεταφέρετε. Μην χρησιμοποιείτε τη συσκευή άδεια. Μην τοποθετείτε μεταλλικά αντικείμενα ή σκεύη στο εσωτερικό.

Η συσκευή έχει σχεδιαστεί για το μαγείρεμα στερεών τροφίμων. Μην υπερβαίνετε ποτέ τη μέγιστη χωρητικότητα. Μην αφήνετε τα ηλεκτρικά μέρη να έρθουν σε επαφή με το νερό, καθώς υπάρχει κίνδυνος βραχυκυκλώματος. Μην τη χρησιμοποιείτε σε εξωτερικούς χώρους. Μην βυθίζετε τη συσκευή, το καλώδιο τροφοδοσίας ή το φιλ σε νερό, κάτω από

τρεχούμενο νερό ή σε οποιοδήποτε άλλο υγρό. Μην μετακινείτε ή μεταφέρετε τη συσκευή ενώ είναι σε λειτουργία. Πριν από τον καθαρισμό ή τη συντήρηση, αποσυνδέστε το φις από την πρίζα. Μην τη βυθίζετε στο νερό για καθαρισμό.

Για την αφαίρεση των υπολειμμάτων τροφίμων, καθαρίστε τη συσκευή με ένα μαλακό μη λειαντικό πανί και ουδέτερο απορρυπαντικό, μόνο αφού την έχετε απενεργοποιήσει και αποσυνδέσει από την ηλεκτρική παροχή. Η συσκευή πρέπει να ελέγχεται τακτικά και να μην χρησιμοποιείται εάν είναι κατεστραμμένη. Εάν εμφανιστούν ρωγμές, αποσυνδέστε τη συσκευή για να αποφύγετε τον κίνδυνο ηλεκτροπληξίας. Μην τοποθετείτε ποτέ τη συσκευή στο πλυντήριο πιάτων. Συνδέστε την σε πρίζα με γείωση. Η μη συμμόρφωση με αυτή την προδιαγραφή μπορεί να προκαλέσει ηλεκτροπληξία με σοβαρές συνέπειες. Ο κατασκευαστής δεν φέρει ευθύνη για ακατάλληλη χρήση της συσκευής.

▲ ΔΟΜΗ ΠΡΟΪΟΝΤΟΣ (ΣΧΗΜΑ Α):

• Κύριο σώμα:

1. Κύριο σώμα
2. Ψηφιακός πίνακας ελέγχου
3. Χειρολαβή
4. Βύσμα και καλώδιο τροφοδοσίας
5. Παράθυρο οθόνης
6. Είσοδος αέρα
7. Εξόδος αέρα
8. Κάτω θερμαντικά στοιχεία
9. Πίνακας πόρτας
10. Εσωτερική κοιλότητα

• Αξεσουάρ:

1. Ψησταριά

2. Καλάθι μαγειρέματος αέρα

3. Λαβή

ΨΗΦΙΑΚΗ ΟΘΟΝΗ ΑΦΗΣ (ΣΧΗΜΑ Β)

1. Κουμπι πλάκας γκριλ
2. Ενδειξη θερμοκρασίας LED
3. Μονάδες θερμοκρασίας (°C/°F)
4. Ενδειξη χρόνου LED
5. Μονάδα χρόνου (Min/H)
6. Κουμπι "AIR FLOW BASKET", για την εκτόξευση αέρα
7. Κουμπι ρύθμισης χρόνου/θερμοκρασίας
8. Κουμπι ρύθμισης χρόνου/θερμοκρασίας (+/-)
9. Κουμπι εκκίνησης/διακοπής λειτουργίας "START STOP"
10. Κουμπι KEEP WARM'
11. Κουμπι ενεργοποίησης/απενεργοποίησης φωτός
12. Γενικό κουμπι ενεργοποίησης/απενεργοποίησης
13. Περιοχή επιλογής μενού
14. Κουμπι απόψυξης

⚠ ΡΗΡΙΝ ΑΠΟ ΤΗ ΧΡΗΣΗ

1. Αφαίρεση αυτοκόλλητων και ετικετών
2. Πλύνετε το καλάθι, τη σχάρα και το δίσκο με ζεστό νερό και ήπιο απορρυπαντικό.
3. Καθαρίστε το εσωτερικό και το εξωτερικό με ένα υγρό πανί.

▲ ΧΡΗΣΗ ΤΗΣ ΣΥΣΚΕΥΗΣ

1. Τοποθετήστε το σε μια σταθερή, ανθεκτική στη θερμότητα επιφάνεια.

- Αφήστε τουλάχιστον 10 εκατοστά χώρο γύρω του.

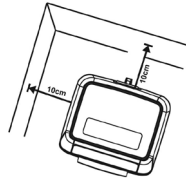

2. Τοποθετήστε τα αξεσουάρ:

- Ανοίξτε την πόρτα και τοποθετήστε το πλέγμα ή το καλάθι κατά μήκος των οδηγών.



- Ακολουθήστε τα βέλη στο πλέγμα για να ενεργοποιήσετε τον αισθητήρα ασφαλείας.

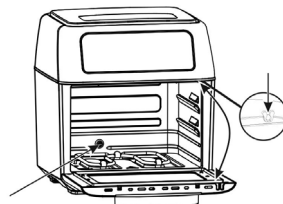

- Κλείστε την πόρτα.

3. Ενεργοποίηση και επιλογή λειτουργίας:

- Σύνδεση στην πρίζα » Σήμα ηχητικού σήματος » Λειτουργία αναμονής.
- Πατήστε το κουμπί POWER για να ενεργοποιηθεί.
- Επιλέξτε τη λειτουργία:
 1. Λειτουργία πλάκας γκριλ: χρησιμοποιεί και τα δύο θερμαντικά στοιχεία για εντατικό μαγείρεμα.
 2. Λειτουργία καλαθιού ροής αέρα: Χρησιμοποιήστε μόνο το επάνω θερμαντικό στοιχείο με τον ανεμιστήρα για πιο αποτελεσματικό τηγάνισμα στον αέρα.

ΛΕΙΤΟΥΡΓΙΑ ΚΑΛΑΘΙΟΥ ΡΟΗΣ ΑΕΡΑ

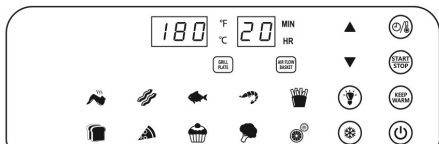

Λίστα μενού

Εύρος θερμοκρασίας: 45-200°C / 115-390°F

Όνομα μενού	Εικονίδιο μενού	Φτερούγες κοτόπουλου	Μπέικον	Ψάρι	Γαρίδες	Τηγανητές πατάτες	Διατήρηση ζεστού
Χρόνος (λεπτά)		14	15	15	13	18	120
Θερμοκρασία (°C)		180	160	170	180	200	60
Θερμοκρασία (°F)		355	320	340	355	390	140

Σημείωση: Μετά από 10 λεπτά χρήσης, η θερμοκρασία του μενού "Τηγανητές πατάτες" μειώνεται στους 180°C / 355°F.

Εύρος θερμοκρασίας: 45-200°C / 115-390°F

Όνομα μενού	Εικονίδιο μενού	Φρυγανιά	Πίτσα	Τούρτα	Λαχανικά	Αφυδάτωση	Απόψυξη
Χρόνος (λεπτά)		5	10	25	13	120	15
Θερμοκρασία (°C)		190	200	150	160	50	45
Θερμοκρασία (°F)		375	390	300	320	120	115

ΛΕΙΤΟΥΡΓΙΑ ΠΛΑΚΑΣ ΓΚΡΙΑ

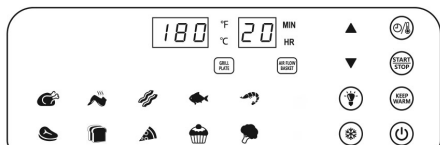

Λίστα μενού

Εύρος θερμοκρασίας: 45-230°C / 115-445°F

Όνομα μενού	Εικονίδιο μενού	Ολόκληρο κοτόπουλο	Φτερούγες κοτόπουλου	Μπέικον	Ψάρι	Γαρίδες	Διατήρηση ζεστού
Χρόνος (λεπτά)		30	14	15	15	13	120
Θερμοκρασία (°C)		180	180	160	170	170	60
Θερμοκρασία (°F)		355	355	320	340	340	140

Σημείωση: Μετά από 10 λεπτά χρήσης, η θερμοκρασία του μενού "Ολόκληρο κοτόπουλο" μειώνεται στους 180°C / 355°F.

Εύρος θερμοκρασίας: 45-230°C / 115-445°F

Όνομα μενού	Εικονίδιο μενού	Μπριζόλα	Φρυγανιά	Πίτσα	Τούρτα	Λαχανικά	Απόψυξη
Χρόνος (λεπτά)		6	5	10	25	13	15
Θερμοκρασία (°C)		230	190	200	160	150	45
Θερμοκρασία (°F)		445	375	390	320	300	115

4. Επιλογή μενού και έναρξη πυροδότησης:

- Επιλέξτε ένα μενού ή ρυθμίστε το χρόνο και τη θερμοκρασία μαγειρέματος σύμφωνα με τις προτιμήσεις σας.
- Ακόμη και αν επιλέξετε ένα προκαθορισμένο μενού, μπορείτε να ρυθμίσετε την ώρα και τη θερμοκρασία σύμφωνα με τις προτιμήσεις σας κάνοντας κλικ στο εικονίδιο ώρας/θερμοκρασίας.
- Πατήστε START/STOP για να ξεκινήσετε.

Προσοχή

- Μην υπερφορτώνετε το καλάθι.
- Χρησιμοποιήστε ανθεκτικά στη θερμότητα γάντια για να αφαιρέσετε το φαγητό.

Λειτουργία εσωτερικού φωτισμού

1. Αυτόματη ενεργοποίηση:

- Η λυχνία ανάβει για 1 λεπτό όταν ανοίγει η πόρτα.
- Μετά από 1 λεπτό, απενεργοποιείται αυτόματα.

2. Χειροκίνητη ανάφλεξη:

- Πατήστε το κουμπί φωτισμού για να το ανάψετε.
- Η λυχνία θα αναβοσβήσει και θα σβήσει μετά από 1 λεπτό.
- Πιέστε ξανά για να το απενεργοποιήσετε χειροκίνητα.

3. Αυτόματη απενεργοποίηση:

- Εάν η πόρτα παραμείνει ανοιχτή για περισσότερο από 10 λεπτά, η συσκευή απενεργοποιείται αυτόματα.
- Κλείστε την πόρτα για να απενεργοποιήσετε το φως και να συνεχίσετε τη λειτουργία.

▲ Πρόσθετες λειτουργίες

Συνδυαστική λειτουργία (Καλάθι ροής αέρα + πλάκα γκριλ)

- Πιέστε AIR FLOW BASKET και επιλέξτε το επιθυμητό μενού πίεσε GRILL PLATE και επιλέξτε το επιθυμητό μενού Πιέστε START/STOP.
- Η οθόνη θα εναλλάσσεται μεταξύ των δεδομένων και των δύο λειτουργιών.
- Όταν τελειώσει πρώτο το μενού με το μικρότερο χρόνο μαγειρέματος, ο βομβητής εκπέμπει 3 ηχητικά σήματα. Όταν τελειώσουν όλα τα επιλεγμένα μενού, ο βομβητής εκπέμπει 5 ηχητικά σήματα.

Διάλειμμα για μαγείρεμα

- Πιέστε START/STOP για παύση.
- Πιέστε ξανά για να συνεχίσετε.
- Πατήστε παρατεταμένα 3 δευτερόλεπτα για να απενεργοποιηθεί.

Έλεγχος χρόνου και θερμοκρασίας

- ▲ ▼ Πατήστε παρατεταμένα ή για γρήγορη ρύθμιση.

• » Επιλέξτε AIR FLOW BASKET ή GRILL PLATE » Πατήστε Defrost START/STOP.

ΚΡΑΤΗΣΤΕ ΤΗ ΘΕΡΜΟΤΗΤΑ

Το κουμπί "Διατήρηση ζεστού" χρησιμοποιείται για να διατηρείται το φαγητό ζεστό μετά το μαγείρεμα, αποτρέποντας την ψύξη του πριν από το σερβίρισμα. Στη συνέχεια, ενεργοποιείται αυτόματα μετά το μαγείρεμα, εάν έχει επιλεγεί. Προχωρήστε ως εξής:

- Επιλέξτε τη λειτουργία μαγειρέματος και οποιοδήποτε μενού,
- Πατήστε το κουμπί "Keep Warm" για να ενεργοποιήσετε τη λειτουργία keep-warm.

- Πατήστε start/stop

ΣΗΜΕΙΩΣΗ: Οι προεπιλεγμένες τιμές για τη λειτουργία KEEP WARM είναι 60°C για 2 ώρες. Μπορείτε να προσαρμόσετε τη θερμοκρασία και το χρόνο της λειτουργίας KEEP WARM:

1. Αφού ενεργοποιήσετε τη λειτουργία "Keep Warm", πατήστε το κουμπί Start/Stop.
2. Πατήστε τον επιλογέα χρόνου/θερμοκρασίας και ρυθμίστε τις επιθυμητές τιμές.
3. Πιέστε ξανά Start/Stop για να ξεκινήσει η λειτουργία με τις νέες ρυθμίσεις.

▲ Τέλος της πυροδότηση

- Όταν ο χρονοδιακόπτης φτάσει στο 00:00 » 5 ηχητικά σήματα » Ο ανεμιστήρας παραμένει σε λειτουργία μέχρι τους 120°C για να βοηθήσει στην ψύξη της συσκευής.
- Πατήστε POWER και αποσυνδέστε το φις.

Χρήσιμες συμβουλές

1. Ανομοιόμορφο μαγείρεμα; Αυξήστε το χρόνο ή γυρίστε το φαγητό.
2. Το φαγητό μαγειρεύτηκε; Αφαιρέστε το φαγητό από το καλάθι αμέσως και σερβίρετε.

▲ Καθαρισμός και συντήρηση

⚠️ Αποσυνδέετε πάντα πριν από τον καθαρισμό!

1. Πλύνετε το καλάθι και το δίσκο στο χέρι ή στο πλυντήριο πιάτων.
2. Καθαρίστε το εσωτερικό με ένα υγρό πανί.
3. Αποσυναρμολογήστε την πόρτα για πιο σχολαστικό καθαρισμό (φωτογραφία παρακάτω)

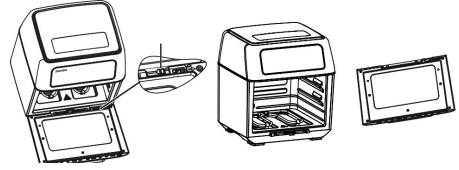

▲ Επανασυναρμολόγηση της πόρτας

1. Γείρετε το κατά 30° και εισάγετε το στην οπή.
2. Πιέστε μέχρι να ακούσετε ένα "κλικ".

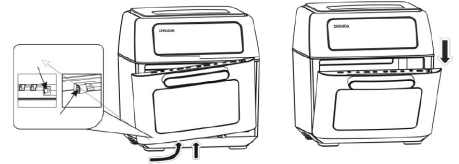

⚠️ Αυτόματη απενεργοποίηση

1. Εάν δεν πατήσετε START/STOP μετά την επιλογή ενός μενού, η συσκευή επιστρέφει σε κατάσταση αναμονής και απενεργοποιείται μετά από 10 λεπτά.
2. Εάν η πόρτα παραμείνει ανοιχτή για περισσότερο από 10 λεπτά, η συσκευή απενεργοποιείται αυτόματα και τα δεδομένα μαγειρέματος ακυρώνονται.
3. Εάν αφαιρέσετε την πλάκα γκριλ ή το καλάθι ενώ η συσκευή είναι ενεργοποιημένη, η οθόνη επιστρέφει στην αρχική οθόνη και η συσκευή απενεργοποιείται μετά από 10 λεπτά αδράνειας.
4. Μετά το μαγείρεμα, ο ανεμιστήρας παραμένει ενεργοποιημένος για να ψύξει το εσωτερικό στους 120°C, και στη συνέχεια η συσκευή απενεργοποιείται αυτόματα.
5. Λειτουργία διπλής μονάδας: Όταν τελειώσει το μενού με τον μικρότερο χρόνο, η συσκευή συνεχίζει τον δεύτερο κύκλο και σβήνει στο τέλος.

HR - SIGURNOSNE NAPOMENE



OPREZ!



Prije upotrebe pročitajte ova upozorenja i upute te ih sačuvajte za buduću reference. Nepoštivanje ovih upozorenja i uputa može uzrokovati strujne udare, požare

i/ili teške ozljede. Prilikom korištenja električnih uređaja uvijek treba poštovati osnovne sigurnosne mjere kako bi se smanjio rizik od požara, električnog udara, osobnih ozljeda i materijalne štete.

Ovaj uređaj je namijenjen isključivo za kućnu upotrebu i samo za funkcije navedene u ovom priručniku. Nije prikladan za profesionalnu upotrebu. Ne koristite uređaj za svrhe različite od onih za koje je namijenjen. Svaka upotreba koja nije navedena smatra se nepravilnom i opasnom te izlaže korisnika električnim rizicima i mogućim ozljedama.

Ako odlučite odložiti ovaj uređaj, preporučuje se da ga učinite neupotrebljivim rezanjem kabela za napajanje. Prije nego što priključite uređaj na električnu mrežu, provjerite odgovara li napon naveden u tehničkim podacima naponu vaše mreže i nemojte koristiti utičnice ili produžne kablove koji nisu kompatibilni s tehničkim podacima.

Nemojte koristiti uređaj ako su kabel, utikač ili bilo koji njegov dio oštećeni. Osigurajte da kabel za napajanje bude pravilno postavljen, daleko od uređaja i da ne dolazi u kontakt s njegovim vrućim dijelovima ili ne bude pritisnut oštrim rubovima. Nikada nemojte iskopčavati uređaj povlačenjem kabela.

Nakon upotrebe uređaja, isključite ga iz izvora napajanja i pričekajte da se ohladi prije nego što ga odložite ili očistite. Sve popravke, uključujući i eventualnu zamjenu kabela za napajanje, smiju izvoditi isključivo ovlašteni i kvalificirani tehničari kako bi se spriječili svi rizici. Nikada nemojte omotavati kabel za napajanje oko ruke dok je uređaj priključen na električnu mrežu. U slučaju oluje, isključite uređaj iz električne utičnice. Prije upotrebe potpuno razvucite kabel. Ne vucite i ne prenosite uređaj držeći ga za kabel. Ne koristite kabel za napajanje kao ručku. Ne povlačite kabel oko oštih kutova i ne postavljajte ga na vruće površine.

Sačuvajte ovaj priručnik za sigurnu upotrebu zajedno s uputama tijekom cijelog vijeka trajanja uređaja za buduće konzultacije. Ako uređaj predate trećoj osobi, priložite i svu dokumentaciju.

Ako vam bilo koji dio ovog priručnika nije jasan ili imate nedoumice, obratite se proizvođaču na navedenoj adresi prije upotrebe uređaja.



ATTENZIONE!

Redovito provjeravajte ispravnost pričvršćenih vijaka, stanje istrošenosti uređaja i osigurajte njegovo pravil-

no funkcioniranje. Korištenje dodatne opreme koja nije preporučena ili isporučena od strane proizvođača može uzrokovati rizik od požara, električnog udara ili ozljeda.

Uvijek isključite uređaj iz napajanja ako ga ostavljate bez nadzora te prije sastavljanja, rastavljanja, čišćenja ili održavanja. Ne izlažite uređaj vremenskim uvjetima (kiši, suncu itd.). Ne koristite uređaj na otvorenom.

Nemojte ostavljati uređaj bez nadzora dok je priključen na električnu mrežu.

Nemojte koristiti uređaj mokrim rukama ili s mokrim ili bosim stopalima.



ATTENZIONE!

Opasnost od gušenja. Elementi ambalaže ne smiju biti dostupni djeci jer mogu predstavljati potencijalnu opasnost. Držite plastičnu vrećicu izvan dohvata djece. Nije igračka.

Tijekom upotrebe pazite da djeca ne dođu u kontakt s uređajem.

Ako je vanjski fleksibilni kabel ovog uređaja oštećen, smije ga zamijeniti isključivo proizvođač, njegov servis ili ovlašteno stručno osoblje kako bi se izbjegli rizici.

Uređaj mogu koristiti djeca starija od 8 godina, kao i osobe s smanjenim

fizičkim, senzornim ili mentalnim sposobnostima, te osobe s nedostatkom iskustva ili znanja, pod uvjetom da su pod nadzorom ili su dobile upute o sigurnoj uporabi uređaja i razumiju povezane opasnosti.

Djeca moraju biti pod nadzorom kako bi se osiguralo da se ne igraju uređajem.

Čišćenje i održavanje koje može provoditi korisnik ne smije obavljati dijete, osim ako ima više od 8 godina i ako je pod nadzorom. Držite uređaj i njegov kabel izvan dohvata djece mlađe od 8 godina te ga čuvajte na suhom i sigurnom mjestu.

Uređaj nije predviđen za rad pomoću vanjskog tajmera ili odvojenog sustava upravljanja.

Postavite uređaj na stabilnu površinu na kojoj ne može doći do prevrtanja. Nemojte ga koristiti na upaljenim štednjacima ili pločama za kuhanje. Za korištenje, postavite uređaj na radnu površinu otpornu na toplinu, daleko od izvora topline i prskanja vode. Ne stavljajte ga u blizinu zapaljivih materijala. Držite odgovarajuću udaljenost od predmeta i zidova. Zaštitite uređaj od prskanja tekućinama. Nemojte koristiti uređaj u blizini kada ili sudopera napunjenih vodom.



ATTENZIONE!

Površine mogu postati vrlo vruće tijekom uporabe.



ATTENZIONE!

Tijekom kuhanja može doći do ispuštanja vruće pare. Nemojte blokirati izlaz zraka tijekom rada. Ostavite uređaj da se hladi nekoliko minuta između korištenja. Pričekajte da se uređaj potpuno ohladi prije čišćenja ili premještanja. Nemojte koristiti uređaj prazan. Nemojte umetati metalne predmete ili pribor u unutrašnjost.

Ovaj uređaj je dizajniran za pripremu čvrste hrane. Nikada nemojte prekoračiti maksimalni kapacitet punjenja. Nemojte dopustiti da dijelovi pod naponom dođu u kontakt s vodom jer postoji opasnost od kratkog spoja. Nemojte koristiti uređaj na otvorenom. Nemojte uranjati uređaj, kabel za napajanje ili utikač u vodu, pod tekuću vodu ili u bilo koju drugu tekućinu. Nemojte pomicati ili prenositi uređaj dok je u uporabi. Prije čišćenja ili bilo kakvog održavanja isključite utikač iz utičnice. Nemojte ga uranjati u vodu radi čišćenja.

Kako biste uklonili ostatke hrane, očistite uređaj mekanom neabrazivnom krpom i neutralnim deterdžentom, tek nakon što ga isključite i odspojite iz električne mreže. Uređaj treba redovito pregledavati i ne smije se koristiti ako je oštećen. Ako primijetite pukotine, isključite uređaj iz napajanja kako biste izbjegli rizik od strujnog udara.

Nikada ne perite uređaj u perilici posuđa. Spojite ga na utičnicu s uzemljenjem. Nepoštivanje ovog zahtjeva može uzrokovati strujni udar s ozbiljnim posljedicama. Proizvođač ne snosi odgovornost za nepravilnu uporabu uređaja.

▲ Struktura proizvoda (Slika A):

1. Glavno kućište
2. Digitalna upravljačka ploča
3. Ručka
4. Utikač i kabel za napajanje
5. Pregledni prozor
6. Ulaz za zrak
7. Izlaz za zrak
8. Donji grijaći elementi
9. Vrata pećnice
10. Unutarnja komora

▲ Dodaci:

11. Rešetka
12. Košara za prženje vrućim zrakom
13. Ručka

DIGITALNI ZASLON NA DODIR (SLIKA B)

1. Gumb za grill ploču
2. LED zaslon temperature
3. Jedinica temperature (°C/°F)
4. LED zaslon vremena
5. Jedinica vremena (Min/H)
6. Gumb "AIR FLOW BASKET" za kuhanje vrućim zrakom
7. Gumb za postavljanje vremena/temperature
8. Gumb za podešavanje vremena/temperature (+/-)
9. Gumb za pokretanje/zaustavljanje funkcije "START STOP"
10. Gumb za održavanje topline "KEEP WARM"
11. Gumb za uključivanje/isključivanje svjetla
12. Glavni gumb za uključivanje/isključivanje
13. Područje odabira izbornika
14. Gumb za odmrzavanje

PRIJE UPORABE

1. Uklonite naljepnice i etikete.
2. Operite košaru, rešetku i pladanj toplom vodom i blagim deterdžentom.
3. Očistite unutrašnjost i vanjsku površinu vlažnom krpom.

▲ UPOTREBA UREĐAJA

1. Postavite uređaj na stabilnu i toplinski otpornu površinu.

Ostavite najmanje 10 cm prostora oko uređaja.

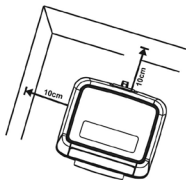

2. Umetnite dodatke:

- Otvorite vrata i umetnite rešetku ili košaru duž vodilica.

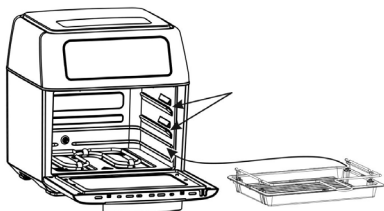

- Slijedite strelice na rešetki kako biste aktivirali sigurnosni senzor.

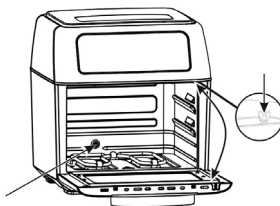

- Zatvorite vrata.

3. Aktivacija i odabir načina rada:

- Prikjučite uređaj u utičnicu » Zvučni signal "beep" » Način pripravnosti.

- Pritisnite gumb POWER za uključivanje.

- Odaberite način rada:

1. Način Grill Plate (Grill ploča): koristi obje grijaće spirale za intenzivno kuhanje.

2. Način Air Flow Basket (Košara s protokom zraka): koristi samo gornju grijaću spiralu s ventilatorom za učinkovitije prženje vrućim zrakom.

NAČIN "AIR FLOW BASKET"

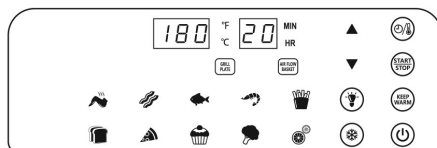

Popis izbornika

Raspon temperature: 45-200°C / 115-390°F

Naziv izbornika	Ikona izbornika	Pileća krilca	Slanina	Riba	Škamp	Pomfrit	Održavanje topline
Vrijeme (minute)		14	15	15	13	18	120
Temperatura (°C)		180	160	170	180	200	60
Temperatura (°F)		355	320	340	355	390	140

Napomena: Nakon 10 minuta korištenja, temperatura izbornika "Pomfrit" smanjuje se na 180°C / 355°F.

Raspon temperature: 45-200°C / 115-390°F

Naziv izbornika	Ikona izbornika	Tost	Pizza	Torta	Povrće	Dehidriranje	Odmrzavanje
Vrijeme (minute)		5	10	25	13	120	15
Temperatura (°C)		190	200	150	160	50	45
Temperatura (°F)		375	390	300	320	120	115

NAČIN "GRILL PLATE"

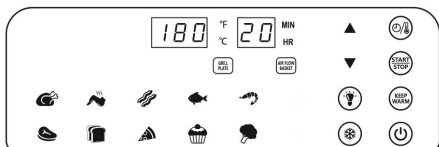

Popis izbornika

Raspon temperature: 45-230°C / 115-445°F

Naziv izbornika	Cijelo pile	Pileća krilca	Slanina	Riba	Kozice	Održavanje topline
Ikona izbornika						
Vrijeme (minute)	30	14	15	15	13	120
Temperatura (°C)	180	180	160	170	170	60
Temperatura (°F)	355	355	320	340	340	140

Napomena: Nakon 10 minuta korištenja, temperatura izbornika "Cijelo pile" smanjuje se na 180°C / 355°F.

Raspon temperature: 45-230°C / 115-445°F

Naziv izbornika	Odrezak	Tost	Pizza	Kolač	Povrće	Odmrzavanje
Ikona izbornika						
Vrijeme (minute)	6	5	10	25	13	15
Temperatura (°C)	230	190	200	160	150	45
Temperatura (°F)	445	375	390	320	300	115

4. Odabir izbornika i pokretanje kuhanja:

- Odaberite izbornik ili ručno postavite vrijeme i temperaturu kuhanja.
- Čak i ako odaberete unaprijed postavljene izbornik, možete prilagoditi vrijeme i temperaturu pritiskom na ikonu za vrijeme/temperaturu.
- Pritisnite START/STOP za početak.

⚠ Pažnja

- Nemojte preopteretiti košaru.
- Koristite rukavice otporne na toplinu prilikom vađenja hrane.

💡 Funkcija unutarnjeg svjetla

1. Automatsko uključivanje:

- Svjetlo se uključuje na 1 minutu kada se vrata otvore.
- Nakon 1 minute, automatski se isključuje.

2. Ručno uključivanje:

- Pritisnite gumb za svjetlo da ga uključite.
- Svjetlo će treperiti i ugasiti se nakon 1 minute.
- Ponovno pritisnite za ručno isključivanje.

3. Automatsko isključivanje:

- Ako su vrata otvorena dulje od 10 minuta, uređaj se automatski isključuje.

- Zatvorite vrata da biste isključili svjetlo i nastavili s radom.

▲ Dodatne funkcije

Kombinirani način rada (Air Flow Basket + Grill Plate)

- Pritisnite AIR FLOW BASKET i odaberite željeni izbornik » pritisnite GRILL PLATE i odaberite željeni izbornik » pritisnite START/STOP.
- Zaslom će naizmjenično prikazivati podatke za oba načina rada.
- Kada izbornik s kraćim vremenom kuhanja završi prvi, uređaj će oglasiti 3 zvučna signala (bipa). Kada svi odabrani izbornici završe, oglasit će se 5 zvučnih signala (bipova).

Pauza kuhanja

- Pritisnite START/STOP za pauziranje.
- Ponovno pritisnite za nastavak.
- Držite pritisnuto 3 sekunde za isključivanje. Podešavanje vremena i temperature

- TDržite pritisnute ▲ ili ▼ za brzo podešavanje.

Funkcija odmrzavanja

- Odaberite AIR FLOW BASKET ili GRILL PLATE » pritisnite Odmrzavanje » START/STOP.

Održavanje topline "KEEP WARM"

Funkcija "Keep Warm" održava hranu toplom nakon kuhanja, sprječavajući hlađenje prije posluživanja. Ako je aktivirana, uključuje se automatski nakon kuhanja. Postupak:

- Odaberite način kuhanja i, po želji, izbornik.
- Pritisnite gumb "Keep Warm" za aktiviranje funkcije održavanja topline.
- Pritisnite START/STOP.

NAPOMENA: Zadane vrijednosti za "KEEP WARM" su 60°C tijekom 2 sata.

Za prilagođavanje temperature i vremena funkcije KEEP WARM:

1. Nakon aktivacije funkcije "Keep Warm", pritisnite Start/Stop.
2. Pritisnite gumb za podešavanje vremena/temperature i unesite željene vrijednosti.
3. Ponovno pritisnite Start/Stop za pokretanje funkcije s novim postavkama.

▲ Kraj kuhanja

- Kada timer dosegne 00:00 » 5 bipova » Ventilator ostaje uključen dok temperatura ne padne ispod 120°C kako bi se uređaj ohladio.
- Pritisnite POWER i isključite uređaj iz utičnice.

Korisni savjeti

1. Neujednačeno pečenje? Povećajte vrijeme kuhanja ili okrenite hranu.
2. Hrana je gotova? Odmah je izvadite iz košare i poslužite.

▲ Čišćenje i održavanje

⚠ Uvijek isključite uređaj iz struje prije čišćenja!

1. Operite košaru i pladanj ručno ili u perilici posuđa.
2. Očistite unutrašnjost uređaja vlažnom krpom.
3. Uklonite vrata za temeljitije čišćenje (vidi sliku dolje).

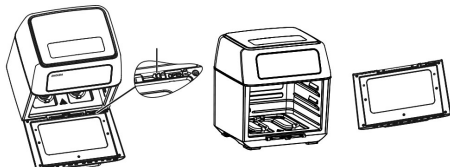

▲ Ponovno sastavljanje vrata

1. Nagnite ih pod kutom od 30° i umetnite u otvor.
2. Pritisnite dok ne čujete "klik".

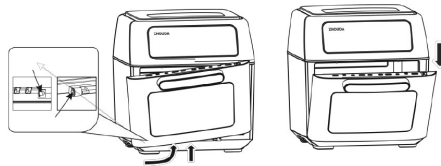

⚠ Automatsko isključivanje

1. Ako ne pritisnete START/STOP nakon odabira izbornika, uređaj prelazi u stanje pripravnosti i isključuje se nakon 10 minuta.
2. Ako su vrata otvorena dulje od 10 minuta, uređaj se automatski isključuje, a svi podaci o kuhanju se poništavaju.
3. Ako uklonite grill ploču ili košaru dok je uređaj uključen, zaslom će se vratiti na početni zaslom, a uređaj će se isključiti nakon 10 minuta neaktivnosti.
4. Nakon kuhanja, ventilator ostaje aktivan kako bi rashladio unutrašnjost do 120°C, a zatim se uređaj automatski isključuje.
5. Način dvostrukog modula: Kada završi program s kraćim vremenom kuhanja, uređaj nastavlja s drugim ciklusom i isključuje se po završetku.



Il simbolo del cassonetto barrato indica che il prodotto è soggetto alla raccolta differenziata. Per le sue caratteristiche tecniche il prodotto, se smaltito impropriamente, può rivelarsi dannoso per la salute e per l'ambiente. Per questo motivo il prodotto non deve essere smaltito insieme ai rifiuti solido urbani. L'utente dovrà pertanto conferire l'apparecchiatura giunta a fine vita agli idonei centri di raccolta differenziata dei rifiuti elettronici ed elettrotecnici, oppure riconsegnarla al rivenditore al momento dell'acquisto di una nuova apparecchiatura di tipo equivalente, in ragione di uno ad uno o conferirla gratuitamente, in caso di prodotto di piccolissime dimensioni, presso i negozi che forniscono questo servizio. L'adeguata raccolta differenziata per l'avvio successivo dell'apparecchiatura dismessa al riciclaggio, al trattamento e allo smaltimento ambientalmente compatibile contribuisce ad evitare possibili effetti negativi sulla salute e sull'ambiente e favorisce il reimpiego e/o riciclo dei materiali di cui è composta l'apparecchiatura. Lo smaltimento abusivo del prodotto comporta l'applicazione delle sanzioni previste della normativa vigente.

E - El símbolo del contenedor de basura tachado con un aspa indica que el producto está sujeto a recogida selectiva. Debido a sus características técnicas, si el producto se elimina de forma indebida, puede resultar perjudicial para la salud y el medio ambiente. Por esta razón, el producto no debe eliminarse junto con los residuos sólidos urbanos. El usuario, por lo tanto, deberá depositar el aparato, cuando este llegue al final de su vida útil, en los centros de recogida selectiva de residuos de aparatos eléctricos y electrónicos correspondientes, o bien entregarlo al distribuidor cuando compre un nuevo aparato similar, a razón de uno por uno, o dejarlo gratuitamente, en caso de productos muy pequeños, en las tiendas que proporcionen este servicio. La adecuada recogida selectiva para realizar el reciclaje del aparato en desuso, su tratamiento y eliminación de forma compatible con el medio ambiente contribuye a evitar posibles efectos negativos sobre la salud y el medio ambiente y favorece la reutilización y/o reciclaje de los materiales de los que está compuesto el aparato. La eliminación ilegal del producto conlleva la aplicación de las sanciones previstas en la normativa vigente.

P - O símbolo do contenedor de lixo barrado indica que o produto é sujeito à recolha diferenciada. Devido às características técnicas, o produto se eliminado indevidamente, pode se tornar perigoso para a saúde e meio ambiente. Por esta razão o produto não deve ser eliminado junto com o lixo sólido urbano. O usuário deverá portanto entregar o equipamento sem mais utilização nos centros de recolha específicos para lixo eletrônico e eletrotécnico, ou então entregá-lo ao revendedor no momento da aquisição de um novo equipamento de tipo equivalente, em proporção de um a um ou entregá-lo gratuitamente, em caso de produtos de dimensões muito pequenas, nas lojas que oferecerem este serviço. A recolha diferenciada adequada para a entrega em seguida do equipamento inutilizável à reciclagem, ao tratamento e à eliminação ambiental compatível contribui à evitação de possíveis efeitos negativos para a saúde e o meio ambiente e favorece a reutilização e/ou a reciclagem dos materiais com os quais é composto o equipamento. A eliminação abusiva do produto comporta a aplicação das sanções previstas pela normativa vigente.

GR - Το ακυρωμένο σύμβολο κάδου απορριμμάτων υποδεικνύει ότι το προϊόν υπόκειται σε ανακύκλωση. Για τα τεχνικά χαρακτηριστικά του, το προϊόν, εάν δεν απορριφθεί σωστά, μπορεί να είναι επικίνδυνο για την υγεία μας και το περιβάλλον. Για το λόγο αυτό, το προϊόν δεν πρέπει να απορρίπτεται μαζί με τα στερεά αστικά απόβλητα. Κατά συνέπεια, η χρήση θα πρέπει να μεταφέρει την συσκευή στο τέλος της λειτουργικής ζωής της σε κατάλληλα διαφοροποιημένα κέντρα συλλογής για ηλεκτρονικές συσκευές και ηλεκτρο-τεχνικά απόβλητα, ή να την επιστρέψει στον λιανοπωλητή κατά την αγορά μιας νέας συσκευής ισοδύναμου τύπου, η να την αποδώσει δωρεάν, σε περίπτωση πολύ μικρών διαστάσεων σε καταστήματα που παρέχουν αυτή την υπηρεσία. Η κατάλληλη ξεχωριστή συλλογή για την μετέπειτα προώθηση στην ανακύκλωση, επεξεργασία και περιβαλλοντικά συμβατή διάθεση συμβάλλει στην αποφυγή αρνητικών επιπτώσεων για το περιβάλλον και την υγεία και προωθεί την επαναχρησιμοποίηση ή / και ανακύκλωση των υλικών που απαρτίζουν τον εξοπλισμό. Παράνομη απόρριψη του προϊόντος από τον ιδιοκτήτη συνεπάγεται την εφαρμογή των διοικητικών κυρώσεων που προβλέπονται από το νόμο.

HR - Oznaka prekrizene kante za otpad označava da je proizvod namijenjen za odvojeno prikupljanje otpada. Zbog svojih tehničkih karakteristika, ako proizvod nije pravilno odložen, može biti opasan za zdravlje i okoliš. Zbog toga proizvod ne smije biti odložen zajedno s gradskim otpadom. Korisnik treba odložiti nefunkcionalni uređaj u određeni centar za odvojeno prikupljanje elektronskog i elektrotehničkog otpada, ili predati prodavaču u trenutku kupnje novog proizvoda istog tipa ili predati bez plaćanja dodatnih troškova, u slučaju proizvoda malih dimenzija, u centrima koji nude ovaj tip usluge. Adekvatno odvojeno prikupljanje otpada za naredno recikliranje odbačenih uređaja, za tretiranje i odlaganje u skladu s okolišem doprinosi izbjegavanju negativnog utjecaja na zdravlje i okoliš te pomaže za naknadno korištenje i/ili recikliranje materijala od kojeg se sastoji uređaj. Neprijmireno odlaganje proizvoda stvara komplikacije te sankcije predviđene važećim odredbama.

📍 **Importato e fabbricato da:**
GENERAL TRADE SPA
Via G. Cassano - Km 2,2
74015 Martina Franca (TA) ITALY
✉ customer@generaltrade.it
www.generaltrade.it
Prodotto di provenienza Extra-UE

Art. 883102
Modello: ZD2319A
220-240 V~ 50/60Hz
2400W

**L'etichetta fa parte integrante del prodotto,
leggere e conservare per futuri riferimenti.**

**Graphic design is exclusive property of General Trade spa
Forma e colore possono variare rispetto all'illustrazione.**

