

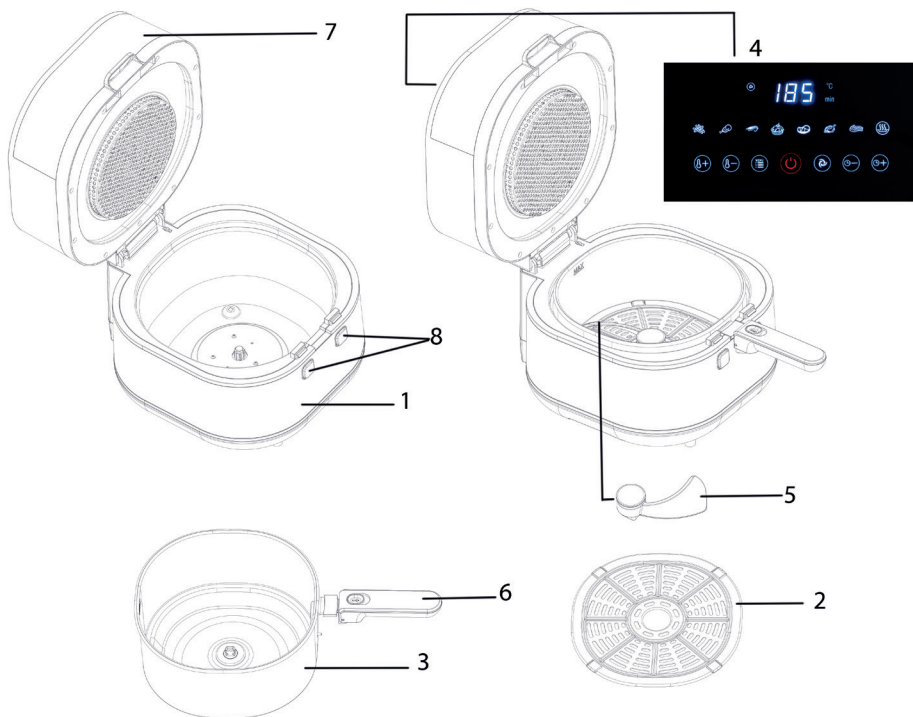

FRIGGITRICE
AD ARIA

SPIN & MIX

ISTRUZIONI D'USO



AVVERTENZE DI SICUREZZA



ATTENZIONE!

Attenzione! Leggere le istruzioni prima dell'uso. Leggere tutti gli avvisi di sicurezza e tutte le istruzioni. La mancata osservanza dei presenti avvisi e istruzioni potrebbe causare scosse elettriche, incendi e/o infortuni gravi. Avvertenza! Quando si usano apparecchi alimentati elettricamente, osservare sempre le normali precauzioni di sicurezza per ridurre il rischio di incendio, scosse elettriche, lesioni personali e danni materiali. L'apparecchio è desti-

nato solo ad un uso domestico per le funzioni indicate nel presente manuale. Non adatto per uso professionale. Non utilizzare l'apparecchio per usi diversi da quello per cui è concepito. Qualsiasi utilizzo diverso da quello indicato è da considerarsi improprio e pericoloso ed espone l'utilizzatore a rischi di natura elettrica e a danni alle persone. Allorché si decida di smaltire come rifiuto questo apparecchio, si raccomanda di renderlo inoperante tagliandone il cavo di alimentazione. Prima di collegare l'apparecchio alla rete di alimentazione, controllare che la tensione indicata sui dati tecnici corrisponda a quella

della rete locale e non utilizzare prese o prolunghe elettriche non compatibili con quanto indicato nei dati tecnici. Non utilizzare l'apparecchio se il cavo, la spina o alcune sue parti risultano danneggiate. Assicurarsi che il cavo di alimentazione sia adeguatamente tenuto lontano dall'apparecchio e non venga in contatto con le parti calde dello stesso o pressato su bordi o spigoli taglienti. Non scollegare mai l'apparecchio tirando il cavo. Dopo aver utilizzato l'apparecchio, scollegare il filo conduttore dalla fonte elettrica e attendere che si raffreddi prima di riportarlo a posto e di procedere alla sua pulizia. Tutte le riparazioni, compresa la (eventuale) la sostituzione del cavo di alimentazione, devono essere eseguite solamente da tecnici autorizzati ed esperti, in modo da prevenire ogni rischio. Non avvolgere mai il cavo di alimentazione attorno alla mano quando l'apparecchio è connesso alla rete elettrica. In caso di temporale, scollegare il cavo di alimentazione dalla presa di corrente. Distendere completamente il cavo prima dell'utilizzo. Non tirare o trasportare l'apparecchio per mezzo del filo di alimentazione. Non usare il filo di alimentazione come manico. Non tirare il filo di alimentazione attorno ad angoli aguzzi e non appoggiarlo su

superfici calde. Conservare il presente libretto d'uso sicuro, insieme alle istruzioni, per l'intera durata di vita dell'apparecchio, a scopo di consultazione. In caso di cessione dell'apparecchio a terzi, consegnare anche l'intera documentazione. Se nella lettura di questo libretto di istruzioni d'uso alcune parti risultassero di difficile comprensione o se sorgessero dubbi, prima di utilizzare il prodotto contattare l'azienda all'indirizzo indicato. Attenzione! Controllare periodicamente il corretto serraggio delle eventuali viti presenti, lo stato di usura dell'apparecchio ed accertarsi del suo corretto funzionamento. L'utilizzo di accessori non consigliati o non forniti dal costruttore dell'apparecchio può comportare rischi di incendio, shock elettrico o danni a persone. Scollegare sempre l'apparecchio dall'alimentazione se lasciato incustodito e prima di montarlo, smontarlo, pulirlo o manutenerlo. Non lasciare l'apparecchio esposto ad agenti atmosferici (pioggia, sole, ecc.). Non usare l'apparecchio all'aperto. Non lasciare incustodito l'apparecchio mentre è collegato alla rete elettrica. Non utilizzare l'apparecchio in caso di mani bagnate o piedi bagnati o nudi.



ATTENZIONE!

Pericolo di soffocamento. Gli elementi dell'imbballaggio non devono essere lasciati alla portata dei bambini in quanto potenziali fonti di pericolo. Tenere il sacchetto di plastica lontano dalla portata di bambini. Non è un giocattolo. Durante l'utilizzo assicurarsi che i bambini non vengano a contatto con l'apparecchio.

Se il cavo flessibile esterno di questo apparecchio è danneggiato, deve essere sostituito esclusivamente dal costruttore, dal suo servizio di assistenza, o da personale qualificato equivalente, al fine di evitare pericoli. L'apparecchio può essere utilizzato da bambini di età non inferiore a 8 anni e da persone con ridotte capacità fisiche, sensoriali o mentali, o prive di esperienza o della necessaria conoscenza, purché sotto sorveglianza oppure dopo che le stesse abbiano ricevuto istruzioni relative all'uso sicuro dell'apparecchio e alla comprensione dei pericoli ad esso inerenti. I bambini non devono giocare con l'apparecchio. La pulizia e la manutenzione destinata ad essere effettuata dall'utilizzatore non deve essere effettuata da bambini, a meno che non abbiano più di 8 anni e siano sorvegliati. Mantenere l'apparecchio e il suo cavo fuori dalla portata dei bambini

con meno di 8 anni e custodire in luogo asciutto e sicuro.

L'apparecchio non è destinato ad essere fatto funzionare per mezzo di un temporizzatore esterno o con un sistema di comando separato.

Prima di pulire l'apparecchio o di intraprendere operazioni di manutenzione, disinserire la spina di alimentazione. Non immergere in acqua per la pulizia. L'apparecchio deve essere controllato regolarmente e non deve essere utilizzato se danneggiato. Se l'apparecchio presenta delle crepe, disalimentare l'apparecchio per evitare la probabilità di scosse elettriche. **ATTENZIONE!** È probabile che le superfici diventino molto calde durante l'uso. Collocare l'apparecchio su un piano stabile dove non possa essere rovesciato. Non usare su fornelli o piani di cottura accesi. Per il suo utilizzo, posizionare l'apparecchio su un piano di lavoro resistente al calore, lontano da fonti di calore e da schizzi d'acqua. Mantenere ad adeguata distanza da oggetti e pareti. Proteggere l'apparecchio da spruzzi di liquidi. Non usare l'apparecchio in prossimità di vasche o lavandini pieni di acqua. Far raffreddare l'apparecchio sempre per qualche minuto tra un utilizzo e un

altro. Attendere che l'apparecchio si raffreddi prima di svuotarlo o trasportarlo. Non utilizzare l'apparecchio vuoto. Non mettere mai le parti sotto tensione a contatto con l'acqua: pericolo di cortocircuito. Non immergere l'apparecchio, il cavo di alimentazione o la presa di corrente nell'acqua, sotto acqua corrente o in altro liquido. Non muovere o spostare l'apparecchio mentre è in uso. Non mettere mai l'apparecchio nella lavastoviglie. Collegare l'apparecchio con una presa di corrente provvista di terra. Il mancato rispetto a questo obbligo può provocare uno shock elettrico con conseguenza di lesioni gravi. Il produttore non è responsabile per l'uso improprio.

Componenti

1. Corpo principale
2. Vassoio
3. Cestello
4. Pannello di controllo
5. Pala mescolatrice
6. Manico
7. Oblo
8. Pulsanti apertura unità

Pannello di controllo



1. Controllo temperatura (da 80°C a 200°C)
2. Selettore programma automatico
3. On/off
4. On/off pala mescolatrice

5. Timer

Da 1 a 60 minuti. Con la funzione riscaldamento il timer arriva fino a 120min.

6. Display

Mostra la temperatura e il tempo rimanente durante l'utilizzo.

7-14. Programmi automatici

Istruzioni

Collegare l'unità a una presa di corrente.

Aprire il coperchio mediante gli appositi tasti.

Estrarre il cestello e assicurarsi che il vassoio sia correttamente inserito.

Aggiungere gli alimenti da friggere facendo attenzione a non superare il segno MAX.

Chiudere il coperchio fino a sentire un click.

Programmi automatici

Si può utilizzare l'unità anche con un programma automatico.

Con il programma automatico, la temperatura e il timer sono già preimpostati. Tuttavia sarà possibile regolare timer e temperatura a seconda delle proprie esigenze. Per avviare il programma automatico procedere nel modo seguente:

- Selezionare il programma desiderato premendo l'apposito selettore.

- Premere on/off per accendere la friggitrice ad aria calda.

Sono disponibili per la selezione i seguenti programmi automatici:

	Temperatura (°C)	Tempo di cottura (min)
Patatine fritte	200	20
Pollo	180	25
Crostacei	160	20
Lievitati	160	25
Carne	160	20
Pesce	180	20
Costine	180	15
Riscaldamento	90	120

Utilizzo senza programmi automatici

È possibile utilizzare l'unità anche senza programmi automatici.

Sarà sufficiente premere il tasto on/off, impostare temperatura e timer mediante gli appositi tasti e avviare l'unità premendo nuovamente on/off.

Pala mescolatrice

La pala mescolatrice consente di mescolare automaticamente gli ingredienti durante tutta la cottura, evitando quindi di dover interrompere il processo per mescolare manualmente.

Per attivare/disattivare questa funzione, premere il pulsante corrispondente.

Pulizia e manutenzione

Scollegare sempre l'unità e attendere che si sia completamente raffreddata.

Lavare gli accessori con acqua e detergente neutro.

Pulire la superficie esterna con un panno umido. Non immergere in acqua o altri liquidi. Non utilizzare detersivi chimici abrasivi.

E - MEDIDAS DE SEGURIDAD



ATENCIÓN!

¡Atención! Lea estas instrucciones antes del uso. Lea todas las advertencias de seguridad y todas las instrucciones. El hecho de no respetar las presentes advertencias e instrucciones podría provocar descargas eléctricas, incendios y/o accidentes graves. ¡Advertencia! Al utilizar aparatos eléctricos, deben adoptarse siempre las precauciones de seguridad normales para reducir el riesgo de incendio, descarga eléctrica, lesiones personales y daños materiales. Este aparato está destinado únicamente a un uso doméstico para las funciones indicadas en el presente manual. No apto para uso profesional. No utilice el aparato con fines distintos a aquel para el que está diseñado. Cualquier uso diferente al indicado debe considerarse indebido y peligroso y expone al usuario a riesgos de naturaleza eléctrica y daños a las personas. Cuando se decida desecharlo, se recomienda inutilizarlo cortando el cable de alimentación. Antes de conectar el aparato a la red de alimentación, compruebe que la tensión indicada en los datos técnicos se corresponde con la de la red local y no utilice tomas o alargadores eléctri-

cos no compatibles con lo indicado en los datos técnicos. No utilice el aparato si el cable, el enchufe o algunas de sus partes están dañados. Asegúrese de que el cable de alimentación se mantiene debidamente alejado del aparato y que no está en contacto con las partes calientes del mismo o aplastado sobre bordes o aristas cortantes. Nunca desconecte el aparato tirando del cable. Después de utilizar el aparato, desconecte el hilo conductor de la fuente eléctrica y espere hasta que se enfríe antes de guardarlo y de proceder a su limpieza. Todas las reparaciones, incluida la sustitución del cable de alimentación (si fuera preciso), deberán realizarlas únicamente técnicos autorizados y expertos, para prevenir cualquier riesgo. Nunca enrolle el cable de alimentación alrededor de la mano cuando el aparato esté conectado a la red eléctrica. En caso de tormenta, desconecte el cable de alimentación de la toma de corriente. Desenrolle el cable por completo antes de utilizar el aparato. No tire ni transporte el aparato por medio del cable de alimentación. No utilice el cable de alimentación como asa. No tire del cable de alimentación alrededor de aristas cortantes ni lo apoye sobre superficies calientes. Guarde el presente manual de uso, junto con las instruc-

ciones, durante toda la vida útil del aparato, para futuras consultas. En caso de cesión del aparato a terceros, entregue también toda la documentación. Si al leer este manual de instrucciones algunas partes le resultaran difíciles de entender o le surgieran dudas, antes de utilizar el aparato, póngase en contacto con la empresa en la dirección indicada. ¡Atención! Compruebe de forma periódica el correcto ajuste de los tornillos que pudiera llevar el aparato, su estado de desgaste y asegúrese de que funciona correctamente. El uso de accesorios no recomendados o no suministrados por el fabricante puede conllevar riesgos de incendio, choque eléctrico o daños a personas. Desconecte siempre el aparato cuando lo deje sin vigilancia y antes de montarlo, desmontarlo, limpiarlo o realizar su mantenimiento. No deje el aparato expuesto a los agentes atmosféricos (lluvia, sol, etc.). No lo utilice al aire libre. No lo deje sin vigilancia mientras está conectado a la red eléctrica. No utilice el aparato con las manos o los pies mojados o descalzos.



ATENCIÓN!

Peligro de asfixia. Los elementos de embalaje no deben dejarse al alcance de los niños, ya que constituyen fuen-

tes potenciales de peligro. Mantenga la bolsa de plástico fuera del alcance de los niños. No es un juguete. Durante el uso, asegúrese de que los niños no toquen el aparato.

Si el cable flexible externo de este aparato está dañado, deberá ser reemplazado únicamente por el fabricante, su servicio de asistencia técnica o por personal cualificado equivalente con el fin de evitar cualquier riesgo. Este aparato puede ser utilizado por niños mayores de 8 años y personas con capacidades físicas, sensoriales o mentales reducidas o sin experiencia o el conocimiento necesario siempre y cuando lo hagan bajo supervisión o tras recibir instrucciones sobre la utilización segura del aparato y entender los peligros que entraña. Los niños no deben jugar con el aparato. Las operaciones de limpieza y mantenimiento que debe realizar el usuario no podrán ser llevadas a cabo por niños, a no ser que tengan más de 8 años y lo hagan bajo supervisión. Mantenga este aparato y su cable fuera del alcance de los niños menores de 8 años y guárdelo en un lugar seco y seguro.

El aparato no está diseñado para funcionar con un temporizador externo ni con un sistema de control separado.

Antes de limpiar el aparato o realizar operaciones de mantenimiento, desconecte el enchufe de la toma de corriente. No sumerja el aparato en agua para limpiarlo. Revise el aparato periódicamente y no lo utilice si está dañado. Si el aparato presenta grietas, desenchúfelo para evitar cualquier descarga eléctrica. ¡ATENCIÓN! Es posible que las superficies se calienten mucho durante el uso. Coloque el aparato sobre una superficie estable donde no pueda volcarse. No utilice el aparato sobre hornillos o placas de cocción encendidas. Para utilizarlo, coloque el aparato sobre una superficie de trabajo resistente al calor, lejos de fuentes de calor y salpicaduras de agua. Manténgalo a una distancia adecuada de objetos y paredes. Proteja el aparato de salpicaduras de líquidos. No utilice el aparato cerca de pilas o fregaderos llenos de agua. Deje siempre enfriar el aparato durante algunos minutos antes de volver a utilizarlo. Espere a que el aparato se haya enfriado antes de vaciarlo o transportarlo. No utilice el aparato vacío. Nunca ponga las partes con tensión eléctrica en contacto con el agua: peligro de cortocircuito. No sumerja el aparato, el cable de alimentación o la toma de corriente en agua u otros líquidos ni los ponga bajo

el agua corriente. No mueva ni desplace el aparato mientras se está utilizando. No meta nunca el aparato en el lavavajillas. Conecte el aparato a un enchufe de corriente con toma de tierra. El hecho de no cumplir con esta obligación puede provocar un choque eléctrico con las consiguientes lesiones graves. El fabricante no se hace responsable de los daños causados por el uso indebido.

Componentes

1. Cuerpo principal
2. Bandeja
3. Cesta
4. Panel de control
5. Pala mezcladora
6. Mango
7. Ventana de visualización
8. Botones de apertura unidad

Panel de control



1. Control de temperatura (de 80°C a 200°C)

2. Selector programa automático

3. ON/OFF

4. ON/OFF pala mezcladora

5. Timer

De 1 a 60 minutos. Con la función de calentamiento, el temporizador llega hasta 120 minutos.

6. Display

Muestra la temperatura y el tiempo restante durante el funcionamiento.

7-14. Programas automáticos

Instrucciones

Conecte la unidad a una toma de corriente.

Abra la tapa mediante los botones correspondientes.

Extraiga la cesta y asegúrese de que la bandeja se haya insertado correctamente.

Añada los alimentos a freír, teniendo cuidado de no superar la marca MAX.

Cierre la tapa hasta que escuche un clic.

Programas automáticos

La unidad se puede utilizar también con un programa automático. Con el programa automático, la temperatura y el temporizador ya están predefinidos. Sin embargo, puede

ajustar el temporizador y la temperatura para que se adapten a sus necesidades. Para iniciar el programa automático, proceda tal y como se indica a continuación:

- Seleccione el programa deseado pulsando el selector correspondiente.

- Pulse On/Off para encender la freidora de aire caliente.

La freidora cuenta con los siguientes programas automáticos:

	Temperatura (°C)	Tiempo de cocción (min)
Patatas fritas	200	20
Pollo	180	25
Crustáceos	160	20
Fermentados	160	25
Carne	160	20
Pescado	180	20
Costillas	180	15
Calentamiento	90	120

Utilización sin programas automáticos

Puede utilizar la unidad también sin programas automáticos. Bastará con pulsar el botón ON/OFF, seleccionar la temperatura y el temporizador mediante los botones correspondientes y poner en marcha la unidad pulsando de nuevo el botón ON/OFF.

Pala mezcladora

La pala mezcladora permite mezclar automáticamente los ingredientes durante toda la cocción, evitando así tener que interrumpir el proceso para mezclar manualmente.

Para activar/desactivar esta función, pulse el botón correspondiente.

Limpieza y mantenimiento

Desconecte siempre la unidad y espere hasta que se haya enfriado por completo.

Limpie los accesorios con agua y un detergente neutro.

Limpie la carcasa con un paño húmedo. No sumerja el aparato en agua ni en otros líquidos. No utilice detergentes químicos

abrasivos.

P - MEDIDAS DE SEGURANÇA



ATENÇÃO!

Atenção! Leia as instruções antes da utilização. Leia todos os avisos de segurança e todas as instruções. A falta de cumprimento dos presentes avisos e instruções pode provocar choques elétricos, incêndios e/ou infortúnios graves. Advertência! Quando se utilizam aparelhos alimentados eletricamente,

observe sempre as normais precauções de segurança para reduzir o risco de incêndio, choques elétricos, lesões pessoais e danificações materiais. O aparelho é destinado somente para o uso doméstico e para as funções indicadas nesse manual. Não é adaptado para uso profissional. Não utilize o aparelho para usos diferentes daquele pelo qual ele foi concebido. Qualquer utilização diferente daquela indicada deve ser considerada imprópria e perigosa e expõe o utilizador aos riscos de natureza elétrica e às danificações às pessoas. Quando decidir eliminar esse aparelho como rejeito, é recomendável torná-lo inutilizável cortando seu cabo de alimentação. Antes de conectar o aparelho na rede de alimentação, verifique se a tensão indicada nos dados técnicos corresponde com aquela da rede local e não utilize tomadas ou extensões elétricas não compatíveis com o que está indicado nos dados técnicos. Não utilize o aparelho se qualquer uma de suas partes estiver danificada. Verifique se o cabo de alimentação está sendo adequadamente mantido longe do aparelho e que ele não entre em contato com as partes quentes do mesmo ou que fiquem pressionadas entre bordas ou cantos cortantes. Nunca desconecte o aparelho puxando pelo cabo. Após

ter utilizado o aparelho, desconecte o fio condutor da fonte elétrica e aguarde seu esfriamento antes de guardá-lo e de proceder com a limpeza. Todos os consertos, inclusive a (eventual) substituição do cabo de alimentação, devem ser realizados somente por técnicos autorizados e especializados, para dessa maneira prevenir qualquer risco. Nunca enrole o cabo de alimentação em volta da mão quando o aparelho estiver conectado na rede elétrica. Em caso de temporal, desconecte o cabo de alimentação da tomada de corrente. Estique completamente o cabo antes da utilização. Não puxe ou transporte o aparelho através do fio de alimentação. Não utilize o fio de alimentação como empunhadura. Não puxe o fio de alimentação em volta de cantos afiados e não apoie-o sobre superfícies quentes. Guarde esse livrinho de utilização, junto com as instruções, durante toda a vida do aparelho, para que ele possa ser consultado se necessário. Se for ceder o aparelho para terceiros, entregue também toda a documentação. Se durante a leitura desse livrinho de instruções de utilização algumas partes estiverem difíceis de serem entendidas ou se houverem dúvidas, antes de utilizar o produto procure a empresa no endereço indicado. Atenção! Controle periodicamente

se os eventuais parafusos presentes foram apertados corretamente, o estado do desgaste do aparelho e verifique o correto funcionamento do aparelho. A utilização de acessórios não aconselhados ou não fornecidos pelo construtor do aparelho pode comportar riscos de incêndios, choques elétricos ou danificações às pessoas. Desconecte sempre o aparelho da alimentação se for deixá-lo sem supervisão e antes de montá-lo, desmontá-lo, limpá-lo ou realizar sua manutenção. Não deixe o aparelho exposto aos agentes atmosféricos (chuva, sol, etc.). Não utilize o aparelho ao ar livre. Não deixe o aparelho sem supervisão enquanto ele estiver conectado na rede elétrica. Não utilize o aparelho se suas mãos estiverem molhadas ou seus pés molhados ou descalços.



ATENÇÃO!

Perigo de sufocamento. Os elementos da embalagem não devem ser deixados ao alcance das crianças enquanto potenciais fontes de perigo. Mantenha o saco de plástico longe do alcance das crianças. Não é um brinquedo. Durante a utilização controle que as crianças não entrem em contato o aparelho.

Se o cabo flexível externo desse aparelho estiver danificado, ele deve ser substituído exclusivamente pelo construtor, pelo seu serviço de assistência, ou por profissionais especializados equivalentes, para dessa maneira evitar qualquer perigo. O aparelho pode ser utilizado por crianças com idade não inferior aos 8 anos e por pessoas com reduzidas capacidades físicas, sensoriais ou mentais ou com falta de experiência ou conhecimento se lhes foi garantida uma supervisão adequada ou se receberam instruções relativas à utilização em segurança do aparelho e entenderam os perigos correlacionados. As crianças não devem brincar com o aparelho. As operações de limpeza e de manutenção não devem ser realizadas por crianças, a não ser que elas tenham mais que 8 anos e estejam sendo supervisionadas. Mantenha o aparelho e seu cabo fora do alcance das crianças com menos de 8 anos e guarde-o em um lugar seco e seguro.

O aparelho não é destinado para ser utilizado através de um temporizador externo ou com um sistema de controle separado.

Antes de limpar o aparelho ou de realizar operações de manutenção, desco-

necte o plugue da alimentação. Não mergulhe na água para a limpeza. O aparelho deve ser controlado com regularidade e não deve ser utilizado se estiver danificado. Se o aparelho apresentar rachaduras, desconecte-o da alimentação para evitar a probabilidade de choques elétricos. **ATENÇÃO!** É provável que as superfícies se tornem muito quentes durante a utilização. Coloque o aparelho sobre um plano estável onde ele não pode se tornar. Não utilize sobre fogões ou placas de cozinha ligadas. Para sua utilização, posicione o aparelho sobre um plano de trabalho resistente ao calor, longe de fontes de calor e esguichos de água. Mantenha uma adequada distância de objetos e paredes. Proteja o aparelho de respingos de líquidos. Não utilize o aparelho em proximidade de banheiras ou pias cheias de água. Deixe sempre o aparelho esfriar por alguns minutos entre cada utilização. Aguarde o esfriamento do aparelho antes de esvaziá-lo ou transportá-lo. Não utilize o aparelho vazio. Nunca coloque as partes sob tensão em contato com a água: perigo de curto-circuito. Não mergulhe o aparelho, o cabo de alimentação ou a tomada de corrente na água, debaixo da água corrente ou em outro líquido. Não mexa ou desloque o aparelho durante

a utilização. Nunca coloque o aparelho na máquina lava-louça. Conecte o aparelho com uma tomada de corrente aterrada. A falta de cumprimento dessa obrigação pode provocar um choque elétrico com consequentes lesões graves. O produtor não é responsável pelo uso indevido.

Componentes

1. Corpo principal
2. Bandeja
3. Cesta
4. Painel de controle
5. Pá misturadora
6. Empunhadura
7. Janela
8. Interruptores abertura unidade

Painel de controle



1. Controle temperatura (de 80°C até 200°C)
2. Seleccionador programa automático
3. On/off
4. On/off pá misturadora
5. Temporizador
De 1 até 60 minutos. Com a função aquecimento o temporizador chega até 120 min.
6. Mostrador
Mostra a temperatura e o tempo restante durante a utilização.
- 7-14. Programas automáticos

Instruções

Conecte a unidade em uma tomada de corrente. Abra a tampa através dos apósitos interruptores. Extraia a cesta e verifique se a bandeja foi introduzida corretamente.

Acrescente os alimentos que serão fritos tomando cuidado para não ultrapassar a marca MAX.

Feche a tampa até quando ouvir um clique.

Programas automáticos

Pode-se também utilizar a unidade com um programa automático. Com o programa automático, a temperatura e o temporizador já estão pré-regulados. No entanto, será possível regular o temporizador e a temperatura em base às próprias exigências. Para acionar o programa automático proceda na seguinte maneira:

- Selecione o programa desejado apertando o apósito sele-

cionador.

• Aperte on/off para ligar a fritadeira de ar quente.

Os seguintes programas automáticos estão disponíveis para serem selecionados:

	Temperatura (°C)	Tempo de cozimento (min)
Batatas fritas	200	20
Frango	180	25
Crustáceos	160	20
Massas levedadas	160	25
Carne	160	20
Peixe	180	20
Costelas	180	15
Aquecimento	90	120

Utilização sem programas automáticos

É também possível utilizar a unidade sem programas automáticos.

Será suficiente apertar o interruptor on/off, regular a temperatura e o temporizador através dos apósitos interruptores e acionar a unidade apertando novamente on/off.

Pá misturadora

A pá misturadora permite de misturar automaticamente os ingredientes durante todo o cozimento, evitando então de ter que interromper o processo para misturar manualmente. Para ativar/desativar essa função, aperte o interruptor correspondente.

Limpeza e manutenção

Desconecte sempre a unidade e aguarde seu esfriamento completo.

Lave os acessórios com água e detergente neutro.

Limpe a superfície externa com um pano húmido. Não mergulhe na água ou em outros líquidos. Não utilize detergentes químicos abrasivos.

GR - ΜΕΤΡΑ ΑΣΦΑΛΕΙΑΣ



ΠΡΟΣΟΧΗ!

Προσοχή! Διαβάστε τις οδηγίες πριν από τη χρήση. Διαβάστε όλες τις προειδοποιήσεις ασφαλείας και όλες τις οδηγίες.

Η μη τήρηση αυτών των προειδοποιήσεων και οδηγιών μπορεί να προκαλέσει ηλεκτροπληξία, πυρκαγιά ή / και σοβαρό τραυματισμό. Προειδοποίηση! Όταν χρησιμοποιείτε ηλεκτρικές συσκευές να τηρείτε πάντα

τις συνήθεις προφυλάξεις ασφαλείας για να μειώσετε τον κίνδυνο πυρκαγιάς, ηλεκτροπληξίας, τραυματισμών και υλικών ζημιών. Η συσκευή προορίζεται μόνο για οικιακή χρήση για τις λειτουργίες που αναφέρονται σε αυτό το εγχειρίδιο. Δεν είναι κατάλληλη για επαγγελματική χρήση. Μη χρησιμοποιείτε τη συσκευή για σκοπούς άλλους από εκείνους για τους οποίους έχει σχεδιαστεί. Οποιαδήποτε άλλη χρήση από αυτήν που υποδεικνύεται θεωρείται ακατάλληλη και επικίνδυνη και εκθέτει τον χρήστη σε ηλεκτρικούς κινδύνους και τραυματισμούς σε άτομα. Εάν αποφασίσετε να απορρίψετε αυτήν τη συσκευή ως απόβλητο, συνιστάται να τη θέσετε εκτός λειτουργίας κόβοντας το καλώδιο τροφοδοσίας. Πριν συνδέσετε τη συσκευή στο τροφοδοτικό, βεβαιωθείτε ότι η τάση που αναγράφεται στα τεχνικά δεδομένα αντιστοιχεί στην τάση του τοπικού δικτύου και μην χρησιμοποιείτε ηλεκτρικές πρίζες ή προεκτάσεις που δεν είναι συμβατές με αυτές που αναφέρονται στα τεχνικά δεδομένα. Μη χρησιμοποιείτε τη συσκευή εάν το καλώδιο, το φισ ή κάποια από τα μέρη της είναι κατεστραμμένα. Βεβαιωθείτε ότι το καλώδιο τροφοδοσίας διατηρείται επαρκώς μακριά από τη συσκευή και δεν έρχεται σε επαφή με τα θερμά

μέρη της ίδιας ή πιέζεται στις άκρες ή στις αιχμηρές άκρες. Μην αποσυνδέετε ποτέ τη συσκευή τραβώντας το καλώδιο. Αφού χρησιμοποιήσετε τη συσκευή, να αποσυνδέετε το καλώδιο από την πηγή τροφοδοσίας και να περιμένετε να κρυώσει πριν την αποθηκεύσετε και την καθαρίσετε. Όλες οι επισκευές, συμπεριλαμβανομένης της (ενδεχόμενης) αντικατάστασης του καλωδίου τροφοδοσίας, πρέπει να πραγματοποιούνται μόνο από εξουσιοδοτημένους και έμπειρους τεχνικούς, προκειμένου να αποφευχθεί κάθε κίνδυνος. Ποτέ μην τυλίγετε το καλώδιο τροφοδοσίας γύρω από το χέρι σας όταν η συσκευή είναι συνδεδεμένη στο δίκτυο ηλεκτρικής ενέργειας. Σε περίπτωση καταιγίδας, να αποσυνδέετε το καλώδιο τροφοδοσίας από την πρίζα. Τεντώστε εντελώς το καλώδιο πριν από τη χρήση. Μην τραβάτε ή μην μεταφέρετε τη συσκευή μέσω του καλωδίου τροφοδοσίας. Μη χρησιμοποιείτε το καλώδιο τροφοδοσίας ως λαβή. Μην τραβάτε το καλώδιο ρεύματος γύρω από αιχμηρές γωνίες και μην το ακουμπάτε πάνω σε ζεστές επιφάνειες. Φυλάξτε αυτό το εγχειρίδιο για ασφαλή χρήση, μαζί με τις οδηγίες, για όλη τη διάρκεια ζωής της συσκευής, για σκοπούς διαβούλευσης. Σε περίπτωση παραχώρησης της

συσκευής σε τρίτους, παραδώστε επίσης ολόκληρη την τεκμηρίωση. Εάν κατά την ανάγνωση αυτού του εγχειριδίου οδηγιών είναι δύσκολο να κατανοήσετε ορισμένα μέρη ή αν προκύψουν αμφιβολίες, επικοινωνήστε με την εταιρεία στη διεύθυνση που αναφέρεται πριν χρησιμοποιήσετε τη συσκευή. Προσοχή! Να ελέγχετε περιοδικά τη σωστή σύσφιξη τυχόν βιδών, την κατάσταση φθοράς της συσκευής και βεβαιωθείτε ότι λειτουργεί σωστά. Η χρήση εξαρτημάτων που δεν συνιστώνται ή δεν παρέχονται από τον κατασκευαστή της συσκευής μπορεί να οδηγήσει σε κίνδυνο πυρκαγιάς, ηλεκτροπληξίας ή τραυματισμού ατόμων. Να αποσυνδέετε πάντα τη συσκευή από την παροχή ρεύματος εάν δεν την παρακολουθείτε και πριν τη συναρμολόγηση, αποσυναρμολόγηση, καθαρισμό ή συντήρηση. Μην αφήνετε τη συσκευή εκτεθειμένη σε ατμοσφαιρικούς παράγοντες (βροχή, ήλιος κ.λπ.). Μην χρησιμοποιείτε τη συσκευή σε εξωτερικούς χώρους. Μην αφήνετε τη συσκευή χωρίς επίβλεψη ενώ είναι συνδεδεμένη στην πρίζα. Μην χρησιμοποιείτε τη συσκευή σε περίπτωση βρεγμένων χεριών ή βρεγμένων ή γυμνών ποδιών.



ΠΡΟΣΟΧΗ!

Κίνδυνος πνιγμού. Τα στοιχεία της συσκευασίας δεν πρέπει να αφήνονται στην πρόσβαση των παιδιών, καθώς αποτελούν πιθανές πηγές κινδύνου. Κρατήστε την πλαστική σακούλα μακριά από παιδιά. Δεν είναι παιχνίδι. Κατά τη χρήση, βεβαιωθείτε ότι τα παιδιά δεν έρχονται σε επαφή με τη συσκευή.

Εάν το εξωτερικό εύκαμπτο καλώδιο αυτής της συσκευής έχει υποστεί ζημιά, πρέπει να αντικατασταθεί μόνο από τον κατασκευαστή, την υπηρεσία σέρβις ή από αντίστοιχο εξειδικευμένο προσωπικό, προκειμένου να αποφευχθούν κίνδυνοι. Η συσκευή μπορεί να χρησιμοποιηθεί από παιδιά ηλικίας άνω των 8 ετών και από άτομα με μειωμένες σωματικές, αισθητηριακές ή διανοητικές ικανότητες ή χωρίς εμπειρία ή τις απαραίτητες γνώσεις, εφόσον εποπτεύονται ή αφού έχουν λάβει οδηγίες σχετικά με την ασφαλή χρήση τη συσκευή και την κατανόηση των κινδύνων που ενυπάρχουν σε αυτήν. Τα παιδιά δεν πρέπει να παίζουν με τη συσκευή. Ο καθαρισμός και η συντήρηση που προορίζονται να πραγματοποιηθούν από τον χρήστη δεν πρέπει να πραγματοποιούνται από παιδιά, εκτός εάν είναι άνω των 8 ετών και έχουν επίβλεψη. Κρατήστε τη συσκευή και το καλώδιό της μακριά από

παιδιά κάτω των 8 ετών και φυλάξτε τη σε ξηρό και ασφαλές μέρος.

Η συσκευή δεν προορίζεται να λειτουργεί μέσω εξωτερικού χρονοδιακόπτη ή με ξεχωριστό σύστημα ελέγχου.

Πριν καθαρίσετε τη συσκευή ή πραγματοποιήσετε εργασίες συντήρησης, αποσυνδέστε το φις από την πρίζα. Μην βυθίζετε σε νερό για τον καθαρισμό. Η συσκευή πρέπει να ελέγχεται τακτικά και δεν πρέπει να χρησιμοποιείται εάν έχει υποστεί ζημιά. Εάν η συσκευή έχει ρωγμές, αποσυνδέστε τη συσκευή για να αποφύγετε την πιθανότητα ηλεκτροπληξίας. **ΠΡΟΣΟΧΗ!** Οι επιφάνειες είναι πιθανό να ζεσταθούν πολύ κατά τη χρήση. Τοποθετήστε τη συσκευή πάνω σε μια σταθερή επιφάνεια όπου δεν μπορεί να ανατραπεί. Μην τη χρησιμοποιείτε πάνω σε αναμμένα μάτια ή εστίες. Για να τη χρησιμοποιήσετε, τοποθετήστε τη συσκευή πάνω σε μια ανθεκτική στη θερμότητα επιφάνεια εργασίας, μακριά από πηγές θερμότητας και πιτσίλισμα νερού. Κρατήστε τη σε επαρκή απόσταση από αντικείμενα και τοίχους. Προστατέψτε τη συσκευή από πιτσίλιές υγρών. Μην χρησιμοποιείτε τη συσκευή κοντά σε μπανιέρες ή νεροχύτες γεμάτους νερό. Αφήνετε πάντα τη συσκευή να κρυώσει για λίγα λεπτά

μεταξύ κάθε χρήσης. Περιμένετε να κρυώσει η συσκευή πριν την αδειάσετε ή τη μεταφέρετε. Μην χρησιμοποιείτε τη συσκευή άδεια. Μην φέρνετε ποτέ μέρη με ηλεκτρισμό σε επαφή με νερό: κίνδυνος βραχυκυκλώματος. Μην βυθίζετε τη συσκευή, το καλώδιο ρεύματος ή το φις σε νερό, κάτω από τρεχούμενο νερό ή άλλο υγρό. Μην μετακινείτε ή μεταφέρετε τη συσκευή ενώ χρησιμοποιείται. Μην βάζετε ποτέ τη συσκευή στο πλυντήριο πιάτων. Συνδέστε τη συσκευή σε μια γειωμένη πρίζα. Η μη συμμόρφωση με αυτήν την υποχρέωση μπορεί να οδηγήσει σε ηλεκτροπληξία με αποτέλεσμα σοβαρό τραυματισμό. Ο κατασκευαστής δεν ευθύνεται για την ακατάλληλη χρήση.

Εξαρτήματα

1. Κύριο σώμα
2. Δίσκος
3. Καλάθι
4. Πίνακας ελέγχου
5. Λεπίδα ανάμειξης
6. Λαβή
7. Παράθυρο
8. Κουμπιά ανοίγματος συσκευής

Πίνακας Ελέγχου



1. Έλεγχος θερμοκρασίας (από 80 °C έως 200 °C)
2. Αυτόματος επιλογάς προγράμματος
3. On/off
4. On/off λεπίδας ανάμειξης

5. Timer

Από 1 έως 60 λεπτά. Με τη λειτουργία θέρμανσης ο χρονοδιακόπτης φτάνει ως τα 120 λεπτά.

6. Οθόνη

Δείχνει τη θερμοκρασία και τον χρόνο που απομένει κατά τη χρήση.

7-14. Αυτόματα προγράμματα

Οδηγίες

Συνδέστε τη συσκευή σε μια πρίζα.

Ανοίξτε το καπάκι χρησιμοποιώντας τα κατάλληλα κουμπιά.

Τραβήξτε έξω το καλάθι και βεβαιωθείτε ότι ο δίσκος έχει τοποθετηθεί σωστά.

Προσθέστε το φαγητό που θα τηγανίσετε προσέχοντας να μην υπερβείτε την ένδειξη MAX.

Προσθέστε το καπάκι μέχρι να ακούσετε ένα κλικ.

Αυτόματα προγράμματα

Η συσκευή μπορεί επίσης να χρησιμοποιηθεί με αυτόματο πρόγραμμα. Με το αυτόματο πρόγραμμα, η θερμοκρασία και ο χρονοδιακόπτης είναι ήδη προρυθμισμένοι. Ωστόσο, θα είναι δυνατή η προσαρμογή του χρονοδιακόπτη και της θερμοκρασίας σύμφωνα με τις ανάγκες σας. Για να ξεκινήσετε το αυτόματο πρόγραμμα, προχωρήστε ως εξής:

- Επιλέξτε το επιθυμητό πρόγραμμα πατώντας τον κατάλληλο επιλογέα.

- Πατήστε on/off για να ενεργοποιήσετε τη φριτζέλα θερμού αέρα.

Τα ακόλουθα αυτόματα προγράμματα είναι διαθέσιμα για επιλογή:

	Θερμοκρασία (°C)	Χρόνος μαγειρέματος (min)
Τηγανητές πατάτες	200	20
Κοτόπουλο	180	25
Οστρακόδερμα	160	20
Ζύμες	160	25
Κρέας	160	20
Ψάρι	180	20
Παιδάκια	180	15
Θέρμανση	90	120

Χρήση χωρίς αυτόματα προγράμματα

Η συσκευή μπορεί επίσης να χρησιμοποιηθεί χωρίς αυτόματα προγράμματα.

Απλά πατήστε το κουμπί on / off, ρυθμίστε τη θερμοκρασία και το χρονόμετρο χρησιμοποιώντας τα κατάλληλα κουμπιά και ξεκινήστε τη συσκευή πατώντας ξανά on / off.

Λεπίδα ανάμειξης

Το κουπί ανάμειξης σας επιτρέπει να αναμειγνύετε αυτόματα τα συστατικά καθ' όλη τη διάρκεια του μαγειρέματος, αποφεύγοντας έτσι τη διακοπή της διαδικασίας χειροκίνητης ανάμειξης.

Για να ενεργοποιήσετε/απενεργοποιήσετε αυτή τη λειτουργία, πατήστε το αντίστοιχο κουμπί.

Καθαρισμός και συντήρηση

Πάντα να αποσυνδέετε τη συσκευή και να περιμένετε να κρυώσει εντελώς.

Πλύνετε τα εξαρτήματα με νερό και ουδέτερο απορρυπαντικό. Καθαρίστε την εξωτερική επιφάνεια με ένα υγρό πανί. Μην βυθίζετε σε νερό ή άλλα υγρά. Μην χρησιμοποιείτε λειαντικά χημικά καθαριστικά.

HR - SIGURNOSNE NAPOMENE



OPREZ!

Oprez! Prije uporabe pročitajte upute. Pročitajte sva sigurnosna upozorenja i sve upute.

Nepoštivanje ovih upozorenja i uputa može dovesti do strujnog udara, požara i / ili ozbiljnih ozljeda. Upozorenje! Prilikom uporabe uređaja s električnim pogonom uvijek se pridržavajte uobičajenih sigurnosnih mjera kako biste smanjili rizik od požara, strujnog udara, osobnih ozljeda i materijalne štete. Uređaj je namijenjen samo za kućnu uporabu za funkcije navedene u ovom priručniku. Nije prikladno za profesionalnu uporabu. Nemojte koristiti aparat za druge svrhe osim za koje je dizajniran. Bilo koja druga upotreba osim one navedene, smatrat će se neprikladnom i opasnom te izlaže korisnika električnim rizicima i oštećenjima ljudi. Ako odlučite zbrinuti ovaj uređaj kao otpad, preporučuje se da ga učinite neispravnim rezanjem kabela za napajanje. Prije priključivanja uređaja na električno napajanje provjerite odgovara li napon naveden u tehničkim podacima naponu lokalne mreže i nemojte koristiti električne utičnice ili nastavke koji nisu kompatibilni s onim

što je navedeno u tehničkim podacima. Nemojte koristiti uređaj ako su oštećeni kabel, utikač ili neki njegovi dijelovi. Uvjerite se da je kabel za napajanje na odgovarajući način udaljen od uređaja i da ne dolazi u dodir s vrućim dijelovima istog ili pritisnut na rubove ili oštre rubove. Nikada ne isključujte uređaj povlačenjem kabela. Nakon uporabe uređaja odvojite žicu vodiča od izvora napajanja i pričekajte da se ohladi prije nego što ga vratite i očistite. Sve popravke, uključujući (eventualnu) zamjenu kabela za napajanje, smiju izvesti samo ovlašteni i stručni tehničari kako bi se spriječio bilo kakav rizik. Nikada nemojte omotati kabel za napajanje oko ruke kada je uređaj spojen na električnu mrežu. U slučaju oluje s grmljavinom, iskopčajte kabel napajanja iz utičnice. Prije upotrebe potpuno rastegnite kabel. Ne vucite i ne nosite uređaj pomoću kabela za napajanje. Nemojte koristiti kabel za napajanje kao ručku. Ne vucite kabel za napajanje oko oštih uglova i ne odlažite ga na vruće površine. Čuvajte ovaj priručnik za sigurnu uporabu, zajedno s uputama, tijekom cijelog vijeka trajanja aparata, radi konzultacija. U slučaju prijenosa uređaja na treće strane, dostavite i cijelu dokumentaciju. Ako je prilikom čitanja ove knjižice s

uputama neke dijelove teško razumjeti ili postoje sumnje, prije uporabe proizvoda kontaktirajte tvrtku na navedenu adresu. **Oprez!** Povremeno provjeravajte pravilno zatezanje svih prisutnih vijaka, stanje istrošenosti uređaja i provjerite radi li ispravno. Korištenje dodatne opreme koju proizvođač uređaja ne preporučuje ili ne isporučuje može dovesti do opasnosti od požara, strujnog udara ili ozljeda ljudi. Uvijek isključite uređaj iz napajanja ako ga ostavite bez nadzora i prije sastavljanja, rastavljanja, čišćenja ili održavanja. Ne ostavljajte uređaj izložen atmosferskim utjecajima (kiša, sunce itd.). Ne koristite uređaj na otvorenom. Ne ostavljajte aparat bez nadzora dok je spojen na električnu mrežu. Ne koristite uređaj u slučaju mokrih ruku ili mokrih ili bosih nogu.



OPREZ!

Opasnost od gušenja. Elementi ambalaže ne smiju se ostavljati dostupni djeci jer su potencijalni izvori opasnosti. Držite plastičnu vrećicu izvan dohvata djece. To nije igračka. Tijekom uporabe pazite da djeca ne dođu u kontakt s uređajem.

Ako je vanjski fleksibilni kabel ovog

uređaja oštećen, smije ga zamijeniti samo proizvođač, njegova postprodajna služba ili ekvivalentno kvalificirano osoblje, kako bi se izbjegle opasnosti. Uređaj mogu koristiti djeca mlađa od 8 godina i osobe sa smanjenim fizičkim, osjetilnim ili mentalnim sposobnostima, ili bez iskustva ili potrebnog znanja, sve dok su pod nadzorom ili nakon što su primile upute o sigurnoj uporabi uređaja i razumijevanje opasnosti koje su mu svojstvene. Djeca se ne smiju igrati s uređajem. Čišćenje i održavanje koje namjerava provoditi korisnik ne smiju provoditi djeca, osim ako su starija od 8 godina i pod nadzorom. Uređaj i njegov kabel držite izvan dohvata djece mlađe od 8 godina i čuvajte na suhom i sigurnom mjestu.

Uređaj nije namijenjen za upravljanje pomoću vanjskog mjerača vremena ili s zasebnim upravljačkim sustavom. Prije čišćenja uređaja ili poduzimanja operacija održavanja, izvučite utikač iz utičnice. Ne uranjajte u vodu radi čišćenja. Aparat se mora redovito provjeravati i ne smije se koristiti ako je oštećen. Ako uređaj ima pukotine, isključite uređaj kako biste izbjegli vjerojatnost strujnog udara. **OPREZ!** Površine će vjerojatno postati vrlo vruće

tijekom uporabe. Postavite uređaj na stabilnu površinu gdje se ne može prevrnuti. Ne koristite na upaljenim štednjacima ili pločama za kuhanje. Da biste ga koristili, postavite uređaj na radnu površinu otpornu na toplinu, dalje od izvora topline i prskanja vode. Držite se na primjerenom udaljenosti od predmeta i zidova. Zaštitite uređaj od prskanja tekućine. Nemojte koristiti uređaj u blizini kada ili sudopera punih vode. Uvijek pustite da se uređaj ohladi nekoliko minuta između svake upotrebe. Prije pražnjenja ili transporta pričekajte da se uređaj ohladi. Ne koristite uređaj prazan. Nikada ne stavljajte dijelove pod naponom u dodir s vodom: opasnost od kratkog spoja. Ne uranjajte uređaj, strujni kabel ili utičnicu u vodu, pod tekuću vodu ili drugu tekućinu. Nemojte pomicati ili premještati uređaj dok je u upotrebi. Nikada ne stavljajte uređaj u perilicu posuđa. Spojite uređaj na uzemljenu utičnicu. Nepoštivanje ovih uputa može dovesti do strujnog udara koji može dovesti do ozbiljnih ozljeda. Proizvođač nije odgovoran za nepravilnu uporabu.

Sastavni dijelovi

1. Glavno tijelo
2. Pladanj
3. Košara
4. Kontrolna ploča
5. Lopata za miješanje
6. Ručka
7. Prozorčić

8. Tipke za otvaranje jedinice

Kontrolna ploča



1. Kontrola temperature (od 80°C do 200°C)
2. Automatski birač programa
3. Uključeno / isključeno
4. Oštrica za miješanje uključivanje / isključivanje
5. Mjerač vremena
1 do 60 minuta. S funkcijom grijanja timer ide do 120 min.
6. Ekran
Prikazuje temperaturu i preostalo vrijeme tijekom uporabe.

7-14. Automatski programi

Upute

Spojite uređaj na utičnicu.

Otvorite poklopac odgovarajućim gumbima.

Izvučite košaru i provjerite je li ladica pravilno umetnuta.

Dodajte hranu koju ćete pržiti pazeci da ne prijedete oznaku MAX.

Zatvorite poklopac dok ne čujete klik.

Automatski programi

Uređaj se također može koristiti s automatskim programom. S automatskim programom temperatura i mjerac vremena su već unaprijed postavljeni. Međutim, bit će moguće prilagoditi timer i temperaturu prema vašim potrebama. Za pokretanje automatskog programa postupite na sljedeći način:

Odaberite željeni program pritiskom na odgovarajući birač.

• Pritisnite on/off za uključivanje friteze na vrući zrak.

Sljedeći automatski programi dostupni su za odabir:

	Temperatura (°C)	Vrijeme kuhanja (min)
Prženi krumpirići	200	20
Piletina	180	25
Rakovi	160	20
Dizano tijesto	160	25
Meso	160	20
Riba	180	20
Rebra	180	15
Grijanje	90	120

Koristite bez automatskih programa

Uređaj se također može koristiti bez automatskih programa. Jednostavno pritisnite gumb za uključivanje/isključivanje, podesite temperaturu i mjerac vremena pomoću odgovarajućih tipki i pokrenite jedinicu ponovnim pritiskom na on/off.

Lopatica za miješanje

Lopatica za miješanje omogućuje vam automatsko miješanje sastojaka tijekom kuhanja, čime se izbjegava prekidanje procesa za ručno miješanje.

Za aktiviranje/deaktiviranje ove funkcije pritisnite odgovarajuću tipku.

Čišćenje i održavanje

Uvijek isključite uređaj i pričekajte da se potpuno ohladi.

Pribor operite vodom i neutralnim deterdžentom.

Očistite vanjsku površinu vlažnom krpom. Ne uranjajte u vodu ili druge tekućine. Nemojte koristiti abrazivna kemijska sredstva za čišćenje.



Il simbolo del cassonetto barrato indica che il prodotto è soggetto alla raccolta differenziata. Per le sue caratteristiche tecniche il prodotto, se smaltito impropriamente, può rivelarsi dannoso per la salute e per l'ambiente. Per questo motivo il prodotto non deve essere smaltito insieme ai rifiuti solido urbani. L'utente dovrà pertanto conferire l'apparecchiatura giunta a fine vita agli idonei centri di raccolta differenziata dei rifiuti elettronici ed elettrotecnici, oppure riconsegnarla al rivenditore al momento dell'acquisto di una nuova apparecchiatura di tipo equivalente, in ragione di uno ad uno o conferirla gratuitamente, in caso di prodotto di piccolissime dimensioni, presso i negozi che forniscono questo servizio. L'adeguata raccolta differenziata per l'avvio successivo dell'apparecchiatura dismessa al riciclaggio, al trattamento e allo smaltimento ambientalmente compatibile contribuisce ad evitare possibili effetti negativi sulla salute e sull'ambiente e favorisce il reimpiego e/o riciclo dei materiali di cui è composta l'apparecchiatura. Lo smaltimento abusivo del prodotto comporta l'applicazione delle sanzioni previste dalla normativa vigente.

E – El símbolo del contenedor de basura tachado con un aspa indica que el producto está sujeto a recogida selectiva. Debido a sus características técnicas, si el producto se elimina de forma indebida, puede resultar perjudicial para la salud y el medio ambiente. Por esta razón, el producto no debe eliminarse junto con los residuos sólidos urbanos. El usuario, por lo tanto, deberá depositar el aparato, cuando este llegue al final de su vida útil, en los centros de recogida selectiva de residuos de aparatos eléctricos y electrónicos correspondientes, o bien entregarlo al distribuidor cuando compre un nuevo aparato similar, a razón de uno por uno, o dejarlo gratuitamente, en caso de productos muy pequeños, en las tiendas que proporcionen este servicio. La adecuada recogida selectiva para realizar el reciclaje del aparato en desuso, su tratamiento y eliminación de forma compatible con el medio ambiente contribuye a evitar posibles efectos negativos sobre la salud y el medio ambiente y favorece la reutilización y/o reciclaje de los materiales de los que está compuesto el aparato. La eliminación ilegal del producto conlleva la aplicación de las sanciones previstas en la normativa vigente.

P – O símbolo do contenedor de lixo barrado indica que o produto é suxeito à recolla diferenciada. Devido as características técnicas, o produto se eliminado indevidamente, pode se tornar perigoso para a saúde e meio ambiente. Por esta razão o produto não deve ser eliminado junto com o lixo sólido urbano. O usuário deverá portanto entregar o equipamento sem mais utilização nos centros de recolla específicos para lixo eletrônico e eletrotécnico, ou então entregá-lo ao revendedor no momento da aquisição de um novo equipamento de tipo equivalente, na proporção de um a um ou entregá-lo gratuitamente, em caso de produtos de dimensões muito pequenas, nas lojas que oferecem este serviço. A recolla diferenciada adequada para a entrega em seguida do equipamento inutilizável à reciclagem, ao tratamento e à eliminação ambiental compatível contribui à evitação de possíveis efeitos negativos para a saúde e o meio ambiente e favorece a reutilização e/ou a reciclagem dos materiais com os quais é composto o equipamento. A eliminação abusiva do produto comporta a aplicação das sanções previstas pela normativa vigente.

GR – Το ακυρωμένο σύμβολο κάδου απορριμμάτων υποδεικνύει ότι το προϊόν υπόκειται σε ανακύκλωση. Για τα τεχνικά χαρακτηριστικά του, το προϊόν, εάν δεν απορριφθεί σωστά, μπορεί να είναι επικίνδυνο για την υγεία μας και το περιβάλλον. Για το λόγο αυτό, το προϊόν δεν πρέπει να απορρίπτεται μαζί με τα στερεά αστικά απόβλητα. Κατά συνέπεια, η χρήστης θα πρέπει να μεταφέρει την συσκευή στο τέλος της λειτουργικής ζωής της σε κατάλληλα διαφοροποιημένα κέντρα συλλογής για ηλεκτρονικές συσκευές και ηλεκτρο-τεχνικά απόβλητα, ή να την επιστρέψει στον λιανοπωλητή κατά την αγορά μιας νέας συσκευής ισοδύναμου τύπου, ή να την αποδώσει δωρεάν, σε περίπτωση πολύ μικρών διαστάσεων σε καταστήματα που παρέχουν αυτή την υπηρεσία. Η κατάλληλη ξεχωριστή συλλογή για την μετέπειτα προώθηση στην ανακύκλωση, επεξεργασία και περιβαλλοντικά συμβατή διάθεση συμβάλλει στην αποφυγή αρνητικών επιπτώσεων για το περιβάλλον και την υγεία και προωθεί την επαναχρησιμοποίηση ή / και ανακύκλωση των υλικών που απαρτίζουν τον εξοπλισμό. Παράνομη απόρριψη του προϊόντος από τον ιδιοκτήτη συνεπάγεται την εφαρμογή των διοικητικών κυρώσεων που προβλέπονται από το νόμο.

HR – Oznaka prekržižene kante za otpad označava da je proizvod namijenjen za odvojeno prikupljanje otpada. Zbog svojih tehničkih karakteristika, ako otpad nije pravilno odložen, može biti opasan za zdravlje i okoliš. Zbog toga proizvod ne smije bit odložen zajedno s gradskim otpadom. Korisnik treba odložiti nefunkcionalni uređaj u određeni centar za odvojeno prikupljanje elektronskog i elektrotehničkog otpada, ili predati prodavaču u trenutku kupnje novog proizvoda istog tipa ili predati bez plaćanja dodatnih troškova, u slučaju proizvoda malih dimanzija, u centrima koji nude ovaj tip usluge. Adekvatno odvojeno prikupljanje otpada za naredno recikliranje odbačenih uređaja, za tretiranje i odlaganje u skladu s okolisem doprinosi izbjegavanju negativnog utjecaja na zdravlje i okoliš te pomaže za naknadno korištenje i/ili recikliranje materijala od kojeg se sastoji uređaj. Neprijmjereno odlaganje proizvoda stvara komplikacije te sankcije predviđene važećim odredbama.

Art. 882603

Importato e fabbricato da: **General Trade spa**
Via Giuseppe Cassano Z.I. Km 2,200 - 74015
Martina Franca (TA) ITALY - www.generaltrade.it
Prodotto di provenienza Extra-UE



Graphic design is exclusive property of the General Trade spa
Forma e colore dell'articolo possono variare rispetto all'illustrazione