



**IMPASTATRICE
PLANETARIA**

CON BILANCIA

MIX FORCE

ISTRUZIONI D'USO

AVVERTENZE DI SICUREZZA



Prima dell'uso, leggere queste avvertenze e istruzioni e conservare per futuri riferimenti. La mancata osservanza dei presenti avvisi e istruzioni potrebbe causare scosse elettriche, incendi e/o infortuni gravi. Quando si usano apparecchi alimentati elettricamente, osservare sempre le normali precauzioni di sicurezza per ridurre il rischio di incendio, scosse elettriche, lesioni personali e danni materiali. L'apparecchio è destinato a essere utilizzato nelle applicazioni domestiche e similari ed in particolare nelle zone per cucinare riservate al personale nei negozi, negli uffici e negli altri ambienti professionali; nelle fattorie; da parte di clienti di alberghi, motel, e altri ambienti a carattere residenziale; negli ambienti tipo bed and breakfast. Non adatto per uso professionale. Non utilizzare l'apparecchio per usi diversi da quello per cui è concepito. Qualsiasi utilizzo diverso da quello indicato è da considerarsi improprio e pericoloso ed espone l'utilizzatore a rischi di natura elettrica e a danni alle persone. Allorché si decida di smaltire come rifiuto questo apparecchio, si raccomanda di renderlo inoperante tagliandone il cavo di alimentazione.

Prima di collegare l'apparecchio alla rete di alimentazione, controllare che la tensione indicata sui dati tecnici corrisponda a quella della rete locale e non utilizzare prese o prolunghe elettriche non compatibili con quanto indicato nei dati tecnici. Non utilizzare l'apparecchio se il cavo, la spina o alcune sue parti risultano danneggiate. Assicurarsi che il cavo di alimentazione sia adeguatamente tenuto lontano dall'apparecchio e non venga in contatto con le parti calde dello stesso o pressato su bordi o spigoli taglienti. Non scollegare mai l'apparecchio tirando il cavo. Dopo aver utilizzato l'apparecchio, scollegare il filo conduttore dalla fonte elettrica e attendere che si raffreddi prima di riportarlo a posto e di procedere alla sua pulizia. Tutte le riparazioni, compresa la (eventuale) la sostituzione del cavo di alimentazione, devono essere eseguite solamente da tecnici autorizzati ed esperti, in modo da prevenire ogni rischio. Non avvolgere mai il cavo di alimentazione attorno alla mano quando l'apparecchio è connesso alla rete elettrica. In caso di temporale, scollegare il cavo di alimentazione dalla presa di corrente. Distendere completamente il cavo prima dell'utilizzo. Non tirare o trasportare l'apparecchio per mezzo del filo di alimentazione. Non usare il filo

di alimentazione come manico. Non tirare il filo di alimentazione attorno ad angoli aguzzi e non appoggiarlo su superfici calde. Conservare il presente libretto d'uso sicuro, insieme alle istruzioni, per l'intera durata di vita dell'apparecchio, a scopo di consultazione. In caso di cessione dell'apparecchio a terzi, consegnare anche l'intera documentazione. Se nella lettura di questo libretto di istruzioni d'uso alcune parti risultassero di difficile comprensione o se sorgessero dubbi, prima di utilizzare il prodotto contattare l'azienda all'indirizzo indicato.



ATTENZIONE!

Controllare periodicamente il corretto serraggio delle eventuali viti presenti, lo stato di usura dell'apparecchio ed accertarsi del suo corretto funzionamento. L'utilizzo di accessori non consigliati o non forniti dal costruttore dell'apparecchio può comportare rischi di incendio, shock elettrico o danni a persone. Scollegare sempre l'apparecchio dall'alimentazione se lasciato incustodito e prima di montarlo, smontarlo, pulirlo o mantenerlo. Non lasciare l'apparecchio esposto ad agenti atmosferici (pioggia, sole, ecc.). Non usare l'apparecchio all'aperto. Non lasciare incusto-

dito l'apparecchio mentre è collegato alla rete elettrica. Non utilizzare l'apparecchio in caso di mani bagnate o piedi bagnati o nudi.



ATTENZIONE!

Pericolo di soffocamento. Gli elementi dell'imballaggio non devono essere lasciati alla portata dei bambini in quanto potenziali fonti di pericolo. Tenere il sacchetto di plastica lontano dalla portata di bambini. Non è un giocattolo. Durante l'utilizzo assicurarsi che i bambini non vengano a contatto con l'apparecchio. Se il cavo flessibile esterno di questo apparecchio è danneggiato, deve essere sostituito esclusivamente dal costruttore, dal suo servizio di assistenza, o da personale qualificato equivalente, al fine di evitare pericoli. L'apparecchio non può essere utilizzato da bambini. Tenere l'apparecchio e il suo cavo fuori dalla portata di bambini e custodire in luogo asciutto e sicuro. L'apparecchio non può essere utilizzato da persone con ridotte capacità fisiche, sensoriali o mentali, o prive di esperienza o della necessaria conoscenza, a meno che non siano supervisionate e abbiano ricevuto istruzioni relative all'uso sicuro dell'apparecchio e abbiano compreso i pericoli ad esso ineren-

ti. I bambini devono essere sorvegliati per non giocare con l'apparecchio. La pulizia e la manutenzione destinata ad essere effettuata dall'utilizzatore non deve essere effettuata da bambini. L'apparecchio non è destinato ad essere fatto funzionare per mezzo di un temporizzatore esterno o con un sistema di comando separato.

Collocare l'apparecchio su un piano stabile dove non possa essere rovesciato.



ATTENZIONE!

Non usare l'apparecchio in prossimità di vasche o lavandini pieni di acqua. Non immergere il corpo motore in acqua e non metterlo mai sotto un rubinetto d'acqua corrente. Non far mai funzionare l'apparecchio senza alimenti. Far raffreddare l'apparecchio sempre per qualche minuto tra un utilizzo e un altro.



ATTENZIONE!

Assicurarsi di non utilizzare l'apparecchio in maniera errata e di utilizzarlo esclusivamente in conformità alle istruzioni in dotazione. Prestare particolare attenzione e utilizzare guanti idonei per maneggiare lame taglienti eventual-

mente presenti, in particolare quando si estrae la lama, quando la coppa viene svuotata e durante la pulizia. Non usare l'apparecchio se è danneggiato il corpo motore o i suoi accessori.



ATTENZIONE!

Non toccare mai le parti in movimento. Non rimuovere mai il coperchio dell'accessorio montato sul corpo motore mentre l'apparecchio è in funzione. Spegner l'apparecchio e scollegarlo dall'alimentazione prima di cambiare gli accessori e di avvicinarsi alle parti in movimento durante il funzionamento. Prima dell'utilizzo lavare le parti a contatto con alimenti. Utilizzare solo accessori in dotazione o originali. Per rimuovere i residui di cibo, pulire l'apparecchio con panno morbido non abrasivo e detergente neutro solo dopo aver spento l'apparecchio e dopo averlo scollegato dall'alimentazione elettrica.

Questo apparecchio è conforme ai requisiti del Regolamento (UE) 2023/826. Consumo in modalità standby (con display): 0,7 W

Ingresso automatico in modalità standby: l'apparecchio passa automaticamente alla modalità standby dopo circa 5 minuti di inattività.

Modalità standby: quando l'apparecchio è collegato alla rete elettrica e non è in funzione, il display rimane attivo e il consumo energetico è pari a circa 0,7 W.

Consumo in modalità standby in rete: N/A. L'apparecchio non dispone di funzionalità di rete né di modalità standby in rete.

Attivazione/disattivazione delle porte wireless: N/A. L'apparecchio non dispone di porte wireless né di altre funzionalità di comunicazione di rete.

Alimentazione: l'apparecchio è dotato di alimentazione integrata e non richiede alimentatore esterno.

- 5. Interruttore di controllo / Pulsante Start/Pausa
- 6. Base
- 7. Frusta per miscelare
- 8. Coperchio paraschizzi
- 9. Ciotola
- 10. Frusta per montare
- 11. Piedini a ventosa + Sensore di pressione
- 12. Display digitale touch

Prima del primo utilizzo

Prima di mettere in funzione l'apparecchio per la prima volta, è necessario pulire tutti gli accessori e le componenti (vedere sezione "Pulizia").

ASSEMBLAGGIO

- 1. Sollevare la leva di sblocco e inclinare verso l'alto il braccio motore. (Vedi Fig.2 e Fig.3)
- 2. Posizionare la ciotola sulla base dell'apparecchio e ruotarla in senso orario finché non si blocca saldamente. (Vedi Fig.4)



Fig.2

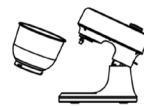

Fig.3



Fig.4

3. Fissare l'accessorio desiderato sul connettore, quindi ruotare il connettore in senso antiorario finché non si aggancia saldamente. (Vedi Fig.5)

4. Premere quindi verso il basso la leva di sblocco e, con una mano, abbassare il braccio motore fino a bloccarlo. (Vedi Fig.6)



Fig.5



Fig.6

5. Collegare l'apparecchio alla presa. L'apparecchio è ora pronto per l'uso.

COMPONENTI

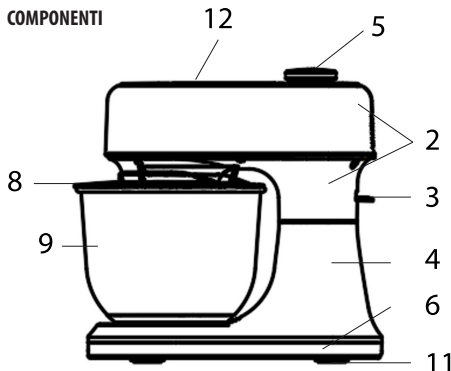

- 1. Gancio per impastare
- 2. Braccio motore
- 3. Leva di sblocco
- 4. Corpo inferiore
- 6

DESCRIZIONE DEL PANNELLO DI CONTROLLO



ACCENSIONE/SPEGNIMENTO

Quando la macchina viene collegata alla corrente, lo schermo si accende, tutte le icone si illuminano e il dispositivo entra in modalità standby.

Dopo 1 secondo, l'icona "Impostazioni" inizia a lampeggiare, mentre le altre si attenuano al 30%.

Per spegnere la macchina in standby, tenere premuto il pulsante

“Start/Pausa” per 5 secondi.

Per accenderla da spenta, premere una volta lo stesso pulsante.

IMPOSTAZIONE DEL TEMPO

Premere l'icona “Timer” per attivarla: inizierà a lampeggiare per alcuni secondi. Durante questo tempo è possibile regolare il timer ruotando la manopola in senso orario per aumentare il tempo o in senso antiorario per diminuirlo, con incrementi di 1 minuto. Se l'icona smette di lampeggiare, sarà necessario premerla nuovamente per modificare il tempo.

Intervallo regolabile: 0–15 minuti (per la modalità “Fermentare”: 0–90 minuti).

IMPOSTAZIONE DELLA VELOCITÀ

Premere l'icona “Velocità” per attivarla: inizierà a lampeggiare per alcuni secondi. Durante questo tempo è possibile regolare la velocità ruotando la manopola da 1 a 12, con incrementi o decrementi di 1 livello per ogni scatto. Se l'icona smette di lampeggiare, sarà necessario premerla nuovamente per modificare la velocità.

IMPOSTAZIONE DELLA TEMPERATURA

Questa impostazione è disponibile solo in modalità “Fermentare”. Premere “Fermentare”, quindi “Temperatura”: l'icona inizierà a lampeggiare. Ruotare la manopola per regolare la temperatura da 25 a 45 °C, con incrementi o decrementi di 1 °C per ogni scatto.

NOTA: Tenere premuto il pulsante “Start/Pausa” per 3 secondi per resettare lo stato della macchina e tornare in modalità standby.

Sollevando il braccio motore durante il funzionamento, il dispositivo si fermerà. Abbassandolo e premendo “Start/Pausa”, riprenderà da dove si era interrotto.

MODALITÀ “IMPASTARE”

Premere l'icona “Impastare”: inizierà a lampeggiare. Premere “Start/Pausa” per avviare il programma; premere di nuovo per metterlo in pausa. Un'ulteriore pressione riprende l'esecuzione da dove era stata interrotta.

Programma preimpostato:

- 30 secondi a velocità 1
- 30 secondi a velocità 2
- Tempo restante a velocità 3

È possibile regolare il tempo totale (fino a 15 minuti), prima o durante il funzionamento, agendo solo sulla durata della terza fase (velocità 3).

Per farlo, premere l'icona “Timer”: lampeggerà per 5 secondi al 100%, consentendo la regolazione. Trascorso questo tempo, l'intensità scenderà al 30%.

Nota: durante la regolazione del tempo, non è necessario mettere in pausa l'apparecchio: il dispositivo può rimanere in funzione mentre si modifica questo parametro.

MODALITÀ “MISCELARE”

Premere l'icona “Miscelare”: si illuminerà al 100% e inizierà a lampeggiare. Premere “Start/Pausa” per avviare il programma; premere di nuovo per mettere in pausa (l'icona tornerà a lampeggiare). Una nuova pressione riprende il programma dal punto in cui era stato interrotto. Durante il funzionamento, l'icona resta sempre accesa.

Programma preimpostato:

- 30 secondi a velocità 7
- 30 secondi a velocità 8
- Tempo restante a velocità 9

È possibile regolare il tempo totale (fino a 15 minuti), prima o durante il funzionamento, intervenendo solo sulla durata della terza fase (velocità 9).

Per farlo, premere l'icona “Timer”: lampeggerà al 100% per consentirne la regolazione. Dopo 5 secondi, si attenerà al 30%.

Nota: durante la regolazione del tempo, non è necessario mettere in pausa l'apparecchio: il dispositivo può rimanere in funzione mentre si modifica questo parametro.

MODALITÀ “MONTARE”

Premere l'icona “Montare”: si illuminerà al 100% e inizierà a lampeggiare. Premere “Start/Pausa” per avviare il programma; premere di nuovo per metterlo in pausa (l'icona lampeggerà). Un'ulteriore pressione riprende l'esecuzione da dove era stata interrotta. Durante il funzionamento, l'icona rimane accesa.

Programma preimpostato:

- Velocità fissa 12
- Tempo massimo regolabile: 4 minuti
- Avvio con conto alla rovescia

La durata può essere impostata prima o durante il funzionamento, ma non può essere ridotta rispetto al tempo predefinito. La velocità non è modificabile.

Per regolare il tempo, premere l'icona “Timer”: lampeggerà per 5 secondi al 100%, quindi si attenerà al 30%.

Nota: durante la regolazione del tempo, non è necessario mettere in pausa l'apparecchio: il dispositivo può rimanere in funzione mentre si modifica questo parametro.

MODALITÀ MANUALE

La “Modalità manuale” può funzionare sia in modalità con conto alla rovescia, sia in modalità progressiva, a seconda che venga impostato o meno il tempo.

1. Modalità con conto alla rovescia:

- Selezionare l'icona “Modalità manuale”
- Cliccare sull'icona “Velocità” per regolare il livello desiderato
- Cliccare sull'icona “Timer” per impostare la durata
- Premere il pulsante “Start/Pausa” per avviare il programma a tempo

2. Modalità progressiva (senza timer):

- Selezionare l'icona “Modalità manuale”
- Cliccare sull'icona “Velocità” per regolare il livello desiderato
- Non impostare il “Timer”
- Premere il pulsante “Start/Pausa” per avviare la macchina in modalità progressiva
- Arrestare il funzionamento manualmente premendo nuovamente il pulsante

Durante la regolazione di tempo e velocità, non è necessario mettere in pausa l'apparecchio: il dispositivo può rimanere in funzione mentre si modificano questi parametri.

Nota: per il funzionamento progressivo (senza timer), è sufficiente regolare la velocità e avviare il programma.

MODALITÀ “FERMENTARE”

Premere l'icona “Fermentare”: si illuminerà al 100% e inizierà a lampeggiare. Premere “Start/Pausa” per avviare il programma. Premere nuovamente per mettere in pausa (l'icona tornerà a lampeggiare), quindi premere ancora per riprendere l'esecuzione dal punto in cui era stata interrotta. Durante il funzionamento, l'icona rimane accesa. Il programma prevede un conto alla rovescia con un tempo predefinito di 60 minuti e una temperatura predefinita di 38 °C.

Nota: quando si seleziona la modalità “Fermentare”, sul display compare inizialmente la temperatura effettiva rilevata all'interno della macchina, e non la temperatura impostata per il programma.

Per applicare la temperatura predefinita di 38 °C, è necessario cliccare sull'icona “Fermentare” e poi “Temperatura”: in questo modo il sistema imposta automaticamente il valore previsto.

Se non si effettua questa azione, il programma parte visualizzando solo la temperatura reale dell'ambiente interno, che può risultare inferiore e non sufficiente alla corretta fermentazione.

Tempo e temperatura possono essere regolati sia prima che durante il funzionamento della macchina. Cliccare sull'icona “Timer”: essa si illuminerà al 100% e inizierà a lampeggiare. A questo punto è possibile regolare il tempo. Dopo la regolazione, l'icona lampeggerà per 5 secondi e poi si attenerà al 30%.

MODALITÀ "BILANCIA/TARA"

L'impastatrice è dotata di una bilancia integrata che consente di pesare con precisione fino a 5 kg di ingredienti. Sebbene i sensori interni possano sostenere carichi superiori, la pesatura è limitata a 5 kg, che rappresentano la capacità effettivamente utilizzabile.

La bilancia può essere utilizzata sia con il braccio motore sollevato che abbassato, ma la pesatura è possibile solo in modalità standby o pausa. Una volta completata, è possibile riprendere il programma precedentemente attivo.

Per attivare la funzione, cliccare sull'icona "Bilancia/Tara": l'icona si illuminerà al 100% e inizierà a lampeggiare. Dopo l'azzeramento automatico, l'icona resterà accesa in modo continuo, indicando che la macchina è pronta per la pesatura.

PREPARAZIONE ALL'USO

Dopo aver assemblato il prodotto, posizionare il coperchio paraschizzi sulla ciotola, con la bocchetta di riempimento rivolta a sinistra.

NOTA: Quando si montano gli accessori, assicurarsi che il perno sull'attacco entri correttamente nella relativa sede dell'accessorio.

Spingere l'accessorio fino in fondo, quindi bloccarlo ruotandolo in senso antiorario (circa 90°).

Attenzione: se l'accessorio tocca il coperchio paraschizzi durante il montaggio, abbassare nuovamente il braccio motore e avviare brevemente l'unità; in questo modo l'accessorio si centererà all'interno della ciotola.

Inserire gli ingredienti nella ciotola.

Collegare la spina a una presa.

Scegliere l'impostazione desiderata e fare riferimento alla sezione "CONSIGLI".

La bocchetta di riempimento integrata nel coperchio paraschizzi consente di aggiungere ingredienti durante la miscelazione o l'impasto. Dopo l'uso, spegnere l'apparecchio e scollegare la spina dalla presa. Premere il pulsante di rilascio (PUSH) per sbloccare il braccio motore. Inclinare il braccio verso l'alto fino al clic di sicurezza.

Attenzione: controllare la posizione degli accessori prima di sollevare il braccio motore: se non sono centrati, avviare brevemente l'unità per centrare l'accessorio all'interno della ciotola.

Spingere completamente l'accessorio verso l'alto, poi sbloccarlo ruo-

tandolo in senso orario (circa 90°) e rimuoverlo dal supporto.

Rimuovere il coperchio paraschizzi.

Sbloccare la ciotola ruotandola in senso antiorario e rimuoverla.

Scollegare e procedere con la pulizia.

CONSIGLI

Per miscelare o impastare:

1. Rapporto farina/acqua consigliato: 5:3, massimo 0,6 kg farina.
2. Impastare: 20s a velocità 1, poi 20s a velocità 2, poi 20s a velocità 3, infine 4 min a velocità 4.
3. Non superare la capacità massima della ciotola (1,0 kg).
4. Usare il gancio o la frusta per impastare.
5. Evitare uso prolungato a bassa velocità (1-2).
6. Dopo ogni ciclo, far riposare 6 minuti.

Per montare albumi o panna:

1. Impostare la velocità a 12 e montare gli albumi senza interruzioni per circa 4 minuti, in base alla dimensione delle uova, fino a ottenere una consistenza a neve ferma.
2. Per montare la panna, lavorare 250 ml di panna fresca a velocità 12 per circa 4 minuti.
3. Quando si riempie la ciotola con latte fresco, panna o altri ingredienti, assicurarsi di non superare la quantità massima consentita.
4. Si consiglia di utilizzare la frusta per montare.

Per frappé, cocktail o altri liquidi:

1. Miscelare gli ingredienti a velocità 5–11 per circa 4 minuti.
2. Non superare la capacità massima della ciotola.
3. Usare la frusta per miscelare.

Azione planetaria:

Gli accessori (frusta, ganci impastatori, ecc.) sono montati in posizione decentrata, il che li porta a ruotare sia attorno al proprio asse che attorno all'asse di trasmissione principale.

Questa azione garantisce una miscelazione completa degli ingredienti, spingendoli dalle pareti della ciotola verso il centro.

Impostazioni di velocità consigliate:

Iniziare sempre con una velocità bassa, soprattutto quando si lavorano ingredienti liquidi o cremosi, o qualsiasi miscela contenente

Velocità	Accessorio	Uso
1-4	Gancio	<p>– Impastare e mescolare impasti compatti o ingredienti consistenti.</p> <p>Ingredienti:</p> <ul style="list-style-type: none">▪ 0,6 kg di farina bianca▪ 0,36 kg di acqua tiepida <p>Preparazione:</p> <ol style="list-style-type: none">1. Inserire gli ingredienti nella ciotola.2. Montare il coperchio paraschizzi e il gancio per impastare.3. Velocità:<ul style="list-style-type: none">○ 1ª fase: impastare per 20 secondi al livello 1○ 2ª fase: impastare per 20 secondi al livello 2○ 3ª fase: impastare per 20 secondi al livello 3○ 4ª fase: impastare per 3 minuti al livello 4
5-12	Frusta	<p>– Montare la panna</p> <p>– Montare gli albumi</p> <p>– Preparare la maionese</p> <p>– Montare il burro fino a renderlo soffice</p> <p>Ingredienti:</p> <ul style="list-style-type: none">▪ 6 albumi <p>Preparazione:</p> <ol style="list-style-type: none">1. Versare gli albumi nella ciotola.2. Montare il coperchio paraschizzi e la frusta per montare.3. Montare gli albumi a velocità 12 per 4 minuti, fino a quando saranno ben fermi.

farina.

Le velocità da 1 a 4 sono adatte per mescolare lentamente, amalgamare, incorporare ingredienti e lavorare ingredienti liquidi, oltre che per preparare impasti.

Le velocità da 5 a 11 sono indicate per la preparazione di impasti per torte o dolci.

La velocità 12 è adatta per montare con la frusta.

Accessori:

Frusta: per liquidi leggeri (salse, albumi, panna). Può essere usata con la velocità 12.

Gancio impastatore:

- per impasti medi (pastella, purè) -----velocità 5-11
- per impasti duri (pane)----- velocità 1-4 (evitare uso prolungato a bassa velocità)

Raccomandazioni per i livelli di velocità:

PULIZIA

Avvertenza: per evitare il rischio di scosse elettriche, lesioni o danni:

- Scollegare la spina dalla presa prima della pulizia.
- Prima di montare, sostituire, rimuovere o pulire qualsiasi accessorio, assicurarsi che l'apparecchio sia spento e scollegato dalla presa di corrente.
- Non immergere mai l'unità base in acqua.

CODICI ERRORE	CAUSA	SOLUZIONE
E0	Sfalfallo schermo – microinterruttore all'interno del braccio motore non è chiuso	1. Il microinterruttore potrebbe essere guasto. 2. Verificare che la macchina sia chiusa correttamente.
E1	Velocità motore non rilevata	Il sensore potrebbe essere guasto.
E2	Errore NTC – La temperatura non può essere rilevata	Rivolgersi a un tecnico specializzato per la risoluzione del problema.
E3	Errore EEPROM bilancia – Errore di calibrazione (si verifica di solito durante la modalità "Bilancia/Tara")	Rivolgersi a un tecnico specializzato per la risoluzione del problema.
E4	Sensore di peso guasto	Verificare che la macchina sia posizionata su una superficie perfettamente orizzontale.

- Non usare materiali abrasivi, corrosivi o troppo aggressivi per la pulizia, poiché potrebbero danneggiare l'apparecchio.

Pulizia dell'unità base:

1. Pulire con un panno umido (si può usare un po' di detersivo delicato).

2. Non riutilizzare l'unità base finché non è completamente asciutta.

Pulizia degli accessori:

1. Mettere le parti in acqua fredda o tiepida per ammorbidire i residui di impasto.

Nota: è possibile aggiungere un po' di detersivo all'acqua.

2. Rimuovere i residui ammorbiditi con una spazzola per stoviglie.

3. Risciacquare con acqua pulita.

4. Lasciare asciugare completamente prima di riutilizzare.

PROBLEMI E SOLUZIONI

Nota: Questo dispositivo è dotato di controllo della temperatura ripristinabile pensato principalmente per la protezione da sovratemperatura. Quando la temperatura diventa troppo alta (circa 150 °C), un dispositivo simile a un elemento di aspirazione all'interno della macchina si disconnette automaticamente e interrompe il funzionamento.

Quando la temperatura torna alla normalità, il dispositivo si ripristina da solo.

Attenzione: non può riprendere automaticamente il funzionamento dopo l'intervento della protezione da sovratemperatura. È necessario scollegare la spina e ricollegarla.

ES - ADVERTENCIAS DE SEGURIDAD



Antes del uso, lea estas advertencias e instrucciones y guárdelas para futuras consultas. El hecho de no respetar las presentes advertencias e instrucciones podría provocar descargas eléctricas, incendios y/o accidentes graves. Al utilizar aparatos eléctricos, deben tomarse siempre las precauciones de seguridad adecuadas para reducir el riesgo de incendio, descarga eléctrica, lesiones personales y daños materiales. Este aparato ha sido diseñado para

un uso doméstico o similar, como por ejemplo cocinas de personal de tiendas, oficinas y otros entornos laborales; casas rurales; clientes de hoteles, moteles y otros entornos residenciales; establecimientos de tipo «bed and breakfast». No apto para uso profesional. No utilice el aparato con fines distintos a aquel para el que está diseñado. Cualquier uso diferente al indicado debe considerarse indebido y peligroso y expone al usuario a riesgos de naturaleza eléctrica y daños a las personas. Cuando se decida desechar este aparato, se recomienda inutilizarlo cortando el cable de alimentación. Antes de conectar el aparato a la red de alimentación, compruebe que la tensión indicada en los datos técnicos se corresponde con la de la red local y no utilice tomas o alargadores eléctricos no compatibles con lo indicado en los datos técnicos. No utilice el aparato si el cable, el enchufe o algunas de sus partes están dañados. Asegúrese de que el cable de alimentación se mantenga debidamente alejado del aparato y de que no esté en contacto con las partes calientes del mismo o aplastado sobre bordes o aristas cortantes. Nunca desconecte el aparato tirando del cable. Después de utilizar el aparato, desconecte el hilo conductor de la fuente eléctrica y espere hasta que

se enfríe antes de guardarlo y de proceder a su limpieza. Todas las reparaciones, incluida la sustitución del cable de alimentación (si fuera preciso), deberán realizarlas únicamente técnicos autorizados y expertos, para prevenir cualquier riesgo. Nunca enrolle el cable de alimentación alrededor de la mano cuando el aparato esté conectado a la red eléctrica. En caso de tormenta, desconecte el cable de alimentación de la toma de corriente. Desenrolle el cable por completo antes de utilizar el aparato. No tire ni transporte el aparato por medio del cable de alimentación. No utilice el cable de alimentación como asa. No tire del cable de alimentación alrededor de aristas cortantes ni lo apoye sobre superficies calientes. Guarde el presente manual de uso, junto con las instrucciones, durante toda la vida útil del aparato, para futuras consultas. En caso de cesión del aparato a terceros, entregue también toda la documentación. Si al leer este manual de instrucciones algunas partes le resultaran difíciles de entender o le surgieran dudas, antes de utilizar el aparato, póngase en contacto con la empresa en la dirección indicada.



ATENCIÓN!

Compruebe de forma periódica el correcto ajuste de los tornillos que pudiera llevar el aparato, su estado de desgaste y asegúrese de que funciona correctamente. El uso de accesorios no recomendados o no suministrados por el fabricante puede conllevar riesgos de incendio, choque eléctrico o daños a personas. Desconecte siempre el aparato cuando lo deje sin vigilancia y antes de montarlo, desmontarlo, limpiarlo o realizar su mantenimiento. No lo deje expuesto a los agentes atmosféricos (lluvia, sol, etc.). No lo utilice al aire libre. No deje el aparato sin vigilancia mientras está conectado a la red eléctrica. No lo utilice con las manos o los pies mojados o descalzos.



ATENCIÓN!

Peligro de asfixia. Los elementos de embalaje no deben dejarse al alcance de los niños, ya que constituyen fuentes potenciales de peligro. Mantenga la bolsa de plástico fuera del alcance de los niños. No es un juguete. Durante el uso, asegúrese de que los niños no toquen el aparato. Si el cable flexible externo de este aparato está dañado, deberá ser reemplazado únicamente por el fabricante, su servicio de asistencia técnica o por personal cualificado

equivalente con el fin de evitar cualquier riesgo. Este aparato no puede ser utilizado por personas, niños incluidos, con capacidades físicas, sensoriales o mentales reducidas o sin experiencia o el conocimiento necesario, a menos que lo hagan bajo supervisión o tras recibir instrucciones sobre la utilización segura del aparato y entender los peligros que entraña. Los niños deberán vigilarse para asegurarse de que no jueguen con el aparato. Las operaciones de limpieza y mantenimiento que debe realizar el usuario no podrán ser llevadas a cabo por niños, a no ser que tengan más de 8 años y lo hagan bajo supervisión. Mantenga este aparato y su cable fuera del alcance de los niños menores de 8 años y guárdelo en un lugar seco y seguro. El aparato no está diseñado para funcionar con un temporizador externo ni con un sistema de control remoto separado.

Coloque el aparato sobre una superficie estable donde no pueda volcarse.



ATENCIÓN!

No utilice el aparato cerca de pilas o frezaderos llenos de agua. Nunca sumerja el cuerpo motor en agua ni lo ponga debajo del grifo con agua corriente. Nunca haga funcionar el aparato sin

alimentos. Deje siempre enfriar el aparato durante algunos minutos antes de volver a utilizarlo.



ATENCIÓN!

Asegúrese de utilizar el aparato correctamente y de hacerlo única y exclusivamente de conformidad con las instrucciones proporcionadas por el fabricante. Preste especial atención y utilice guantes aptos para manipular cuchillas cortantes que pudieran estar presentes, sobre todo al extraer la cuchilla, cuando vacíe el vaso y durante la limpieza. No utilice el aparato si el cuerpo motor o sus accesorios están dañados.



ATENCIÓN!

Nunca toque las partes en movimiento. Nunca quite la tapa del accesorio montado en el cuerpo motor mientras el aparato está en funcionamiento. Apague el aparato y desconéctelo de la alimentación antes de cambiar los accesorios y acercarse a las partes en movimiento durante el funcionamiento. Antes de introducir los alimentos, asegúrese de que estén a temperatura ambiente. No introduzca alimentos calientes. Antes de utilizar el aparato, lave las partes en contacto con los

alimentos. Utilice únicamente accesorios suministrados por el fabricante u originales. Para eliminar los residuos de alimentos, limpie el aparato con un paño suave no abrasivo y un detergente neutro solo después de que el aparato se haya apagado y desconectado de la red eléctrica.

Este aparato cumple los requisitos del Reglamento (UE) 2023/826.

Consumo en modo de espera (con pantalla): 0,7 W

Entrada automática en modo de espera: el aparato pasa automáticamente al modo de espera tras aproximadamente 5 minutos de inactividad.

Modo de espera: cuando el aparato está conectado a la red eléctrica y no está en funcionamiento, la pantalla permanece activa y el consumo energético es de aproximadamente 0,7 W.

Consumo en modo de espera en red: N/A. El aparato no dispone de funciones de red ni de modo de espera en red.

Activación/desactivación de los puertos inalámbricos: N/A. El aparato no dispone de puertos inalámbricos ni de otras funciones de comunicación en red.

Alimentación: el aparato cuenta con una fuente de alimentación integrada y no requiere una fuente de alimentación externa.

COMPONENTES

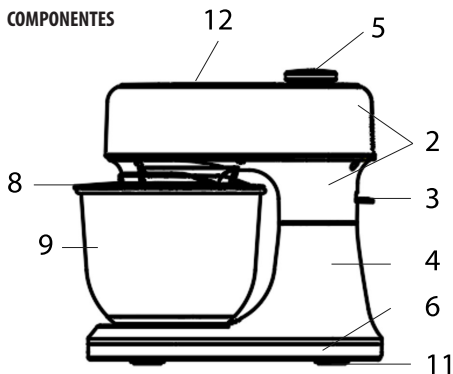

1. Gancho amasador
2. Brazo motor
3. Palanca de desbloqueo
4. Cuerpo inferior
5. Interruptor de control / Botón de inicio/pausa
6. Base
7. Batidor
8. Tapa mezcladora
9. Tazón
10. Batidor para batir
11. Pies de ventosa + sensor de presión
12. Pantalla digital táctil

Antes del primer uso

Antes de utilizar el aparato por primera vez, es necesario limpiar todos los accesorios y componentes (véase el apartado "Limpieza").

MONTAJE

1. Levante la palanca de desbloqueo e incline el brazo del motor hacia arriba. (Ver Fig.2 y Fig.3)
2. Coloque la cubeta en la base del aparato y gírela en el sentido de las agujas del reloj hasta que quede bien bloqueada. (Ver Fig.4)



Fig.2

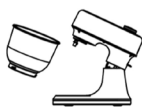

Fig.3



Fig.4

3. Coloque el accesorio deseado en el conector y gírelo en el sentido contrario a las agujas del reloj hasta que quede bien encajado. (Ver Fig.5)

4. A continuación, presione hacia abajo la palanca de desbloqueo y, con una mano, baje el brazo del motor hasta que quede bloqueado. (Ver Fig.6)



Fig.5



Fig.6

5. Conecte el aparato a la toma de corriente. El aparato ya está listo para su uso.

DESCRIPCIÓN DEL PANEL DE CONTROL



ENCENDIDO/APAGADO

Al enchufar el aparato, la pantalla se enciende, todos los iconos se iluminan y el aparato entra en modo de espera.

Después de 1 segundo, el icono "Ajustes" empieza a parpadear y los demás se atenúan al 30%.

Para apagar el aparato en modo de espera, mantenga pulsado el botón "Inicio/Pausa" durante 5 segundos.

Para encenderla desde apagada, pulse el mismo botón una vez.

AJUSTE DEL TIEMPO

Pulse el icono "Temporizador" para activarlo: empezará a parpadear durante unos segundos. Durante este tiempo puede ajustar el temporizador girando el mando en el sentido de las agujas del reloj para aumentar el tiempo o en el sentido contrario para disminuirlo, en incrementos de 1 minuto. Si el icono deja de parpadear, será necesario pulsarlo de nuevo para modificar el tiempo.

Intervalo ajustable: 0-15 minutos (para el modo "Fermentar": 0-90 minutos).

AJUSTE DE LA VELOCIDAD

Pulse el icono "Velocidad" para activarlo: empezará a parpadear durante unos segundos. Durante este tiempo puede ajustar la velocidad girando el mando de 1 a 12, con incrementos o disminuciones de 1 nivel por cada clic. Si el icono deja de parpadear, será necesario pulsarlo de nuevo para modificar la velocidad.

AJUSTE DE TEMPERATURA

Este ajuste sólo está disponible en el modo "Fermentar". Pulse "Fermentar" y, a continuación, "Temperatura": el icono comenzará a parpadear. Gire el mando para ajustar la temperatura de 25 a 45 °C, en incrementos o disminuciones de 1 °C por cada clic.

NOTA: Mantenga pulsado el botón "Inicio/Pausa" durante 3 segundos para restablecer el estado de la máquina y volver al modo de espera. Si se levanta el brazo del motor durante el funcionamiento, el aparato se detendrá. Al bajarlo y pulsar "Inicio/Pausa" se reanudará donde se quedó.

MODO AMASADO

Pulse el icono "Amasar": empezará a parpadear. Pulse "Inicio/Pausa" para iniciar el programa; pulse de nuevo para pausarlo. Una nueva

pulsación reanuda la ejecución desde donde se interrumpió.

Programa preestablecido:

- 30 segundos a velocidad 1
- 30 segundos a velocidad 2
- Tiempo restante a velocidad 3

Es posible ajustar el tiempo total (hasta 15 minutos), antes o durante el funcionamiento, actuando sólo sobre la duración de la tercera fase (velocidad 3).

Para ello, pulse el icono "Temporizador": parpadeará durante 5 segundos al 100%, permitiendo el ajuste. Transcurrido este tiempo, la intensidad bajará al 30%.

Nota: durante el ajuste del tiempo, no es necesario poner el aparato en pausa: el aparato puede permanecer en funcionamiento mientras se modifica este parámetro.

MODO DE MEZCLA

Pulse el icono "Mezclar": se iluminará al 100% y empezará a parpadear. Pulse "Inicio/Pausa" para iniciar el programa; pulse de nuevo para pausarlo (el icono volverá a parpadear). Una nueva pulsación reanuda el programa desde donde se interrumpió. Durante el funcionamiento, el icono permanece siempre encendido.

Programa predefinido:

- 30 segundos a velocidad 7
- 30 segundos a velocidad 8
- Tiempo restante a velocidad 9

Es posible ajustar el tiempo total (hasta 15 minutos), antes o durante el funcionamiento, ajustando únicamente la duración de la tercera fase (velocidad 9).

Para ello, pulse el icono "Temporizador": parpadeará al 100% para permitir el ajuste. Transcurridos 5 segundos, se atenuará al 30%.

Nota: durante el ajuste del tiempo, no es necesario poner en pausa el aparato: puede permanecer en funcionamiento mientras se modifica este parámetro.

MODO MONTAJE

Pulse el icono "Montar": se iluminará al 100% y empezará a parpadear. Pulse "Inicio/Pausa" para iniciar el programa; pulse de nuevo para pausarlo (el icono parpadeará). Una nueva pulsación reanuda la ejecución desde donde se interrumpió. Durante el funcionamiento, el icono permanece encendido.

Programa predefinido:

- Velocidad fija 12
- Tiempo máximo regulable: 4 minutos
- Inicio de la cuenta atrás

La duración puede ajustarse antes o durante el funcionamiento, pero no puede reducirse a partir del tiempo preajustado. La velocidad no puede modificarse.

Para ajustar el tiempo, pulse el icono "Temporizador": parpadeará durante 5 segundos al 100% y, a continuación, se atenuará al 30%.

Nota: Durante el ajuste del tiempo, no es necesario poner en pausa el aparato: puede permanecer en funcionamiento mientras se modifica este parámetro.

MODO MANUAL

El "modo manual" puede funcionar en modo cuenta atrás o en modo progresivo, dependiendo de si la hora está ajustada o no.

1. Modo cuenta atrás:

- Seleccione el icono "Modo manual
- Haga clic en el icono "Velocidad" para ajustar el nivel deseado
- Pulse el icono "Temporizador" para ajustar la duración
- Pulse el botón "Inicio/Pausa" para iniciar el programa temporizado

2. Modo progresivo (sin temporizador)

- Seleccione el icono "Modo manual
- Pulse el icono "Velocidad" para ajustar el nivel deseado
- No ajuste el "Temporizador
- Pulse el botón "Inicio/Pausa" para arrancar la máquina en modo progresivo
- Detenga el funcionamiento manualmente pulsando de nuevo el botón

Al ajustar el tiempo y la velocidad, no es necesario poner el aparato en pausa: el aparato puede permanecer en funcionamiento mientras se modifican estos parámetros.

Nota: para el funcionamiento progresivo (sin temporizador), basta con ajustar la velocidad e iniciar el programa.

MODO FERMENTAR

Pulse el icono "Fermento": se iluminará al 100% y empezará a parpadear. Pulse "Inicio/Pausa" para iniciar el programa. Pulse de nuevo para hacer una pausa (el icono parpadeará de nuevo) y, a continuación, pulse de nuevo para reanudar el funcionamiento desde donde se interrumpió. Durante el funcionamiento, el icono permanece encendido.

El programa tiene una cuenta atrás con un tiempo predeterminado de 60 minutos y una temperatura predeterminada de 38° C.

Nota: Cuando se selecciona el modo "Fermento", la pantalla muestra inicialmente la temperatura real medida en el interior de la máquina, y no la temperatura establecida para el programa.

Para aplicar la temperatura predeterminada de 38° C, debe hacer clic en el icono "Fermento" y, a continuación, en "Temperatura": esto ajustará automáticamente el sistema al valor previsto.

Si no se realiza esta acción, el programa se inicia mostrando sólo la temperatura real del ambiente interior, que puede ser inferior y no suficiente para una fermentación adecuada.

El tiempo y la temperatura pueden ajustarse tanto antes como durante el funcionamiento de la máquina. Haga clic en el icono "Temporizador": se iluminará al 100% y empezará a parpadear. Ahora se puede ajustar el tiempo. Tras el ajuste, el icono parpadeará durante 5 segundos y después se atenuará al 30%.

MODO BÁSCULA/TARA

La amasadora está equipada con una báscula integrada que le permite pesar con precisión hasta 5 kg de ingredientes. Aunque los sensores internos pueden soportar cargas mayores, el pesaje está limitado a 5 kg, que es la capacidad útil real.

La báscula puede utilizarse con el brazo motor levantado o bajado, pero el pesaje sólo es posible en modo de espera o pausa. Una vez finalizado, se puede reanudar el programa activo anteriormente.

Para activar la función, haga clic en el icono "Báscula/Tara": el icono se iluminará al 100% y empezará a parpadear. Tras la puesta a cero automática, el icono permanecerá encendido de forma continua, indicando que la máquina está lista para el pesaje.

PREPARACIÓN PARA EL USO

Después de montar el producto, coloque la tapa sobre el recipiente, con la boquilla de llenado orientada hacia la izquierda.

NOTA: Al montar los accesorios, asegúrese de que el pasador del accesorio encaja correctamente en el asiento correspondiente del accesorio.

Empuje el accesorio hasta el fondo y, a continuación, bloquéelo girándolo en sentido antihorario (aproximadamente 90°).

Precaución: si el accesorio toca la protección contra salpicaduras durante el montaje, baje de nuevo el brazo del motor y arranque brevemente la unidad; esto centrará el accesorio dentro del bol.

Coloque los ingredientes en el bol.

Conecte el enchufe a una toma de corriente.

Seleccione el ajuste deseado y consulte la sección "CONSEJOS".

La boquilla de llenado integrada en la tapa contra salpicaduras le permite añadir ingredientes mientras mezcla o amasa. Después del uso, apague el aparato y desconecte el enchufe de la toma de corriente.

Pulse el botón de desbloqueo (PUSH) para desbloquear el brazo motor. Incline el brazo hacia arriba hasta que se oiga el clic de seguridad.

Atención: compruebe la posición de los accesorios antes de levantar el brazo motor: si no están centrados, ponga en marcha brevemente el aparato para centrar el accesorio dentro del bol.

Empuje el accesorio completamente hacia arriba, luego desbloquéelo girándolo en el sentido de las agujas del reloj (aprox. 90°) y retirelo

del soporte.
Retire la protección contra salpicaduras.

Desbloquee la cubeta girándola en sentido antihorario y retírela.
Desconecte y proceda a la limpieza.

Velocidad	Accesorio	Uso
1-4	Gancho	<p>- Amasar y mezclar masas firmes o ingredientes.</p> <p>Ingredientes:</p> <ul style="list-style-type: none"> ▪ 0,6 kg de harina blanca ▪ 0,36 kg de agua tibia <p>Preparación:</p> <ol style="list-style-type: none"> 1. Colocar los ingredientes en el bol. 2. Coloque la tapa y el gancho amasador. 3. Velocidad: <ul style="list-style-type: none"> ○ 1ª etapa: amasar durante 20 segundos en el nivel 1 ○ 2ª fase: amasar durante 20 segundos en el nivel 2 ○ 3ª fase: amasado durante 20 segundos en el nivel 3 ○ 4ª fase: amasado durante 3 minutos en el nivel 4
5-12	Batir	<p>- Montar la nata</p> <p>- Montar las claras</p> <p>- Preparar la mayonesa</p> <p>- Batir la mantequilla hasta que esté blanda</p> <p>Ingredientes:</p> <ul style="list-style-type: none"> ▪ 6 claras de huevo <p>Preparación:</p> <ol style="list-style-type: none"> 1. Verter las claras en el bol. 2. Montar el accesorio batidor y el batidor de varillas. 3. Bata las claras a velocidad 12 durante 4 minutos, hasta que estén a punto de nieve.

CONSEJOS

Para mezclar o amasar:

1. Proporción harina/agua recomendada: 5:3, máximo 0,6 kg de harina.
2. Amasado: 20s a velocidad 1, luego 20s a velocidad 2, luego 20s a velocidad 3, finalmente 4 min a velocidad 4.
3. No supere la capacidad máxima del bol (1,0 kg).
4. Utilice el gancho o el batidor para amasar.
5. Evite el uso prolongado a velocidad baja (1-2).
6. Después de cada ciclo, deje reposar 6 minutos.

Para montar claras de huevo o nata

1. Ajustar la velocidad a 12 y montar las claras sin interrupción durante unos 4 minutos, dependiendo del tamaño de los huevos, hasta que estén a punto de nieve.
 2. Para montar la nata, procese 250 ml de nata fresca a velocidad 12 durante unos 4 minutos.
 3. Cuando llene el bol con leche fresca, nata u otros ingredientes, asegúrese de no superar la cantidad máxima permitida.
 4. Recomendamos utilizar el batidor de varillas para batir.
- Para batidos, cócteles u otros líquidos
1. Mezcle los ingredientes a velocidad 5-11 durante unos 4 minutos.
 2. No sobrepase la capacidad máxima del bol.

CÓDIGOS DE ERROR	CAUSA	SOLUCIÓN
E0	Parpadeo de la pantalla - el microinterruptor dentro del brazo del motor no está cerrado	<ol style="list-style-type: none"> 1. El microinterruptor puede estar averiado. 2. Compruebe que la máquina está correctamente cerrada.
E1	No se detecta la velocidad del motor	El sensor puede estar averiado.

E2	Error NTC - No se detecta la temperatura	Póngase en contacto con un técnico especializado para solucionar el problema.
E3	Error EEPROM de balanza - Error de calibración (suele producirse durante el modo 'Balanza/Tara')	Consulte a un técnico especializado para solucionar el problema.
E4	Sensor de peso defectuoso	Compruebe que la máquina está colocada sobre una superficie perfectamente horizontal.

3. Utilice el batidor para mezclar.

Acción planetaria:

Los accesorios (batidor, ganchos mezcladores, etc.) están montados descentrados, lo que hace que giren tanto alrededor de su propio eje como alrededor del eje principal de accionamiento.

Esta acción garantiza una mezcla completa de los ingredientes, empujándolos desde los lados del bol hacia el centro.

Velocidad recomendada:

Empiece siempre con una velocidad baja, especialmente cuando procese ingredientes líquidos o cremosos, o cualquier mezcla que contenga harina.

Las velocidades 1 a 4 son adecuadas para mezclar lentamente, batir, incorporar ingredientes y procesar ingredientes líquidos, así como para preparar masas.

Las velocidades 5 a 11 son adecuadas para preparar pasteles o mezclas para pasteles.

La velocidad 12 es adecuada para batir con un batidor de varillas.

Accesorios:

Batidor: para líquidos ligeros (salsas, claras de huevo, nata). Puede utilizarse con la velocidad 12.

Gancho amasador:

- para masas medianas (rebozado, puré) ----- velocidad 5-11.
- para masas duras (pan) ---- velocidad 1-4 (evite el uso prolongado a velocidad baja).

Recomendaciones para los niveles de velocidad:

LIMPIEZA

Advertencia: Para evitar el riesgo de descarga eléctrica, lesiones o daños:

- Desconecte el enchufe de la toma de corriente antes de limpiar.
- Antes de colocar, sustituir, retirar o limpiar cualquier accesorio, asegúrese de que el aparato esté apagado y desenchufado de la toma de corriente.
- No sumerja nunca la unidad base en agua.
- No utilice materiales abrasivos, corrosivos o demasiado agresivos para la limpieza, ya que pueden dañar la unidad.

Limpieza de la unidad base:

1. Límpiela con un paño húmedo (puede utilizar un poco de detergente suave).

2. No vuelva a utilizar la unidad base hasta que esté completamente seca.

Limpieza de los accesorios:

1. Coloque las piezas en agua fría o tibia para ablandar los residuos.

Nota: Puede añadirse un poco de detergente al agua.

2. Elimine los residuos ablandados con un cepillo para vajilla.

3. Aclare con agua limpia.

4. Deje que se seque completamente antes de volver a utilizarlo.

PROBLEMAS Y SOLUCIONES

Nota: Este dispositivo está equipado con un control de temperatura reinicializable, diseñado principalmente para la protección contra el sobrecalentamiento.

Cuando la temperatura se eleva demasiado (alrededor de 150 °C), un dispositivo similar a una pieza de succión dentro del aparato se desconecta automáticamente y detiene el funcionamiento.

Cuando la temperatura vuelve a la normalidad, el dispositivo se reinicia por sí solo.

Atención: no puede reanudar el funcionamiento automáticamente después de la activación de la protección contra sobretensión. Es necesario desenchufar y volver a enchufar el aparato.

PT - ADVERTÊNCIAS DE SEGURANÇA



Antes da utilização, leia essas advertências e instruções e guarde-as para referências futuras. A falta de cumprimento dos presentes avisos e instruções pode provocar choques elétricos, incêndios e/ou infortúnios graves. Quando se utilizam aparelhos alimentados eletricamente, observe sempre as normais precauções de segurança para reduzir o risco de incêndio, choques elétricos, lesões pessoais e danificações materiais. O aparelho é destinado para ser utilizada nas aplicações domésticas e parecidas e particularmente nas áreas para cozinhar destinadas ao pessoal nas lojas, nos escritórios e nos outros

ambientes profissionais; nas fazendas; por clientes de hotéis, motéis e outros ambientes de tipo residencial; nos ambientes tipo bed and breakfast. Não é adaptado para uso profissional. Não utilize o aparelho para usos diferentes daqueles pelo qual ele foi concebido. Qualquer utilização diferente daquela indicada deve ser considerada imprópria e perigosa e expõe o utilizador aos riscos de natureza elétrica e às danificações às pessoas. Quando decidir eliminar como rejeito esse aparelho, é recomendável torná-lo inutilizável cortando seu cabo de alimentação. Antes de conectar o aparelho na rede de alimentação, verifique se a tensão indicada nos dados técnicos corresponde com aquela da rede local e não utilize tomadas ou extensões elétricas não compatíveis com o que está indicado nos dados técnicos. Não utilize o aparelho se o cabo, o plugue ou qualquer uma de suas partes estiver danificada. Verifique se o cabo de alimentação está sendo mantido adequadamente longe do aparelho e não entre em contato com as partes quentes do mesmo ou fique pressionado sobre bordas ou cantos cortantes. Nunca desconecte o aparelho puxando pelo cabo. Após ter utilizado o aparelho, desconecte o fio condutor e aguarde seu esfriamento antes de guardá-lo

ou de proceder com a limpeza. Todos os consertos, inclusive a (eventual) substituição do cabo de alimentação, devem ser realizados somente por técnicos autorizados e especializados, para dessa maneira prevenir qualquer risco. Nunca enrole o cabo de alimentação em volta da mão quando o aparelho estiver conectado na rede elétrica. Em caso de temporal, desconecte o cabo de alimentação da tomada de corrente. Estique completamente o cabo antes da utilização. Não puxe ou transporte o aparelho através do fio de alimentação. Não utilize o fio de alimentação como empunhadura. Não puxe o fio de alimentação em volta de cantos afiados e não apoie-o sobre superfícies quentes. Guarde esse livrinho de utilização com segurança, junto com as instruções, pela inteira duração da vida do aparelho, para poder consultá-lo. Se fornecer o aparelho para terceiros, entregue também toda a documentação. Se durante a leitura desse livrinho de instruções de utilização algumas partes estiverem difíceis de serem entendidas ou se houverem dúvidas, antes de utilizar o produto procure a empresa no endereço indicado.



ATENÇÃO!

Verifique periodicamente se os eventuais parafusos presentes estão corretamente apertados, o estado de desgasto do aparelho e seu correto funcionamento. A utilização de acessórios não aconselhados ou não fornecidos pelo construtor do aparelho pode comportar riscos de incêndios, choques elétricos ou danificações às pessoas. Desconecte sempre o aparelho da alimentação se o mesmo for deixado sem supervisão e antes de montá-lo, desmontá-lo, limpá-lo ou realizar sua manutenção. Não deixe o aparelho exposto aos agentes atmosféricos (chuva, sol, etc.). Não utilize o aparelho ao ar livre. Não deixe o aparelho sem supervisão enquanto ele estiver conectado na rede elétrica. Não utilize o aparelho se estiver com as mãos molhadas ou pés molhados ou descalços.



ATENÇÃO!

Perigo de sufocamento. Os elementos da embalagem não devem ser deixados ao alcance das crianças enquanto potenciais fontes de perigo. Mantenha o saco de plástico longe do alcance das crianças. Não é um brinquedo. Durante a utilização certifique-se que as crianças não entrem em contato com o

aparelho.

Se o cabo flexível externo desse aparelho estiver danificado, o mesmo deve ser substituído exclusivamente pelo construtor, pelo seu serviço de assistência, ou por profissionais especializados equivalentes, para dessa forma evitar perigos. O aparelho não pode ser utilizado por pessoas, inclusive crianças, com reduzidas capacidades físicas, sensoriais ou mentais, ou com falta de experiência ou sem o conhecimento necessário, a não ser sob supervisão ou então depois que as mesmas receberam as instruções relativas à utilização com segurança do aparelho e que elas tenham entendido os perigos inerentes. As crianças devem ser supervisionadas para não brincar com o aparelho. A limpeza e a manutenção destinada a ser realizada pelo utilizador não devem ser realizada pelas crianças, a não ser que elas tenham mais que 8 anos e estejam sendo supervisionadas. Mantenha o aparelho e o seu cabo fora do alcance das crianças com menos que 8 anos e guarde-o em um lugar seco e seguro. O aparelho não é destinado para ser utilizado através de um temporizador externo ou com um sistema de controle separado.

Coloque o aparelho sobre um plano estável onde ele não possa ser derrubado.



ATENÇÃO!

Não utilize o aparelho em proximidade de banheiras ou pia cheias de água. Não mergulhe o corpo motor na água e nunca posicione-o debaixo da água corrente. Nunca faça funcionar o aparelho sem alimentos. Deixe sempre o aparelho esfriar por alguns minutos entre uma utilização e outra.



ATENÇÃO!

Nunca utilize o aparelho de forma errada e utilize-o exclusivamente em conformidade com as instruções em dotação. Preste muita atenção e utilize luvas idôneas para manusear as lâminas cortantes eventualmente presentes, especialmente quando for extrair a lâmina, quando a taça for esvaziada para realizar a limpeza. Não utilize o aparelho se o corpo motor ou seus acessórios estiverem danificados.



ATENÇÃO!

Nunca toque as partes em movimento. Nunca remova a tampa do acessório

montado no corpo motor enquanto o aparelho estiver acionado. Desligue o aparelho e desconecte-o da alimentação antes de trocar os acessórios e de se aproximar das partes em movimento durante o funcionamento. Antes de introduzir os alimentos, verifique se eles estão em temperatura ambiente. Não introduza alimentos quentes. Antes da utilização lave as partes em contato com os alimentos. Utilize somente acessórios em dotação ou originais. Para remover os resíduos de alimentos, limpe o aparelho com um pano macio não abrasivo e detergente neutro somente após ter desligado o aparelho e após tê-lo desconectado da alimentação elétrica.

Este aparelho está em conformidade com os requisitos do Regulamento (UE) n.º 2023/826.

Consumo em modo de espera (com ecrã): 0,7 W

Entrada automática no modo de espera: o aparelho entra automaticamente no modo de espera após cerca de 5 minutos de inatividade.

Modo de espera: quando o aparelho está ligado à rede elétrica e não está em funcionamento, o ecrã permanece ativo e o consumo de energia é de cerca de 0,7 W.

Consumo em modo de espera em rede: N/A. O aparelho não dispõe de funcionalidades de rede nem de modo de espera em rede.

Ativação/desativação das portas sem fios: N/A. O aparelho não dispõe de portas sem fios nem de outras funcionalidades de comunicação em rede.

Alimentação: o aparelho está equipado com alimentação integrada e não requer fonte de alimentação externa.

COMPONENTES

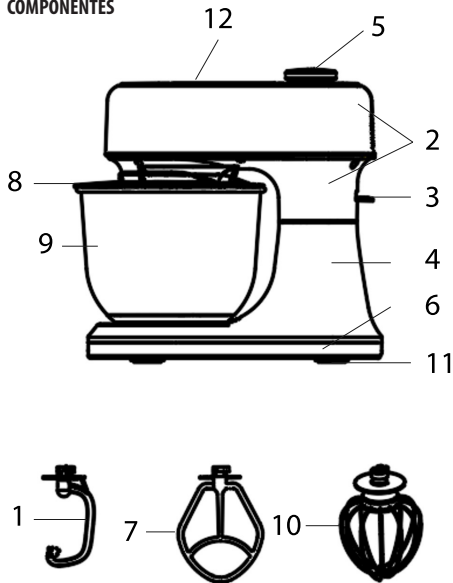

1. Gancho para amassar
2. Braço do motor
3. Alavanca de desbloqueio
4. Corpo inferior
5. Interruptor de controlo / botão Iniciar/Pausa
6. Base
7. Batedor de arame
8. Tampa misturadora
9. Taça
10. Batedor para bater
11. Pés com ventosa + sensor de pressão
12. Ecrã tátil digital

Antes da primeira utilização

Antes de utilizar o aparelho pela primeira vez, todos os acessórios e componentes devem ser limpos (ver secção "Limpeza").

MONTAGEM

1. Levantar a alavanca de desbloqueio e inclinar o braço do motor para cima. (Ver Fig.2 e Fig.3)
2. Colocar a taça na base do aparelho e rodá-la no sentido dos ponteiros do relógio até ficar bem fixa. (Ver Fig.4)



Fig.2

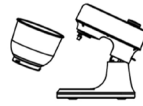

Fig.3



Fig.4

3. Fixar o acessório desejado no conetor e rodar o conetor no sentido contrário ao dos ponteiros do relógio até engatar firmemente. (Ver Fig.5)



Fig.5



Fig.6

4. Em seguida, pressione a alavanca de desbloqueio e, com uma mão, baixe o braço do motor até este ficar bloqueado. (Ver Fig.6)

5. Ligar o aparelho à tomada. O aparelho está pronto a ser utilizado.

DESCRIÇÃO DO PAINEL DE CONTROLO



LIGAR/DESLIGAR

Quando o aparelho é ligado à corrente, o ecrã acende-se, todos os ícones se iluminam e o aparelho entra em modo de espera.

Após 1 segundo, o ícone "Definições" começa a piscar e os outros ícones diminuem para 30%.

Para desligar o aparelho no modo de espera, prima e mantenha premido o botão "Iniciar/Pausa" durante 5 segundos.

Para o ligar a partir do modo desligado, prima o mesmo botão uma vez.

DEFINIÇÃO DO TEMPO

Premir o ícone "Timer" para o ativar: este começa a piscar durante alguns segundos. Durante este tempo, pode ajustar o temporizador rodando o botão no sentido dos ponteiros do relógio para aumentar o tempo ou no sentido contrário para o diminuir, em incrementos de

1 minuto. Se o ícone parar de piscar, será necessário premi-lo novamente para alterar o tempo.
Intervalo regulável: 0-15 minutos (para o modo "Fermentar": 0-90 minutos).

REGULAÇÃO DA VELOCIDADE

Premir o ícone "Speed" para o ativar: o ícone começa a piscar durante alguns segundos. Durante este tempo, pode ajustar a velocidade rodando o botão de 1 a 12, com aumentos ou diminuições de 1 nível por cada clique. Se o ícone parar de piscar, será necessário premi-lo novamente para alterar a velocidade.

REGULAÇÃO DA TEMPERATURA

Esta definição só está disponível no modo "Fermentar". Prima "Fermentar" e depois "Temperatura": o ícone começa a piscar. Rode o botão para ajustar a temperatura de 25 a 45 °C, em incrementos ou decrementos de 1 °C por cada clique.

NOTA: Prima e mantenha premido o botão "Iniciar/Pausa" durante 3 segundos para repor o estado da máquina e voltar ao modo de espera. Se levantar o braço do motor durante o funcionamento, o aparelho pára. Se o baixar e premir "Start/Pause" (Iniciar/Pausa), o aparelho volta ao ponto de partida.

MODO AMASSAR

Premir o ícone "Amassar": este começa a piscar. Premir "Iniciar/Pausa" para iniciar o programa; premir novamente para o interromper. Uma nova pressão retoma a execução a partir do ponto em que foi interrompida.

Programa predefinido:

- 30 segundos na velocidade 1
- 30 segundos à velocidade 2
- Tempo restante na velocidade 3

É possível ajustar o tempo total (até 15 minutos), antes ou durante o funcionamento, actuando apenas sobre a duração da terceira fase (velocidade 3).

Para isso, prima o ícone "Timer": este piscará durante 5 segundos a 100%, permitindo a regulação. Após este tempo, a intensidade desce para 30%.

Nota: durante a regulação do tempo, não é necessário colocar o aparelho em pausa: o aparelho pode permanecer em funcionamento enquanto altera este parâmetro.

MODO DE MISTURA

Prima o ícone "Mix": este acende-se a 100% e começa a piscar. Prima "Iniciar/Pausa" para iniciar o programa; prima novamente para fazer uma pausa (o ícone volta a piscar). Uma nova pressão retoma o programa a partir do ponto em que foi interrompido. Durante o funcionamento, o ícone permanece sempre aceso.

Programa predefinido:

- 30 segundos à velocidade 7
- 30 segundos à velocidade 8
- Tempo restante na velocidade 9

É possível ajustar o tempo total (até 15 minutos), antes ou durante o funcionamento, ajustando apenas a duração da terceira fase (velocidade 9).

Para o fazer, prima o ícone "Timer": este piscará a 100% para permitir a regulação. Passados 5 segundos, o ecrã fica reduzido a 30%.

Nota: durante a regulação do tempo, não é necessário colocar o aparelho em pausa: este pode permanecer em funcionamento enquanto este parâmetro é alterado.

MODO MONTAGEM

Premir o ícone "Mount": este acende-se a 100% e começa a piscar. Premir "Iniciar/Pausa" para iniciar o programa; premir novamente para o colocar em pausa (o ícone pisca). Uma nova pressão retoma a execução a partir do ponto em que foi interrompida. Durante o funcionamento, o ícone permanece aceso.

Programa predefinido:

- Velocidade fixa 12

- Tempo máximo regulável: 4 minutos
- Início da contagem decrescente

A duração pode ser definida antes ou durante o funcionamento, mas não pode ser reduzida em relação ao tempo predefinido. A velocidade não pode ser alterada.

Para regular o tempo, prima o ícone "Temporizador": piscará durante 5 segundos a 100% e depois diminuirá para 30%.

Nota: Durante a regulação do tempo, não é necessário colocar o aparelho em pausa: este pode permanecer em funcionamento enquanto este parâmetro é alterado.

MODO MANUAL

O "modo manual" pode funcionar em contagem decrescente ou em modo progressivo, consoante o tempo esteja ou não programado.

1. Modo de contagem decrescente:

- Selecionar o ícone "Modo manual"
- Clicar no ícone "Velocidade" para ajustar o nível pretendido
- Clicar no ícone "Temporizador" para definir a duração
- Premir o botão "Iniciar/Pausa" para iniciar o programa temporizado

2. Modo progressivo (sem temporizador)

- Selecionar o ícone "Modo manual"
- Clicar no ícone "Velocidade" para definir o nível pretendido
- Não definir o "Temporizador".
- Premir o botão "Iniciar/Pausa" para colocar a máquina em modo progressivo
- Parar o funcionamento manualmente premindo novamente o botão

Durante a regulação do tempo e da velocidade, não é necessário colocar o aparelho em pausa: o aparelho pode permanecer em funcionamento enquanto estes parâmetros são alterados.

Nota: para o funcionamento progressivo (sem temporizador), basta regular a velocidade e iniciar o programa.

MODO "FERMENTO

Premir o ícone "Fermentar": este acende-se a 100% e começa a piscar. Prima "Iniciar/Pausa" para iniciar o programa. Prima novamente para fazer uma pausa (o ícone volta a piscar), depois prima novamente para retomar o programa a partir do ponto em que foi interrompido. Durante o funcionamento, o ícone permanece aceso.

O programa tem uma contagem decrescente com um tempo predefinido de 60 minutos e uma temperatura predefinida de 38°C.

Nota: Quando o modo "Fermentar" é selecionado, o visor apresenta inicialmente a temperatura real medida no interior da máquina e não a temperatura definida para o programa.

Para aplicar a temperatura predefinida de 38 °C, é necessário clicar no ícone "Fermentar" e depois em "Temperatura": o sistema será automaticamente colocado no valor previsto.

Se esta ação não for realizada, o programa começa por apresentar apenas a temperatura real do ambiente interior, que pode ser inferior e insuficiente para uma fermentação adequada.

O tempo e a temperatura podem ser ajustados antes e durante o funcionamento da máquina. Clicar no ícone "Timer": este acende-se a 100% e começa a piscar. O tempo pode agora ser ajustado. Após o ajuste, o ícone piscará durante 5 segundos e depois diminuirá para 30%.

MODO BALANÇA/TARA

A amassadeira está equipada com uma balança incorporada que permite pesar com exatidão até 5 kg de ingredientes. Embora os sensores internos possam suportar cargas mais elevadas, a pesagem é limitada a 5 kg, que é a capacidade real utilizável.

A balança pode ser utilizada com o braço do motor levantado ou baixado, mas a pesagem só é possível em modo de espera ou de pausa. Uma vez terminada, é possível retomar o programa anteriormente ativo.

Para ativar a função, clique no ícone "Balança/Tara": o ícone acende-se a 100% e começa a piscar. Após a colocação em zero automática,

Velocidade	Acessórios	Utilização
1-4	Gancho	<p>- Amassar e misturar massas ou ingredientes firmes.</p> <p>Ingredientes:</p> <ul style="list-style-type: none"> ▪ 0,6 kg de farinha branca ▪ 0,36 kg de água morna <p>Preparação:</p> <ol style="list-style-type: none"> 1. Colocar os ingredientes na taça. 2. Colocar a tampa da batedeira e o gancho para massa. 3. Velocidade: <ul style="list-style-type: none"> ○ 1ª fase: amassar durante 20 segundos no nível 1 ○ 2ª fase: amassar durante 20 segundos no nível 2 ○ 3ª fase: amassar durante 20 segundos no nível 3 ○ 4ª fase: amassar durante 3 minutos no nível 4
5-12	Batedor	<p>- Bater as natas</p> <p>- Bater as claras em castelo</p> <p>- Preparar a maionese</p> <p>- Bata a manteiga até ficar macia</p> <p>Ingredientes:</p> <ul style="list-style-type: none"> ▪ 6 claras de ovo <p>Preparação:</p> <ol style="list-style-type: none"> 1. Deite as claras de ovo na taça. 2. Coloque o acessório batedor e o acessório batedor. 3. Bata as claras na velocidade 12 durante 4 minutos, até ficarem firmes.

CÓDIGOS DE ERRO	CAUSA	SOLUÇÃO
E0	Cintilação do ecrã - o microinterruptor no interior do braço do motor não está fechado	<ol style="list-style-type: none"> 1. O micro-interruptor pode estar avariado. 2. Verificar se a máquina está corretamente fechada.
E1	Velocidade do motor não detectada	O sensor pode estar avariado.
E2	Erro NTC - A temperatura não pode ser detectada	Contactar um técnico especializado para a resolução do problema.
E3	Erro na EEPROM da balança - Erro de calibração (ocorre normalmente durante o modo "Balança/Tara")	Consultar um técnico qualificado para a resolução do problema.

o ícone permanecerá aceso continuamente, indicando que a máquina está pronta para a pesagem.

PREPARAÇÃO PARA A UTILIZAÇÃO

Após a montagem do produto, colocar a tampa na taça, com o bocal de enchimento virado para a esquerda.

NOTA: Ao montar os acessórios, certifique-se de que o pino do acessório encaixa corretamente na sede correspondente do acessório. Empurre o acessório até ao fim e, em seguida, bloqueie-o rodando-o no sentido contrário ao dos ponteiros do relógio (cerca de 90°).

Atenção: se o acessório tocar na proteção contra salpicos durante a montagem, baixe de novo o braço do motor e ponha o aparelho a funcionar por breves instantes; desta forma, o acessório ficará centrado no interior da taça.

Colocar os ingredientes na taça.

Ligar a ficha a uma tomada.

Escolha a regulação desejada e consulte a secção "Conselhos".

O bocal de enchimento integrado na tampa permite-lhe adicionar ingredientes enquanto mistura ou amassa. Após a utilização, desligar o aparelho e desligar a ficha da tomada.

Prima o botão de desbloqueio (PUSH) para desbloquear o braço do motor. Incline o braço para cima até ouvir o clique de segurança.

Atenção: verifique a posição dos acessórios antes de levantar o braço do motor: se não estiverem centrados, ponha o aparelho em funcionamento por breves instantes para centrar o acessório no interior da taça.

Empurre o acessório completamente para cima, depois desbloqueie-o rodando-o no sentido dos ponteiros do relógio (cerca de 90°) e retire-o do suporte.

Retirar a proteção contra salpicos.

Desbloquear a cuba rodando-a no sentido contrário ao dos ponteiros do relógio e retirá-la.

Desligar e proceder à limpeza.

DICAS

Para misturar ou amassar:

1. Rácio farinha/água recomendado: 5:3, máximo de 0,6 kg de farinha.

2. Amassar: 20s na velocidade 1, depois 20s na velocidade 2, depois 20s na velocidade 3, finalmente 4 min na velocidade 4.

3. Não exceder a capacidade máxima da taça (1,0 kg).

4. Utilize um gancho ou um batedor para amassar.

5. Evitar a utilização prolongada a baixa velocidade (1-2).

6. Após cada ciclo, deixe repousar 6 minutos.

Para bater claras de ovo ou natas:

1. Regule a velocidade para 12 e bata as claras de ovo sem interrupção durante cerca de 4 minutos, dependendo do tamanho dos ovos, até ficarem firmes.

2. Para bater as natas, processe 250 ml de natas frescas na velocidade 12 durante cerca de 4 minutos.

3. Quando encher a taça com leite fresco, natas ou outros ingredientes, certifique-se de que não excede a quantidade máxima permitida.

4. Recomendamos a utilização do batedor para bater.

Para batidos, cocktails ou outros líquidos:

1. Misture os ingredientes na velocidade 5-11 durante cerca de 4 minutos.

2. Não exceda a capacidade máxima da taça.

3. Utilize o batedor para misturar.

Ação planetária:

Os acessórios (batedor, ganchos misturadores, etc.) estão montados descentrados, o que os faz rodar em torno do seu próprio eixo e em torno do eixo principal de acionamento.

Esta ação assegura uma mistura completa dos ingredientes, empurrando-os dos lados da taça para o centro.

Regulações de velocidade recomendadas:

Comee sempre com uma velocidade baixa, especialmente quando estiver a processar ingredientes líquidos ou cremosos, ou qualquer mistura que contenha farinha.

As velocidades 1 a 4 são adequadas para misturar lentamente, misturar, incorporar ingredientes e processar ingredientes líquidos, bem como para preparar massa.

As velocidades 5 a 11 são adequadas para a preparação de bolos ou misturas para bolos.

A velocidade 12 é adequada para bater com um batedor.

Acessórios:

Batedor: para líquidos ligeiros (molhos, claras de ovo, natas). Pode ser utilizado com a velocidade 12.

Gancho para amassar:

- para massas médias (massa, puré) ----- velocidade 5-11

- para massas duras (pão) ----- velocidade 1-4 (evitar a utilização prolongada a baixa velocidade)

Recomendações para os níveis de velocidade:

LIMPEZA

Aviso: Para evitar o risco de choque elétrico, ferimentos ou danos:

• Desligue a ficha da tomada antes de limpar.

• Antes de montar, substituir, remover ou limpar quaisquer acessórios, certifique-se de que a unidade está desligada e desconectada da tomada.

• Nunca mergulhe a unidade base em água.

• Não utilizar materiais abrasivos, corrosivos ou demasiado agressivos para a limpeza, pois podem danificar o aparelho.

Limpeza da unidade base:

1. Limpar com um pano húmido (pode ser utilizado um pouco de detergente suave).

2. Não voltar a utilizar a unidade base enquanto não estiver completamente seca.

Limpeza dos acessórios:

1. Colocar as peças em água fria ou morna para amolecer os resíduos.

Nota: Pode ser adicionado um pouco de detergente à água.

2. Remover os resíduos amolecidos com uma escova de cozinha.

3. Enxaguar com água limpa.

4. Deixar secar completamente antes de voltar a utilizar.

PROBLEMAS E SOLUÇÕES

Nota: Este dispositivo está equipado com um controle de temperatura reinicializável, projetado principalmente para proteção contra superaquecimento.

Quando a temperatura se torna muito alta (cerca de 150 °C), um dispositivo semelhante a um elemento de sucção dentro do aparelho se desconecta automaticamente e interrompe o funcionamento.

Quando a temperatura retorna ao normal, o dispositivo se reinicializa automaticamente.

Atenção: não pode retomar o funcionamento automaticamente após a ativação da proteção contra superaquecimento. É necessário desligar e ligar novamente o aparelho.

GR - ΠΡΟΕΙΔΟΠΟΙΗΣΕΙΣ ΑΣΦΑΛΕΙΑΣ



Πριν από τη χρήση, διαβάστε αυτές τις προειδοποιήσεις και οδηγίες και φυλάξτε τις για μελλοντική αναφορά. Η μη τήρηση αυτών των προειδοποιήσεων και οδηγιών μπορεί

να προκαλέσει ηλεκτροπληξία, πυρκαγιά ή/και σοβαρό τραυματισμό. Όταν χρησιμοποιείτε ηλεκτρικές συσκευές, ακολουθείτε πάντα τις βασικές προφυλάξεις ασφαλείας για να μειώσετε τον κίνδυνο πυρκαγιάς, ηλεκτροπληξίας, τραυματισμού και υλικών ζημιών. Η συσκευή προορίζεται για χρήση σε οικιακές και παρόμοιες εφαρμογές και ιδιαίτερα σε χώρους μαγειρέματος που προορίζονται για το προσωπικό σε καταστήματα, γραφεία και άλλα επαγγελματικά περιβάλλοντα. σε αγροκτήματα· από πελάτες ξενοδοχείων, μοτέλ και άλλων οικιστικών περιβαλλόντων· σε περιβάλλοντα τύπου bed and breakfast. Δεν είναι κατάλληλο για επαγγελματική χρήση. Μην χρησιμοποιείτε τη συσκευή για σκοπούς διαφορετικούς από αυτούς για τους οποίους έχει σχεδιαστεί. Οποιαδήποτε χρήση διαφορετική από την ενδεικνυόμενη θεωρείται ακατάλληλη και επικίνδυνη και εκθέτει τον χρήστη σε ηλεκτρικούς κινδύνους και τραυματισμούς σε ανθρώπους. Εάν αποφασίσετε να απορρίψετε αυτήν τη συσκευή ως απόβλητο, σας συνιστούμε να την καταστήσετε αχρηστευμένη κόβοντας το καλώδιο τροφοδοσίας. Πριν συνδέσετε τη συσκευή στην παροχή ρεύματος, ελέγξτε ότι η τάση που αναφέρεται στα τεχνικά δεδομένα

αντιστοιχεί σε αυτήν του τοπικού δικτύου και μην χρησιμοποιείτε πρίζες ή καλώδια επέκτασης που δεν είναι συμβατά με αυτήν που αναφέρεται στα τεχνικά δεδομένα. Μην χρησιμοποιείτε τη συσκευή εάν το καλώδιο, το φις ή οποιοδήποτε μέρος αυτού έχει υποστεί ζημιά. Βεβαιωθείτε ότι το καλώδιο ρεύματος βρίσκεται μακριά από τη συσκευή και δεν έρχεται σε επαφή με τα ζεστά μέρη της συσκευής ή δεν πιέζει αιχμηρές άκρες ή γωνίες. Ποτέ μην αποσυνδέετε τη συσκευή από την πρίζα τραβώντας το καλώδιο. Αφού χρησιμοποιήσετε τη συσκευή, αποσυνδέστε το καλώδιο τροφοδοσίας από την πρίζα και περιμένετε να κρυώσει πριν την αποθηκεύσετε και την καθαρίσετε. Όλες οι επισκευές, συμπεριλαμβανομένης (εάν είναι απαραίτητο) της αντικατάστασης του καλωδίου τροφοδοσίας, πρέπει να πραγματοποιούνται μόνο από εξουσιοδοτημένους και έμπειρους τεχνικούς, προκειμένου να αποτραπεί οποιοσδήποτε κίνδυνος. Μην τυλίγετε ποτέ το καλώδιο ρεύματος γύρω από το χέρι σας όταν η συσκευή είναι συνδεδεμένη στο ρεύμα. Σε περίπτωση καταιγίδας, αποσυνδέστε το καλώδιο τροφοδοσίας από την πρίζα. Ξετυλίξτε πλήρως το καλώδιο πριν από τη χρήση. Μην τραβάτε ή

μεταφέρετε τη συσκευή τραβώντας την από το καλώδιο ρεύματος. Μην χρησιμοποιείτε το καλώδιο ρεύματος ως λαβή. Μην τραβάτε το καλώδιο τροφοδοσίας γύρω από αιχμηρές γωνίες και μην το τοποθετείτε πάνω σε θερμές επιφάνειες. Φυλάξτε αυτό το εγχειρίδιο χρήστη σε ασφαλές μέρος, μαζί με τις οδηγίες, για αναφορά καθ' όλη τη διάρκεια ζωής της συσκευής. Εάν παραχωρήσετε τη συσκευή σε τρίτους, παρακαλούμε να παραδώσετε και όλα τα έγγραφα τεκμηρίωσης. Εάν, κατά την ανάγνωση αυτού του εγχειριδίου οδηγιών, ορισμένα μέρη είναι δύσκολο να κατανοηθούν ή εάν προκύψουν αμφιβολίες, επικοινωνήστε με την εταιρεία στην υποδεικνυόμενη διεύθυνση πριν χρησιμοποιήσετε το προϊόν.



ΠΡΟΣΟΧΗ!

Να ελέγχετε περιοδικά τη σωστή σύσφιξη τυχόν βιδών που υπάρχουν, την κατάσταση φθοράς της συσκευής και βεβαιωθείτε ότι λειτουργεί σωστά. Η χρήση αξεσουάρ που δεν συνιστώνται ή δεν παρέχονται από τον κατασκευαστή της συσκευής ενδέχεται να ενέχει κίνδυνο πυρκαγιάς, ηλεκτροπληξίας ή τραυματισμού ατόμων. Πάντα να αποσυνδέετε τη

συσκευή από την παροχή ρεύματος εάν την αφήσετε χωρίς επίβλεψη και πριν από τη συναρμολόγηση, την αποσυναρμολόγηση, τον καθαρισμό ή τη συντήρησή της. Μην αφήνετε τη συσκευή εκτεθειμένη σε ατμοσφαιρικούς παράγοντες (βροχή, ήλιο κ.λπ.). Μην χρησιμοποιείτε τη συσκευή σε εξωτερικούς χώρους. Μην αφήνετε τη συσκευή χωρίς επίβλεψη όσο είναι συνδεδεμένη στο ηλεκτρικό δίκτυο. Μην χρησιμοποιείτε τη συσκευή εάν έχετε βρεγμένα χέρια ή βρεγμένα ή γυμνά πόδια.



ΠΡΟΣΟΧΗ!

Κίνδυνος πνιγμού. Τα στοιχεία της συσκευασίας δεν πρέπει να αφήνονται σε κοντινή απόσταση από παιδιά, καθώς αποτελούν πιθανές πηγές κινδύνου. Κρατήστε την πλαστική σακούλα μακριά από παιδιά. Δεν είναι παιχνίδι. Κατά τη χρήση, βεβαιωθείτε ότι τα παιδιά δεν έρχονται σε επαφή με τη συσκευή. Εάν το εξωτερικό εύκαμπτο καλώδιο αυτής της συσκευής έχει υποστεί ζημιά, πρέπει να αντικατασταθεί αποκλειστικά από τον κατασκευαστή, τον αντιπρόσωπο σέρβις του ή ισοδύναμο εξειδικευμένο προσωπικό, προκειμένου να αποφευχθεί τυχόν κίνδυνος. Η συσκευή δεν μπορεί να

χρησιμοποιηθεί από παιδιά. Κρατήστε τη συσκευή και το καλώδιό της μακριά από παιδιά και φυλάξτε την σε ξηρό και ασφαλές μέρος. Η συσκευή δεν μπορεί να χρησιμοποιηθεί από άτομα με μειωμένες σωματικές, αισθητηριακές ή νοητικές ικανότητες ή έλλειψη εμπειρίας και γνώσεων, εκτός εάν επιβλέπονται ή έχουν λάβει οδηγίες σχετικά με τη χρήση της συσκευής με ασφαλή τρόπο και κατανοούν τους κινδύνους που ενέχονται. Τα παιδιά θα πρέπει να επιβλέπονται για να διασφαλιστεί ότι δεν παίζουν με τη συσκευή. Ο καθαρισμός και η συντήρηση από τον χρήστη δεν πρέπει να εκτελούνται από παιδιά. Η συσκευή δεν προορίζεται για λειτουργία μέσω εξωτερικού χρονοδιακόπτη ή με ξεχωριστό σύστημα ελέγχου.

Τοποθετήστε τη συσκευή πάνω σε μια σταθερή επιφάνεια όπου δεν μπορεί να ανατραπεί.



ΠΡΟΣΟΧΗ!

Μην χρησιμοποιείτε τη συσκευή κοντά σε μπανιέρες ή νεροχύτες γεμάτους με νερό. Μην βυθίζετε το σώμα του κινητήρα σε νερό και μην το τοποθετείτε ποτέ κάτω από τρεχούμενο νερό βρύσης. Ποτέ μην λειτουργείτε τη συσκευή χωρίς φαγητό. Αφήνετε πάντα

τη συσκευή να κρυώσει για λίγα λεπτά μεταξύ των χρήσεων.



ΠΡΟΣΟΧΗ!

Βεβαιωθείτε ότι δεν χρησιμοποιείτε τη συσκευή με λανθασμένο τρόπο και ότι τη χρησιμοποιείτε μόνο σύμφωνα με τις οδηγίες που παρέχονται. Να είστε ιδιαίτερα προσεκτικοί και να φοράτε κατάλληλα γάντια όταν χειρίζεστε αιχμηρές λεπίδες που μπορεί να υπάρχουν, ιδιαίτερα κατά την αφαίρεση της λεπίδας, όταν αδειάζετε το κύπελλο και κατά τον καθαρισμό. Μην χρησιμοποιείτε τη συσκευή εάν το σώμα του κινητήρα ή τα εξαρτήματά του έχουν υποστεί ζημιά.



ΠΡΟΣΟΧΗ!

Μην αγγίζετε ποτέ τα κινούμενα μέρη. Μην αφαιρείτε ποτέ το κάλυμμα του αξεσουάρ που είναι τοποθετημένο στο σώμα του κινητήρα ενώ η συσκευή βρίσκεται σε λειτουργία. Απενεργοποιήστε τη συσκευή και αποσυνδέστε την από την παροχή ρεύματος πριν αλλάξετε αξεσουάρ και πλησιάσετε κινούμενα μέρη κατά τη λειτουργία. Πριν τοποθετήσετε τρόφιμα, βεβαιωθείτε ότι βρίσκονται σε θερμοκρασία δωματίου. Μην εισάγετε

ζεστό φαγητό. Πλύνετε τα μέρη που έρχονται σε επαφή με τρόφιμα πριν από τη χρήση. Χρησιμοποιήστε μόνο τα παρεχόμενα ή τα γνήσια αξεσουάρ. Για να αφαιρέσετε υπολείμματα τροφών, καθαρίστε τη συσκευή με ένα μαλακό, μη λειαντικό πανί και ουδέτερο απορρυπαντικό μόνο αφού την απενεργοποιήσετε και την αποσυνδέσετε από την παροχή ρεύματος.

Η συσκευή αυτή συμμορφώνεται με τις απαιτήσεις του Κανονισμού (ΕΕ) 2023/826.

Κατανάλωση σε κατάσταση αναμονής (με οθόνη): 0,7 W

Αυτόματη μετάβαση σε κατάσταση αναμονής: η συσκευή μεταβαίνει αυτόματα σε κατάσταση αναμονής μετά από περίπου 5 λεπτά αδράνειας.

Κατάσταση αναμονής: όταν η συσκευή είναι συνδεδεμένη στο ηλεκτρικό δίκτυο και δεν λειτουργεί, η οθόνη παραμένει ενεργή και η κατανάλωση ενέργειας είναι περίπου 0,7 W.

Κατανάλωση σε κατάσταση αναμονής στο δίκτυο: N/A. Η συσκευή δεν διαθέτει λειτουργίες δικτύου ούτε κατάσταση αναμονής στο δίκτυο.

Ενεργοποίηση/απενεργοποίηση ασύρματων θυρών: N/A. Η συσκευή δεν διαθέτει ασύρματες θύρες ούτε άλλες

λειτουργίες επικοινωνίας δικτύου.

Τροφοδοσία: η συσκευή διαθέτει ενσωματωμένο τροφοδοτικό και δεν απαιτεί εξωτερικό τροφοδοτικό.

ΣΥΣΤΑΤΙΚΑ

1. Αγκίστρι ζύμωσης
2. Βραχίονας κινητήρα
3. Μοχλός ξεκλειδώματος
4. Κάτω σώμα
5. Διακόπτης ελέγχου/κουμπί έναρξης/παύσης
6. Βάση
7. Χτυπητήρι ανάμειξης
8. Καπάκι ανάμειξης
9. Μπολ
10. Χτυπητήρι για χτύπημα
11. Πόδια βεντούζας + αισθητήρας πίεσης
12. Ψηφιακή οθόνη αφής

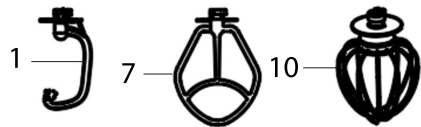
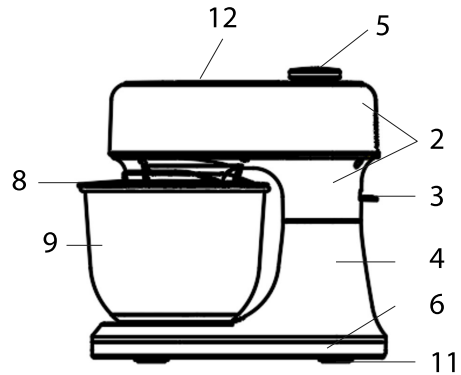

Πριν από την πρώτη χρήση

Πριν χρησιμοποιήσετε τη συσκευή για πρώτη φορά, πρέπει να καθαρίσετε όλα τα εξαρτήματα και τα εξαρτήματα (βλ. ενότητα "Καθαρισμός").

ΣΥΝΑΡΜΟΛΟΓΗΣΗ

1. Σηκώστε το μοχλό απελευθέρωσης και γείρετε το βραχίονα του μοτέρ προς τα πάνω. (Βλέπε Εικ.2 και Εικ.3)
2. Τοποθετήστε το μπολ στη βάση της συσκευής και γυρίστε το δεξιόστροφα μέχρι να ασφαλίσει με ασφάλεια. (Βλέπε Εικ.4)



Fig.2

Fig.3

Fig.4

3. Συνδέστε το επιθυμητό αξεσουάρ στον σύνδεσμο και, στη συνέχεια, περιστρέψτε τον σύνδεσμο αριστερόστροφα μέχρι να ασφαλίσει. (Βλέπε Εικ.5)

4. Στη συνέχεια, πιέστε προς τα κάτω το μοχλό απελευθέρωσης και, με το ένα χέρι, χαμηλώστε το βραχίονα του μοτέρ μέχρι να ασφαλίσει. (Βλέπε Εικ.6)



Fig.5

Fig.6

5. Συνδέστε τη συσκευή στην πρίζα. Η συσκευή είναι πλέον έτοιμη για χρήση.

ΠΕΡΙΓΡΑΦΗ ΤΟΥ ΠΙΝΑΚΑ ΕΛΕΓΧΟΥ



ΕΝΕΡΓΟΠΟΙΗΣΗ/ΑΠΕΝΕΡΓΟΠΟΙΗΣΗ

Όταν η συσκευή συνδεθεί στην πρίζα, ανάβει η οθόνη, ανάβουν όλα τα εικονίδια και η συσκευή εισέρχεται σε κατάσταση αναμονής.

Μετά από 1 δευτερόλεπτο, το εικονίδιο "Ρυθμίσεις" αρχίζει να αναβοσβήνει και τα υπόλοιπα αμβλύνονται στο 30%.

Για να απενεργοποιήσετε τη μηχανή σε κατάσταση αναμονής, πατήστε και κρατήστε πατημένο το κουμπί "Έναρξη/Παύση" για 5 δευτερόλεπτα.

Για να το ενεργοποιήσετε από την απενεργοποίηση, πατήστε το ίδιο κουμπί μία φορά.

ΡΥΘΜΙΣΗ ΧΡΟΝΟΥ

Πατήστε το εικονίδιο "Χρονοδιακόπτης" για να το ενεργοποιήσετε: θα αρχίσει να αναβοσβήνει για μερικά δευτερόλεπτα. Κατά τη διάρκεια αυτού του χρόνου μπορείτε να ρυθμίσετε το χρονοδιακόπτη, περιστρέφοντας το κουμπί δεξιόστροφα για να αυξήσετε το χρόνο ή αριστερόστροφα για να τον μειώσετε, σε βήματα του 1 λεπτού. Εάν το εικονίδιο σταματήσει να αναβοσβήνει, θα πρέπει να το πατήσετε ξανά για να αλλάξετε την ώρα.

Ρυθμιζόμενο διάστημα: 0-15 λεπτά (για τη λειτουργία "Ζύμωση": 0-90 λεπτά).

ΡΥΘΜΙΣΗ ΤΑΧΥΤΗΤΑΣ

Πατήστε το εικονίδιο "Speed" (ταχύτητα) για να το ενεργοποιήσετε: θα αρχίσει να αναβοσβήνει για μερικά δευτερόλεπτα. Κατά τη διάρκεια αυτού του χρόνου μπορείτε να ρυθμίσετε την ταχύτητα περιστρέφοντας το κουμπί από το 1 έως το 12, με αυξήσεις ή μειώσεις 1 επιπέδου για κάθε κλικ. Εάν το εικονίδιο σταματήσει να αναβοσβήνει, θα πρέπει να το πατήσετε ξανά για να αλλάξετε την ταχύτητα.

ΡΥΘΜΙΣΗ ΘΕΡΜΟΚΡΑΣΙΑΣ

Αυτή η ρύθμιση είναι διαθέσιμη μόνο στη λειτουργία "Ζύμωση". Πατήστε "Ferment" και στη συνέχεια "Temperature": το εικονίδιο θα αρχίσει να αναβοσβήνει. Περιστρέψτε το κουμπί για να ρυθμίσετε τη θερμοκρασία από 25 έως 45 °C, σε βήματα ή βήματα 1 °C για κάθε κλικ.

ΣΗΜΕΙΩΣΗ: Κρατήστε πατημένο το κουμπί "Start/Pause" για 3 δευτερόλεπτα για να επαναφέρετε την κατάσταση του μηχανήματος και να επιστρέψετε στην κατάσταση αναμονής.

Η ανύψωση του βραχίονα του κινητήρα κατά τη διάρκεια της λειτουργίας θα σταματήσει τη συσκευή. Κατεβάζοντάς τον και πατώντας το πλήκτρο "Έναρξη/Παύση", θα συνεχίσει από εκεί που σταμάτησε.

ΛΕΙΤΟΥΡΓΙΑ ΖΥΜΩΣΗΣ

Πατήστε το εικονίδιο "Ζύμωμα": θα αρχίσει να αναβοσβήνει. Πιέστε "Έναρξη/Παύση" για να ξεκινήσει το πρόγραμμα- πιέστε ξανά για να το διακόψετε. Ένα νέο πάτημα συνεχίζει την εκτέλεση από το σημείο που διακόπηκε.

Προκαθορισμένο πρόγραμμα:

- 30 δευτερόλεπτα στην ταχύτητα 1
- 30 δευτερόλεπτα στην ταχύτητα 2
- Υπολειπόμενος χρόνος στην ταχύτητα 3

Είναι δυνατή η ρύθμιση του συνολικού χρόνου (έως 15 λεπτά), πριν ή κατά τη διάρκεια της λειτουργίας, ενεργώντας μόνο στη διάρκεια της τρίτης φάσης (ταχύτητα 3).

Για να το κάνετε αυτό, πατήστε το εικονίδιο "Χρονοδιακόπτης": θα αναβοσβήνει για 5 δευτερόλεπτα στο 100%, επιτρέποντας τη ρύθμιση. Μετά από αυτό το χρονικό διάστημα, η ένταση θα πέσει στο 30%.

Σημείωση: κατά τη ρύθμιση του χρόνου, δεν είναι απαραίτητο να διακόψετε τη συσκευή: η συσκευή μπορεί να παραμείνει σε λειτουργία ενώ αλλάζετε αυτή την παράμετρο.

ΛΕΙΤΟΥΡΓΙΑ ΜΙΞΣ

Πατήστε το εικονίδιο "Mix": θα ανάψει 100% και θα αρχίσει να αναβοσβήνει. Πιέστε το πλήκτρο "Start/Pause" για να ξεκινήσετε το πρόγραμμα- πιέστε ξανά για παύση (το εικονίδιο θα αναβοσβήνει ξανά). Ένα νέο πάτημα συνεχίζει το πρόγραμμα από το σημείο που διακόπηκε. Κατά τη διάρκεια της λειτουργίας, το εικονίδιο παραμένει πάντα αναμμένο.

Προκαθορισμένο πρόγραμμα:

- 30 δευτερόλεπτα στην ταχύτητα 7
- 30 δευτερόλεπτα στην ταχύτητα 8
- Υπολειπόμενος χρόνος στην ταχύτητα 9

Είναι δυνατή η ρύθμιση του συνολικού χρόνου (έως 15 λεπτά), πριν ή κατά τη διάρκεια της λειτουργίας, ρυθμίζοντας μόνο τη διάρκεια της τρίτης φάσης (ταχύτητα 9).

Για να το κάνετε αυτό, πατήστε το εικονίδιο "Χρονοδιακόπτης": θα αναβοσβήνει 100% για να επιτρέψει τη ρύθμιση. Μετά από 5 δευτερόλεπτα, θα εξασθενήσει στο 30%.

Σημείωση: κατά τη ρύθμιση του χρόνου, δεν είναι απαραίτητο να διακόψετε τη συσκευή: μπορεί να παραμείνει σε λειτουργία κατά τη διάρκεια της αλλαγής αυτής της παραμέτρου.

ΜΟΥΝΤ ΜΟΔ

Πιέστε το εικονίδιο "Mount": θα ανάψει στο 100% και θα αρχίσει να αναβοσβήνει. Πιέστε "Έναρξη/Παύση" για να ξεκινήσετε το πρόγραμμα- πιέστε ξανά για να το διακόψετε (το εικονίδιο θα αναβοσβήνει). Ένα νέο πάτημα συνεχίζει την εκτέλεση από το σημείο που είχε διακοπεί. Κατά τη διάρκεια της λειτουργίας, το εικονίδιο

παραμένει αναμμένο.

Προκαθορισμένο πρόγραμμα:

- Σταθερή ταχύτητα 12
- Μέγιστος ρυθμιζόμενος χρόνος: 4 λεπτά
- Έναρξη αντίστροφης μέτρησης

Η διάρκεια μπορεί να ρυθμιστεί πριν ή κατά τη διάρκεια της λειτουργίας, αλλά δεν μπορεί να μειωθεί από τον προκαθορισμένο χρόνο. Η ταχύτητα δεν μπορεί να αλλάξει.

Για να ρυθμίσετε το χρόνο, πατήστε το εικονίδιο “Χρονοδιακόπτης”: θα αναβοσβήσει για 5 δευτερόλεπτα στο 100% και στη συνέχεια θα εξασθενίσει στο 30%.

Σημείωση: Κατά τη ρύθμιση του χρόνου, δεν είναι απαραίτητο να διακοψετε τη συσκευή: μπορεί να παραμείνει σε λειτουργία ενώ αλλάζει αυτή η παράμετρος.

ΧΕΙΡΟΚΙΝΗΤΗ ΛΕΙΤΟΥΡΓΙΑ

Η “χειροκίνητη λειτουργία” μπορεί να λειτουργήσει είτε σε αντίστροφη μέτρηση είτε σε προοδευτική λειτουργία, ανάλογα με το αν έχει ρυθμιστεί ο χρόνος ή όχι.

1. Λειτουργία αντίστροφης μέτρησης:

- Επιλέξτε το εικονίδιο “Χειροκίνητη λειτουργία”
- Κάντε κλικ στο εικονίδιο “Ταχύτητα” για να ρυθμίσετε το επιθυμητό επίπεδο
- Κάντε κλικ στο εικονίδιο “Χρονοδιακόπτης” για να ρυθμίσετε τη διάρκεια

• Πατήστε το κουμπί “Έναρξη/Παύση” για να ξεκινήσει το χρονομετρημένο πρόγραμμα

2. Προοδευτική λειτουργία (χωρίς χρονοδιακόπτη)

- Επιλέξτε το εικονίδιο “Χειροκίνητη λειτουργία”
- Κάντε κλικ στο εικονίδιο “Ταχύτητα” για να ρυθμίσετε το επιθυμητό επίπεδο
- Μην ρυθμίσετε το “Χρονοδιακόπτη”
- Πατήστε το κουμπί “Έναρξη/Παύση” για να εκκινήσετε τη μηχανή σε προοδευτική λειτουργία
- Σταματήστε τη λειτουργία χειροκίνητα πατώντας ξανά το κουμπί

Κατά τη ρύθμιση του χρόνου και της ταχύτητας, δεν είναι απαραίτητο να διακοψετε τη συσκευή: η συσκευή μπορεί να παραμείνει σε λειτουργία κατά τη διάρκεια της αλλαγής αυτών των παραμέτρων.

Σημείωση: για προοδευτική λειτουργία (χωρίς χρονοδιακόπτη), απλά

ρυθμίστε την ταχύτητα και ξεκινήστε το πρόγραμμα.

ΛΕΙΤΟΥΡΓΙΑ “ΖΥΜΩΣΗΣ

Πατήστε το εικονίδιο “Ζύμωση”: θα ανάψει 100% και θα αρχίσει να αναβοσβήνει. Πατήστε το πλήκτρο “Έναρξη/Παύση” για να ξεκινήσει το πρόγραμμα. Πιέστε ξανά για παύση (το εικονίδιο θα αναβοσβήσει ξανά), και στη συνέχεια πιέστε ξανά για να συνεχίσετε τη λειτουργία από το σημείο που είχε διακοπεί. Κατά τη διάρκεια της λειτουργίας, το εικονίδιο παραμένει αναμμένο.

Το πρόγραμμα έχει αντίστροφη μέτρηση με προεπιλεγμένο χρόνο 60 λεπτά και προεπιλεγμένη θερμοκρασία 38°C.

Σημείωση: Όταν επιλέγεται η λειτουργία “Ζύμωση”, στην οθόνη εμφανίζεται αρχικά η πραγματική θερμοκρασία που μετράται στο εσωτερικό της μηχανής και όχι η θερμοκρασία που έχει οριστεί για το πρόγραμμα.

Για να εφαρμόσετε την προεπιλεγμένη θερμοκρασία των 38 °C, πρέπει να κάνετε κλικ στο εικονίδιο ‘Ferment’ και στη συνέχεια στο ‘Temperature’: αυτό θα ρυθμίσει αυτόματα το σύστημα στην αναμενόμενη τιμή. Εάν δεν γίνει αυτή η ενέργεια, το πρόγραμμα ξεκινάει εμφανίζοντας μόνο την πραγματική θερμοκρασία του εσωτερικού περιβάλλοντος, η οποία μπορεί να είναι χαμηλότερη και να μην επαρκεί για τη σωστή ζύμωση.

Ο χρόνος και η θερμοκρασία μπορούν να ρυθμιστούν τόσο πριν όσο και κατά τη διάρκεια της λειτουργίας του μηχανήματος. Κάντε κλικ στο εικονίδιο “Χρονοδιακόπτης”: θα ανάψει 100% και θα αρχίσει να αναβοσβήνει. Ο χρόνος μπορεί τώρα να ρυθμιστεί. Μετά τη ρύθμιση, το εικονίδιο θα αναβοσβήνει για 5 δευτερόλεπτα και στη συνέχεια θα εξασθενίσει στο 30%.

ΛΕΙΤΟΥΡΓΙΑ ΚΛΙΜΑΚΑΣ/ΤΑΡΙΦΑΣ

Το ζυμωτήριο είναι εξοπλισμένο με ενσωματωμένη ζυγαριά που σας επιτρέπει να ζυγίζετε με ακρίβεια έως και 5 kg υλικών. Παρόλο που οι εσωτερικοί αισθητήρες μπορούν να υποστηρίξουν μεγαλύτερα φορτία, η ζύγιση περιορίζεται στα 5 kg, που είναι η πραγματική ωφέλιμη χωρητικότητα.

Η ζυγαριά μπορεί να χρησιμοποιηθεί είτε με τον βραχίονα του μοτέρ ανασηκωμένο είτε χαμηλωμένο, αλλά η ζύγιση είναι δυνατή μόνο σε κατάσταση αναμονής ή παύσης. Μόλις ολοκληρωθεί, μπορεί να συνεχίσει το προηγούμενο ενεργό πρόγραμμα.

Ταχύτητα	Εξάρτημα	Χρήση
1-4	Άγκιστρο	- Ζύμωμα και ανάμειξη σφιχτών ζυμών ή υλικών. Συστατικά: ■ 0,6 kg λευκό αλεύρι ■ 0,36 kg χλιαρό νερό Προετοιμασία: 1. Τοποθετήστε τα υλικά στο μπολ. 2. Τοποθετήστε το καπάκι ανάμειξης και το γάντζο ζύμης. 3. Ταχύτητα: ○ 1ο στάδιο: ζυμώστε για 20 δευτερόλεπτα στο επίπεδο 1. ○ 2ο στάδιο: ζύμωμα για 20 δευτερόλεπτα στο επίπεδο 2 ○ 3ο στάδιο: ζύμωμα για 20 δευτερόλεπτα στο επίπεδο 3 ○ 4η φάση: ζύμωμα για 3 λεπτά στο επίπεδο 4
5-12	Χτύπημα με σύρμα	- Χτυπήστε την κρέμα - Χτυπήστε τα ασπράδια - Ετοιμάστε τη μαγιονέζα - Χτυπήστε το βούτυρο μέχρι να μαλακώσει Συστατικά: 1: ■ 6 ασπράδια αυγών Προετοιμασία: 1. Αδειάστε τα ασπράδια σε ένα μπολ. 2. Τοποθετήστε το εξάρτημα για το σύρμα και το εξάρτημα για το σύρμα. 3. Χτυπήστε τα ασπράδια αυγών στην ταχύτητα 12 για 4 λεπτά, μέχρι να γίνουν σκληρά.

ΚΩΔΙΚΟΙ ΣΦΑΛΜΑΤΩΝ	ΑΙΤΙΑ	ΛΥΣΗ
E0	Τρεμπόπαιγμα οθόνης - ο μικροδιακόπτης στο εσωτερικό του βραχιονα του κινητήρα δεν είναι κλειστός	1. Ο μικροδιακόπτης μπορεί να είναι ελαττωματικός. 2. Ελέγξτε ότι το μηχάνημα είναι σωστά κλειστό.
E1	Δεν ανιχνεύεται η ταχύτητα του κινητήρα	Ο αισθητήρας ενδέχεται να είναι ελαττωματικός.
E2	Σφάλμα NTC - Η θερμοκρασία δεν μπορεί να ανιχνευθεί	Επικοινωνήστε με έναν εξειδικευμένο τεχνικό για την αντιμετώπιση των προβλημάτων.
E3	Balance EEPROM error - Σφάλμα βαθμονόμησης (συνήθως εμφανίζεται κατά τη λειτουργία "Balance/Tare")	Συμβουλευτείτε έναν εξειδικευμένο τεχνικό για την αντιμετώπιση προβλημάτων.
E4	Ελαττωματικός αισθητήρας βάρους	Ελέγξτε ότι το μηχάνημα είναι τοποθετημένο σε απόλυτα οριζόντια επιφάνεια.

Για να ενεργοποιήσετε τη λειτουργία, κάντε κλικ στο εικονίδιο "Scale/Tare": το εικονίδιο θα ανάψει 100% και θα αρχίσει να αναβοσβήνει. Μετά τον αυτόματο μηδενισμό, το εικονίδιο θα παραμείνει συνεχώς αναμμένο, υποδεικνύοντας ότι το μηχάνημα είναι έτοιμο για ζύγιση.

ΠΡΟΕΤΟΙΜΑΣΙΑ ΓΙΑ ΧΡΗΣΗ

Αφού συναρμολογήσετε το προϊόν, τοποθετήστε το καπάκι στη λεκάνη, με το ακροφύσιο πλήρωσης προς τα αριστερά.

ΣΗΜΕΙΩΣΗ: Κατά τη συναρμολόγηση των εξαρτημάτων, βεβαιωθείτε ότι ο πειρος στο εξάρτημα εφορμίοει σωστά στην αντίστοιχη έδρα του εξαρτήματος.

Σπρώξτε το εξάρτημα μέχρι τέρμα και, στη συνέχεια, ασφαλίστε το περιστρέφοντάς το αριστερόστροφα (περίπου 90°).

Προσοχή: Εάν το εξάρτημα ακουμπήσει το προστατευτικό πιπιλιόμετρο κατά τη συναρμολόγηση, κατεβάστε ξανά τον βραχίονα του μοτέρ και εκκινήστε για λίγο τη μονάδα- αυτό θα κεντράρει το εξάρτημα μέσα στο μπολ.

Τοποθετήστε τα υλικά στο μπολ.

Συνδέστε το βύσμα σε μια πρίζα.

Επιλέξτε την επιθυμητή ρύθμιση και ανατρέξτε στην ενότητα "ΣΥΜΒΟΥΛΕΣ".

Το ακροφύσιο πλήρωσης που είναι ενσωματωμένο στο κάλυμμα πιπιλιόμετρο σας επιτρέπει να προσθέτετε συστατικά κατά την ανάμιξη ή το ζύωμα. Μετά τη χρήση, απενεργοποιήστε τη συσκευή και αποσυνδέστε το φικ από την πρίζα.

Πατήστε το κουμπί απελευθέρωσης (PUSH) για να ξεκλειδώσετε τον βραχίονα του μοτέρ. Γείρετε το βραχίονα προς τα πάνω μέχρι να κάνει κλικ ασφαλείας.

Προσοχή: Ελέγξτε τη θέση των εξαρτημάτων πριν ανασηκώσετε το βραχίονα του μοτέρ: αν δεν είναι κεντραρισμένα, εκκινήστε για λίγο τη συσκευή για να κεντράρετε το εξάρτημα μέσα στο μπολ.

Σπρώξτε το εξάρτημα εντελώς προς τα πάνω, στη συνέχεια ξεκλειδώστε το περιστρέφοντάς το δεξιόστροφα (περίπου 90°) και αφαιρέστε το από τη βάση.

Αφαιρέστε το προστατευτικό πιπιλιόμετρο.

Ξεκλειδώστε τη λεκάνη περιστρέφοντάς την αριστερόστροφα και αφαιρέστε την.

Αποσυνδέστε και συνεχίστε με τον καθαρισμό.

ΣΥΜΒΟΥΛΕΣ

Για ανάμιξη ή ζύωμα:

1. Συνιστώμενη αναλογία αλεύρου/νερού: 5:3, μέγιστο βάρος αλεύρου 0,6 kg.

2. Ζύωμα: 20 δευτερόλεπτα στην ταχύτητα 1, στη συνέχεια 20 δευτερόλεπτα στην ταχύτητα 2, στη συνέχεια 20 δευτερόλεπτα στην ταχύτητα 3, τέλος 4 λεπτά στην ταχύτητα 4.

3. Μην υπερβαίνετε τη μέγιστη χωρητικότητα του μπολ (1,0 kg).

4. Χρησιμοποιήστε γάντζο ή σύρμα για το ζύωμα.

5. Αποφύγετε την παρατεταμένη χρήση σε χαμηλή ταχύτητα (1-2).

6. Μετά από κάθε κύκλο, αφήστε να ξεκουραστείτε 6 λεπτά.

Για να χτυπήσετε ασπράδια αυγών ή κρέμα γάλακτος:

1. Ρυθμίστε την ταχύτητα στο 12 και χτυπήστε τα ασπράδια χωρίς διακοπή για περίπου 4 λεπτά, ανάλογα με το μέγεθος των αυγών, μέχρι να γίνουν σκληρά.

2. Για να χτυπήσετε την κρέμα γάλακτος, επεξεργαστείτε 250 ml φρέσκιας κρέμας γάλακτος στην ταχύτητα 12 για περίπου 4 λεπτά.

3. Όταν γεμίσετε το μπολ με φρέσκο γάλα, κρέμα γάλακτος ή άλλα υλικά, βεβαιωθείτε ότι δεν ξεπερνάτε τη μέγιστη επιτρεπόμενη ποσότητα.

4. Συνιστούμε να χρησιμοποιείτε το σύρμα για να χτυπήσετε.

Για μιλκσέικ, κοκτέιλ ή άλλα υγρά:

1. Ανακατέψτε τα συστατικά στην ταχύτητα 5-11 για περίπου 4 λεπτά.

2. Μην υπερβαίνετε τη μέγιστη χωρητικότητα του μπολ.

3. Χρησιμοποιήστε το σύρμα για να ανακατέψετε.

Πλανητική δράση:

Τα αξεσουάρ (σύρμα, γάντζοι μίξερ κ.λπ.) είναι τοποθετημένα εκτός

κέντρου, γεγονός που τα αναγκάζει να περιστρέφονται τόσο γύρω από τον δικό τους άξονα όσο και γύρω από τον κύριο άξονα κίνησης.

Αυτή η δράση εξασφαλίζει την πλήρη ανάμιξη των συστατικών, ωθώντας τα από τα πλάγια του μπολ προς το κέντρο.

Συνιστώμενες ρυθμίσεις ταχύτητας:

Ξεκινάτε πάντα με χαμηλή ταχύτητα, ειδικά όταν επεξεργάζεστε υγρά ή κρεμώδη συστατικά ή οποιοδήποτε μείγμα περιέχει αλεύρι.

Οι ταχύτητες 1 έως 4 είναι κατάλληλες για αργή ανάμιξη, ανάμιξη, ενσωμάτωση συστατικών και επεξεργασία υγρών συστατικών, καθώς και για την προετοιμασία ζύμης.

Οι ταχύτητες 5 έως 11 είναι κατάλληλες για την προετοιμασία κέικ ή μίγματος κέικ.

Η ταχύτητα 12 είναι κατάλληλη για χτύπημα με σύρμα.

Αξεσουάρ:

Χτυπητήρι: για ελαφρά υγρά (σάλτσες, ασπράδια αυγών, κρέμα γάλακτος). Μπορεί να χρησιμοποιηθεί με την ταχύτητα 12.

Γάντζος ζυμώματος:

- για μέτριες ζύμες (κτύπημα, πουρές) ----- ταχύτητα 5-11

- για σκληρή ζύμη (ψωμί) ----- ταχύτητα 1-4 (αποφύγετε την παρατεταμένη χρήση σε χαμηλή ταχύτητα)

Συστάσεις για τα επίπεδα ταχύτητας:

ΚΑΘΑΡΙΣΜΟΣ

Προειδοποίηση: Για να αποφύγετε τον κίνδυνο ηλεκτροπληξίας, τραυματισμού ή ζημιάς:

- Αποσυνδέστε το φικ από την πρίζα πριν από τον καθαρισμό.
- Πριν από την τοποθέτηση, αντικατάσταση, αφαίρεση ή τον καθαρισμό οποιουδήποτε εξαρτήματος, βεβαιωθείτε ότι η συσκευή είναι απενεργοποιημένη και αποσυνδεδεμένη από την πρίζα.
- Ποτέ μην βυθίζετε τη βασική μονάδα σε νερό.
- Μην χρησιμοποιείτε λιπαντικά, διαβρωτικά ή υπερβολικά επιθετικά υλικά για τον καθαρισμό, καθώς ενδέχεται να προκαλέσουν ζημιά στη μονάδα.

Καθαρισμός της μονάδας βάσης:

1. Καθαρίστε με ένα υγρό πανί (μπορεί να χρησιμοποιηθεί λίγο ήπιο απορρυπαντικό).

2. Μην ξαναχρησιμοποιήσετε τη μονάδα βάσης μέχρι να στεγνώσει εντελώς.

Καθαρισμός των εξαρτημάτων:

1. Τοποθετήστε τα εξαρτήματα σε κρύο ή χλιαρό νερό για να μαλακώσουν τα υπολείμματα.

Σημείωση: Στο νερό μπορεί να προστεθεί λίγο απορρυπαντικό.

2. Αφαιρέστε τα μαλακωμένα υπολείμματα με μια βούρτσα πιάτων.

3. Ξεπλύνετε με καθαρό νερό.

4. Αφήστε τα να στεγνώσουν εντελώς πριν τα ξαναχρησιμοποιήσετε.

ΠΡΟΒΛΗΜΑΤΑ ΚΑΙ ΛΥΣΕΙΣ

Σημείωση: Αυτή η συσκευή διαθέτει επαναφερόμενο έλεγχο θερμοκρασίας, σχεδιασμένο κυρίως για προστασία από υπερθέρμανση.

Όταν η θερμοκρασία αυξηθεί υπερβολικά (περίπου 150 °C), μια συσκευή παρόμοια με εξάρτημα αναρρόφησης στο εσωτερικό της μηχανής αποσυνδέεται αυτόματα και διακοπεί η λειτουργία.

Όταν η θερμοκρασία επανέλθει στο φυσιολογικό, η συσκευή επανέρχεται μόνη της.

Προσοχή: δεν μπορεί να επαναλάβει τη λειτουργία αυτόματα μετά την ενεργοποίηση της προστασίας από υπερθέρμανση. Απαιτείται η αποσύνδεση και επανασύνδεση του φικ.

HR - SIGURNOSNE NAPOMENE



Prije uporabe pročitajte ova upozorenja i upute i sačuvajte ih za buduću upotrebu. Nepoštivanje ovih upozorenja i uputa može dovesti do strujnog udara, požara i/ili ozbiljne ozljede. Kada koristite uređaje na električni pogon, uvijek slijedite osnovne sigurnosne mjere kako biste smanjili rizik od požara, strujnog udara, osobnih ozljeda i oštećenja imovine. Uređaj je namijenjen za korištenje u kućanstvu i sličnim primjenama, a posebno u prostorima za kuhanje rezerviranim za osoblje u trgovinama, uredima i drugim profesionalnim okruženjima; na farmama; klijenti hotela, motela i drugih stambenih okruženja; u okruženjima tipa noćenje s doručkom. Nije prikladno za profesionalnu upotrebu. Nemojte koristiti uređaj u druge svrhe osim onih za koje je dizajniran. Svaka druga uporaba osim navedene smatra se neprikladnom i opasnom te izlaže korisnika električnim rizicima i ozljedama ljudi. Ako odlučite ovaj uređaj odložiti kao otpad, preporučujemo da ga učinite neispravnim tako da odsijecete kabel za napajanje. Prije spajanja uređaja na napajanje provjerite odgovara li napon naveden u tehničkim podacima na-

ponu lokalne mreže i nemojte koristiti utičnice ili produžne kabele koji nisu kompatibilni s naponom navedenim u tehničkim podacima. Nemojte koristiti uređaj ako je kabel, utikač ili bilo koji njegov dio oštećen. Uvjerite se da je kabel za napajanje pravilno odmaknut od uređaja i da ne dolazi u dodir s vrućim dijelovima uređaja ili da pritiska oštre rubove ili kutove. Nikada ne isključujte uređaj povlačenjem za kabel. Nakon korištenja uređaja, isključite kabel za napajanje iz izvora električne energije i pričekajte da se ohladi prije nego što ga odložite i očistite. Sve popravke, uključujući (ako je potrebno) zamjenu kabela za napajanje, moraju obavljati samo ovlašteni i stručni tehničari, kako bi se spriječio bilo kakav rizik. Nikada nemojte omotavati kabel za napajanje oko ruke kada je uređaj priključen na električnu mrežu. U slučaju grmljavinskog nevremena, izvucite kabel za napajanje iz električne utičnice. Prije upotrebe potpuno odmotajte kabel. Nemojte povlačiti ili nositi uređaj držeći ga za kabel za napajanje. Nemojte koristiti kabel za napajanje kao ručku. Nemojte povlačiti kabel za napajanje oko oštih kutova ili ga stavljati na vruće površine. Čuvajte ovaj korisnički priručnik na sigurnom mjestu, zajedno s uputama, za korištenje tijekom životnog vijeka

uređaja. Ako uređaj predajete trećoj strani, molimo da predate i svu dokumentaciju. Ako tijekom čitanja ovog priručnika s uputama neki dijelovi budu teško razumljivi ili ako se pojave nedoumice, kontaktirajte tvrtku na navedenoj adresi prije uporabe proizvoda.



OPREZ!

Povremeno provjeravajte ispravnost pritezanja svih prisutnih vijaka, stanje istrošenosti uređaja i uvjerite se da ispravno radi. Korištenje dodataka koje nije preporučio ili isporučio proizvođač uređaja može predstavljati opasnost od požara, strujnog udara ili ozljeda osoba. Uvijek isključite uređaj iz struje ako ga ostavite bez nadzora i prije sastavljanja, rastavljanja, čišćenja ili održavanja. Ne ostavljajte uređaj izložen atmosferskim utjecajima (kiša, sunce, itd.). Nemojte koristiti uređaj na otvorenom. Ne ostavljajte uređaj bez nadzora dok je priključen na električnu mrežu. Nemojte koristiti uređaj ako imate mokre ruke ili mokre ili bose noge.



OPREZ!

Opasnost od gušenja. Dijelovi pakiranja ne smiju se ostavljati u dohvatu

djece jer su potencijalni izvori opasnosti. Držite plastičnu vrećicu podalje od djece. To nije igračka. Tijekom uporabe pazite da djeca ne dođu u kontakt s uređajem. Ako je vanjski savitljivi kabel ovog uređaja oštećen, mora ga zamijeniti isključivo proizvođač, njegov servis ili ekvivalentno kvalificirano osoblje kako bi se izbjegla opasnost. Aparat ne smiju koristiti osobe, uključujući djecu, sa smanjenim fizičkim, osjetilnim ili mentalnim sposobnostima ili nedostatkom iskustva i znanja, osim ako nisu pod nadzorom i ako su primili upute o sigurnom korištenju aparata i razumiju opasnosti koje su uključene. Djecu treba nadzirati kako bi se osiguralo da se ne igraju s uređajem. Čišćenje i korisničko održavanje ne smiju obavljati djeca osim ako su starija od 8 godina i pod nadzorom. Držite uređaj i njegov kabel izvan dohvata djece mlađe od 8 godina i čuvajte ih na suhom i sigurnom mjestu. Uređaj nije namijenjen za rad pomoću vanjskog mjerača vremena ili s posebnim sustavom upravljanja.

Postavite uređaj na stabilnu površinu gdje se ne može prevrnuti.



OPREZ!

Nemojte koristiti uređaj u blizini kada

ili umivaonika napunjenih vodom. Nemojte uranjati kućište motora u vodu i nikada ga ne stavljajte pod tekuću slavinu. Nikada nemojte koristiti uređaj bez hrane. Uvijek pustite aparat da se ohladi nekoliko minuta između dva korištenja.



OPREZ!

Pazite da aparat ne koristite neispravno i da ga koristite samo u skladu s priloženim uputama. Budite posebno oprezni i nosite odgovarajuće rukavice kada rukujete oštrim oštricama koje bi mogle biti prisutne, posebno kada uklanjate oštricu, kada se šalica prazni i tijekom čišćenja. Nemojte koristiti uređaj ako su kućište motora ili njegovi dodaci oštećeni.



OPREZ!

Nikada ne dodirujte pokretne dijelove. Nikada ne uklanjajte poklopac pribora montiranog na kućište motora dok uređaj radi. Prije mijenjanja pribora i približavanja pokretnim dijelovima tijekom rada isključite uređaj i izvucite utikač iz struje. Prije stavljanja hrane u hladnjak, provjerite je li na sobnoj temperaturi. Nemojte stavljati vruću hranu. Prije upotrebe operite dijelove koji do-

laze u dodir s hranom. Koristite samo isporučeni ili originalni pribor. Da biste uklonili ostatke hrane, čistite uređaj mekom, neabrazivnom krpom i neutralnim deterdžentom tek nakon što isključite uređaj i odspojite ga iz struje.

Ovaj uređaj je u skladu sa zahtjevima Uredbe (EU) 2023/826.

Potrošnja energije u pripravnosti (s zaslonom): 0,7 W

Automatski ulazak u način mirovanja: uređaj se automatski prebacuje u način mirovanja nakon otprilike 5 minuta neaktivnosti.

Način mirovanja: kada je uređaj priključen na mrežu i nije u upotrebi, zaslon ostaje aktivan, a potrošnja energije iznosi otprilike 0,7 W.

Potrošnja energije u pripravnosti u mrežnom načinu rada: N/A. Uređaj nema mrežnu funkcionalnost niti način rada u pripravnosti na mreži.

Omogućavanje/onemogućavanje bežičnih priključaka: N/A. Uređaj nema bežične priključke niti druge značajke mrežne komunikacije.

Napajanje: uređaj ima ugrađeno napajanje i ne zahtijeva vanjsku jedinicu za napajanje.

KOMPONENTE

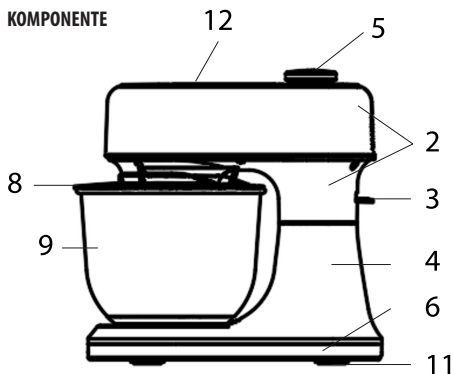

1. Kuka za tijesto
2. Ruka motora
3. Poluga za otpuštanje
4. Donji dio tijela
5. Kontrolna sklopka / tipka Start/Pauza
6. Baza
7. Pjenjača za miješanje
8. Poklopac za zaštitu od prskanja
9. Zdjela
10. Pjenjača za mučenje
11. Vakuumske nožice + senzor tlaka
12. Digitalni zaslon osjetljiv na dodir

Prije prve upotrebe

Prije prve upotrebe uređaja, sav pribor i komponente moraju se očistiti (vidi odjeljak "Čišćenje").

SKUPŠTINA

1. Podignite polugu za otpuštanje i nagnite krak motora prema gore. (Vidi sliku 2 i sliku 3)
2. Postavite posudu na dno uređaja i okrećite je u smjeru kazaljke na satu dok se čvrsto ne zaključa. (Vidi sl. 4)



Fig.2

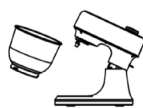

Fig.3



Fig.4

3. Pričvrstite željeni pribor na konektor, a zatim ga okrenite u smjeru suprotnom od kazaljke na satu dok se sigurno ne učvrsti na svoje mjesto. (Vidi sl. 5)

4. Zatim pritisnite polugu za otpuštanje i jednom rukom spustite krak motora dok se ne zaključa. (Vidi sl. 6)



Fig.5



Fig.6

5. Uključite uređaj u utičnicu. Uređaj je sada spreman za upotrebu.

OPIS UPRAVLJAČKE PLOČE



UKLJUČENO/ISKLJUČENO

Kada je uređaj uključen u struju, zaslon se pali, sve ikone svijetle i uređaj prelazi u stanje pripravnosti.

Nakon 1 sekunde, ikona „Postavke“ počinje treptati, dok se ostale smanjuju na 30%. Da biste uređaj isključili iz stanja pripravnosti, pritisnite i držite tipku „Start/Pauza“ 5 sekundi. Da biste ga uključili iz isključenog stanja, pritisnite istu tipku jednom.

Ubrzati	Dodatak	Koristiti
1–4	Kuka	<p>– Umijesite kompaktno tijesto ili ujednačene sastojke.</p> <p>Sastojci:</p> <ul style="list-style-type: none"> ▪ 0,6 kg bijelog brašna ▪ 0,36 kg tople vode <p>Priprema:</p> <ol style="list-style-type: none"> 1. Stavite sastojke u zdjelu. 2. Postavite zaštitu od prskanja i kuku za tijesto. 3. Ubrzati: <ul style="list-style-type: none"> ○ 1. faza: mijesite 20 sekundi na razini 1 ○ 2. faza: mijesite 20 sekundi na razini 2 ○ 3. faza: mijesite 20 sekundi na razini 3 ○ 4. faza: mijesite 3 minute na razini 4
5–12	Bič	<p>– Umutite vrhnje za šlag</p> <p>– Umutite bjelanjke – Pripremite majonezu – Miksajte maslac dok ne omekša</p> <p>Sastojci:</p> <ul style="list-style-type: none"> ▪ 6 bjelanjaka <p>Priprema:</p> <ol style="list-style-type: none"> 1. Ulijte bjelanjke u zdjelu. 2. Postavite zaštitu od prskanja i miksajte. 3. Miksajte bjelanjke brzinom 12 4 minute, dok ne postanu čvrsti.

KODOVI POGREŠAKA	UZROK	OTOPINA
E0	Treperenje zaslona – mikroprekidač unutar kraka motora nije zatvoren	1. Mikroprekidač može biti neispravan.
		2. Provjerite je li stroj pravilno zatvoren.
E1	Brzina motora nije detektirana	Senzor može biti neispravan.
E2	NTC greška – Temperatura se ne može detektirati	Za rješavanje problema obratite se specijaliziranom tehničaru.
E3	Pogreška EEPROM-a vage – Pogreška kalibracije (obično se javlja tijekom načina rada "Vaganje/Tara")	Za rješavanje problema obratite se specijaliziranom tehničaru.
E4	Neispravan senzor težine	Pazite da je stroj postavljen na savršeno vodoravnu površinu.

POSTAVLJANJE VREMENA

Pritisnite ikonu „Timer“ da biste je aktivirali: počet će treptati nekoliko sekundi. Tijekom tog vremena možete podesiti timer okretanjem gumba u smjeru kazaljke na satu za povećanje vremena ili suprotno od kazaljke na satu za smanjenje, u koracima od 1 minute. Ako ikona prestane treptati, morat ćete je ponovno pritisnuti da biste promijenili vrijeme.

Podesivi raspon: 0–15 minuta (za način rada „Fermentacija“: 0–90 minuta).

POSTAVLJANJE BRZINE

Pritisnite ikonu „Brzina“ da biste je aktivirali: počet će treptati nekoliko sekundi. Tijekom tog vremena možete podesiti brzinu okretanjem gumba od 1 do 12, s povećanjima ili smanjivanjima od 1 razine za svaki klik. Ako ikona prestane treptati, morat ćete je ponovno pritisnuti da biste promijenili brzinu.

POSTAVKA TEMPERATURE

Ova je postavka dostupna samo u načinu rada „Fermentacija“. Pritisnite „Ferment“, a zatim „Temperatura“: ikona će početi treptati. Okrenite gumb za podešavanje temperature od 25 do 45 °C, u koracima od 1 °C za svaki klik.

NAPOMENA: Pritisnite i držite tipku „Start/Pauza“ 3 sekunde kako biste resetirali status uređaja i vratili ga u stanje pripravnosti.

Podizanjem kraka motora tijekom rada, uređaj će se zaustaviti. Spuštanjem i pritiskom na „Start/Pauza“ nastaviti će se s radom od mjesta gdje je stao.

„MIJEŠANI“ NAČIN

Pritisnite ikonu „Mijesiti“: počet će treptati. Pritisnite „Start/Pauza“ za pokretanje programa; ponovno pritisnite za pauziranje. Ponovnim pritiskom nastavlja se izvršavanje od mjesta gdje je prekinuto.

Unaprijed postavljivi program:

- 30 sekundi pri brzini 1
- 30 sekundi pri brzini 2
- Preostalo vrijeme pri brzini 3

Ukupno vrijeme (do 15 minuta) možete podesiti prije ili tijekom rada, utječući samo na trajanje treće faze (brzina 3).

Da biste to učinili, pritisnite ikonu „Timer“: ona će treptati 5 sekundi na 100%, omogućujući podešavanje. Nakon tog vremena, intenzitet će pasti na 30%.

Napomena: prilikom podešavanja vremena nije potrebno pauzirati uređaj: uređaj može ostati u radu dok mijenjate ovaj parametar.

„MIJEŠANI“ NAČIN

Pritisnite ikonu „Mix“: zasvijetlit će na 100% i početi treptati. Pritisnite „Start/Pauza“ za pokretanje programa; ponovno pritisnite za pauziranje (ikona će ponovno početi treptati). Ponovnim pritiskom nastavlja se program od mjesta gdje je prekinut. Tijekom rada, ikona uvijek ostaje upaljena.

Plan unaprijed postavljeno:

- 30 sekundi pri brzini 7
- 30 sekundi pri brzini 8
- Preostalo vrijeme pri brzini 9

Ukupno vrijeme (do 15 minuta) možete podesiti prije ili tijekom rada, intervencijom samo na trajanje treće faze (brzina 9).

Da biste to učinili, pritisnite ikonu „Timer“: treptat će na 100% kako bi se omogućilo podešavanje. Nakon 5 sekundi, smanjit će se na 30%. Napomena: prilikom podešavanja vremena nije potrebno pauzirati uređaj: uređaj može ostati u radu dok mijenjate ovaj parametar.

NAČIN „SASTAVLJANJA“

Pritisnite ikonu „Pjenjača“: zasvijetlit će na 100% i početi treptati. Pritisnite „Start/Pauza“ za pokretanje programa; ponovno pritisnite za pauziranje (ikona će treptati). Ponovnim pritiskom nastavlja se izvršavanje od mjesta gdje je prekinuto. Tijekom rada, ikona ostaje upaljena.

Plan unaprijed postavljeno:

- Ubrzati fiksni 12
- Maksimalno vrijeme podesivo: 4 minute
- Započnite s računom na obrtuo

Trajanje se može postaviti prije ili tijekom rada, ali se ne može smanjiti zadano vrijeme. Brzina se ne može mijenjati.

Za podešavanje vremena pritisnite ikonu „Timer“: treptat će 5 sekundi na 100%, a zatim će se smanjiti na 30%.

Napomena: Prilikom podešavanja vremena nije potrebno pauzirati uređaj: uređaj može nastaviti raditi dok mijenjate ovaj parametar.

RUČNI NAČIN RADA

„Ručni način rada“ može raditi u odbrojavanju ili progresivnom načinu rada, ovisno o tome je li vrijeme postavljeno ili ne.

1. Način odbrojavanja:

- Odaberite ikonu „Ručni način rada“
- Kliknite na ikonu „Brzina“ za podešavanje željene razine
- Kliknite na ikonu „Timer“ za postavljanje trajanja
- Pritisnite tipku „Start/Pauza“ za pokretanje vremenskog programa

2. Progresivni način rada (bez timera):

- Odaberite ikonu „Ručni način rada“
- Kliknite na ikonu „Brzina“ za podešavanje željene razine
- Ne postavljajte „Tajmer“
- Pritisnite tipku „Start/Pauza“ za pokretanje perlice u progresivnom načinu rada
- Ručno zaustavite rad ponovnim pritiskom na gumb

Prilikom podešavanja vremena i brzine nije potrebno pauzirati uređaj: uređaj može nastaviti raditi dok mijenjate ove parametre.

Napomena: Za progresivni rad (bez timera), jednostavno prilagodite brzinu i pokrenite program.

NAČIN „FERMENTACIJE“

Pritisnite ikonu „Ferment“: zasvijetlit će na 100% i početi treptati. Pritisnite „Start/Pauza“ za pokretanje programa. Ponovno pritisnite za pauziranje (ikona će ponovno početi treptati), a zatim ponovno pritisnite za nastavak izvršavanja od mjesta gdje je prekinuto. Tijekom rada, ikona ostaje upaljena.

Program ima odbrojavanje s zadanim vremenom od 60 minuta i zadanim temperaturom od 38° C.

Napomena: kada odaberete način rada „Fermentacija“, zaslon u početku prikazuje stvarnu temperaturu unutar uređaja, a ne temperaturu postavljenu za program.

Za primjenu zadane temperature od 38 °C morate kliknuti na ikonu „Fermentacija“, a zatim na „Temperatura“: na taj način sustav automatski postavlja očekivanu vrijednost. Ako ne izvršite ovu radnju, program počinje prikazivati samo stvarnu temperaturu unutarnje okoline, koja može biti niža i nedovoljna za ispravnu fermentaciju.

Vrijeme i temperatura mogu se podesiti prije i tijekom rada uređaja. Kliknite na ikonu „Timer“, ona će se upaliti na 100% i početi treptati. Zatim možete podesiti vrijeme. Nakon podešavanja, ikona će treptati 5 sekundi, a zatim se smanjiti na 30%.

NAČIN RADA „VAGA/TARA“

Mikser je opremljen ugrađenom vagom koja omogućuje precizno vaganje do 5 kg sastojaka. Iako unutarnji senzori mogu podnijeti veća opterećenja, vaganje je ograničeno na 5 kg, što predstavlja stvarni iskoristivi kapacitet.

Vaga se može koristiti i s podignutom i spuštenu motornom rukom, ali vaganje je moguće samo u stanju pripravnosti ili pauze. Nakon završetka, prethodno aktivni program može se nastaviti.

Za aktiviranje funkcije kliknite na ikonu „Vaga/Tara“: ikona će zasvijetliti na 100% i početi treptati. Nakon automatskog poništavanja, ikona će ostati neprekidno upaljena, što označava da je uređaj spreman za vaganje.

PRIPREMA ZA UPORABU

Nakon sastavljanja proizvoda, postavite poklopac sa zaštitom od prskanja na posudu, s otvorom za punjenje okrenutim ulijevo.

NAPOMENA: Prilikom postavljanja pribora provjerite da li igla na nastavku pravilno odgovara odgovarajućem utoru na priboru. Gurnite pribor do kraja, a zatim ga zaključajte okretanjem u smjeru suprotnom od kazaljke na satu (otprilike 90°).

Oprez: Ako nastavak dodirne zaštite od prskanja tijekom sastavljanja, ponovno spustite krak motora i nakratko pokrenite uređaj; to će centrirati nastavak unutar posude.

Stavite sastojke u zdjelu.

Spojite utikač u utičnicu.

Odaberite željenu postavku i pogledajte odjeljak „SAVJETI“.

Izljev za punjenje integriran u poklopac sa zaštitom od prskanja omogućuje vam dodavanje sastojaka tijekom miješanja ili miješanja. Nakon upotrebe isključite uređaj i iskopčajte ga iz utičnice.

Pritisnite gumb za otpuštanje (PUSH) za otključavanje kraka motora. Nagnite krak prema gore dok ne klikne na mjesto.

Oprez: Prije podizanja kraka motora provjerite položaj pribora: ako nije centriran, nakratko pokrenite uređaj kako biste centrirali pribor unutar zdjele.

Potpuno gurnite pribor prema gore, zatim ga otključajte okretanjem u smjeru kazaljke na satu (otprilike 90°) i izvadite ga iz držača.

Uklonite poklopac protiv prskanja.

Otključajte posudu okretanjem u smjeru suprotnom od kazaljke na satu i izvadite je.

Isključite iz struje i nastavite s čišćenjem.

SAVJET

Za miješanje ili gnječenje:

1. Preporučeni omjer brašna i vode: 5:3, maksimalno 0,6 kg brašna.
2. Mijesite: 20 sekundi brzinom 1, zatim 20 sekundi brzinom 2, zatim 20 sekundi brzinom 3, na kraju 4 minute brzinom 4.
3. Ne prekoračujte maksimalni kapacitet posude (1,0 kg).
4. Za miješanje koristite kuku ili pjenjaču.
5. Izbjegavajte dulju upotrebu pri maloj brzini (1-2).
6. Nakon svakog ciklusa, odmorite se 6 minuta.

Za umućenje bjelanjaka ili vrhnja:

1. Namjestite brzinu na 12 i neprestano miksajte bjelanjke oko 4 minute, ovisno o veličini jaja, dok ne dobiju čvrste vrhove.
 2. Za šlag, miksajte 250 ml svježeg vrhnja brzinom 12 otprilike 4 minute.
 3. Prilikom punjenja posude svježim mlijekom, vrhnjem ili drugim sastojcima, pazite da ne prekoračite maksimalnu dopuštenu količinu.
 4. Preporučuje se korištenje pjenjače za mućenje.
- Za milkshakeove, koktele ili druge tekućine:
1. Miksajte sastojke brzinom 5–11 oko 4 minute.
 2. Ne prekoračujte maksimalni kapacitet posude.
 3. Za miješanje koristite pjenjaču.

Planetarno djelovanje:

Dodaci (metlice za miješanje, kuke za tijesto itd.) su postavljeni izvan centra, što uzrokuje njihovu rotaciju i oko vlastite osi i oko glavne pogonske osi.

Ova radnja osigurava temeljito miješanje sastojaka, gurajući ih od rubova posude prema središtu.

Preporučene postavke brzine:

Uvijek počnite na maloj brzini, posebno kada radite s tekućim ili kremastim sastojcima ili bilo kojom smjesom koja sadrži brašno.

Brzine od 1 do 4 prikladne su za sporo miješanje, blendanje, dodavanje sastojaka i obradu tekućih sastojaka, kao i za pripremu tijesta.

Brzine od 5 do 11 su prikladne za pripremu tijesta za kolače ili deserte. Brzina 12 je prikladna za mućenje.

Pribor:

Pjenjača: za lagane tekućine (umake, bjelanjke, vrhnje). Može se koristiti na brzini 12.

Kuka za tijesto:

- za srednje tijesto (smjesa, pire) ----- brzina 5–11
- za tvrdo tijesto (kruh) ----- brzina 1–4 (izbjegavajte dulju upotrebu na maloj brzini)

Preporuke za razine brzine:

ČIŠĆENJE

Upozorenje : Kako biste izbjegli rizik od strujnog udara, ozljede ili

oštećenja:

• Prije čišćenja isključite uređaj iz utičnice.

• Prije postavljanja, zamjene, uklanjanja ili čišćenja bilo kojeg pribora, provjerite je li uređaj isključen i iskopčan iz električne utičnice.

• Nikada ne uranjajte osnovnu jedinicu u vodu.

• Ne koristite abrazivne, korozivne ili previše agresivne materijale za čišćenje, jer mogu oštetiti uređaj.

Čišćenje osnovne jedinice:

1. Očistite vlažnom krpom (možete koristiti malo blagog deterdženta).
2. Ne koristite baznu jedinicu ponovno dok se potpuno ne osuši.

Čišćenje pribora:

1. Stavite dijelove u hladnu ili toplu vodu kako biste omeškali ostatke tijesta.

Napomena : u vodu možete dodati malo deterdženta.

2. Omeškale ostatke uklonite četkom za pranje posuđa.

3. Isperite čistom vodom.

4. Ostavite da se potpuno osuši prije ponovne upotrebe.

PROBLEMI I RJEŠENJA

Napomena: Ovaj uređaj je opremljen resetirajućom kontrolom temperature, prvenstveno namijenjenom zaštiti od pregrijavanja.

Kada temperatura postane previsoka (oko 150 °C), uređaj sličan usisnom elementu unutar stroja automatski se isključuje i zaustavlja rad.

Kada se temperatura vrati na normalnu razinu, uređaj se sam resetira. Upozorenje: ne može automatski nastaviti s radom nakon aktivacije zaštite od pregrijavanja. Potrebno je iskopčati utikač i ponovno ga uključiti.



= Leggere il manuale dell'operatore

ES - Leer el manual del operador

PT - Leia o manual do operador

GR - Διαβάστε το εγχειρίδιο του χειριστή

HR - Pročitajte priručnik za rukovanje



= Smaltimento delle apparecchiature elettriche ed elettroniche

ES - Eliminación de equipos eléctricos y electrónicos

PT - Descarte de equipamentos elétricos e eletrônicos

GR - Απόρριψη ηλεκτρικού και ηλεκτρονικού εξοπλισμού

HR - Odlaganje električne i elektroničke opreme



= Osservare le avvertenze e le norme sulla sicurezza

ES - Respete las advertencias y normas de seguridad

PT - Respeitar os avisos e as normas de segurança

GR - Τηρείτε τις προειδοποιήσεις και τους κανονισμούς ασφαλείας

HR - Poštujte upozorenja i sigurnosne propise



= Apparecchio con classe di protezione II

ES - Aparato con clase de protección II

PT - Aparelho com classe de proteção II

GR - Συσκευή με κλάση προστασίας II

HR - Uredaj klase zaštite II



= Apparecchio per uso interno

ES - Aparato para uso en interiores

PT - Aparelho para uso interno

GR - Συσκευή για εσωτερική χρήση

HR - Uredaj za unutarnju upotrebu



Il simbolo del cassonetto barrato indica che il prodotto è soggetto alla raccolta differenziata. Per le sue caratteristiche tecniche il prodotto, se smaltito impropriamente, può rivelarsi dannoso per la salute e per l'ambiente. Per questo motivo il prodotto non deve essere smaltito insieme ai rifiuti solido urbani. L'utente dovrà pertanto conferire l'apparecchiatura giunta a fine vita agli idonei centri di raccolta differenziata dei rifiuti elettronici ed elettrotecnici, oppure riconsegnarla al rivenditore al momento dell'acquisto di una nuova apparecchiatura di tipo equivalente, in ragione di uno ad uno o conferirla gratuitamente, in caso di prodotto di piccolissime dimensioni, presso i negozi che forniscono questo servizio. L'adeguata raccolta differenziata per l'avvio successivo dell'apparecchiatura dismessa al riciclaggio, al trattamento e allo smaltimento ambientalmente compatibile contribuisce ad evitare possibili effetti negativi sulla salute e sull'ambiente e favorisce il reimpiego e/o riciclo dei materiali di cui è composta l'apparecchiatura. Lo smaltimento abusivo del prodotto comporta l'applicazione delle sanzioni previste della normativa vigente.

ES - El símbolo del contenedor de basura tachado con un aspa indica que el producto está sujeto a recogida selectiva. Debido a sus características técnicas, si el producto se elimina de forma indebida, puede resultar perjudicial para la salud y el medio ambiente. Por esta razón, el producto no debe eliminarse junto con los residuos sólidos urbanos. El usuario, por lo tanto, deberá depositar el aparato, cuando este llegue al final de su vida útil, en los centros de recogida selectiva de residuos de aparatos eléctricos y electrónicos correspondientes, o bien entregarlo al distribuidor cuando compre un nuevo aparato similar, a razón de uno por uno, o dejarlo gratuitamente, en caso de productos muy pequeños, en las tiendas que proporcionen este servicio. La adecuada recogida selectiva para realizar el reciclaje del aparato en desuso, su tratamiento y eliminación de forma compatible con el medio ambiente contribuye a evitar posibles efectos negativos sobre la salud y el medio ambiente y favorece la reutilización y/o reciclaje de los materiales de los que está compuesto el aparato. La eliminación ilegal del producto conlleva la aplicación de las sanciones previstas en la normativa vigente.

PT - O símbolo do contentor de lixo barrado indica que o produto é sujeito à recolha diferenciada. Devido as características técnicas, o produto se eliminado indevidamente, pode se tornar perigoso para a saúde e meio ambiente. Por esta razão o produto não deve ser eliminado junto com o lixo sólido urbano. O usuário deverá portanto entregar o equipamento sem mais utilização nos centros de recolha específicos para lixo eletrônico e eletrotécnico, ou então entregá-lo ao revendedor no momento da aquisição de um novo equipamento de tipo equivalente, na proporção de um a um ou entregá-lo gratuitamente, em caso de produtos de dimensões muito pequenas, nas lojas que ofereçam este serviço. A recolha diferenciada adequada para a entrega em seguida do equipamento inutilizável à reciclagem, ao tratamento e à eliminação ambiental compatível contribui à evitação de possíveis efeitos negativos para a saúde e o meio ambiente e favorece a reutilização e/ou a reciclagem dos materiais com os quais é composto o equipamento. A eliminação abusiva do produto comporta a aplicação das sanções previstas pela normativa vigente.

GR - Το ακυρωμένο σύμβολο κάδου απορριμμάτων υποδεικνύει ότι το προϊόν υπόκειται σε ανακύκλωση. Για τα τεχνικά χαρακτηριστικά του, το προϊόν, εάν δεν απορριφθεί σωστά, μπορεί να είναι επικίνδυνο για την υγεία μας και το περιβάλλον. Για το λόγο αυτό, το προϊόν δεν πρέπει να απορρίπτεται μαζί με τα στερεά αστικά απόβλητα. Κατά συνέπεια, η χρήση θα πρέπει να μεταφέρει την συσκευή στο τέλος της λειτουργικής ζωής της σε κατάλληλα διαφοροποιημένα κέντρα συλλογής για ηλεκτρονικές συσκευές και ηλεκτρο-τεχνικά απόβλητα, ή να την επιστρέψει στον λιανοπωλητή κατά την αγορά μιας νέας συσκευής ισοδύναμου τύπου, ή να την αποδώσει δωρεάν, σε περίπτωση πολύ μικρών διαστάσεων σε καταστήματα που παρέχουν αυτή την υπηρεσία. Η κατάλληλη ξεχωριστή συλλογή για την μετέπειτα προώθηση στην ανακύκλωση, επεξεργασία και περιβαλλοντικά συμβατή διάθεση συμβάλλει στην αποφυγή αρνητικών επιπτώσεων για το περιβάλλον και την υγεία και προωθεί την επαναχρησιμοποίηση ή / και ανακύκλωση των υλικών που απαρτίζουν τον εξοπλισμό. Παράνομη απόρριψη του προϊόντος από τον ιδιοκτήτη συνεπάγεται την εφαρμογή των διοικητικών κυρώσεων που προβλέπονται από το νόμο.

HR - Oznaka prekrizene kante za otpad označava da je proizvod namijenjen za odvojeno prikupljanje otpada. Zbog svojih tehničkih karakteristika, ako proizvod nije pravilno odložen, može biti opasan za zdravlje i okoliš. Zbog toga proizvod ne smije bit odložen zajedno s gradskim otpadom. Korisnik treba odložiti nefunkcionalni uređaj u određeni centar za odvojeno prikupljanje elektronskog i elektrotehničkog otpada, ili predati prodavaču u trenutku kupnje novog proizvoda istog tipa ili predati bez plaćanja dodatnih troškova, u slučaju proizvoda malih dimanzija, u centrima koji nude ovaj tip usluge. Adekvatno odvojeno prikupljanje otpada za naredno recikliranje odbačenih uređaja, za tretiranje i odlaganje u skladu s okolišem doprinosi izbjegavanju negativnog utjecaja na zdravlje i okoliš te pomaže za naknadno korištenje i/ili recikliranje materijala od kojeg se sastoji uređaj. Neprijmireno odlaganje proizvoda stvara komplikacije te sankcije predviđene važećim odredbama.

📍 Importato e fabbricato da: **GENERAL TRADE SPA**
Via G. Cassano - Km 2,2 - 74015 Martina Franca (TA) ITALY
✉ customer@generaltrade.it
www.generaltrade.it - Prodotto di provenienza Extra-UE

Art. 882200

