



*Swing*  
COLLECTION

**MACCHINA DA CAFFÉ  
DX-5018**

**1100 W**

**ISTRUZIONI D'USO**

## AVVERTENZE DI SICUREZZA



### **ATTENZIONE!**

Attenzione! Leggere le istruzioni prima dell'uso. Leggere tutti gli avvisi di sicurezza e tutte le istruzioni. La mancata osservanza dei presenti avvisi e istruzioni potrebbe causare scosse elettriche, incendi e/o infortuni gravi. Avvertenza! Quando si usano apparecchi alimentati elettricamente, osservare sempre le normali precauzioni di sicurezza per ridurre il rischio di incendio, scosse elettriche, lesioni personali e danni materiali. L'apparecchio è destinato solo ad un uso domestico per le funzioni indicate nel presente manuale. Non adatto per uso professionale. Non utilizzare l'apparecchio per usi diversi da quello per cui è concepito. Qualsiasi utilizzo diverso da quello indicato è da considerarsi improprio e pericoloso ed espone l'utilizzatore a rischi di natura elettrica e a danni alle persone. Allorché si decida di smaltire come rifiuto questo apparecchio, si raccomanda di renderlo inoperante tagliandone il cavo di alimentazione. Prima di collegare l'apparecchio alla rete di alimentazione, controllare che la tensione indicata sui dati tecnici corrisponda a quella

della rete locale e non utilizzare prese o prolunghe elettriche non compatibili con quanto indicato nei dati tecnici. Non utilizzare l'apparecchio se il cavo, la spina o alcune sue parti risultano danneggiate. Assicurarsi che il cavo di alimentazione sia adeguatamente tenuto lontano dall'apparecchio e non venga in contatto con le parti calde dello stesso o pressato su bordi o spigoli taglienti. Non scollegare mai l'apparecchio tirando il cavo. Dopo aver utilizzato l'apparecchio, scollegare il filo conduttore dalla fonte elettrica e attendere che si raffreddi prima di riportarlo a posto e di procedere alla sua pulizia. Non utilizzare l'apparecchio in prossimità di altre persone o animali. Tutte le riparazioni, compresa la (eventuale) la sostituzione del cavo di alimentazione, devono essere eseguite solamente da tecnici autorizzati ed esperti, in modo da prevenire ogni rischio. Non avvolgere mai il cavo di alimentazione attorno alla mano quando l'apparecchio è connesso alla rete elettrica. In caso di temporale, scollegare il cavo di alimentazione dalla presa di corrente. Distendere completamente il cavo prima dell'utilizzo. Non tirare o trasportare l'apparecchio per mezzo del filo di alimentazione. Non usare il filo di

alimentazione come manico. Non tirare il filo di alimentazione attorno ad angoli aguzzi e non appoggiarlo su superfici calde. Conservare il presente libretto d'uso sicuro, insieme alle istruzioni, per l'intera durata di vita dell'apparecchio, a scopo di consultazione. In caso di cessione dell'apparecchio a terzi, consegnare anche l'intera documentazione. Se nella lettura di questo libretto di istruzioni d'uso alcune parti risultassero di difficile comprensione o se sorgessero dubbi, prima di utilizzare il prodotto contattare l'azienda all'indirizzo indicato. **Attenzione!** Controllare periodicamente il corretto serraggio delle eventuali viti presenti, lo stato di usura dell'apparecchio ed accertarsi del suo corretto funzionamento. L'utilizzo di accessori non consigliati o non forniti dal costruttore dell'apparecchio può comportare rischi di incendio, shock elettrico o danni a persone. Scollegare sempre l'apparecchio dall'alimentazione se lasciato incustodito e prima di montarlo, smontarlo, pulirlo o mantenerlo. Non lasciare l'apparecchio esposto ad agenti atmosferici (pioggia, sole, ecc.). Non usare l'apparecchio all'aperto. Non lasciare incustodito l'apparecchio mentre è collegato alla rete elettrica.

Non utilizzare l'apparecchio in caso di mani bagnate o piedi bagnati o nudi.



## **ATTENZIONE!**

**ATTENZIONE!** Pericolo di soffocamento. Gli elementi dell'imballaggio non devono essere lasciati alla portata dei bambini in quanto potenziali fonti di pericolo. Tenere il sacchetto di plastica lontano dalla portata di bambini. Non è un giocattolo. Durante l'utilizzo assicurarsi che i bambini non vengano a contatto con l'apparecchio. Se il cavo flessibile esterno di questo apparecchio è danneggiato, deve essere sostituito esclusivamente dal costruttore, dal suo servizio di assistenza, o da personale qualificato equivalente, al fine di evitare pericoli. L'apparecchio non deve essere utilizzato da persone, bambini compresi, con ridotte capacità fisiche, sensoriali o mentali, o prive di esperienza o della necessaria conoscenza, a meno che non abbiano ricevuto istruzioni relative all'uso sicuro dell'apparecchio e alla comprensione dei pericoli o siano supervisionate. I bambini non devono giocare con l'apparecchio. La pulizia e la manutenzione destinata ad essere effettuata dall'utilizzatore non deve essere effettuata da bambini, a meno che non abbiano più di 8 anni e siano

sorvegliati. Mantenere l'apparecchio e il suo cavo fuori dalla portata dei bambini con meno di 8 anni e custodire in luogo asciutto e sicuro.

L'apparecchio non è destinato ad essere fatto funzionare per mezzo di un temporizzatore esterno o con un sistema di comando separato.

Non lasciare l'apparecchio a temperature inferiori a 0°C, perché i residui di acqua ghiacciandosi, potrebbero causare danni irreparabili. Non dirigere il getto verso persone. Non riempire mai con acqua calda o bollente. Non usare su fornelli o piani di cottura accesi. Scollegare l'apparecchio dall'alimentazione prima di riempire il serbatoio. Non usare l'apparecchio senza acqua. Collocare l'apparecchio su un piano stabile dove non possa essere rovesciato. Non collocare l'apparecchio all'interno di un mobile quando è in uso. Non utilizzare acqua gassata. Non introdurre mai nel filtro altre sostanze, potrebbero causare gravi danni all'apparecchio. Non usare l'apparecchio in prossimità di vasche o lavandini pieni di acqua. L'apparecchio non deve essere immerso in acqua per la pulizia. Non esporre l'apparecchio all'umidità o all'influsso di agenti atmosferici. Far raffreddare l'apparecchio sempre per qualche minuto tra un utilizzo

e un altro. Non usare l'apparecchio se è danneggiato il corpo motore o i suoi accessori. Attenzione! L'utilizzo improprio potrebbe causare lesioni. Utilizzare solo gli accessori in dotazione o originali. Per la pulizia utilizzare un panno umido. Per pulire la parte interna del serbatoio utilizzare solo acqua e risciacquare accuratamente. L'apparecchio può essere utilizzato nelle applicazioni domestiche e similari ed in particolare nelle zone per cucinare riservate al personale nei negozi, negli uffici e negli altri ambienti professionali; nelle fattorie; da parte di clienti di alberghi, motel, e altri ambienti a carattere residenziale; negli ambienti tipo bed and breakfast.

**Componenti:**

1. Pannello di Controllo
2. Manopola del Vapore
3. Serbatoio dell'Acqua
4. Lancia del Vapore
5. Griglia del vassoio raccogli-gocce
6. Vassoio raccogli-gocce
7. Portafiltro
8. Filtro 2 tazze (caffè in polvere)
9. filtro cialde
10. Ripiano scalda-tazze

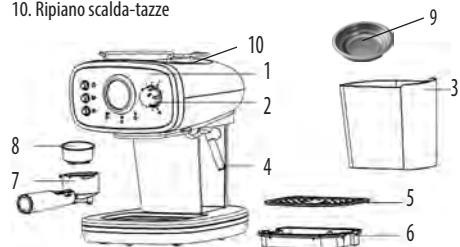

**PANNELLO DI CONTROLLO**

1. Pulsante del vapore
2. Pulsante caffè/Acqua calda
3. Pulsante ON/OFF: Accensione e spegnimento. (ON/OFF button)
4. Indicatore pronto caffè
5. Indicatore di accensione.

6. Indicatore del pronto vapore
7. Termometro
8. Manopola del vapore

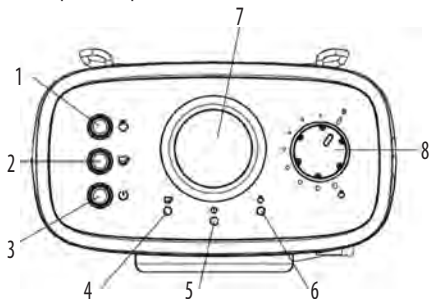

### INSERIMENTO DEL FILTRO

Per inserire il filtro selezionato nel portafiltro, assicurarsi che la taccia presente sul filtro sia correttamente allineata con la scanalatura interna del portafiltro.

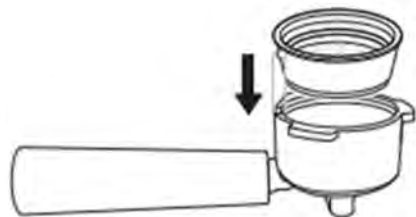

Ruotare il filtro verso sinistra o destra fino a bloccarlo in posizione, garantendo così il fissaggio sicuro all'interno del portafiltro.

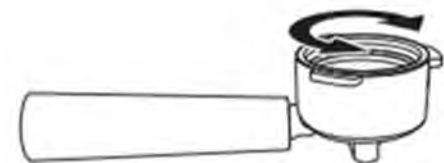

### PRIMO UTILIZZO

Per avere la certezza che la prima tazzina di caffè abbia un ottimo sapore, procedere come indicato di seguito:

1. Rimuovere il serbatoio, riempirlo d'acqua senza superare il segno MAX e riposizionarlo.  
Nota: la macchina è dotata di un serbatoio estraibile per facilitarne la pulizia e il riempimento.
2. Inserire il filtro (senza caffè) nel portafiltro (vedi fig.1/2/3).
3. Mettere una caraffa o una tazza (non in dotazione) sul vassoio raccogli-gocce e assicurarsi che la manopola vapore sia posizionata su OFF.
4. Collegare la spina a una presa di corrente e premere l'interruttore di accensione. La spia di funzionamento si accende (led rosso fisso).  
Nota: Assicurarsi che la manopola del vapore sia in posizione off durante questo processo.
5. Quando la lancetta del termometro raggiunge la zona tra gli 80° e l'icona del caffè, la spia del caffè si accenderà con un LED verde fisso. A questo punto, premere l'interruttore del caffè per avviare il flusso di acqua calda. Premere nuovamente l'interruttore caffè per

interrompere la fuoriuscita di acqua calda.

6. Ripetere l'operazione fino ad esaurire l'acqua nel serbatoio.

7. A questo punto la macchina per espresso è pronta per l'uso.

Nota: quando la pompa viene azionata per la prima volta potrebbe produrre rumore. È del tutto normale poiché la pompa rilascia aria nella macchina. Dopo qualche istante il rumore scompare.



Fig.1



Fig.2



Fig.3

### PREPARARE IL CAFFÈ MACINATO

1. Rimuovere il portafiltro ruotandolo.
2. Selezionare il filtro due tazze (caffè in polvere) e posizionarlo all'interno del portafiltro
3. Aggiungere il caffè macinato usando il dosatore e premere bene con il pressino.
4. Agganciare quindi il portafiltro ruotandolo come mostrato in figura 1.2.3.
5. Quando la lancetta del termometro arriva tra 80° e l'icona del caffè, la spia caffè si accende. Premere l'interruttore caffè. Dopo qualche secondo il caffè comincerà a fuoriuscire.
6. Una volta ottenuto il caffè desiderato, oppure quando il colore cambia diventando più chiaro, spegnere l'interruttore caffè.
7. Al termine della preparazione, rimuovere il portafiltro ruotandolo ed eliminare i residui di caffè.
8. Lasciare raffreddare completamente, poi sciacquare sotto l'acqua corrente le parti.

### PREPARARE IL CAFFÈ IN CIALDE

1. Rimuovere il portafiltro ruotandolo.
2. Selezionare il filtro per cialde e posizionare la cialda all'interno del portafiltro.
3. Agganciare quindi il portafiltro ruotandolo come mostrato in figura.
4. Quando la lancetta del termometro arriva tra 80° e l'icona del caffè, la spia caffè si accende. Premere l'interruttore caffè. Dopo qualche secondo il caffè comincerà a fuoriuscire.
5. Una volta ottenuto il caffè desiderato, oppure quando il colore cambia diventando più chiaro, spegnere l'interruttore caffè.
6. Al termine della preparazione, rimuovere il portafiltro ruotandolo ed eliminare la cialda.

### Funzione montalatte/cappuccino

È possibile ottenere una tazza di cappuccino aggiungendo latte montato a una tazza di caffè:

1. Preparare un espresso come indicato nei paragrafi "Preparare il caffè macinato/in cialde", usando un recipiente abbastanza grande. Assicurarsi che la manopola vapore sia posizionata su OFF.
2. Azionare il pulsante vapore, attendere qualche minuto. La spia vapore si accenderà. Quando la lancetta del termometro si trova tra l'icona del caffè e del vapore, ruotare immediatamente la manopola del vapore in senso antiorario fino alla posizione MAX. Dal montalatte fuoriesce vapore.
3. Riempire un bricco con circa 100g di latte per ciascun cappuccino da preparare. Si consiglia di usare latte intero appena tolto dal frigo (non caldo!)
4. Immergere il montalatte nel latte a una profondità di 2cm e montare il latte muovendo il recipiente in modo circolare e dall'alto verso il basso.
5. Una volta ottenuta la consistenza desiderata, riportare la manopola su OFF e premere il tasto vapore per disattivare la funzione.
6. Versare il latte montato nel caffè preparato precedentemente: il cappuccino è pronto. Zuccherare a piacere e, se lo si desidera,

aggiungere una spolverata di cacao.

7. Spegner l'interruttore principale di accensione.

Nota: si consiglia di lasciar raffreddare la macchina per almeno 5 min prima di preparare un altro caffè. In caso contrario, il caffè potrebbe avere un odore di bruciato.

Nota: se dopo l'erogazione del vapore si desidera preparare del caffè, attendere che la macchina si raffreddi per almeno 10 minuti (la spia caffè si illuminerà quando la macchina avrà raggiunto la temperatura idonea).

### Funzione Acqua Calda

Assicurarsi che non ci siano residui di caffè nel portafiltro e inserire il portafiltro.

Posizionare una tazza sotto il beccuccio del vapore. NOTA: Per raccogliere eventuali gocce d'acqua dal portafiltro, è consigliabile posizionare un'altra tazza sotto di esso.

Premere il pulsante del caffè, quindi ruotare immediatamente la manopola del vapore in senso antiorario fino alla posizione MAX. L'acqua calda inizierà a fluire dal beccuccio del vapore nella tazza.

Quando si raggiunge il volume desiderato di acqua calda, riportare la manopola del vapore alla posizione "0" e spegnere l'interruttore del caffè.

### Produzione di Vapore per Riscaldare Liquidi

La lancia vapore (senza il beccuccio schiumatore) può essere utilizzata per scaldare liquidi.

Posizionare la lancia all'interno della tazza, premere il tasto vapore e regolare il vapore attraverso la manopola.

### FUNZIONE DI SPEGNIMENTO AUTOMATICO

L'apparecchio si spegne automaticamente se non viene effettuato

alcun intervento entro 25 minuti..

### Pulizia e manutenzione

Scollegare la spina dalla presa di corrente e lasciare raffreddare completamente la macchina.

Non utilizzare alcol o solventi.

Non immergere il corpo principale in acqua o in altri liquidi.

Lavare tutti gli accessori con acqua e asciugarli bene.

### Decalcificazione della macchina del caffè

NOTA: Con l'uso regolare, la macchina del caffè può accumulare depositi minerali che possono ridurre le sue prestazioni. Si consiglia di effettuare il processo di decalcificazione ogni 2-3 mesi.

Preparazione della soluzione di decalcificazione:

1. Mescolare 1 parte di aceto bianco con 2 parti di acqua fredda del rubinetto.

Esecuzione del processo:

2. Versare la soluzione diluita nel serbatoio dell'acqua.

3. Premere il pulsante caffè per far scorrere la soluzione attraverso la macchina.

4. Ripetere questo processo due volte, lasciando riposare l'apparecchio per 5 minuti tra un ciclo e l'altro.

Risciacquo:

5. Svuotare la soluzione residua dal serbatoio dell'acqua e risciacquarlo accuratamente.

6. Riempire il serbatoio con acqua pulita a temperatura ambiente e premere il pulsante caffè per far scorrere l'acqua attraverso la macchina.

7. Al termine, svuotare l'acqua residua.

### PROBLEMI E SOLUZIONI

Problema	Causa	Soluzione
Nessuna acqua/vapore	<ul style="list-style-type: none"><li>• Verificare che nel serbatoio ci sia acqua e assicurarsi che il serbatoio sia correttamente inserito.</li><li>• La macchina non è stata preriscaldata.</li></ul>	<ul style="list-style-type: none"><li>• Riempire il serbatoio con acqua, riposizionarlo correttamente e quindi accendere la macchina e procedere con l'erogazione del caffè.</li><li>• La macchina deve essere preriscaldata prima di poter produrre il caffè. Ciò significa che l'indicatore luminoso, inizialmente lampeggiante, diventerà luce fissa una volta che la macchina è pronta.</li></ul>
Mancanza di crema	La macinatura del caffè è troppo grossa / la polvere non è stata pressata	Sostituire la polvere di caffè e comprimerla con un pressino
Nessun vapore	<ul style="list-style-type: none"><li>• L'uscita del vapore è ostruita.</li><li>• L'interruttore del vapore non è acceso oppure il preriscaldamento non è stato completato per poter erogare il vapore.</li></ul>	<ul style="list-style-type: none"><li>• Utilizzare un piccolo filo per rimuovere eventuali ostruzioni nell'uscita del vapore.</li><li>• Pulire il tubo del vapore con acqua calda dopo la formazione della schiuma.</li><li>• Accendere l'interruttore del vapore e attendere che il preriscaldamento sia completato prima di erogare il vapore.</li></ul>

<b>Quantità di caffè errata</b>	Troppa o troppo poca polvere di caffè	Per ottenere una tazza di caffè secondo le quantità standard, utilizzare 1 cucchiaino di polvere di caffè e compimerla adeguatamente. La macinatura del caffè deve avere una consistenza equilibrata: non troppo grossolana, altrimenti l'estrazione risulterà incompleta, né troppo fine, poiché potrebbe influire negativamente sulla qualità e sulla quantità del caffè erogato.
<b>Il latte non monta bene</b>	<ul style="list-style-type: none"> <li>• Verificare se si tratta di latte intero.</li> <li>• Si inizia a montare il latte prima che il vapore sia pronto.</li> </ul>	<ul style="list-style-type: none"> <li>• Utilizzare latte intero.</li> <li>• Aspettare che il vapore sia pronto</li> </ul>
<b>Nessun caffè</b>	La temperatura è troppo alta dopo l'erogazione del vapore	Far raffreddare la macchina per alcuni minuti prima di procedere con l'operazione

## E - MEDIDAS DE SEGURIDAD



### ATENCIÓN!

¡Atención! Lea las instrucciones antes de usar el producto. Lea todas las advertencias de seguridad y todas las instrucciones. El incumplimiento de estas advertencias e instrucciones puede causar descargas eléctricas, incendios y/o lesiones graves.

¡Advertencia! Al utilizar aparatos eléctricos, siempre deben observarse las precauciones de seguridad habituales para reducir el riesgo de incendios, descargas eléctricas, lesiones personales y daños materiales. Este aparato está destinado exclusivamente a uso doméstico para las funciones

indicadas en este manual. No es adecuado para uso profesional. No utilice el aparato para fines distintos a los previstos. Cualquier uso diferente al indicado debe considerarse inadecuado y peligroso, exponiendo al usuario a riesgos eléctricos y daños personales. Cuando decida desechar este aparato, se recomienda dejarlo inoperativo cortando el cable de alimentación. Antes de conectar el aparato a la red eléctrica, verifique que la tensión indicada en los datos técnicos sea compatible con la de la red local y no utilice enchufes o extensiones eléctricas incompatibles con lo indicado en los datos técnicos. No utilice el aparato si el cable, el enchufe o alguna de sus partes están dañados.

Asegúrese de que el cable de

alimentación esté adecuadamente alejado del aparato y no entre en contacto con partes calientes del mismo o quede presionado en bordes o esquinas afiladas. Nunca desconecte el aparato tirando del cable.

Después de usar el aparato, desconecte el cable de la fuente de alimentación y espere a que se enfríe antes de guardarlo y proceder a su limpieza. No utilice el aparato cerca de otras personas o animales.

Todas las reparaciones, incluida la (eventual) sustitución del cable de alimentación, deben ser realizadas únicamente por técnicos autorizados y cualificados para prevenir cualquier riesgo. Nunca enrolle el cable de alimentación alrededor de la mano cuando el aparato esté conectado a la red eléctrica.

En caso de tormenta, desconecte el cable de alimentación del enchufe. Estire completamente el cable antes de usarlo. No tire ni transporte el aparato usando el cable de alimentación. No utilice el cable de alimentación como asa. No pase el cable de alimentación por esquinas afiladas ni lo apoye sobre superficies calientes.

Conservar este manual de uso seguro, junto con las instrucciones, durante toda la vida útil del aparato para consulta. Si

entrega el aparato a terceros, incluya toda la documentación.

Si tiene dificultades para comprender alguna parte de este manual o tiene dudas, contacte a la empresa en la dirección indicada antes de utilizar el producto.

¡Atención! Verifique periódicamente que los tornillos, si los hay, estén bien ajustados, revise el estado de desgaste del aparato y asegúrese de su correcto funcionamiento.

El uso de accesorios no recomendados o no suministrados por el fabricante puede suponer riesgos de incendio, descarga eléctrica o daños personales.

Desconecte siempre el aparato de la alimentación eléctrica si va a dejarlo desatendido o antes de montarlo, desmontarlo, limpiarlo o realizar mantenimiento.

No exponga el aparato a agentes atmosféricos (lluvia, sol, etc.). No utilice el aparato al aire libre. No deje el aparato desatendido mientras esté conectado a la red eléctrica. No utilice el aparato con las manos o los pies mojados o descalzos.



**ATENCIÓN!**

¡ATENCIÓN! Peligro de asfixia. Los elementos del embalaje no deben

dejarse al alcance de los niños, ya que son potencialmente peligrosos. Mantenga la bolsa de plástico fuera del alcance de los niños. No es un juguete. Durante el uso, asegúrese de que los niños no entren en contacto con el aparato.

Si el cable flexible externo de este aparato está dañado, debe ser reemplazado únicamente por el fabricante, su servicio técnico o personal cualificado equivalente para evitar peligros.

El aparato no debe ser utilizado por personas, incluidos niños, con capacidades físicas, sensoriales o mentales reducidas, o sin experiencia o conocimiento, a menos que hayan recibido instrucciones sobre el uso seguro del aparato y comprendan los riesgos o estén bajo supervisión.

Los niños no deben jugar con el aparato. La limpieza y el mantenimiento realizados por el usuario no deben ser efectuados por niños, a menos que tengan más de 8 años y estén supervisados. Mantenga el aparato y su cable fuera del alcance de niños menores de 8 años y guárdelo en un lugar seco y seguro.

El aparato no está diseñado para funcionar con un temporizador externo o un sistema de control remoto.

No deje el aparato a temperaturas inferiores a 0°C, ya que los residuos de agua pueden congelarse y causar daños irreparables. No dirija el chorro hacia personas.

Nunca llene el aparato con agua caliente o hirviendo. No utilice el aparato sobre cocinas o superficies de cocción encendidas.

Desconecte el aparato de la red eléctrica antes de llenar el depósito. No utilice el aparato sin agua. Coloque el aparato en una superficie estable donde no pueda volcarse. No lo coloque dentro de un mueble mientras esté en uso.

No utilice agua con gas. Nunca introduzca sustancias adicionales en el filtro, ya que pueden causar graves daños al aparato.

No use el aparato cerca de bañeras o fregaderos llenos de agua. El aparato no debe sumergirse en agua para su limpieza. No exponga el aparato a la humedad ni a agentes atmosféricos.

Deje enfriar el aparato durante unos minutos entre usos. No utilice el aparato si el cuerpo del motor o sus accesorios están dañados.

¡Atención! El uso indebido podría causar lesiones. Use solo los accesorios proporcionados u originales.

Para limpiar, utilice un paño húmedo. Para limpiar la parte interna del

depósito, utilice solo agua y enjuague bien.

El aparato puede ser utilizado en aplicaciones domésticas y similares, particularmente en áreas de cocina para el personal en tiendas, oficinas y otros entornos profesionales; en granjas; por clientes en hoteles, moteles y otros entornos residenciales; en entornos tipo bed and breakfast.

### Componentes

1. Panel de Control
2. Perilla de Vapor
3. Depósito de Agua
4. Lanza de Vapor
5. Rejilla de la bandeja recoge-gotas
6. Bandeja recoge-gotas
7. Portafiltro presurizado
8. Filtro para 2 tazas (café molido)
9. Filtro para monodosis
10. Superficie caliente-tazas

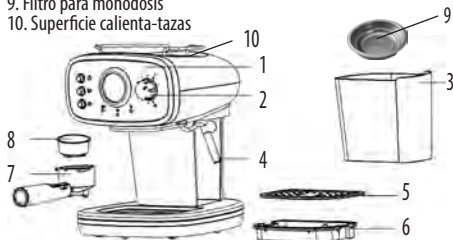

### Panel de Control

1. Botón de vapor
2. Botón de café/Agua caliente
3. Botón de encendido/apagado
4. Indicador de listo para café
5. Indicador de encendido
6. Indicador de listo para vapor
7. Termómetro
8. Perilla de vapor

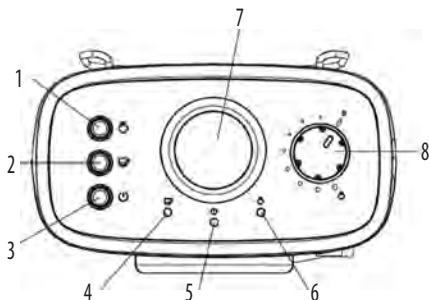

### INSERCIÓN DEL FILTRO

Para insertar el filtro seleccionado en el portafiltro, asegúrese de que la muesca del filtro esté correctamente alineada con la ranura interna del portafiltro.

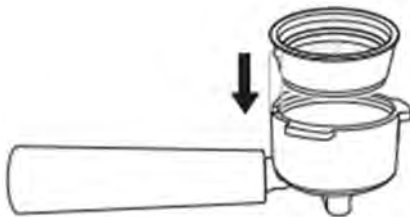

Gire el filtro hacia la izquierda o la derecha hasta bloquearlo en su posición, garantizando así una fijación segura dentro del portafiltro.



### PRIMER USO

Para asegurarse de que la primera taza de café tenga un sabor excelente, siga los pasos a continuación:

1. Retire el depósito, llénelo con agua sin superar la marca MAX y vuelva a colocarlo.

Nota: La máquina está equipada con un depósito extraíble para facilitar su limpieza y llenado.

2. Inserte el filtro (sin café) en el portafiltro (vea las fig. 1/2/3).

3. Coloque una jarra o una taza (no incluida) en la bandeja recoge-gotas y asegúrese de que la perilla de vapor esté en la posición OFF.

4. Conecte el enchufe a una toma de corriente y presione el interruptor de encendido. El indicador de funcionamiento se encenderá (luz roja fija).

Nota: Asegúrese de que la perilla de vapor esté en posición OFF durante este proceso.

5. Cuando la aguja del termómetro alcance la zona entre los 80° y el icono de café, el indicador de café se encenderá con una luz LED verde fija. En este punto, presione el interruptor de café para iniciar el flujo de agua caliente. Presione nuevamente el interruptor de café para detener la salida de agua caliente.

6. Repita el procedimiento hasta agotar el agua en el depósito.

7. En este momento, la máquina de espresso está lista para su uso.

Nota: Cuando la bomba se activa por primera vez, puede producir ruido. Esto es completamente normal, ya que la bomba expulsa aire dentro de la máquina. Después de unos momentos, el ruido desaparecerá.



Fig.1

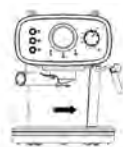

Fig.2



Fig.3

### PREPARAR CAFÉ MOLIDO

1. Retire el portafiltro girándolo.
2. Seleccione el filtro para dos tazas (café molido) y colóquelo dentro del portafiltro.
3. Agregue el café molido usando el dosificador y presione bien con el prensador.
4. Enganche el portafiltro girándolo como se muestra en las figuras 1.2.3.
5. Cuando la aguja del termómetro alcance la zona entre 80° y el icono del café, el indicador de café se encenderá. Presione el interruptor de café. Después de unos segundos, comenzará a salir el café.
6. Una vez obtenido el café deseado, o cuando el color cambie volviéndose más claro, apague el interruptor de café.
7. Al finalizar la preparación, retire el portafiltro girándolo y elimine los restos de café.
8. Deje enfriar completamente, luego enjuague las partes bajo agua corriente.

### PREPARAR CAFÉ EN MONODOSIS

1. Retire el portafiltro girándolo.
2. Seleccione el filtro para monodosis y coloque la monodosis dentro del portafiltro.
3. Enganche el portafiltro girándolo como se muestra en la figura.
4. Cuando la aguja del termómetro alcance la zona entre 80° y el icono del café, el indicador de café se encenderá. Presione el interruptor de café. Después de unos segundos, comenzará a salir el café.
5. Una vez obtenido el café deseado, o cuando el color cambie volviéndose más claro, apague el interruptor de café.
6. Al finalizar la preparación, retire el portafiltro girándolo y elimine la monodosis.

### Función de espumador de leche/cappuccino

Es posible obtener una taza de cappuccino añadiendo leche espumada a una taza de café:

1. Prepare un espresso como se indica en los apartados "Preparar café molido/en monodosis", usando un recipiente lo suficientemente grande. Asegúrese de que la perilla de vapor esté en posición OFF.
2. Active el botón de vapor y espere unos minutos. El indicador de vapor se encenderá. Cuando la aguja del termómetro se encuentre entre el icono del café y el vapor, gire inmediatamente la perilla de vapor en sentido antihorario hasta la posición MAX. Saldrá vapor del espumador.
3. Llene una jarra con aproximadamente 100 g de leche por cada cappuccino que desee preparar. Se recomienda utilizar leche entera recién salida del frigorífico (no caliente!).
4. Introduzca el espumador de leche en la leche a una profundidad de 2 cm y espume la leche moviendo el recipiente en forma circular y de arriba hacia abajo.
5. Una vez obtenida la consistencia deseada, devuelva la perilla a la posición OFF y presione el botón de vapor para desactivar la función.
6. Vierta la leche espumada en el café preparado previamente: el cappuccino está listo. Azúcelo al gusto y, si lo desea, añada una pizca de cacao en polvo.
7. Apague el interruptor principal de encendido.

Nota: Se recomienda dejar enfriar la máquina durante al menos 5 minutos antes de preparar otro café. De lo contrario, el café podría tener un sabor a quemado.

Nota: Si después de generar vapor desea preparar café, espere a que la máquina se enfríe durante al menos 10 minutos (el indicador de café se encenderá cuando la máquina haya alcanzado la temperatura adecuada).

### Función de agua caliente

Asegúrese de que no haya restos de café en el portafiltro e insértelo nuevamente.

Coloque una taza debajo de la boquilla de vapor. Nota: Para recoger posibles gotas de agua del portafiltro, se recomienda colocar otra taza debajo de este.

Presione el botón de café y, a continuación, gire inmediatamente la perilla de vapor en sentido antihorario hasta la posición MAX. El agua caliente comenzará a fluir por la boquilla de vapor hacia la taza.

Cuando alcance el volumen deseado de agua caliente, devuelva la perilla de vapor a la posición "0" y apague el interruptor de café.

### Producción de vapor para calentar líquidos

La lanza de vapor (sin la boquilla espumadora) puede usarse para calentar líquidos.

Coloque la lanza dentro de la taza, presione el botón de vapor y regule el vapor a través de la perilla.

### Función de apagado automático

El aparato se apaga automáticamente si no se realiza ninguna operación en 25 minutos.

### Limpeza y mantenimiento

- Desconecte el enchufe de la toma de corriente y deje que la máquina se enfríe completamente.
- No utilice alcohol ni disolventes.
- No sumerja el cuerpo principal en agua ni en otros líquidos.
- Lave todos los accesorios con agua y séquelos bien.

### Descalcificación de la máquina de café

Nota:

Con el uso regular, la máquina de café puede acumular depósitos minerales que reducen su rendimiento. Se recomienda realizar el proceso de descalcificación cada 2-3 meses.

Preparación de la solución descalcificante:

1. Mezcle 1 parte de vinagre blanco con 2 partes de agua fría del grifo.
- Ejecución del proceso:
2. Vierta la solución diluida en el depósito de agua.
3. Presione el botón de café para que la solución pase a través de la máquina.
4. Repita este proceso dos veces, dejando reposar el aparato durante 5 minutos entre cada ciclo.

Enjuague:

5. Vacíe la solución residual del depósito de agua y enjuáguelo a fondo.
6. Llene el depósito con agua limpia a temperatura ambiente y presione el botón de café para que el agua pase a través de la máquina.
7. Al finalizar, vacíe el agua residual.

### PROBLEMAS Y SOLUCIONES!

Problema	Causa	Solución
No sale agua/vapor	<ul style="list-style-type: none"> <li>• No hay agua en el depósito o el depósito no está correctamente colocado.</li> <li>• La máquina no se ha precalentado.</li> </ul>	<ul style="list-style-type: none"> <li>• Llene el depósito con agua, colóquelo correctamente y encienda la máquina para proceder a preparar el café.</li> <li>• La máquina debe precalentarse antes de producir café. Esto significa que el indicador luminoso, que parpadea inicialmente, se volverá una luz fija cuando la máquina esté lista.</li> </ul>

<b>Falta de crema</b>	La molienda del café es demasiado gruesa / el café molido no ha sido prensado.	Sustituya el café molido y presiónelo con un prensador.
<b>No sale vapor</b>	<ul style="list-style-type: none"> <li>• La salida de vapor está obstruida.</li> <li>• El interruptor de vapor no está encendido o el proceso de precalentamiento no se ha completado.</li> </ul>	<ul style="list-style-type: none"> <li>• Utilice un alambre pequeño para eliminar cualquier obstrucción en la salida de vapor.</li> <li>• Limpie el tubo de vapor con agua caliente después de espumar la leche.</li> <li>• Encienda el interruptor de vapor y espere a que se complete el precalentamiento antes de generar vapor..</li> </ul>
<b>Cantidad de café incorrecta</b>	Demasiada o muy poca cantidad de café molido.	Para obtener una taza de café con cantidades estándar, utilice 1 cucharada de café molido y presiónelo adecuadamente. La molienda del café debe tener una consistencia equilibrada: no demasiado gruesa, ya que la extracción será incompleta, ni demasiado fina, ya que podría afectar negativamente la calidad y la cantidad del café preparado.
<b>La leche no espuma correctamente</b>	<ul style="list-style-type: none"> <li>• No se está utilizando leche entera.</li> <li>• Se ha comenzado a espumar la leche antes de que el vapor esté completamente listo</li> </ul>	<ul style="list-style-type: none"> <li>• Asegúrese de usar leche entera para obtener mejores resultados. Espere a que el vapor alcance la temperatura adecuada antes de espumar la leche.</li> </ul>
<b>No sale café</b>	La temperatura es demasiado alta después de generar vapor.	Deje enfriar la máquina durante algunos minutos antes de proceder con la operación.

## P - MEDIDAS DE SEGURANÇA



### ATENÇÃO!

Atenção! Leia as instruções antes de usar. Leia todos os avisos de segurança e todas as instruções. O não cumprimento destes avisos e instruções pode causar choques elétricos, incêndios e/ou ferimentos graves. Atenção! Ao usar aparelhos elétricos, sempre observe as precauções de segurança padrão para reduzir o risco de incêndios, choques elétricos, lesões pessoais e danos materiais. Este aparelho é destinado apenas ao uso doméstico para as

funções indicadas neste manual. Não é adequado para uso profissional. Não utilize o aparelho para finalidades diferentes daquelas para as quais foi concebido. Qualquer uso diferente do indicado é considerado impróprio e perigoso, expondo o usuário a riscos elétricos e danos pessoais.

Quando decidir descartar este aparelho, recomenda-se torná-lo inutilizável cortando o cabo de alimentação. Antes de ligar o aparelho à rede elétrica, verifique se a tensão indicada nos dados técnicos corresponde à tensão da rede local e não utilize tomadas ou extensões elétricas incompatíveis com

as especificações indicadas nos dados técnicos. Não use o aparelho se o cabo, a tomada ou qualquer de suas partes estiverem danificados. Certifique-se de que o cabo de alimentação esteja adequadamente mantido longe do aparelho e que não entre em contato com partes quentes ou seja pressionado contra bordas afiadas. Nunca desconecte o aparelho puxando o cabo.

Após usar o aparelho, desligue-o da tomada e espere esfriar antes de guardá-lo ou limpá-lo. Não utilize o aparelho próximo a outras pessoas ou animais. Todos os reparos, incluindo (se necessário) a substituição do cabo de alimentação, devem ser realizados exclusivamente por técnicos autorizados e qualificados para evitar riscos. Nunca enrole o cabo de alimentação ao redor da mão enquanto o aparelho estiver conectado à rede elétrica. Em caso de tempestade, desconecte o cabo de alimentação da tomada. Estenda completamente o cabo antes de usar. Não puxe ou transporte o aparelho pelo cabo de alimentação. Não utilize o cabo como alça. Não puxe o cabo de alimentação em torno de cantos afiados e não o coloque sobre superfícies quentes. Guarde este manual de uso seguro,

junto com as instruções, durante toda a vida útil do aparelho para consulta futura. Se o aparelho for cedido a terceiros, entregue também toda a documentação. Caso encontre dificuldades na leitura deste manual de instruções ou tenha dúvidas, entre em contato com a empresa no endereço indicado antes de usar o produto. Atenção! Verifique periodicamente o aperto das possíveis parafusos, o estado de desgaste do aparelho e certifique-se de que está funcionando corretamente. O uso de acessórios não recomendados ou não fornecidos pelo fabricante pode causar riscos de incêndio, choque elétrico ou danos pessoais. Sempre desconecte o aparelho da alimentação elétrica se deixado sem supervisão e antes de montá-lo, desmontá-lo, limpá-lo ou realizar manutenção. Não exponha o aparelho a agentes atmosféricos (chuva, sol, etc.). Não use o aparelho ao ar livre. Não deixe o aparelho sem supervisão enquanto estiver conectado à rede elétrica. Não utilize o aparelho com as mãos molhadas ou pés descalços/molhados.



**ATENÇÃO!**

**ATENÇÃO!** Perigo de asfixia. Os elementos da embalagem não devem

ser deixados ao alcance de crianças, pois representam potenciais riscos. Mantenha o saco plástico longe do alcance de crianças. Não é um brinquedo. Durante o uso, certifique-se de que crianças não entrem em contato com o aparelho.

Se o cabo flexível externo deste aparelho estiver danificado, ele deve ser substituído exclusivamente pelo fabricante, seu serviço de assistência técnica ou pessoal qualificado equivalente, para evitar perigos. O aparelho não deve ser utilizado por pessoas, incluindo crianças, com capacidades físicas, sensoriais ou mentais reduzidas, ou sem experiência e conhecimento, a menos que tenham recebido instruções sobre o uso seguro do aparelho e compreendido os perigos ou estejam sob supervisão. As crianças não devem brincar com o aparelho.

A limpeza e manutenção destinadas ao usuário não devem ser realizadas por crianças, a menos que tenham mais de 8 anos e estejam supervisionadas. Mantenha o aparelho e seu cabo fora do alcance de crianças menores de 8 anos e guarde em um local seco e seguro.

O aparelho não é destinado a ser operado por meio de um temporizador externo ou sistema de controle remoto separado. Não deixe o aparelho exposto

a temperaturas abaixo de 0°C, pois resíduos de água podem congelar e causar danos irreparáveis. Não direcione o jato para pessoas. Nunca encha com água quente ou fervente. Não use sobre fogões ou superfícies de cozimento acesas. Desligue o aparelho da tomada antes de encher o reservatório. Não utilize o aparelho sem água. Coloque-o sobre uma superfície estável onde não possa ser derrubado.

Não coloque o aparelho dentro de um móvel enquanto estiver em uso. Não utilize água com gás. Nunca introduza outras substâncias no filtro, pois podem causar danos graves ao aparelho. Não use o aparelho próximo a banheiras ou pias cheias de água. O aparelho não deve ser submerso em água para limpeza. Não exponha o aparelho à umidade ou agentes atmosféricos. Deixe o aparelho esfriar por alguns minutos entre usos. Não use o aparelho se a estrutura ou os acessórios estiverem danificados.

Atenção! O uso impróprio pode causar ferimentos. Utilize apenas acessórios originais fornecidos. Para limpeza, use um pano úmido. Para limpar a parte interna do reservatório, use apenas água e enxágue bem.

O aparelho pode ser utilizado em aplicações domésticas e similares, especialmente em áreas de preparo

de alimentos para funcionários em lojas, escritórios e outros ambientes profissionais; em fazendas; por hóspedes em hotéis, motéis e outros ambientes residenciais; e em estabelecimentos tipo bed and breakfast.

**Componentes:**

1. Painel de controlo
2. Botão de vapor
3. Tanque de água
4. Lança de vapor
5. Grelha do tabuleiro de gotejamento
6. Bandeja de recolha de água
7. Suporte de filtro
9. Filtro de waffles
10. Prateleira para aquecer chávenas,



**PAINEL DE CONTROLO**

1. Botão de vapor
2. Botão café/água quente
3. Botão ON/OFF: Ligar e desligar
4. Indicador de café
5. Indicador de alimentação
6. Indicador de vapor pronto
7. Termómetro
8. Botão de vapor

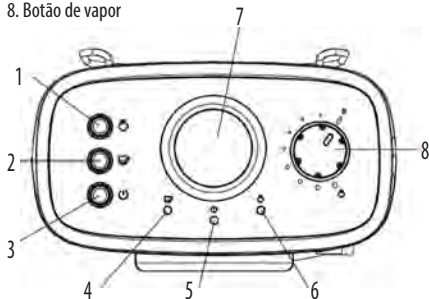

**INSERÇÃO DO FILTRO**

Para inserir o filtro seleccionado no suporte do filtro, certifique-se de que o entalhe no filtro está corretamente alinhado com a ranhura no interior do suporte do filtro.

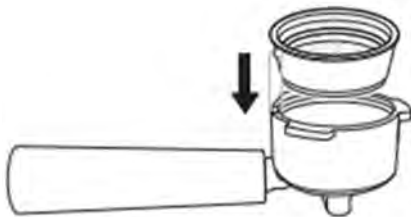

Rodar o filtro para a esquerda ou para a direita até ficar bloqueado, assegurando assim a sua fixação segura no interior do suporte do filtro.

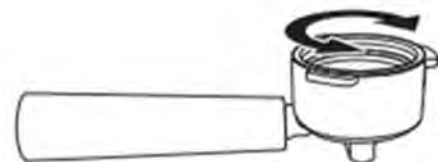

**PRIMEIRA UTILIZAÇÃO**

Para garantir que a sua primeira chávena de café sabe bem, proceda da seguinte forma:

1. Retirar o reservatório, enchê-lo com água sem ultrapassar a marca MAX e voltar a colocá-lo.

Nota: a máquina está equipada com um depósito amovível para facilitar a limpeza e o enchimento.

2. Introduzir o filtro (sem café) no porta-filtro (ver fig.1/2/3).

3. Coloque uma garrafa ou chávena (não fornecida) no tabuleiro de recolha de água e certifique-se de que o botão de vapor está na posição OFF.

4. Ligar a ficha a uma tomada eléctrica e premir o interruptor de alimentação. A luz de funcionamento acende-se (LED vermelho fixo). Nota: Certifique-se de que o botão de vapor está na posição de desligado durante este processo.

5. Quando o ponteiro do termómetro atingir a zona entre 80° e o ícone do café, o indicador luminoso do café acende-se com um LED verde constante. Nesta altura, prima o interruptor do café para iniciar o fluxo de água quente. Prima novamente o interruptor do café para interromper o fluxo de água quente.

6. Repetir a operação até esgotar a água do reservatório.

7. A máquina de café expresso está agora pronta a ser utilizada.

Nota: Quando a bomba é acionada pela primeira vez, pode produzir ruído. Isto é perfeitamente normal, pois a bomba liberta ar para a máquina. Após alguns instantes, o ruído desaparece.



Fig.1



Fig.2



Fig.3

**PREPARAÇÃO DO CAFÉ MOÍDO**

1. Retirar o suporte do filtro rodando-o.

2. Seleccionar o filtro de duas chávenas (pó de café) e colocá-lo no suporte do filtro

3. Adicione o café moído utilizando o doseador e pressione bem com o calçador.

4. Em seguida, fixar o suporte do filtro, rodando-o como indicado na figura 1.2.3.

5. Quando o ponteiro do termómetro atinge entre 80° e o ícone do

café, a luz do café acende-se. Prima o interruptor do café. Após alguns segundos, o café começa a sair.

6. Quando tiver obtido o café desejado, ou quando a cor mudar para um tom mais claro, desligue o interruptor do café.

7. Quando terminar a infusão, retire o porta-filtro rodando-o e deite fora os resíduos de café.

8. Deixar arrefecer completamente e depois enxaguar as peças em água corrente.

### PREPARAÇÃO DE CAFÉ EM CÁPSULAS

1. Retirar o suporte do filtro rodando-o.

2. Selecionar o filtro de bolacha e colocar a bolacha no suporte do filtro.

3. Em seguida, fixar o suporte do filtro, rodando-o como indicado na figura.

4. Quando o ponteiro do termómetro atinge entre 80° e o ícone do café, a luz do café acende-se. Prima o interruptor de café. Após alguns segundos, o café começa a sair.

5. Quando obtiver o café desejado, ou quando a cor mudar para um tom mais claro, desligue o interruptor do café.

6. Quando a preparação estiver concluída, retirar o suporte do filtro rodando-o e deitar fora a bolacha.

### Função bocal de leite/cappuccino

Podé fazer uma chávena de cappuccino adicionando leite batido a uma chávena de café:

1. Prepare um expresso como descrito nas secções “Preparação do café moído/vagens de café”, utilizando um recipiente suficientemente grande. Certifique-se de que o botão de vapor está na posição OFF.

2. Prima o botão de vapor e aquecer alguns minutos. O indicador luminoso do vapor acende-se. Quando o ponteiro do termómetro estiver entre o ícone do café e do vapor, rode imediatamente o botão do vapor no sentido contrário ao dos ponteiros do relógio para a posição MAX. O vapor sairá do bocal de leite.

3. Encher um jarro com cerca de 100 g de leite para cada cappuccino a preparar. Recomendamos a utilização de leite gordo acabado de sair do frigorífico (não quente!).

4. Mergulhe o bocal de leite no leite até uma profundidade de 2 cm e bata o leite movendo a taça de forma circular e de cima para baixo.

5. Quando a consistência desejada for atingida, rode o botão para OFF e prima o botão de vapor para desativar a função.

6. Verter o leite batido no café previamente preparado: o cappuccino está pronto. Adoçar a gosto e, se desejar, adicionar uma pitada de cacau.

7. Desligar o interruptor de alimentação principal.

Nota: Recomendamos que deixe a máquina arrefecer durante pelo menos 5 minutos antes de fazer outro café. Caso contrário, o café pode ficar com um cheiro a queimado.

Nota: Se pretender preparar o café após a saída do vapor, espere que a máquina arrefeça durante pelo menos 10 minutos (o indicador luminoso do café acende-se quando a máquina atinge a temperatura adequada).

### Função de água quente

Certifique-se de que não há resíduos de café no suporte do filtro e insira o suporte do filtro.

Colocar uma chávena por baixo do bocal de vapor. NOTA: Para recolher as eventuais gotas de água do porta-filtro, é aconselhável colocar outro copo por baixo.

Prima o botão de café e, em seguida, rode imediatamente o botão de vapor no sentido contrário ao dos ponteiros do relógio para a posição MAX. A água quente começará a fluir do bocal de vapor para a chávena.

Quando o volume desejado de água quente for atingido, rode o botão de vapor para a posição “0” e desligue o interruptor de café.

Produção de vapor para aquecimento de líquidos

A lança de vapor (sem o bocal de formação de espuma) pode ser utilizada para aquecer líquidos.

Coloque a varinha dentro da chávena, prima o botão de vapor e ajuste o vapor através do botão.

### FUNÇÃO DE DESLIGAMENTO AUTOMÁTICO

O dispositivo desliga-se automaticamente se não for tomada qualquer medida no prazo de 25 minutos.

### Limpeza e manutenção

Desligue a ficha da tomada de corrente e deixe a máquina arrefecer completamente.

Não utilizar álcool ou solventes.

Não mergulhar o corpo principal em água ou noutros líquidos.

Lave todos os acessórios com água e seque-os bem.

### Descalcificar a máquina de café

NOTA:

Com uma utilização regular, a máquina de café pode acumular depósitos minerais que podem reduzir o seu desempenho. Recomendamos um processo de descalcificação a cada 2-3 meses.

Preparação da solução descalcificante

1. Misturar 1 parte de vinagre branco com 2 partes de água fria da torneira.

Execução do processo:

2. Deitar a solução diluída no reservatório de água.

3. Premir o botão café para fazer passar a solução pela máquina.

4. Repita este processo duas vezes, deixando o dispositivo repousar durante 5 minutos entre cada ciclo.

Enxaguar:

5. Esvaziar a solução residual do reservatório de água e enxaguar-lo bem.

6. Encher o reservatório com água limpa à temperatura ambiente e premir o botão de café para fazer a água fluir através da máquina.

7. Quando terminar, escorra a água restante.

### PROBLEMAS E SOLUÇÕES

Problema	Causa	Solução
Sem água/vapor	<ul style="list-style-type: none"> <li>• Verificar se há água no reservatório e certificar-se de que o reservatório está corretamente inserido.</li> <li>• A máquina não foi pré-aquecida.</li> </ul>	<ul style="list-style-type: none"> <li>• Encha o reservatório com água, reposicione-o corretamente e, em seguida, ligue a máquina e proceda à preparação do café.</li> <li>• A máquina deve ser pré-aquecida antes de poder produzir café. Isto significa que o indicador luminoso, que inicialmente pisca, passará a ser um indicador luminoso fixo quando a máquina estiver pronta.</li> </ul>

<b>Falta de creme</b>	A moagem do café é demasiado grossa / o pó não foi prensado	Voltar a colocar o pó de café e comprimi-lo com uma prensa
<b>Sem vapor</b>	<ul style="list-style-type: none"> <li>• A saída de vapor está obstruída.</li> <li>• O interruptor de vapor não está ligado ou o pré-aquecimento não foi concluído para fornecer vapor.</li> </ul>	<ul style="list-style-type: none"> <li>• Utilize um pequeno arame para remover quaisquer obstruções na saída de vapor.</li> <li>• Limpar o tubo de vapor com água quente após a formação de espuma.</li> <li>• Ligar o interruptor de vapor e esperar que o pré-aquecimento esteja concluído antes de distribuir o vapor.</li> </ul>
<b>Quantidade errada de café</b>	Pó de café a mais ou a menos	Para obter uma chávena de café de acordo com as quantidades padrão, utilizar 1 colher de sopa de pó de café e moê-lo corretamente. O café deve ser moído com uma consistência equilibrada: nem demasiado grosso, caso contrário a extração será incompleta, nem demasiado fino, pois isso poderia afetar negativamente a qualidade e a quantidade do café preparado.
<b>O leite não bate bem</b>	<ul style="list-style-type: none"> <li>• Verificar se o leite é gordo.</li> <li>• Começa-se a bater o leite antes de o vapor estar pronto.</li> </ul>	<ul style="list-style-type: none"> <li>• Utilizar leite gordo.</li> <li>• Esperar até que o vapor esteja pronto</li> </ul>
<b>Sem café</b>	A temperatura é demasiado elevada após a libertação do vapor	Deixar arrefecer a máquina durante alguns minutos antes de proceder à operação

## GR - ΜΕΤΡΑ ΑΣΦΑΛΕΙΑΣ



### ΠΡΟΣΟΧΗ!

Προσοχή! Διαβάστε τις οδηγίες πριν από τη χρήση. Διαβάστε όλες τις προειδοποιήσεις ασφαλείας και όλες τις οδηγίες. Η μη συμμόρφωση με αυτές τις προειδοποιήσεις και οδηγίες μπορεί να προκαλέσει ηλεκτροπληξία, πυρκαγιά και/ή σοβαρούς τραυματισμούς. Προειδοποίηση! Όταν χρησιμοποιείτε ηλεκτρικές συσκευές, να τηρείτε

πάντοτε τις συνήθειες προφυλάξεις ασφαλείας για τη μείωση του κινδύνου πυρκαγιάς, ηλεκτροπληξίας, τραυματισμών και υλικών ζημιών.

Η συσκευή προορίζεται μόνο για οικιακή χρήση και για τις λειτουργίες που αναφέρονται σε αυτό το εγχειρίδιο. Δεν είναι κατάλληλη για επαγγελματική χρήση. Μην χρησιμοποιείτε τη συσκευή για σκοπούς διαφορετικούς από αυτούς για τους οποίους έχει σχεδιαστεί. Οποιαδήποτε άλλη χρήση θεωρείται ακατάλληλη και επικίνδυνη, και εκθέτει τον χρήστη σε κινδύνους

ηλεκτροπληξίας και τραυματισμούς. Όταν αποφασίσετε να απορρίψετε αυτή τη συσκευή, συνιστάται να την καθιστάτε ακατάλληλη για χρήση κόβοντας το καλώδιο τροφοδοσίας. Πριν συνδέσετε τη συσκευή στο ηλεκτρικό δίκτυο, ελέγξτε αν η τάση που αναφέρεται στα τεχνικά δεδομένα αντιστοιχεί σε αυτή του τοπικού δικτύου. Μην χρησιμοποιείτε πρίζες ή προεκτάσεις που δεν είναι συμβατές με τις ενδείξεις στα τεχνικά δεδομένα. Μην χρησιμοποιείτε τη συσκευή εάν το καλώδιο, το φισ ή κάποια από τα μέρη της είναι κατεστραμμένα. Βεβαιωθείτε ότι το καλώδιο τροφοδοσίας είναι επαρκώς μακριά από τη συσκευή και δεν έρχεται σε επαφή με θερμά μέρη ή πιέζεται από αιχμηρές γωνίες. Μην αποσυνδέετε ποτέ τη συσκευή τραβώντας το καλώδιο. Μετά τη χρήση, αποσυνδέστε τη συσκευή από την παροχή ρεύματος και αφήστε τη να κρυώσει πριν την αποθηκεύσετε ή την καθαρίσετε. Μην χρησιμοποιείτε τη συσκευή κοντά σε άλλους ανθρώπους ή ζώα.

Όλες οι επισκευές, συμπεριλαμβανομένης της αντικατάστασης του καλωδίου τροφοδοσίας (αν χρειάζεται), πρέπει να γίνονται αποκλειστικά από εξουσιοδοτημένους και

εξειδικευμένους τεχνικούς, για να αποφευχθούν κίνδυνοι. Μην τυλίγετε ποτέ το καλώδιο τροφοδοσίας γύρω από το χέρι σας ενώ η συσκευή είναι συνδεδεμένη στο ρεύμα. Σε περίπτωση καταιγίδας, αποσυνδέστε τη συσκευή από την πρίζα. Απλώστε πλήρως το καλώδιο πριν από τη χρήση.

Μην τραβάτε ή μεταφέρετε τη συσκευή από το καλώδιο τροφοδοσίας. Μην χρησιμοποιείτε το καλώδιο ως λαβή. Μην τυλίγετε το καλώδιο γύρω από αιχμηρές γωνίες και μην το ακουμπάτε σε θερμές επιφάνειες.

Φυλάξτε αυτό το εγχειρίδιο οδηγιών καθ' όλη τη διάρκεια ζωής της συσκευής, για μελλοντική αναφορά. Σε περίπτωση μεταβίβασης της συσκευής σε τρίτους, παραδώστε και όλη τη σχετική τεκμηρίωση. Εάν κάποια μέρη αυτού του εγχειριδίου είναι δύσκολα κατανοητά ή αν έχετε απορίες, επικοινωνήστε με την εταιρεία στη διεύθυνση που αναφέρεται πριν από τη χρήση του προϊόντος.

Προσοχή! Ελέγχετε περιοδικά τη σωστή στερέωση των πιθανών βιδών, την κατάσταση φθοράς της συσκευής και βεβαιωθείτε για τη σωστή λειτουργία της. Η χρήση αξεσουάρ που δεν συνιστώνται ή δεν παρέχονται από τον κατασκευαστή μπορεί να προκαλέσει κίνδυνο πυρκαγιάς, ηλεκτροπληξίας ή τραυματισμού.

Αποσυνδέετε πάντοτε τη συσκευή από την παροχή ρεύματος όταν μένει χωρίς επίβλεψη και πριν από τη συναρμολόγηση, αποσυναρμολόγηση, καθαρισμό ή συντήρηση. Μην αφήνετε τη συσκευή εκτεθειμένη σε καιρικές συνθήκες (βροχή, ήλιος, κλπ.). Μην χρησιμοποιείτε τη συσκευή σε εξωτερικούς χώρους. Μην αφήνετε τη συσκευή χωρίς επίβλεψη ενώ είναι συνδεδεμένη στο ρεύμα. Μην χρησιμοποιείτε τη συσκευή με βρεγμένα χέρια ή πόδια.



## **ΠΡΟΣΟΧΗ!**

**ΠΡΟΣΟΧΗ!** Κίνδυνος ασφυξίας. Τα στοιχεία της συσκευασίας δεν πρέπει να αφήνονται στην εμβέλεια των παιδιών καθώς αποτελούν πιθανές πηγές κινδύνου. Κρατήστε τη συσκευασία μακριά από παιδιά. Δεν είναι παιχνίδι. Κατά τη χρήση, βεβαιωθείτε ότι τα παιδιά δεν έρχονται σε επαφή με τη συσκευή. Αν το εξωτερικό εύκαμπτο καλώδιο της συσκευής είναι κατεστραμμένο, πρέπει να αντικατασταθεί αποκλειστικά από τον κατασκευαστή, το τμήμα τεχνικής εξυπηρέτησης ή άλλο εξειδικευμένο προσωπικό για την αποφυγή κινδύνων. Η συσκευή δεν πρέπει να χρησιμοποιείται από άτομα, περιλαμβανομένων παιδιών, με μειωμένες σωματικές, αισθητηριακές

ή διανοητικές ικανότητες, ή που δεν διαθέτουν εμπειρία και γνώση, εκτός εάν έχουν λάβει οδηγίες σχετικά με την ασφαλή χρήση της συσκευής και την κατανόηση των κινδύνων ή βρίσκονται υπό επίβλεψη. Τα παιδιά δεν πρέπει να παίζουν με τη συσκευή.

Ο καθαρισμός και η συντήρηση που προορίζονται για τον χρήστη δεν πρέπει να γίνονται από παιδιά, εκτός εάν είναι άνω των 8 ετών και βρίσκονται υπό επίβλεψη. Κρατήστε τη συσκευή και το καλώδιό της μακριά από παιδιά κάτω των 8 ετών και φυλάξτε τη σε ξηρό και ασφαλές μέρος.

Η συσκευή δεν προορίζεται να λειτουργεί με χρονοδιακόπτη ή σύστημα απομακρυσμένου ελέγχου. Μην αφήνετε τη συσκευή σε θερμοκρασίες κάτω από 0°C, καθώς τα υπολείμματα νερού ενδέχεται να παγώσουν και να προκαλέσουν ανεπανόρθωτη ζημιά.

Μην κατευθύνετε τον πίδακα νερού προς άτομα. Ποτέ μην γεμίζετε με ζεστό ή βραστό νερό. Μην χρησιμοποιείτε τη συσκευή πάνω σε αναμμένες εστίες ή επιφάνειες μαγειρέματος. Αποσυνδέετε τη συσκευή από την παροχή ρεύματος πριν γεμίσετε το δοχείο.

Μην χρησιμοποιείτε τη συσκευή χωρίς νερό. Τοποθετήστε τη συσκευή σε σταθερή επιφάνεια, ώστε να μην μπορεί να ανατραπεί. Μην τοποθετείτε τη

συσκευή μέσα σε έπιπλο ενώ βρίσκεται σε λειτουργία.

Μην χρησιμοποιείτε ανθρακούχο νερό. Μην εισάγετε ποτέ άλλες ουσίες στο φίλτρο, καθώς μπορεί να προκαλέσουν σοβαρή ζημιά στη συσκευή. Μην χρησιμοποιείτε τη συσκευή κοντά σε γεμάτες μπανιέρες ή νιπτήρες.

Η συσκευή δεν πρέπει να βυθίζεται σε νερό για καθαρισμό. Μην εκθέτετε τη συσκευή σε υγρασία ή καιρικές συνθήκες. Αφήστε τη συσκευή να κρυώσει για λίγα λεπτά ανάμεσα στις χρήσεις.

Μην χρησιμοποιείτε τη συσκευή εάν το κύριο σώμα ή τα εξαρτήματά της είναι κατεστραμμένα. Προσοχή! Η ακατάλληλη χρήση μπορεί να προκαλέσει τραυματισμούς.

Χρησιμοποιείτε μόνο τα παρεχόμενα ή αυθεντικά εξαρτήματα. Για τον καθαρισμό χρησιμοποιήστε ένα υγρό πανί. Για τον καθαρισμό του εσωτερικού του δοχείου, χρησιμοποιήστε μόνο νερό και ξεπλύνετε καλά.

Η συσκευή μπορεί να χρησιμοποιηθεί σε οικιακές και παρόμοιες εφαρμογές, όπως σε χώρους μαγειρικής που προορίζονται για προσωπικό καταστημάτων, γραφείων ή άλλων επαγγελματικών χώρων, σε φάρμες, από πελάτες ξενοδοχείων, μοτέλ ή άλλων καταλυμάτων διαμονής και σε

καταλύματα τύπου bed and breakfast.

#### Συστατικά

1. Πίνακας ελέγχου: Πίνακας ελέγχου
2. Κουμπί ατμού
3. Δεξαμενή νερού: Δεξαμενή νερού
4. Ραβδί ατμού: Ατμολογική λόγχη
5. Πιάτο σταγόνας: πλέγμα δίσκου σταγόνας
6. Δίσκος στάγδην: δίσκος στάγδην
7. Χωνί υπό πίεση: κάτοχος φίλτρου
8. Φίλτρο: φίλτρο 2 φλιτζανιών (σκόνη καφέ)
9. φίλτρο βάφλας
10. ράφι θερμαντήρα φλιτζανιών.

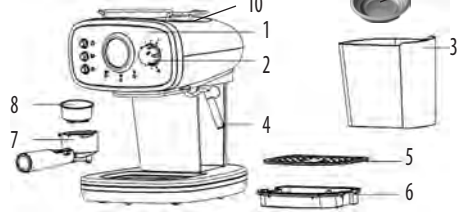

#### ΠΙΝΑΚΑΣ ΕΛΕΓΧΟΥ

1. Κουμπί Steam
2. Κουμπί καφέ/ζεστό νερό:
3. Κουμπί ON/OFF
4. Ενδειξη καφέ
5. Ενδειξη ισχύος
6. Ενδειξη ετοιμότητας
7. Θερμόμετρο
8. Κουμπί ατμού

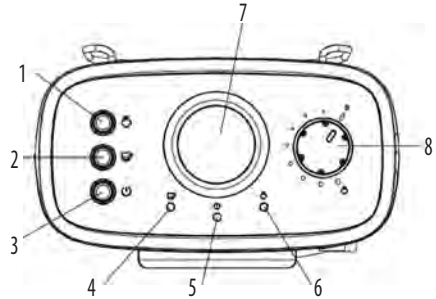

#### ΕΙΣΑΓΩΓΗ ΦΙΛΤΡΟΥ

Για να τοποθετήσετε το επιλεγμένο φίλτρο στη θήκη φίλτρου, βεβαιωθείτε ότι η εγκοπή στο φίλτρο είναι σωστά ευθυγραμμισμένη με την εγκοπή στο εσωτερικό της θήκης φίλτρου.

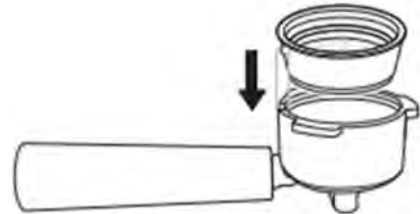

Γυρίστε το φίλτρο προς τα αριστερά ή προς τα δεξιά μέχρι να ασφαλίσει στη θέση του, εξασφαλίζοντας έτσι την ασφαλή στερέωσή του στο εσωτερικό της υποδοχής φίλτρου.



## ΠΡΩΤΗ ΧΡΗΣΗ

Για να διασφαλίσετε ότι το πρώτο φλιτζάνι καφέ σας θα έχει υπέροχη γεύση, προχωρήστε ως εξής:

1. Αφαιρέστε τη δεξαμενή, γεμίστε την με νερό χωρίς να υπερβείτε το όριο MAX και επανατοποθετήστε την.

Σημείωση: το μηχανήμα είναι εξοπλισμένο με αφαιρούμενη δεξαμενή για εύκολο καθαρισμό και πλήρωση.

2. Τοποθετήστε το φίλτρο (χωρίς καφέ) στη θήκη φίλτρου (βλ. εικ. 1/2/3).

3. Τοποθετήστε μια καράφα ή ένα φλιτζάνι (δεν παρέχεται) στο δίσκο στάγδην και βεβαιωθείτε ότι το κουμπί ατμού είναι στη θέση OFF.

4. Συνδέστε το βύσμα σε μια πρίζα και πατήστε το διακόπτη λειτουργίας. Η λυχνία λειτουργίας ανάβει (σταθερά κόκκινη λυχνία LED).

Σημείωση: Βεβαιωθείτε ότι το κουμπί ατμού είναι στη θέση off κατά τη διάρκεια αυτής της διαδικασίας.

5. Όταν ο δείκτης του θερμομέτρου φτάσει στη ζώνη μεταξύ 80° και του εικονιδίου καφέ, η ενδεικτική λυχνία καφέ θα ανάψει με σταθερό πράσινο LED. Σε αυτό το σημείο, πατήστε το διακόπτη καφέ για να ξεκινήσει η ροή του ζεστού νερού. Πατήστε ξανά το διακόπτη καφέ για να σταματήσετε τη ροή ζεστού νερού.

6. Επαναλάβετε τη διαδικασία μέχρι να εξαντληθεί το νερό στη δεξαμενή.

7. Η μηχανή εσπρέσο είναι τώρα έτοιμη για χρήση.

Σημείωση: Όταν η αντλία λειτουργεί για πρώτη φορά, ενδέχεται να παράγει θόρυβο. Αυτό είναι απολύτως φυσιολογικό, καθώς η αντλία απελευθερώνει αέρα στο μηχανήμα. Μετά από λίγα λεπτά ο θόρυβος εξαφανίζεται.



Σχ.1

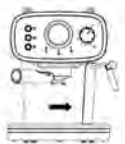

Σχ.2



Σχ.3

## ΠΡΟΕΤΟΙΜΑΣΙΑ ΑΛΕΣΜΕΝΟΥ ΚΑΦΕ

1. Αφαιρέστε τη θήκη του φίλτρου περιστρέφοντάς την.

2. Επιλέξτε το φίλτρο δύο φλιτζανιών (σκόνη καφέ) και τοποθετήστε το μέσα στη θήκη φίλτρου.

3. Προσθέστε τον αλεσμένο καφέ χρησιμοποιώντας τον δοσομετρητή και πιέστε καλά με το πιεστήριο.

4. Στη συνέχεια, στερεώστε τη θήκη του φίλτρου περιστρέφοντάς την όπως φαίνεται στην εικόνα 1.2.3.

5. Όταν ο δείκτης του θερμομέτρου φτάσει μεταξύ 80° και του εικονιδίου καφέ, ανάβει η λυχνία καφέ. Πατήστε το διακόπτη καφέ. Μετά από μερικά δευτερόλεπτα θα αρχίσει να εκρέει ο καφές.

6. Μόλις έχετε πετύχει τον επιθυμητό καφέ ή όταν το κρώμα αλλάξει σε μια πιο ανοιχτή απόχρωση, κλείστε το διακόπτη καφέ.

7. Όταν ολοκληρώσετε την παρασκευή καφέ, αφαιρέστε τη θήκη φίλτρου γυρίζοντάς την και πετάξτε τα υπολείμματα καφέ.

8. Αφήστε τα να κρυώσουν εντελώς, στη συνέχεια, ξεπλύνετε τα εξαρτήματα κάτω από τρεχούμενο νερό.

## ΠΡΟΕΤΟΙΜΑΣΙΑ ΚΑΦΟΥΛΩΝ ΚΑΦΕ

1. Αφαιρέστε τη θήκη του φίλτρου περιστρέφοντάς την.

2. Επιλέξτε το φίλτρο γκοφρέτας και τοποθετήστε τη γκοφρέτα μέσα στη θήκη φίλτρου.

3. Στη συνέχεια, στερεώστε τη θήκη του φίλτρου περιστρέφοντάς την όπως φαίνεται στο σχήμα.

4. Όταν ο δείκτης του θερμομέτρου φτάσει μεταξύ 80° και του εικονιδίου καφέ, ανάβει η ένδειξη καφέ. Πατήστε το διακόπτη καφέ. Μετά από μερικά δευτερόλεπτα θα αρχίσει να εκρέει ο καφές.

5. Μόλις έχετε πετύχει τον επιθυμητό καφέ ή όταν το κρώμα αλλάξει σε μια πιο ανοιχτή απόχρωση, κλείστε το διακόπτη καφέ.

6. Όταν ολοκληρωθεί η προετοιμασία, αφαιρέστε τη θήκη του φίλτρου περιστρέφοντάς την και απορρίψτε το πλακίδιο.

## Λειτουργία αφολλέξ γάλακτος/καπουταίνo

Μπορείτε να φτιάξετε ένα φλιτζάνι καπουταίνo προσθέτοντας χτυπημένο γάλα σε ένα φλιτζάνι καφέ:

1. Ετοιμάστε έναν εσπρέσο όπως περιγράφεται στις ενότητες "Προετοιμασία αλεσμένου καφέ/κάνουλες καφέ", χρησιμοποιώντας ένα αρκετά μεγάλο δοχείο. Βεβαιωθείτε ότι το κουμπί ατμού είναι ρυθμισμένο στη θέση OFF.

2. Πατήστε το κουμπί ατμού και περιμένετε μερικά λεπτά. Η ενδεικτική λυχνία ατμού θα ανάψει. Όταν ο δείκτης του θερμομέτρου βρεθεί μεταξύ του εικονιδίου του καφέ και του ατμού, γυρίστε αμέσως το κουμπί ατμού αριστερόστροφα στη θέση MAX. Ο ατμός θα διαφύγει από τον αεροποιητή γάλακτος.

3. Γεμίστε μια κανάτα με περίπου 100 γραμμάρια γάλα για κάθε καπουταίνo που θα ετοιμάσετε. Συνιστούμε να χρησιμοποιείτε πλήρες γάλα φρέσκο από το ψυγείο (οχι ζεστό!).

4. Βυθίστε τον αεροδιστήρα γάλακτος στο γάλα σε βάθος 2 cm και χτυπήστε το γάλα μετακινώντας το μπολ κυκλικά από πάνω προς τα κάτω.

5. Μόλις επιτευχθεί η επιθυμητή συνοχή, γυρίστε το κουμπί πίσω στη θέση OFF και πατήστε το κουμπί ατμού για να απενεργοποιήσετε τη λειτουργία,

6. Αδειάστε το χτυπημένο γάλα στον καφέ που έχετε ετοιμάσει προηγουμένως: ο καπουταίνo είναι έτοιμος. Προσθέστε ζάχαρη ανάλογα με τη γεύση και, αν θέλετε, προσθέστε λίγο κακάο.

7. Απενεργοποιήστε τον κεντρικό διακόπτη ρεύματος.

Σημείωση: Συνιστούμε να αφήσετε τη μηχανή να κρυώσει για τουλάχιστον 5 λεπτά πριν φτιάξετε άλλον καφέ. Διαφορετικά, ο καφές μπορεί να έχει καμένη μυρωδιά.

Σημείωση: Εάν θέλετε να ετοιμάσετε καφέ μετά τη διανομή ατμού, περιμένετε να κρυώσει η μηχανή για τουλάχιστον 10 λεπτά (η ενδεικτική λυχνία καφέ θα ανάψει όταν η μηχανή έχει φτάσει στην κατάλληλη θερμοκρασία).

## Λειτουργία ζεστού νερού

Βεβαιωθείτε ότι δεν υπάρχουν υπολείμματα καφέ στη θήκη φίλτρου και τοποθετήστε τη θήκη φίλτρου.

Τοποθετήστε ένα φλιτζάνι κάτω από το ακροφύσιο ατμού. ΣΗΜΕΙΩΣΗ: Για να πάσετε τυχόν σταγόνες νερού από τη θήκη του φίλτρου, καλό είναι να τοποθετήσετε ένα άλλο φλιτζάνι κάτω από αυτό.

Πατήστε το κουμπί καφέ και, στη συνέχεια, στρέψτε αμέσως το κουμπί ατμού αριστερόστροφα στη θέση MAX. Το ζεστό νερό θα αρχίσει να ρέει από το ακροφύσιο ατμού στο φλιτζάνι.

Όταν επιτευχθεί η επιθυμητή ποσότητα ζεστού νερού, γυρίστε το κουμπί ατμού στη θέση "0" και απενεργοποιήστε το διακόπτη καφέ.

## Παραγωγή ατμού για θέρμανση υγρών

Το ραβδί ατμού (χωρίς το ακροφύσιο αφρισμού) μπορεί να χρησιμοποιηθεί για τη θέρμανση υγρών.

Τοποθετήστε το ραβδί μέσα στο φλιτζάνι, πατήστε το κουμπί ατμού και ρυθμίστε τον ατμό μέσω του κουμπιού.

## ΛΕΙΤΟΥΡΓΙΑ ΑΥΤΟΜΑΤΗΣ ΑΠΕΝΕΡΓΟΠΟΙΗΣΗΣ

Η συσκευή απενεργοποιείται αυτόματα εάν δεν γίνει καμία ενέργεια εντός 25 λεπτών.

## Καθαρισμός και συντήρηση

Αποσυνδέστε το φιν από την πρίζα και αφήστε το μηχανήμα να

κρωύσει εντελώς.

Μην χρησιμοποιείτε αλκοόλ ή διαλυτές.

Μην βυθίζετε το κύριο σώμα σε νερό ή άλλα υγρά.

Πλύνετε όλα τα αξεσουάρ με νερό και στεγνώστε τα καλά.

### Αφαίρεση αλάτων από την καφετιέρα ΣΗΜΕΙΩΣΗ

: Με την τακτική χρήση, η καφετιέρα μπορεί να συσσωρεύσει εναποθέσεις ορυκτών που μπορεί να μειώσουν την απόδοσή της.

Προετοιμάσια του διαλύματος αφαίρεσης αλάτων

1. Αναμείξτε 1 μέρος λευκό ξύδι με 2 μέρη κρύο νερό βρύσης.

Εκτέλεση της διαδικασίας:

2. Ρίξτε το αραιωμένο διάλυμα στη δεξαμενή νερού.

3. Πατήστε το κουμπί καφέ για να περάσει το διάλυμα από το μηχάνημα.

4. Επαναλάβετε αυτή τη διαδικασία δύο φορές, αφήνοντας τη συσκευή να ξεκουραστεί για 5 λεπτά μεταξύ κάθε κύκλου.

Ξεπλύνετε:

5. Αδειάστε το υπόλοιπο διάλυμα από τη δεξαμενή νερού και ξεπλύνετε την καλά.

6. Γεμίστε το δοχείο με καθαρό νερό σε θερμοκρασία δωματίου και πατήστε το κουμπί καφέ για να αρχίσει να ρέει το νερό μέσα από τη μηχανή.

7. Όταν τελειώσετε, αδειάστε το υπόλοιπο νερό.

### ΠΡΟΒΛΗΜΑΤΑ ΚΑΙ ΛΥΣΕΙΣ

Πρόβλημα	Αιτία	Λύση
Χωρίς νερό/ατμό	<ul style="list-style-type: none"><li>• Ελέγξτε ότι υπάρχει νερό στη δεξαμενή και βεβαιωθείτε ότι η δεξαμενή είναι σωστά τοποθετημένη.</li><li>• Το μηχάνημα δεν είχε προθερμανθεί.</li></ul>	<ul style="list-style-type: none"><li>• Γεμίστε το δοχείο με νερό, επανατοποθετήστε το σωστά και, στη συνέχεια, ενεργοποιήστε τη μηχανή και προχωρήστε στην παρασκευή καφέ.</li><li>• Η μηχανή πρέπει να προθερμανθεί προτού μπορέσει να παράγει καφέ. Αυτό σημαίνει ότι η ενδεικτική λυχνία, η οποία αρχικά αναβοσβήνει, θα γίνει σταθερή μόλις η μηχανή είναι έτοιμη.</li></ul>
Έλλειψη κρέμας	Ο αλεσμένος καφές είναι πολύ χοντροκομμένος / η σκόνη δεν έχει συμπιεστεί	Αντικαταστήστε τη σκόνη καφέ και συμπιέστε την με ένα πιεστήριο.
Δεν υπάρχουν ατμοί	<ul style="list-style-type: none"><li>• Η έξοδος ατμού είναι φραγμένη.</li><li>• Ο διακόπτης ατμού δεν είναι ενεργοποιημένος ή δεν έχει ολοκληρωθεί η προθέρμανση για την παροχή ατμού.</li></ul>	<ul style="list-style-type: none"><li>• Χρησιμοποιήστε ένα μικρό σύρμα για να απομακρύνετε τυχόν εμπόδια στην έξοδο ατμού.</li><li>• Καθαρίστε το σωλήνα ατμού με ζεστό νερό μετά τον αφρισμό.</li><li>• Ενεργοποιήστε το διακόπτη ατμού και περιμένετε να ολοκληρωθεί η προθέρμανση πριν από τη διανομή ατμού.</li></ul>
Λάθος ποσότητα καφέ	Πάρα πολύ ή πολύ λίγη σκόνη καφέ	Για να αποκτήσετε ένα φλιτζάνι καφέ σύμφωνα με τις τυποποιημένες ποσότητες, χρησιμοποιήστε 1 κουταλιά της σούπας σκόνη καφέ και αλέστε την κατάλληλα. Ο καφές θα πρέπει να αλέθεται σε μια ισορροπημένη σύσταση: όχι πολύ χοντρό, διότι διαφορετικά η εκχύλιση θα είναι ελλιπής, ούτε πολύ λεπτό, διότι αυτό θα μπορούσε να επηρεάσει αρνητικά την ποιότητα και την ποσότητα του καφέ που παρασκευάζεται.
Το γάλα δεν χτυπάει καλά	<ul style="list-style-type: none"><li>• Ελέγξτε αν πρόκειται για πλήρες γάλα.</li><li>• Ξεκινάτε να χτυπάτε το γάλα πριν να είναι έτοιμος ο ατμός.</li></ul>	<ul style="list-style-type: none"><li>• Χρησιμοποιήστε πλήρες γάλα.</li><li>• Περιμένετε μέχρι να είναι έτοιμος ο ατμός</li></ul>

## HR - SIGURNOSNE NAPOMENE



### OPREZ!

Pažnja! Pročitajte upute prije uporabe. Pročitajte sve sigurnosne upute i sve instrukcije. Nepoštivanje ovih upozorenja i uputa može dovesti do električnog udara, požara i/ili ozbiljnih ozljeda.

Upozorenje! Prilikom korištenja električnih uređaja uvijek treba slijediti uobičajene sigurnosne mjere kako bi se smanjio rizik od požara, električnog udara, tjelesnih ozljeda i materijalne štete.

Ovaj uređaj namijenjen je isključivo za kućnu uporabu za funkcije navedene u ovom priručniku. Nije prikladan za profesionalnu uporabu. Nemojte koristiti uređaj za svrhe za koje nije predviđen. Svaka druga uporaba smatra se neprikladnom i opasnom te izlaže korisnika rizicima električnog udara i osobnim ozljedama.

Ako odlučite odložiti ovaj uređaj kao otpad, preporučuje se da ga učinite neupotrebljivim rezanjem kabela za napajanje.

Prije spajanja uređaja na električnu mrežu, provjerite odgovara li napon naveden u tehničkim podacima lokalnom naponu. Nemojte koristiti utičnice ili produžne kablove koji nisu kompatibil-

ni s navedenim tehničkim podacima.

Nemojte koristiti uređaj ako su kabel, utikač ili neki dijelovi oštećeni. Pazite da kabel za napajanje bude odgovarajuće udaljen od uređaja, da ne dolazi u kontakt s vrućim dijelovima uređaja ili da ne bude stisnut uz oštre rubove ili kutove.

Nikada ne odspajajte uređaj povlačenjem za kabel. Nakon uporabe, isključite uređaj iz električne mreže i pustite da se ohladi prije spremanja i čišćenja. Nemojte koristiti uređaj u blizini drugih osoba ili životinja.

Sve popravke, uključujući (ako je potrebno) zamjenu kabela za napajanje, smiju obavljati samo ovlašteni i stručni tehničari kako bi se spriječio bilo kakav rizik.

Nikada nemojte omotavati kabel za napajanje oko ruke dok je uređaj povezan s električnom mrežom. U slučaju oluje, isključite kabel za napajanje iz utičnice. Potpuno razvucite kabel prije uporabe. Nemojte povlačiti ili nositi uređaj držeći za kabel. Nemojte koristiti kabel kao ručku. Nemojte omotavati kabel oko oštih kutova niti ga stavljati na vruće površine.

Sačuvajte ovaj priručnik zajedno s uputama za sigurnu uporabu tijekom cijelog vijeka trajanja uređaja za buduće konzultacije. U slučaju prijenosa

uređaja trećim stranama, predajte i svu prateću dokumentaciju. Ako su dijelovi ovog priručnika teški za razumjeti ili imate bilo kakvih nedoumica, kontaktirajte tvrtku na navedenu adresu prije korištenja uređaja.

Pažnja! Redovito provjeravajte ispravnost zategnutosti eventualnih vijaka, stanje trošenja uređaja i uvjerite se u njegovu ispravnost. Korištenje dodatne opreme koja nije preporučena ili isporučena od strane proizvođača uređaja može dovesti do rizika od požara, električnog udara ili ozljeda.

Uvijek isključite uređaj iz napajanja ako ga ostavljate bez nadzora i prije montaže, demontaže, čišćenja ili održavanja. Nemojte izlagati uređaj atmosferskim utjecajima (kiša, sunce itd.). Nemojte koristiti uređaj na otvorenom. Nemojte ostavljati uređaj bez nadzora dok je povezan na električnu mrežu.

Nemojte koristiti uređaj mokrim rukama ili mokrim ili bosim stopalima.



## **OPREZ!**

**PAŽNJA!** Opasnost od gušenja. Ambalažni materijali ne smiju biti dostupni djeci jer predstavljaju potencijalnu opasnost. Držite plastične vrećice izvan dosega djece. Ovo nije igračka. Tijekom korištenja osigurajte da djeca

nemaju pristup uređaju.

Ako je fleksibilni vanjski kabel ovog uređaja oštećen, mora ga zamijeniti isključivo proizvođač, njegov servis ili kvalificirano osoblje kako bi se izbjegla opasnost.

Uređaj nije namijenjen osobama, uključujući djecu, s umanjenim fizičkim, osjetilnim ili mentalnim sposobnostima ili bez iskustva i potrebnog znanja, osim ako nisu pod nadzorom ili su obučene za sigurno korištenje uređaja i razumijevanje rizika. Djeca se ne smiju igrati s uređajem.

Održavanje i čišćenje koje obavlja korisnik ne smije obavljati dijete, osim ako je starije od 8 godina i pod nadzorom. Uređaj i kabel držite izvan dosega djece mlađe od 8 godina i pohranite ga na suhom i sigurnom mjestu.

Uređaj nije namijenjen za rad putem vanjskog mjerača vremena ili odvojenog sustava upravljanja.

Nemojte ostavljati uređaj na temperaturama ispod 0°C, jer bi ostaci vode mogli smrznuti i uzrokovati nepovratna oštećenja. Nemojte usmjeravati mlaz prema osobama. Nikada ne punite toplom ili kipućom vodom. Nemojte koristiti na uključenim štednjacima ili pločama za kuhanje. Isključite uređaj iz napajanja prije punjenja spremnika.

Nemojte koristiti uređaj bez vode. Sta-

vite uređaj na stabilnu površinu gdje se ne može prevrnuti. Nemojte stavljati uređaj unutar ormarića dok je u uporabi. Nemojte koristiti gaziranu vodu. Nikada ne stavljajte u filter druge tvari, jer bi mogle uzrokovati ozbiljna oštećenja uređaja. Nemojte koristiti uređaj u blizini kade ili sudopera punih vode. Uređaj ne smije biti uronjen u vodu radi čišćenja. Nemojte izlagati uređaj vlazi ili vremenskim uvjetima.

Uvijek pustite uređaj da se ohladi nekoliko minuta između upotreba. Nemojte koristiti uređaj ako je oštećen motorni dio ili njegovi dodaci.

Pažnja! Nepravilna uporaba može dovesti do ozljeda. Koristite samo priložene ili originalne dodatke. Za čišćenje koristite vlažnu krp. Za čišćenje unutrašnjosti spremnika koristite samo vodu i temeljito isperite.

Uređaj se može koristiti u kućanstvima i sličnim primjenama, posebno u kuhinjama u trgovinama, uredima i drugim profesionalnim okruženjima; na farmama; od strane gostiju u hotelima, motelima i drugim rezidencijalnim objektima; te u objektima poput pansiona.

#### Komponente

1. Ploča za upravljanje
2. Gumb za paru
3. Spremnik za vodu
4. Mlaznica za paru
5. Rešetka posude za kapanje
6. Posuda za kapanje
7. Tlačni držač filtera

8. Filter za 2 šalice (mljevena kava)
9. Filter za kapsule
20. Površina za zagrijavanje šalice

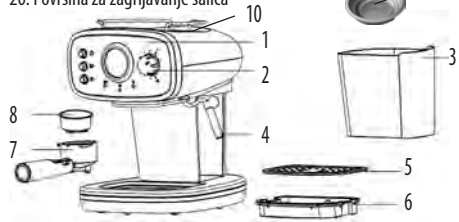

#### Ploča za upravljanje

1. Tipka za paru
2. Tipka za kavu/toplu vodu
3. Tipka za uključivanje/isključivanje
4. Pokazivač spremnosti kave
5. Pokazivač uključivanja
6. Pokazivač spremnosti pare
7. Termometar
8. Gumb za paru

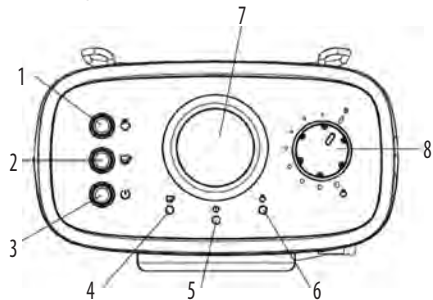

#### UMETANJE FILTERA

Da biste umetnuli odabrani filter u držač filtera, provjerite je li zarez na filteru pravilno poravnat s utorom unutar držača filtera.

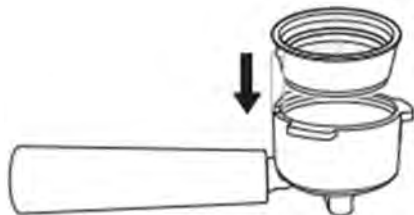

Okrenite filter ulijevo ili udesno dok se ne zaključa u položaj, čime se osigurava sigurno učvršćivanje unutar držača filtera.



#### PRVA UPOTREBA

Kako biste osigurali da prva šalica kave ima odličan okus, slijedite

sljedeće korake:

1. Uklonite spremnik, napunite ga vodom bez prelaska oznake MAX i ponovno ga postavite na mjesto.

Napomena: Aparat ima odvojni spremnik kako bi čišćenje i punjenje bilo jednostavnije.

2. Umetnite filter (bez kave) u držač filtera (pogledajte slike 1/2/3).

3. Stavite vrč ili šalicu (nije uključena u opremu) na pladanj za kapanje i provjerite je li gumb za paru postavljen na OFF.

4. Priključite utikač u utičnicu i pritisnite prekidač za uključivanje. Indikator rada će se upaliti (crveno svjetlo).

Napomena: Provjerite je li gumb za paru u položaju OFF tijekom ovog procesa.

5. Kada kazaljka na termometru dosegne područje između 80° i ikone za kavu, indikator kave će se upaliti zelenim svjetlom. U tom trenutku pritisnite prekidač za kavu kako biste pokrenuli protok tople vode. Ponovno pritisnite prekidač za kavu kako biste zaustavili izlaz tople vode.

6. Ponovite postupak dok se voda u spremniku ne isprazni.

7. Sada je aparat za espresso spreman za upotrebu.

Napomena: Kada se pumpa prvi put aktivira, može proizvesti buku.

To je potpuno normalno jer pumpa ispušta zrak iz aparata. Nakon nekoliko trenutaka buka će prestati.

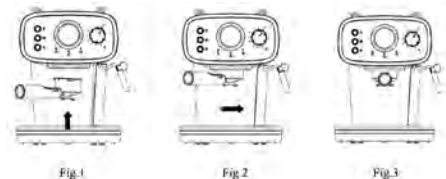

#### PRIPREMA MLJEVENE KAVE

1. Uklonite držač filtera okrećući ga.

2. Odaberite filter za dvije šalice (mljevena kava) i stavite ga unutar držača filtera.

3. Dodajte mljevenu kavu koristeći dozer i dobro pritisnite tamperom.

4. Pričvrstite držač filtera okrećući ga kako je prikazano na slikama 1, 2 i 3.

5. Kada kazaljka termometra dosegne između 80° i ikone za kavu, indikator za kavu će se upaliti. Pritisnite prekidač za kavu. Nakon nekoliko sekundi kava će početi izlaziti.

6. Kada postignete željenu količinu kave ili kada boja postane svjetlija, isključite prekidač za kavu.

7. Po završetku pripreme uklonite držač filtera okrećući ga i uklonite ostatke kave.

8. Ostavite da se potpuno ohladi, a zatim isperite dijelove pod tekućom vodom.

#### PRIPREMA KAVE U JASTUČIĆIMA

1. Uklonite držač filtera okrećući ga.

2. Odaberite filter za jastučiće i stavite jastučić unutar držača filtera.

3. Pričvrstite držač filtera okrećući ga kako je prikazano na slici.

4. Kada kazaljka termometra dosegne između 80° i ikone za kavu, indikator za kavu će se upaliti. Pritisnite prekidač za kavu. Nakon nekoliko sekundi kava će početi izlaziti.

5. Kada postignete željenu količinu kave ili kada boja postane svjetlija, isključite prekidač za kavu.

6. Po završetku pripreme uklonite držač filtera okrećući ga i uklonite jastučić.

#### Funkcija za pjenjenje mlijeka/kapućino

Moguće je pripremiti šalicu kapučina dodavanjem pjenastog mlijeka u šalicu kave:

1. Pripremite espresso prema uputama u odjeljcima „Priprema mljevene kave/u jastučićima“, koristeći dovoljno velik spremnik. Provjerite je li gumb za paru postavljen na OFF.

2. Pritisnite gumb za paru i pričekajte nekoliko minuta. Pokazivač pare će se upaliti. Kada kazaljka termometra bude između ikone za kavu i pare, odmah okrenite gumb za paru u smjeru suprotnom od kazaljke na satu do pozicije MAX. Para će izlaziti iz uređaja za pjenjenje mlijeka.

3. Napunite vrč s približno 100 g mlijeka za svaki kapučino koji želite pripremiti. Preporučuje se korištenje punomasnog mlijeka iz frižidera (ne toplog!).

4. Uronite uređaj za pjenjenje mlijeka u mlijeko na dubinu od 2 cm i pjenite mlijeko pomičući posudu kružno i odozgo prema dolje.

5. Kada postignete željenu konzistenciju, vratite gumb za paru na OFF i pritisnite gumb za paru kako biste isključili funkciju.

6. Ulijte pjenasto mlijeko u prethodno pripremljenu kavu: kapučino je spreman. Dodajte šećer po želji i, ako želite, pospite prahom kakaa.

7. Isključite glavni prekidač.

Napomena: Preporučuje se ostaviti aparat da se hladi najmanje 5 minuta prije pripreme sljedeće kave. U suprotnom, kava može imati miris spaljenog.

Napomena: Ako želite pripremiti kavu nakon korištenja pare, pričekajte da se aparat hladi najmanje 10 minuta (pokazivač kave će se upaliti kada aparat postigne odgovarajuću temperaturu).

#### Funkcija vruće vode

Provjerite da nema ostataka kave u držaču filtera i umetnite ga. Postavite šalicu ispod mlaznice za paru. Napomena: Za skupljanje eventualnih kapljica vode iz držača filtera, preporučuje se postavljanje druge šalice ispod njega.

Pritisnite gumb za kavu, zatim odmah okrenite gumb za paru u smjeru suprotnom od kazaljke na satu do pozicije MAX. Vruća voda će početi izlaziti iz mlaznice za paru u šalicu.

Kada dosegnete željeni volumen vruće vode, vratite gumb za paru na poziciju "0" i isključite gumb za kavu.

Proizvodnja pare za grijanje tekućina

Mlaznica za paru (bez nastavka za pjenjenje) može se koristiti za grijanje tekućina.

Postavite mlaznicu u šalicu, pritisnite gumb za paru i podesite protok pare pomoću gumba.

Funkcija automatskog isključivanja

Uređaj se automatski isključuje ako se ne koristi u roku od 25 minuta.

#### Čišćenje i održavanje

- Iskopčajte uređaj iz utičnice i ostavite ga da se potpuno ohladi.
- Nemojte koristiti alkohol ili otapala.
- Nemojte uranjati glavni dio uređaja u vodu ili druge tekućine.
- Operite sve dodatke vodom i dobro ih osušite.

#### Decalcifikacija aparata za kavu

NAPOMENA:

Redovitom uporabom aparat za kavu može nakupiti mineralne naslage koje mogu smanjiti njegovu učinkovitost. Preporučuje se provoditi proces decalcifikacije svaka 2-3 mjeseca.

Priprema otopine za decalcifikaciju:

1. Pomiješajte 1 dio bijelog octa s 2 dijelova hladne vode iz slavine. Izvođenje procesa:

2. Ulijte razrijeđenu otopinu u spremnik za vodu.

3. Pritisnite gumb za kavu kako biste pustili otopinu da prođe kroz aparat.

4. Ponovite ovaj proces dva puta, ostavljajući uređaj da odstoji 5 minuta između svakog ciklusa.

Ispiranje:

5. Ispraznite preostalu otopinu iz spremnika za vodu i temeljito ga isperite.

6. Napunite spremnik čistom vodom sobne temperature i pritisnite gumb za kavu kako biste pustili vodu da prođe kroz aparat.

7. Na kraju, ispraznite preostalu vodu.

**PROBLEMI I RJEŠENJA**

<b>Problem</b>	<b>Uzrok</b>	<b>Rješenje</b>
<b>Nema vode/pare</b>	<ul style="list-style-type: none"> <li>• Provjerite ima li vode u spremniku i je li spremnik ispravno postavljen.</li> <li>• Aparat nije prethodno zagrijan..</li> </ul>	<ul style="list-style-type: none"> <li>• Napunite spremnik vodom, ispravno ga postavite, uključite aparat i nastavite s pripremom kave.</li> <li>• Aparat mora biti prethodno zagrijan prije pripreme kave. To znači da će indikatorna lampica, koja isprva treperi, postati stalno upaljena kada je aparat spreman.</li> </ul>
<b>Nedostatak kreme</b>	Mljevenje kave je pregrubo ili kava nije dovoljno pritisnuta.	Zamijenite mljevenu kavu i pritisnite je tamperom.
<b>Nema pare</b>	<ul style="list-style-type: none"> <li>• Izlaz za paru je začepljen.</li> <li>• Prekidač za paru nije uključen ili prethodno zagrijavanje nije završeno.</li> </ul>	<ul style="list-style-type: none"> <li>• Koristite tanku žicu za uklanjanje eventualnih začepljenja na izlazu za paru.</li> <li>• Uključite prekidač za paru i pričekajte da prethodno zagrijavanje završi prije nego što pustite paru.</li> <li>• Očistite cijev za paru toplom vodom nakon pjenjenja mljeka.</li> </ul>
<b>Pogrešna količina kave</b>	Previše ili premalo mljevene kave.	Za pripremu standardne šalice kave, koristite 1 žlicu mljevene kave i pritisnite je tamperom. Mljevenje kave mora imati uravnoteženu konzistenciju: ne pregrubo (u tom slučaju ekstrakcija će biti nepotpuna) niti previše fino (što može negativno utjecati na kvalitetu i količinu pripremljene kave).
<b>Mlijeko se ne pjenuje dobro</b>	<ul style="list-style-type: none"> <li>• Provjerite koristite li punomasno mlijeko.</li> <li>• Pjenjenje mljeka započeto je prije nego što je para bila spremna.</li> </ul>	<ul style="list-style-type: none"> <li>• Koristite punomasno mlijeko.</li> <li>• Pričekajte da para bude spremna prije pjenjenja mljeka</li> </ul>
<b>Nema kave</b>	Temperatura je previsoka nakon korištenja pare.	Ostavite aparat da se hladi nekoliko minuta prije nego što nastavite s radom.



Il simbolo del cassonetto barrato indica che il prodotto è soggetto alla raccolta differenziata. Per le sue caratteristiche tecniche il prodotto, se smaltito impropriamente, può rivelarsi dannoso per la salute e per l'ambiente. Per questo motivo il prodotto non deve essere smaltito insieme ai rifiuti solido urbani. L'utente dovrà pertanto conferire l'apparecchiatura giunta a fine vita agli idonei centri di raccolta differenziata dei rifiuti elettronici ed elettrotecnici, oppure riconsegnarla al rivenditore al momento dell'acquisto di una nuova apparecchiatura di tipo equivalente, in ragione di uno ad uno o conferirla gratuitamente, in caso di prodotto di piccolissime dimensioni, presso i negozi che forniscono questo servizio. L'adeguata raccolta differenziata per l'avvio successivo dell'apparecchiatura dismessa al riciclaggio, al trattamento e allo smaltimento ambientalmente compatibile contribuisce ad evitare possibili effetti negativi sulla salute e sull'ambiente e favorisce il reimpiego e/o riciclo dei materiali di cui è composta l'apparecchiatura. Lo smaltimento abusivo del prodotto comporta l'applicazione delle sanzioni previste della normativa vigente.

E - El símbolo del contenedor de basura tachado con un aspa indica que el producto está sujeto a recogida selectiva. Debido a sus características técnicas, si el producto se elimina de forma indebida, puede resultar perjudicial para la salud y el medio ambiente. Por esta razón, el producto no debe eliminarse junto con los residuos sólidos urbanos. El usuario, por lo tanto, deberá depositar el aparato, cuando este llegue al final de su vida útil, en los centros de recogida selectiva de residuos de aparatos eléctricos y electrónicos correspondientes, o bien entregarlo al distribuidor cuando compre un nuevo aparato similar, a razón de uno por uno, o dejarlo gratuitamente, en caso de productos muy pequeños, en las tiendas que proporcionen este servicio. La adecuada recogida selectiva para realizar el reciclaje del aparato en desuso, su tratamiento y eliminación de forma compatible con el medio ambiente contribuye a evitar posibles efectos negativos sobre la salud y el medio ambiente y favorece la reutilización y/o reciclaje de los materiales de los que está compuesto el aparato. La eliminación ilegal del producto conlleva la aplicación de las sanciones previstas en la normativa vigente.

P - O símbolo do contentor de lixo barrado indica que o produto é sujeito à recolha diferenciada. Devido às características técnicas, o produto se eliminado indevidamente, pode se tornar perigoso para a saúde e meio ambiente. Por esta razão o produto não deve ser eliminado junto com o lixo sólido urbano. O usuário deverá portanto entregar o equipamento sem mais utilização nos centros de recolha específicos para lixo eletrônico e eletrotécnico, ou então entregá-lo ao revendedor no momento da aquisição de um novo equipamento de tipo equivalente, na proporção de um a um ou entregá-lo gratuitamente, em caso de produtos de dimensões muito pequenas, nas lojas que oferecerem este serviço. A recolha diferenciada adequada para a entrega em seguida do equipamento inutilizável à reciclagem, ao tratamento e à eliminação ambiental compatível contribui à evitação de possíveis efeitos negativos para a saúde e o meio ambiente e favorece a reutilização e/ou a reciclagem dos materiais com os quais é composto o equipamento. A eliminação abusiva do produto comporta a aplicação das sanções previstas pela normativa vigente.

GR - Το ακυρωμένο σύμβολο κάδου απορριμμάτων υποδεικνύει ότι το προϊόν υπόκειται σε ανακύκλωση. Για τα τεχνικά χαρακτηριστικά του, το προϊόν, εάν δεν απορριφθεί σωστά, μπορεί να είναι επικίνδυνο για την υγεία μας και το περιβάλλον. Για το λόγο αυτό, το προϊόν δεν πρέπει να απορρίπτεται μαζί με τα στερεά αστικά απόβλητα. Κατά συνέπεια, η χρήση θα πρέπει να μεταφέρει την συσκευή στο τέλος της λειτουργικής ζωής της σε κατάλληλα διαφοροποιημένα κέντρα συλλογής για ηλεκτρονικές συσκευές και ηλεκτρο-τεχνικά απόβλητα, ή να την επιστρέψει στον λιανοπωλητή κατά την αγορά μιας νέας συσκευής ισοδύναμου τύπου, ή να την αποδώσει δωρεάν, σε περίπτωση πολύ μικρών διαστάσεων σε καταστήματα που παρέχουν αυτή την υπηρεσία. Η κατάλληλη ξεχωριστή συλλογή για την μετέπειτα προώθηση στην ανακύκλωση, επεξεργασία και περιβαλλοντικά συμβατή διάθεση συμβάλλει στην αποφυγή αρνητικών επιπτώσεων για το περιβάλλον και την υγεία και προωθεί την επαναχρησιμοποίηση ή / και ανακύκλωση των υλικών που απαρτίζουν τον εξοπλισμό. Παράνομη απόρριψη του προϊόντος από τον ιδιοκτήτη συνεπάγεται την εφαρμογή των διοικητικών κυρώσεων που προβλέπονται από το νόμο.

HR - Oznaka prekržižene kante za otpad označava da je proizvod namijenjen za odvojeno prikupljanje otpada. Zbog svojih tehničkih karakteristika, ako proizvod nije pravilno odložen, može biti opasan za zdravlje i okoliš. Zbog toga proizvod ne smije bit odložen zajedno s gradskim otpadom. Korisnik treba odložiti nefunkcionalni uređaj u određeni centar za odvojeno prikupljanje elektronskog i elektrotehničkog otpada, ili predati prodavaču u trenutku kupnje novog proizvoda istog tipa ili predati bez plaćanja dodatnih troškova, u slučaju proizvoda malih dimanzija, u centrima koji nude ovaj tip usluge. Aдекватно odvojeno prikupljanje otpada za naredno recikliranje odbačenih uređaja, za tretiranje i odlaganje u skladu s okolišem doprinosi izbjegavanju negativnog utjecaja na zdravlje i okoliš te pomaže za naknadno korištenje i/ili recikliranje materijala od kojeg se sastoji uređaj. Neprijemreno odlaganje proizvoda stvara komplikacije te sankcije predviđene važećim odredbama.

Art. 880302-880303-880304

Importato e fabbricato da: GENERAL TRADE SPA

Via G. Cassano - Km 2,2 - 74015 Martina Franca (TA) ITALY

Prodotto di provenienza Extra-UE

