

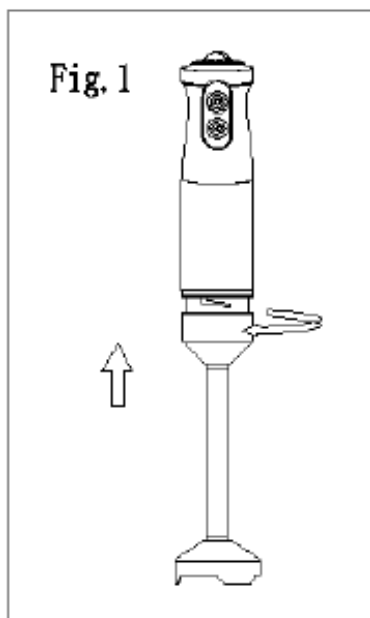

**FRULLATORE
A IMMERSIONE**

SILVER BLADE

ISTRUZIONI D'USO

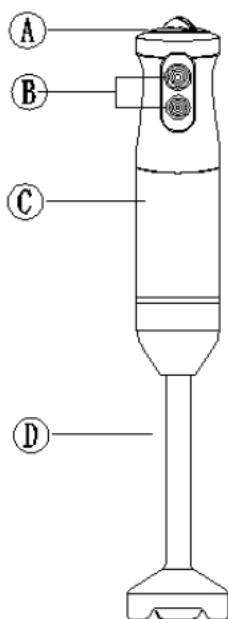

Avvertenze di sicurezza



ATTENZIONE!

Attenzione! Leggere le istruzioni prima dell'uso. Leggere tutti gli avvisi di sicurezza e tutte le istruzioni. La mancata osservanza dei presenti avvisi e istruzioni potrebbe causare scosse elettriche, incendi e/o infortuni gravi. Avvertenza! Quando si usano apparecchi alimentati elettricamente, osservare sempre le normali precauzioni di sicurezza per ridurre il rischio di incendio, scosse elettriche, lesioni personali e danni materiali. L'apparecchio è destinato solo ad un uso

domestico per le funzioni indicate nel presente manuale. Non adatto per uso professionale. Non utilizzare l'apparecchio per usi diversi da quello per cui è concepito. Qualsiasi utilizzo diverso da quello indicato è da considerarsi improprio e pericoloso ed espone l'utilizzatore a rischi di natura elettrica e a danni alle persone. Allor-ché si decida di smaltire come rifiuto questo apparecchio, si raccomanda di renderlo inoperante tagliandone il cavo di alimentazione. Prima di collegare l'apparecchio alla rete di alimentazione, controllare che la tensione indicata sui dati tecnici corrisponda a quella della rete locale e non uti-

lizzare prese o prolunghe elettriche non compatibili con quanto indicato nei dati tecnici. Non utilizzare l'apparecchio se il cavo, la spina o alcune sue parti risultano danneggiate. Assicurarsi che il cavo di alimentazione sia adeguatamente tenuto lontano dall'apparecchio e non venga in contatto con le parti calde dello stesso o pressato su bordi o spigoli taglienti. Non scollegare mai l'apparecchio tirando il cavo. Dopo aver utilizzato l'apparecchio, scollegare il filo conduttore dalla fonte elettrica e attendere che si raffreddi prima di riporlo a posto e di procedere alla sua pulizia. Tutte le riparazioni, compresa la (eventuale) la sostituzione del cavo di alimentazione, devono essere eseguite solamente da tecnici autorizzati ed esperti, in modo da prevenire ogni rischio. Non avvolgere mai il cavo di alimentazione attorno alla mano quando l'apparecchio è connesso alla rete elettrica. In caso di temporale, scollegare il cavo di alimentazione dalla presa di corrente. Distendere completamente il cavo prima dell'utilizzo. Non tirare o trasportare l'apparecchio per mezzo del filo di alimentazione. Non usare il filo di alimentazione come manico. Non tirare il filo di alimentazione attorno ad angoli aguzzi e non appoggiarlo su superfici calde. Conservare il presente libretto d'uso sicuro, insieme

alle istruzioni, per l'intera durata di vita dell'apparecchio, a scopo di consultazione. In caso di cessione dell'apparecchio a terzi, consegnare anche l'intera documentazione. Se nella lettura di questo libretto di istruzioni d'uso alcune parti risultassero di difficile comprensione o se sorgessero dubbi, prima di utilizzare il prodotto contattare l'azienda all'indirizzo indicato. Attenzione! Controllare periodicamente il corretto serraggio delle eventuali viti presenti, lo stato di usura dell'apparecchio ed accertarsi del suo corretto funzionamento. L'utilizzo di accessori non consigliati o non forniti dal costruttore dell'apparecchio può comportare rischi di incendio, shock elettrico o danni a persone. Scollegare sempre l'apparecchio dall'alimentazione se lasciato incustodito e prima di montarlo, smontarlo, pulirlo o mantenerlo. Non lasciare l'apparecchio esposto ad agenti atmosferici (pioggia, sole, ecc.). Non usare l'apparecchio all'aperto. Non lasciare incustodito l'apparecchio mentre è collegato alla rete elettrica. Non utilizzare l'apparecchio in caso di mani bagnate o piedi bagnati o nudi.



ATTENZIONE!

Pericolo di soffocamento. Gli elementi dell'imballaggio non devono essere la-

sciati alla portata dei bambini in quanto potenziali fonti di pericolo. Tenere il sacchetto di plastica lontano dalla portata di bambini. Non è un giocattolo. Durante l'utilizzo assicurarsi che i bambini non vengano a contatto con l'apparecchio.

Se il cavo flessibile esterno di questo apparecchio è danneggiato, deve essere sostituito esclusivamente dal costruttore, dal suo servizio di assistenza, o da personale qualificato equivalente, al fine di evitare pericoli. L'apparecchio può essere utilizzato da bambini di età non inferiore a 8 anni e da persone con ridotte capacità fisiche, sensoriali o mentali, o prive di esperienza o della necessaria conoscenza, purché sotto sorveglianza oppure dopo che le stesse abbiano ricevuto istruzioni relative all'uso sicuro dell'apparecchio e alla comprensione dei pericoli ad esso inerenti. I bambini non devono giocare con l'apparecchio. La pulizia e la manutenzione destinata ad essere effettuata dall'utilizzatore non deve essere effettuata da bambini, a meno che non abbiano più di 8 anni e siano sorvegliati. Mantenere l'apparecchio e il suo cavo fuori dalla portata dei bambini con meno di 8 anni e custodire in luogo asciutto e sicuro.

L'apparecchio non è destinato ad essere fatto funzionare per mezzo di un temporizzatore esterno o con un sistema di comando separato.

Non immergere l'apparecchio in acqua o altri liquidi. Non usare l'apparecchio in prossimità di vasche o lavandini pieni di acqua. Non immergere il corpo motore in acqua e non metterlo mai sotto un rubinetto d'acqua corrente. Non esporre l'apparecchio all'umidità o all'influsso di agenti atmosferici. Non far mai funzionare l'apparecchio senza alimenti. Quest'apparecchio non è concepito per esser usato continuativamente. Far raffreddare l'apparecchio sempre per qualche minuto tra un utilizzo e un altro. Attenzione: assicurarsi di non utilizzare l'apparecchio in maniera errata e di utilizzarlo esclusivamente in conformità alle istruzioni in dotazione. Prestare particolare attenzione e utilizzare guanti idonei per maneggiare le lame taglienti, in particolare quando si estrae la lama, quando la coppa viene svuotata e durante la pulizia. Non usare l'apparecchio se è danneggiato il corpo motore o i suoi accessori. Non toccare mai le parti in movimento. Utilizzare l'apparecchio con alimenti che abbiano temperatura ambiente. Non utilizzare con alimenti caldi. Prima dell'utilizzo lavare le parti a contatto con alimenti.

Spegner e scollegare l'apparecchio dall'alimentazione prima di cambiare gli accessori o di avvicinarsi alle parti in movimento durante l'uso. Attenzione! L'uso improprio potrebbe causare lesioni. L'apparecchio è destinato a essere utilizzato nelle applicazioni domestiche e similari ed in particolare nelle zone per cucinare riservate al personale nei negozi, negli uffici e negli altri ambienti professionali; nelle fattorie; da parte di clienti di alberghi, motel, e altri ambienti a carattere residenziale; negli ambienti tipo bed and breakfast. Utilizzare solo accessori in dotazione o originali.

Componenti:

- A. Regolatore di velocità
- B. On - Turbo
- C. Alloggiamento motore
- D. Gambo

ISTRUZIONI PER L'USO

Usare il frullatore ad immersione per ridurre a purè frutta, verdura, zuppe e simili. Tagliare la frutta e la verdura in piccoli pezzi prima di frullarli e collocarli in un recipiente idoneo. Posizionare il frullatore all'interno del recipiente. Premere il pulsante corrispondente alla velocità desiderata (on e TURBO). Nota: l'unità è dotata di regolatore di velocità. Premere on e ruotare il regolatore per modulare la potenza della velocità. Il TURBO è la velocità massima alla potenza massima che l'unità può raggiungere. Quando il frullatore entra in funzione, muovetelo in senso circolare all'interno del composto da frullare.

Una volta terminato l'utilizzo rilasciare il tasto velocità. Il tempo di funzionamento dell'unità non può essere superiore a 1minuto.

Pulizia e manutenzione

Scollegare l'unità dalla presa di corrente. Non bagnare né immergere in acqua il corpo motore. Pulirlo con un panno leggermente umido. Sganciare il gambo dal corpo motore ruotandolo in senso antiorario. Sciacquare le lame con acqua e detergente neutro. Asciugare accuratamente.

E - MEDIDAS DE SEGURIDAD



ATENCIÓN!

¡Atención! Lea estas instrucciones antes del uso. Lea todas las advertencias de seguridad y todas las instrucciones. El hecho de no respetar las presentes advertencias e instrucciones podría provocar descargas eléctricas, incendios y/o accidentes graves. ¡Advertencia! Al utilizar aparatos eléctricos, deben adoptarse siempre las precauciones de seguridad normales para reducir el riesgo de incendio, descarga eléctrica, lesiones personales y daños materiales. Este aparato está destinado únicamente a un uso doméstico para las funciones indicadas en el presente manual. No apto para uso profesional. No utilice el aparato con fines distintos a aquel para el que está diseñado. Cualquier uso diferente al indicado debe considerarse indebido y peligroso y expone al usuario a riesgos de naturaleza eléctrica y daños a las personas. Cuando se decida desechar este aparato, se recomienda inutilizarlo cortando el cable de alimentación. Antes de conectar el aparato a la red de alimentación, compruebe que la tensión indicada en los datos técnicos se corresponde con la de la red local y no utilice tomas o alargadores eléctricos

no compatibles con lo indicado en los datos técnicos. No utilice el aparato si el cable, el enchufe o algunas de sus partes están dañados. Asegúrese de que el cable de alimentación se mantiene debidamente alejado del aparato y que no está en contacto con las partes calientes del mismo o aplastado sobre bordes o aristas cortantes. Nunca desconecte el aparato tirando del cable. Después de utilizar el aparato, desconecte el hilo conductor de la fuente eléctrica y espere hasta que se enfríe antes de guardarlo y de proceder a su limpieza. Todas las reparaciones, incluida la sustitución del cable de alimentación (si fuera preciso), deberán realizarlas únicamente técnicos autorizados y expertos, para prevenir cualquier riesgo. Nunca enrolle el cable de alimentación alrededor de la mano cuando el aparato esté conectado a la red eléctrica. En caso de tormenta, desconecte el cable de alimentación de la toma de corriente. Desenrolle el cable por completo antes de utilizar el aparato. No tire ni transporte el aparato por medio del cable de alimentación. No utilice el cable de alimentación como asa. No tire del cable de alimentación alrededor de aristas cortantes ni lo apoye sobre superficies calientes. Guarde el presente manual de uso, junto con las instrucciones, durante toda la vida útil

del aparato, para futuras consultas. En caso de cesión del aparato a terceros, entregue también toda la documentación. Si al leer este manual de instrucciones algunas partes le resultaran difíciles de entender o le surgieran dudas, antes de utilizar el aparato, póngase en contacto con la empresa en la dirección indicada. ¡Atención! Compruebe de forma periódica el correcto ajuste de los tornillos que pudiera llevar el aparato, su estado de desgaste y asegúrese de que funcione correctamente. El uso de accesorios no recomendados o no suministrados por el fabricante puede conllevar riesgos de incendio, choque eléctrico o daños a personas. Desconecte siempre el aparato cuando lo deje sin vigilancia y antes de montarlo, desmontarlo, limpiarlo o realizar su mantenimiento. No deje el aparato expuesto a los agentes atmosféricos (lluvia, sol, etc.). No lo utilice al aire libre. No lo deje sin vigilancia mientras está conectado a la red eléctrica. No utilice el aparato con las manos o los pies mojados o descalzos.



ATENCIÓN!

Peligro de asfixia. Los elementos de embalaje no deben dejarse al alcance de los niños, ya que constituyen fuentes potenciales de peligro. Mantenga la

bolsa de plástico fuera del alcance de los niños. No es un juguete. Durante el uso, asegúrese de que los niños no toquen el aparato.

Si el cable flexible externo de este aparato está dañado, deberá ser reemplazado únicamente por el fabricante, su servicio de asistencia técnica o por personal cualificado equivalente con el fin de evitar cualquier riesgo. Este aparato puede ser utilizado por niños mayores de 8 años y personas con capacidades físicas, sensoriales o mentales reducidas o sin experiencia o el conocimiento necesario siempre y cuando lo hagan bajo supervisión o tras recibir instrucciones sobre la utilización segura del aparato y entender los peligros que entraña. Los niños no deben jugar con el aparato. Las operaciones de limpieza y mantenimiento que debe realizar el usuario no podrán ser llevadas a cabo por niños, a no ser que tengan más de 8 años y lo hagan bajo supervisión. Mantenga este aparato y su cable fuera del alcance de los niños menores de 8 años y guárdelo en un lugar seco y seguro.

El aparato no está diseñado para funcionar con un temporizador externo ni con un sistema de control separado.

No deje el aparato a temperaturas inferiores a 0°C porque los residuos de agua al congelarse podrían causar daños irreparables. No dirija el chorro hacia personas. Nunca llene con agua caliente o hirviendo. No use sobre estufas o superficies de cocción encendidas. Desconecte el aparato de la alimentación antes de llenar el tanque. No use el aparato sin agua. Coloque el aparato en una superficie estable donde no pueda ser volcado. No coloque el aparato dentro de un mueble cuando esté en uso. No utilice agua carbonatada. Nunca introduzca otras sustancias en el filtro ya que podrían causar graves daños al aparato. No use el aparato cerca de bañeras o lavamanos llenos de agua. El aparato no debe ser sumergido en agua para la limpieza. No esponga el aparato a la humedad o a la influencia de agentes atmosféricos. Deje enfriar el aparato algunos minutos entre un uso y otro. No use el aparato si el cuerpo motor o sus accesorios están dañados. ¡Atención! El uso inapropiado podría causar lesiones. Utilice solo los accesorios suministrados o originales. Para la limpieza, use un paño húmedo. Para limpiar la parte interna del tanque, use solo agua y enjuague bien. El aparato puede ser utilizado en aplicaciones domésticas y similares, y en particular en áreas de co-

cina reservadas al personal en tiendas, oficinas y otros entornos profesionales; en granjas; por clientes de hoteles, moteles y otros entornos residenciales; en entornos tipo bed and breakfast.

Componentes:

- A. Regulador de velocidade
- B. On - Turbo
- C. Alojamento do motor
- D. Haste

INSTRUÇÕES DE USO

Use o liquidificador de mão para fazer purê de frutas, vegetais, sopas e similares. Corte as frutas e vegetais em pequenos pedaços antes de bater e coloque-os em um recipiente adequado. Posicione o liquidificador dentro do recipiente. Pressione o botão correspondente à velocidade desejada (on e TURBO). Nota: a unidade possui um regulador de velocidade. Pressione on e gire o regulador para modular a potência da velocidade. O TURBO é a velocidade máxima com a máxima potência que a unidade pode alcançar. Quando o liquidificador estiver em funcionamento, mova-o em círculo dentro da mistura a ser batida.

Uma vez terminado o uso, solte o botão de velocidade. O tempo de funcionamento da unidade não pode exceder 1 minuto.

Limpeza e manutenção

Desconecte a unidade da tomada. Não molhe nem mergulhe em água o corpo do motor. Limpe-o com um pano levemente úmido. Desacople a haste do corpo do motor girando-a no sentido anti-horário. Enxágue as lâminas com água e detergente neutro. Seque completamente.

P- MEDIDAS DE SEGURANÇA



ATENÇÃO!

Atenção! Leia as instruções antes da utilização. Leia todos os avisos de segurança e todas as instruções. A falta de cumprimento dos presentes avisos e instruções pode provocar choques elétricos, incêndios e/ou infortúnios graves. Advertência! Quando se utilizam aparelhos alimentados eletricamente,

observe sempre as normais precauções de segurança para reduzir o risco de incêndio, choques elétricos, lesões pessoais e danificações materiais. O aparelho é destinado somente para o uso doméstico e para as funções indicadas nesse manual. Não é adaptado para uso profissional. Não utilize o aparelho para usos diferentes daquele pelo qual ele foi concebido. Qualquer utilização diferente daquela indicada deve ser considerada imprópria e perigosa e expõe o utilizador aos riscos de natureza elétrica e às danificações às pessoas. Quando decidir eliminar esse aparelho como rejeito, é recomendável torná-lo inutilizável cortando seu cabo de alimentação. Antes de conectar o aparelho na rede de alimentação, verifique se a tensão indicada nos dados técnicos corresponde com aquela da rede local e não utilize tomadas ou extensões elétricas não compatíveis com o que está indicado nos dados técnicos. Não utilize o aparelho se qualquer uma de suas partes estiver danificada. Verifique se o cabo de alimentação está sendo adequadamente mantido longe do aparelho e que ele não entre em contato com as partes quentes do mesmo ou que fiquem pressionadas entre bordas ou cantos cortantes. Nunca desconecte o aparelho puxando pelo cabo. Após

ter utilizado o aparelho, desconecte o fio condutor da fonte elétrica e aguarde seu esfriamento antes de guardá-lo e de proceder com a limpeza. Todos os consertos, inclusive a (eventual) substituição do cabo de alimentação, devem ser realizados somente por técnicos autorizados e especializados, para dessa maneira prevenir qualquer risco. Nunca enrole o cabo de alimentação em volta da mão quando o aparelho estiver conectado na rede elétrica. Em caso de temporal, desconecte o cabo de alimentação da tomada de corrente. Estique completamente o cabo antes da utilização. Não puxe ou transporte o aparelho através do fio de alimentação. Não utilize o fio de alimentação como empunhadura. Não puxe o fio de alimentação em volta de cantos afiados e não apoie-o sobre superfícies quentes. Guarde esse livrinho de utilização, junto com as instruções, durante toda a vida do aparelho, para que ele possa ser consultado se necessário. Se for ceder o aparelho para terceiros, entregue também toda a documentação. Se durante a leitura desse livrinho de instruções de utilização algumas partes estiverem difíceis de serem entendidas ou se houverem dúvidas, antes de utilizar o produto procure a empresa no endereço indicado. Atenção! Controle periodicamente se os eventuais parafusos presentes foram apertados corretamente, o estado do desgaste do aparelho e verifique o correto funcionamento do aparelho. A utilização de acessórios não aconselhados ou não fornecidos pelo construtor do aparelho pode comportar riscos de incêndios, choques elétricos ou danificações às pessoas. Desconecte sempre o aparelho da alimentação se for deixá-lo sem supervisão e antes de montá-lo, desmontá-lo, limpá-lo ou realizar sua manutenção. Não deixe o aparelho exposto aos agentes atmosféricos (chuva, sol, etc.). Não utilize o aparelho ao ar livre. Não deixe o aparelho sem supervisão enquanto ele estiver conectado na rede elétrica. Não utilize o aparelho se suas mãos estiverem molhadas ou seus pés molhados ou descalços.



ATENÇÃO!

Perigo de sufocamento. Os elementos da embalagem não devem ser deixados ao alcance das crianças enquanto potenciais fontes de perigo. Mantenha o saco de plástico longe do alcance das crianças. Não é um brinquedo. Durante a utilização controle que as crianças não entrem em contato o aparelho.

Se o cabo flexível externo desse aparelho estiver danificado, ele deve ser substituído exclusivamente pelo construtor, pelo seu serviço de assistência, ou por profissionais especializados equivalentes, para dessa maneira evitar qualquer perigo. O aparelho pode ser utilizado por crianças com idade não inferior aos 8 anos e por pessoas com reduzidas capacidades físicas, sensoriais ou mentais ou com falta de experiência ou conhecimento se lhes foi garantida uma supervisão adequada ou se receberam instruções relativas à utilização em segurança do aparelho e entenderam os perigos correlacionados. As crianças não devem brincar com o aparelho. As operações de limpeza e de manutenção não devem ser realizadas por crianças, a não ser que elas tenham mais que 8 anos e estejam sendo supervisionadas. Mantenha o aparelho e seu cabo fora do alcance das crianças com menos de 8 anos e guarde-o em um lugar seco e seguro.

O aparelho não é destinado para ser utilizado através de um temporizador externo ou com um sistema de controle separado.

Não deixe o aparelho a temperaturas inferiores a 0°C, pois os resíduos de água

ao congelarem podem causar danos irreparáveis. Não direcione o jato em pessoas. Nunca encha com água quente ou fervente. Não use sobre fogões ou superfícies de cozimento acesas. Desconecte o aparelho da alimentação antes de encher o reservatório. Não use o aparelho sem água. Coloque o aparelho em uma superfície estável onde não possa ser derrubado. Não coloque o aparelho dentro de um móvel quando estiver em uso. Não utilize água com gás. Nunca introduza outras substâncias no filtro, pois poderiam causar graves danos ao aparelho. Não use o aparelho próximo a banheiras ou pias cheias de água. O aparelho não deve ser imerso em água para limpeza. Não exponha o aparelho à umidade ou à influência de agentes atmosféricos. Deixe o aparelho esfriar por alguns minutos entre um uso e outro. Não use o aparelho se o corpo do motor ou seus acessórios estiverem danificados. Atenção! O uso impróprio pode causar lesões. Use apenas os acessórios fornecidos ou originais. Para limpeza, utilize um pano úmido. Para limpar a parte interna do reservatório, use apenas água e enxágue bem. O aparelho pode ser utilizado em aplicações domésticas e similares, e em particular em áreas de cozinha reservadas ao pessoal em lojas, escritórios e outros

ambientes profissionais; em fazendas; por clientes de hotéis, motéis e outros ambientes residenciais; em ambientes tipo bed and breakfast.

Componentes:

A. Regulador de velocidade

B. On - Turbo

C. Alojamento do motor

D. Haste

INSTRUÇÕES DE USO

Use o liquidificador de mão para fazer purê de frutas, vegetais, sopas e similares. Corte as frutas e vegetais em pequenos pedaços antes de bater e coloque-os em um recipiente adequado. Posicione o liquidificador dentro do recipiente. Pressione o botão correspondente à velocidade desejada (on e TURBO). Nota: a unidade possui um regulador de velocidade. Pressione on e gire o regulador para modular a potência da velocidade. O TURBO é a velocidade máxima com a máxima potência que a unidade pode alcançar. Quando o liquidificador estiver em funcionamento, mova-o em círculo dentro da mistura a ser batida.

Uma vez terminado o uso, solte o botão de velocidade. O tempo de funcionamento da unidade não pode exceder 1 minuto.

Limpeza e manutenção

Desconecte a unidade da tomada. Não molhe nem mergulhe em água o corpo do motor. Limpe-o com um pano levemente úmido. Desacople a haste do corpo do motor girando-a no sentido anti-horário. Enxágue as lâminas com água e detergente neutro. Seque completamente.

GR- ΜΕΤΡΑ ΑΣΦΑΛΕΙΑΣ



ΠΡΟΣΟΧΗ!

Προσοχή! Διαβάστε τις οδηγίες πριν από τη χρήση. Διαβάστε όλες τις προειδοποιήσεις ασφαλείας και όλες τις οδηγίες.

Η μη τήρηση αυτών των προειδοποιήσεων και οδηγιών μπορεί να προκαλέσει ηλεκτροπληξία, πυρκαγιά ή / και σοβαρό τραυματισμό.

Προειδοποίηση! Όταν χρησιμοποιείτε ηλεκτρικές συσκευές να τηρείτε πάντα τις συνήθεις προφυλάξεις ασφαλείας για να μειώσετε τον κίνδυνο πυρκαγιάς, ηλεκτροπληξίας, τραυματισμών και υλικών ζημιών. Η συσκευή προορίζεται μόνο για οικιακή χρήση για τις λειτουργίες που αναφέρονται σε αυτό το εγχειρίδιο. Δεν είναι κατάλληλη για επαγγελματική χρήση. Μη χρησιμοποιείτε τη συσκευή για σκοπούς άλλους από εκείνους για τους οποίους έχει σχεδιαστεί. Οποιαδήποτε άλλη χρήση από αυτήν που υποδεικνύεται θεωρείται ακατάλληλη και επικίνδυνη και εκθέτει τον χρήστη σε ηλεκτρικούς κινδύνους και τραυματισμούς σε άτομα. Εάν αποφασίσετε να απορρίψετε αυτήν τη συσκευή ως απόβλητο, συνιστάται να τη θέσετε εκτός λειτουργίας κόβοντας το καλώδιο τροφοδοσίας. Πριν συνδέσετε τη συσκευή στο τροφοδοτικό, βεβαιωθείτε ότι η τάση που αναγράφεται στα τεχνικά δεδομένα αντιστοιχεί στην τάση του τοπικού δικτύου και μην χρησιμοποιείτε ηλεκτρικές πρίζες ή προεκτάσεις που δεν είναι συμβατές με αυτές που αναφέρονται στα τεχνικά δεδομένα. Μη χρησιμοποιείτε τη συσκευή εάν το καλώδιο, το φις ή κάποια από τα μέρη της είναι κατεστραμμένα. Βεβαιωθείτε ότι το καλώδιο τροφοδοσίας διατηρείται

επαρκώς μακριά από τη συσκευή και δεν έρχεται σε επαφή με τα θερμά μέρη της ίδιας ή πιέζεται στις άκρες ή στις αιχμηρές άκρες. Μην αποσυνδέετε ποτέ τη συσκευή τραβώντας το καλώδιο. Αφού χρησιμοποιήσετε τη συσκευή, να αποσυνδέετε το καλώδιο από την πηγή τροφοδοσίας και να περιμένετε να κρυώσει πριν την αποθηκεύσετε και την καθαρίσετε. Όλες οι επισκευές, συμπεριλαμβανομένης της (ενδεχόμενης) αντικατάστασης του καλωδίου τροφοδοσίας, πρέπει να πραγματοποιούνται μόνο από εξουσιοδοτημένους και έμπειρους τεχνικούς, προκειμένου να αποφευχθεί κάθε κίνδυνος. Ποτέ μην τυλίγετε το καλώδιο τροφοδοσίας γύρω από το χέρι σας όταν η συσκευή είναι συνδεδεμένη στο δίκτυο ηλεκτρικής ενέργειας. Σε περίπτωση καταιγίδας, να αποσυνδέετε το καλώδιο τροφοδοσίας από την πρίζα. Τεντώστε εντελώς το καλώδιο πριν από τη χρήση. Μην τραβάτε ή μην μεταφέρετε τη συσκευή μέσω του καλωδίου τροφοδοσίας. Μην χρησιμοποιείτε το καλώδιο τροφοδοσίας ως λαβή. Μην τραβάτε το καλώδιο ρεύματος γύρω από αιχμηρές γωνίες και μην το ακουμπάτε πάνω σε ζεστές επιφάνειες. Φυλάξτε αυτό το εγχειρίδιο για ασφαλή χρήση, μαζί με τις οδηγίες, για όλη τη διάρκεια ζωής της

συσκευής, για σκοπούς διαβούλευσης. Σε περίπτωση παραχώρησης της συσκευής σε τρίτους, παραδώστε επίσης ολόκληρη την τεκμηρίωση. Εάν κατά την ανάγνωση αυτού του εγχειριδίου οδηγιών είναι δύσκολο να κατανοήσετε ορισμένα μέρη ή αν προκύψουν αμφιβολίες, επικοινωνήστε με την εταιρεία στη διεύθυνση που αναφέρεται πριν χρησιμοποιήσετε τη συσκευή. Προσοχή! Να ελέγχετε περιοδικά τη σωστή σύσφιξη τυχόν βιδών, την κατάσταση φθοράς της συσκευής και βεβαιωθείτε ότι λειτουργεί σωστά. Η χρήση εξαρτημάτων που δεν συνιστώνται ή δεν παρέχονται από τον κατασκευαστή της συσκευής μπορεί να οδηγήσει σε κίνδυνο πυρκαγιάς, ηλεκτροπληξίας ή τραυματισμού ατόμων. Να αποσυνδέετε πάντα τη συσκευή από την παροχή ρεύματος εάν δεν την παρακολουθείτε και πριν τη συναρμολόγηση, αποσυναρμολόγηση, καθαρισμό ή συντήρηση. Μην αφήνετε τη συσκευή εκτεθειμένη σε ατμοσφαιρικούς παράγοντες (βροχή, ήλιος κ.λπ.). Μην χρησιμοποιείτε τη συσκευή σε εξωτερικούς χώρους. Μην αφήνετε τη συσκευή χωρίς επίβλεψη ενώ είναι συνδεδεμένη στην πρίζα. Μην χρησιμοποιείτε τη συσκευή σε περίπτωση βρεγμένων χεριών ή βρεγμένων ή γυμνών ποδιών.



ΠΡΟΣΟΧΗ!

Κίνδυνος πνιγμού. Τα στοιχεία της συσκευασίας δεν πρέπει να αφήνονται στην πρόσβαση των παιδιών, καθώς αποτελούν πιθανές πηγές κινδύνου. Κρατήστε την πλαστική σακούλα μακριά από παιδιά. Δεν είναι παιχνίδι. Κατά τη χρήση, βεβαιωθείτε ότι τα παιδιά δεν έρχονται σε επαφή με τη συσκευή.

Εάν το εξωτερικό εύκαμπτο καλώδιο αυτής της συσκευής έχει υποστεί ζημιά, πρέπει να αντικατασταθεί μόνο από τον κατασκευαστή, την υπηρεσία σέρβις ή από αντίστοιχο εξειδικευμένο προσωπικό, προκειμένου να αποφευχθούν κίνδυνοι. Η συσκευή μπορεί να χρησιμοποιηθεί από παιδιά ηλικίας άνω των 8 ετών και από άτομα με μειωμένες σωματικές, αισθητηριακές ή διανοητικές ικανότητες ή χωρίς εμπειρία ή τις απαραίτητες γνώσεις, εφόσον εποπτεύονται ή αφού έχουν λάβει οδηγίες σχετικά με την ασφαλή χρήση τη συσκευή και την κατανόηση των κινδύνων που ενυπάρχουν σε αυτήν. Τα παιδιά δεν πρέπει να παίζουν με τη συσκευή. Ο καθαρισμός και η συντήρηση που προορίζονται να πραγματοποιηθούν από τον χρήστη δεν πρέπει να πραγματοποιούνται

από παιδιά, εκτός εάν είναι άνω των 8 ετών και έχουν επίβλεψη. Κρατήστε τη συσκευή και το καλώδιό της μακριά από παιδιά κάτω των 8 ετών και φυλάξτε τη σε ξηρό και ασφαλές μέρος.

Η συσκευή δεν προορίζεται να λειτουργεί μέσω εξωτερικού χρονοδιακόπτη ή με ξεχωριστό σύστημα ελέγχου.

Μην αφήνετε τη συσκευή σε θερμοκρασίες κάτω από 0°C διότι τα υπολείμματα νερού που παγώνουν μπορεί να προκαλέσουν ανεπανόρθωτες ζημιές. Μην κατευθύνετε τη ροή προς τα άτομα. Ποτέ μη γεμίζετε με ζεστό ή βραστό νερό. Μην χρησιμοποιείτε πάνω σε ενεργοποιημένες εστίες ή επιφάνειες μαγειρέματος. Αποσυνδέστε τη συσκευή από την τροφοδοσία πριν γεμίσετε το δοχείο. Μην χρησιμοποιείτε τη συσκευή χωρίς νερό. Τοποθετήστε τη συσκευή σε μια σταθερή επιφάνεια όπου δεν μπορεί να ανατραπεί. Μην τοποθετείτε τη συσκευή μέσα σε έπιπλο όταν είναι σε χρήση. Μην χρησιμοποιείτε ανθρακούχο νερό. Ποτέ μην εισάγετε στο φίλτρο άλλες ουσίες καθώς μπορεί να προκαλέσουν σοβαρές ζημιές στη συσκευή. Μην χρησιμοποιείτε τη συσκευή κοντά σε μπανιέρες ή νιπτήρες γεμάτους νερό. Η συσκευή δεν πρέπει να βυθίζεται στο νερό για καθαρισμό. Μην εκθέτετε τη

συσκευή στην υγρασία ή στην επίδραση των καιρικών συνθηκών. Αφήστε τη συσκευή να κρυώσει για λίγα λεπτά μεταξύ της μίας χρήσης και της άλλης. Μην χρησιμοποιείτε τη συσκευή εάν το κινητήριο σώμα ή τα αξεσουάρ της έχουν υποστεί ζημιά. Προσοχή! Η ακατάλληλη χρήση θα μπορούσε να προκαλέσει τραυματισμούς. Χρησιμοποιήστε μόνο τα παρεχόμενα ή τα αυθεντικά αξεσουάρ. Για τον καθαρισμό, χρησιμοποιήστε ένα υγρό πανί. Για να καθαρίσετε το εσωτερικό του δοχείου, χρησιμοποιήστε μόνο νερό και ξεπλύνετε καλά. Η συσκευή μπορεί να χρησιμοποιηθεί σε οικιακές και παρόμοιες εφαρμογές και ειδικότερα σε περιοχές μαγειρέματος που προορίζονται για το προσωπικό σε καταστήματα, γραφεία και άλλα επαγγελματικά περιβάλλοντα· σε αγροκτήματα· από πελάτες ξενοδοχείων, μοτέλ και άλλων καταλυμάτων με χαρακτήρα κατοικίας· σε περιβάλλοντα τύπου bed and breakfast.

Εξαρτήματα:

- A. Ρυθμιστής ταχύτητας
- B. On - Turbo
- C. Κιβώτιο μηχανής
- D. Μίσχος

ΟΔΗΓΙΕΣ ΧΡΗΣΗΣ

Χρησιμοποιήστε το χερός μπλέντερ για να μετατρέψετε σε πουρέ φρούτα, λαχανικά, σούπες και παρόμοια. Κόψτε τα φρούτα και τα λαχανικά σε μικρά κομμάτια πριν τα ανακατέψετε και τοποθετ

ήστε τα σε κατάλληλο δοχείο. Τοποθετήστε το μπλέντερ μέσα στο δοχείο. Πατήστε το κουμπί που αντιστοιχεί στην επιθυμητή ταχύτητα (on και TURBO). Σημείωση: η συσκευή διαθέτει ρυθμιστή ταχύτητας. Πατήστε on και περιστρέψτε τον ρυθμιστή για να προσαρμόσετε τη

δύναμη της ταχύτητας. Το TURBO είναι η μέγιστη ταχύτητα στη μέγιστη δύναμη που μπορεί να φτάσει η συσκευή. Όταν το μπλέντερ λειτουργεί, κινήστε το κυκλικά μέσα στο μείγμα που ανακατεύετε. Μόλις τελειώσετε τη χρήση, αφήστε το κουμπί ταχύτητας. Ο χρόνος λειτουργίας της συσκευής δεν πρέπει να υπερβαίνει το 1 λεπτό.

Καθαρισμός και συντήρηση

Αποσυνδέστε τη συσκευή από την πρίζα. Μη βρέχετε ούτε βυθίζετε στο νερό το σώμα της μηχανής. Καθαρίστε το με ένα ελαφρώς υγρό πανί. Αποσυνδέστε τον μίσχο από το σώμα της μηχανής περιστρέφοντάς το αντίθετα από τη φορά του ρολογιού. Ξεπλύνετε τις λεπίδες με νερό και ουδέτερο απορρυπαντικό. Σκουπίστε τες καλά.

HR - SIGURNOSNE NAPOMENE



OPREZ!

Oprez! Prije uporabe pročitajte upute. Pročitajte sva sigurnosna upozorenja i sve upute.

Nepoštivanje ovih upozorenja i uputa može dovesti do strujnog udara, požara i / ili ozbiljnih ozljeda. Upozorenje! Pri likom uporabe uređaja s električnim pogonom uvijek se pridržavajte uobičajenih sigurnosnih mjera kako biste smanjili rizik od požara, strujnog udara, osobnih ozljeda i materijalne štete. Uređaj je namijenjen samo za kućnu uporabu za funkcije navedene u ovom priručniku. Nije prikladno za profesionalnu uporabu. Nemojte koristiti aparat za druge svrhe osim za koje je dizajniran. Bilo koja druga upotreba osim one navedene, smatrat će se neprikladnom i opasnom te izlaže korisnika električnim rizicima i oštećenjima ljudi. Ako odlučite zbrinuti ovaj uređaj

kao otpad, preporučuje se da ga učinite neispravnim rezanjem kabela za napajanje. Prije priključivanja uređaja na električno napajanje provjerite odgovara li napon naveden u tehničkim podacima naponu lokalne mreže i nemojte koristiti električne utičnice ili nastavke koji nisu kompatibilni s onim što je navedeno u tehničkim podacima. Nemojte koristiti uređaj ako su oštećeni kabel, utikač ili neki njegovi dijelovi. Uvjerite se da je kabel za napajanje na odgovarajući način udaljen od uređaja i da ne dolazi u dodir s vrućim dijelovima istog ili pritisnut na rubove ili oštre rubove. Nikada ne isključujte uređaj povlačenjem kabela. Nakon uporabe uređaja odvojite žicu vodiča od izvora napajanja i pričekajte da se ohladi prije nego što ga vratite i očistite. Sve popravke, uključujući (eventualnu) zamjenu kabela za napajanje, smiju izvesti samo ovlašteni i stručni tehničari kako bi se spriječio bilo kakav rizik. Nikada nemojte omotati kabel za napajanje oko ruke kada je uređaj spojen na električnu mrežu. U slučaju oluje s grmljavinom, iskopčajte kabel napajanja iz utičnice. Prije upotrebe potpuno rastegnite kabel. Ne vucite i ne nosite uređaj pomoću kabela za napajanje. Nemojte koristiti kabel za napajanje kao ručku. Ne vucite kabel za napajanje oko oštih uglo-

va i ne odlažite ga na vruće površine. Čuvajte ovaj priručnik za sigurnu uporabu, zajedno s uputama, tijekom cijelog vijeka trajanja aparata, radi konzultacija. U slučaju prijenosa uređaja na treću stranu, dostavite i cijelu dokumentaciju. Ako je prilikom čitanja ove knjižice s uputama neke dijelove teško razumjeti ili postoje sumnje, prije uporabe proizvoda kontaktirajte tvrtku na navedenu adresu. Oprez! Povremeno provjeravajte pravilno zatezanje svih prisutnih vijaka, stanje istrošenosti uređaja i provjerite radi li ispravno. Korištenje dodatne opreme koju proizvođač uređaja ne preporučuje ili ne isporučuje može dovesti do opasnosti od požara, strujnog udara ili ozljeda ljudi. Uvijek isključite uređaj iz napajanja ako ga ostavite bez nadzora i prije sastavljanja, rastavljanja, čišćenja ili održavanja. Ne ostavljajte uređaj izložen atmosferskim utjecajima (kiša, sunce itd.). Ne koristite uređaj na otvorenom. Ne ostavljajte aparat bez nadzora dok je spojen na električnu mrežu. Ne koristite uređaj u slučaju mokrih ruku ili mokrih ili bosih nogu.



OPREZ!

Opasnost od gušenja. Elementi ambalaže ne smiju se ostavljati

dostupni djeci jer su potencijalni izvori opasnosti. Držite plastičnu vrećicu izvan dohvata djece. To nije igračka. Tijekom uporabe pazite da djeca ne dođu u kontakt s uređajem.

Ako je vanjski fleksibilni kabel ovog uređaja oštećen, smije ga zamijeniti samo proizvođač, njegova postprodajna služba ili ekvivalentno kvalificirano osoblje, kako bi se izbjegle opasnosti. Uređaj mogu koristiti djeca mlađa od 8 godina i osobe sa smanjenim fizičkim, osjetilnim ili mentalnim sposobnostima, ili bez iskustva ili potrebnog znanja, sve dok su pod nadzorom ili nakon što su primile upute o sigurnoj uporabi uređaja i razumijevanje opasnosti koje su mu svojstvene. Djeca se ne smiju igrati s uređajem. Čišćenje i održavanje koje namjerava provoditi korisnik ne smiju provoditi djeca, osim ako su starija od 8 godina i pod nadzorom. Uređaj i njegov kabel držite izvan dohvata djece mlađe od 8 godina i čuvajte na suhom i sigurnom mjestu.

Uređaj nije namijenjen za upravljanje pomoću vanjskog mjerača vremena ili s zasebnim upravljačkim sustavom.

Ne ostavljajte uređaj na temperaturama ispod 0°C jer bi ostaci vode koji

se smrzavaju mogli uzrokovati nepopravljive štete. Ne usmjeravajte mlaz prema osobama. Nikada ne puniti s vrućom ili kipućom vodom. Ne koristite na uključenim štednjacima ili pločama za kuhanje. Odspojite uređaj iz napajanja prije punjenja spremnika. Ne koristite uređaj bez vode. Postavite uređaj na stabilnu površinu gdje ne može biti prevrnut. Ne postavljajte uređaj unutar namještaja kada je u upotrebi. Ne koristite gaziranu vodu. Nikada ne stavljajte druge stvari u filter jer bi to moglo uzrokovati ozbiljne štete uređaju. Ne koristite uređaj u blizini kada ili umivaonika punih vode. Uređaj se ne smije uranjati u vodu za čišćenje. Ne izlažite uređaj vlagi ili utjecaju atmosferskih agenata. Ostavite uređaj da se ohladi nekoliko minuta između upotreba. Ne koristite uređaj ako je motor ili njegovi dodaci oštećeni. Pažnja! Nepravilna upotreba može uzrokovati ozljede. Koristite samo priložene ili originalne dodatke. Za čišćenje koristite vlažnu krpu. Za čišćenje unutrašnjosti spremnika koristite samo vodu i temeljito isperite. Uređaj se može koristiti u kućanstvima i sličnim primjenama, posebno u kuhinjskim prostorima rezerviranim za osoblje u trgovinama, uredima i drugim profesionalnim okruženjima;

na farmama; od strane gostiju hotela, motela i drugih stambenih okruženja; u okruženjima tipa bed and breakfast.

Komponente

- A. Regulator brzine
- B. Uključeno – Turbo
- C. Kućište motora
- D. Stabljika

UPUTE ZA UPORABU

Koristite štapni mikser za pretvaranje voća, povrća, juha i slično u pire. Narežite voće i povrće na male komade prije miksanja i stavite ih u odgovarajuću posudu. Postavite mikser unutar posude. Pritisnite gumb koji odgovara željenoj brzini (uključeno i TURBO). Napomena: uređaj je opremljen regulatorom brzine. Pritisnite uključeno i okrenite regulator kako biste prilagodili snagu brzine. TURBO je maksimalna brzina na maksimalnoj snazi koju uređaj može postići. Kada mikser radi, pomičite ga u kružnom pokretu unutar smjese koju miksate. Nakon završetka uporabe otpustite gumb brzine. Vrijeme rada uređaja ne smije premašiti 1 minutu.

Čišćenje i održavanje

Isključite uređaj iz struje. Ne mokrite niti uranjajte kućište motora u vodu. Očistite ga blago vlažnom krpom. Odvojite stabljiku od kućišta motora okretanjem u smjeru suprotnom od kazaljke na satu. Isperite oštrice vodom i neutralnim deterdžentom. Temeljito ih osušite.



Il simbolo del cassonetto barrato indica che il prodotto è soggetto alla raccolta differenziata. Per le sue caratteristiche tecniche il prodotto, se smaltito impropriamente, può rivelarsi dannoso per la salute e per l'ambiente. Per questo motivo il prodotto non deve essere smaltito insieme ai rifiuti solido urbani. L'utente dovrà pertanto conferire l'apparecchiatura giunta a fine vita agli idonei centri di raccolta differenziata dei rifiuti elettronici ed elettrotecnici, oppure riconsegnarla al rivenditore al momento dell'acquisto di una nuova apparecchiatura di tipo equivalente, in ragione di uno ad uno o conferirla gratuitamente, in caso di prodotto di piccolissime dimensioni, presso i negozi che forniscono questo servizio. L'adeguata raccolta differenziata per l'avvio successivo dell'apparecchiatura dismessa al riciclaggio, al trattamento e allo smaltimento ambientalmente compatibile contribuisce ad evitare possibili effetti negativi sulla salute e sull'ambiente e favorisce il reimpiego e/o riciclo dei materiali di cui è composta l'apparecchiatura. Lo smaltimento abusivo del prodotto comporta l'applicazione delle sanzioni previste della normativa vigente.

E – El símbolo del contenedor de basura tachado con un aspa indica que el producto está sujeto a recogida selectiva. Debido a sus características técnicas, si el producto se elimina de forma indebida, puede resultar perjudicial para la salud y el medio ambiente. Por esta razón, el producto no debe eliminarse junto con los residuos sólidos urbanos. El usuario, por lo tanto, deberá depositar el aparato, cuando este llegue al final de su vida útil, en los centros de recogida selectiva de residuos de aparatos eléctricos y electrónicos correspondientes, o bien entregarlo al distribuidor cuando compre un nuevo aparato similar, a razón de uno por uno, o dejarlo gratuitamente, en caso de productos muy pequeños, en las tiendas que proporcionen este servicio. La adecuada recogida selectiva para realizar el reciclaje del aparato en desuso, su tratamiento y eliminación de forma compatible con el medio ambiente contribuye a evitar posibles efectos negativos sobre la salud y el medio ambiente y favorece la reutilización y/o reciclaje de los materiales de los que está compuesto el aparato. La eliminación ilegal del producto conlleva la aplicación de las sanciones previstas en la normativa vigente.

P – O símbolo do contentor de lixo barrado indica que o produto é sujeito à recolha diferenciada. Devido às características técnicas, o produto se eliminado indevidamente, pode se tornar perigoso para a saúde e meio ambiente. Por esta razão o produto não deve ser eliminado junto com o lixo sólido urbano. O usuário deverá portanto entregar o equipamento sem mais utilização nos centros de recolha específicos para lixo eletrônico e eletrotécnico, ou então entregá-lo ao revendedor no momento da aquisição de um novo equipamento de tipo equivalente, na proporção de um a um ou entregá-lo gratuitamente, em caso de produtos de dimensões muito pequenas, nas lojas que oferecem este serviço. A recolha diferenciada adequada para a entrega em seguida do equipamento inutilizável à reciclagem, ao tratamento e à eliminação ambiental compatível contribui à evitação de possíveis efeitos negativos para a saúde e o meio ambiente e favorece a reutilização e/ou a reciclagem dos materiais com os quais é composto o equipamento. A eliminação abusiva do produto comporta a aplicação das sanções previstas pela normativa vigente.

GR – Το ακυρωμένο σύμβολο κάδου απορριμμάτων υποδεικνύει ότι το προϊόν υπόκειται σε ανακύκλωση. Για τα τεχνικά χαρακτηριστικά του, το προϊόν, εάν δεν απορριφθεί σωστά, μπορεί να είναι επικίνδυνο για την υγεία μας και το περιβάλλον. Για το λόγο αυτό, το προϊόν δεν πρέπει να απορρίπτεται μαζί με τα στερεά αστικά απόβλητα. Κατά συνέπεια, η χρήστης θα πρέπει να μεταφέρει την συσκευή στο τέλος της λειτουργικής ζωής της σε κατάλληλα διαφοροποιημένα κέντρα συλλογής για ηλεκτρονικές συσκευές και ηλεκτρο-τεχνικά απόβλητα, ή να την επιστρέψει στον λιανοπωλητή κατά την αγορά μιας νέας συσκευής ισοδύναμου τύπου, ή να την αποδώσει δωρεάν, σε περίπτωση πολύ μικρών διαστάσεων σε καταστήματα που παρέχουν αυτή την υπηρεσία. Η κατάλληλη ξεχωριστή συλλογή για την μετέπειτα προώθηση στην ανακύκλωση, επεξεργασία και περιβαλλοντικά συμβατή διάθεση συμβάλλει στην αποφυγή αρνητικών επιπτώσεων για το περιβάλλον και την υγεία και προωθεί την απαναχρησιμοποίηση ή / και ανακύκλωση των υλικών που απαρτίζουν τον εξοπλισμό. Παράνομη απόρριψη του προϊόντος από τον ιδιοκτήτη συνεπάγεται την εφαρμογή των διοικητικών κυρώσεων που προβλέπονται από το νόμο.

HR – Oznaka prekržižene kante za otpad označava da je proizvod namijenjen za odvojeno prikupljanje otpada. Zbog svojih tehničkih karakteristika, ako proizvod nije pravilno odložen, može biti opasan za zdravlje i okoliš. Zbog toga proizvod ne smije bit odložen zajedno s gradskim otpadom. Korisnik treba odložiti nefunkcionalni uređaj u određeni centar za odvojeno prikupljanje elektronskog i elektrotehničkog otpada, ili predati prodavaču u trenutku kupnje novog proizvoda istog tipa ili predati bez plaćanja dodatnih troškova, u slučaju proizvoda malih dimanzija, u centrima koji nude ovaj tip usluge. Aдекватно odvojeno prikupljanje otpada za naredno recikliranje odbačenih uređaja, za tretiranje i odlaganje u skladu s okolišem doprinosi izbjegavanju negativnog utjecaja na zdravlje i okoliš te pomaže za naknadno korištenje i/ili recikliranje materijala od kojeg se sastoji uređaj. Neprijmjereno odlaganje proizvoda stvara komplikacije te sankcije predviđene važećim odredbama.

Importato e fabbricato da: GENERAL TRADE SPA

Via G. Cassano - Km 2,2

74015 Martina Franca (TA) ITALY

www.generaltrade.it

Prodotto di provenienza Extra-UE



Art. 879401

Graphic design is exclusive property of the General Trade spa