

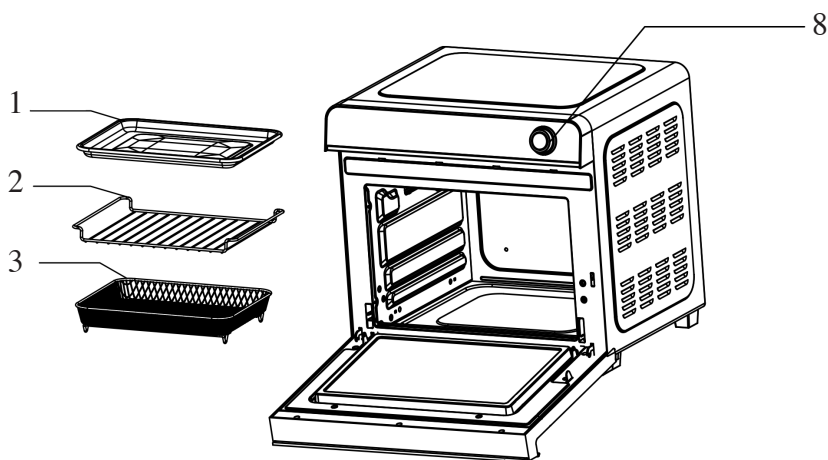

FORNO
VENTILATO

COMBI FRIO

POTENZA 1600 W



AVVERTENZE DI SICUREZZA



ATTENZIONE!

Attenzione! Leggere le istruzioni prima dell'uso. Leggere tutti gli avvisi di sicurezza e tutte le istruzioni. La mancata osservanza dei presenti avvisi e istruzioni potrebbe causare scosse elettriche, incendi e/o infortuni gravi. Avvertenza! Quando si usano apparecchi alimentati elettricamente, osservare sempre le normali precauzioni di sicurezza per ridurre il rischio di incendio, scosse elettriche, lesioni personali e danni materiali. L'apparecchio è destinato solo ad un uso domestico per le funzioni indicate nel presente manuale. Non adatto per uso professionale. Non utilizzare l'apparecchio per usi diversi da quello per cui è concepito. Qualsiasi utilizzo diverso da quello indicato è da considerarsi improprio e pericoloso ed espone l'utilizzatore a rischi di natura elettrica e a danni alle persone. Allorché si decida di smaltire come rifiuto questo apparecchio, si raccomanda di renderlo inoperante tagliandone il cavo di alimentazione. Prima di collegare l'apparecchio alla rete di alimentazione, controllare che la tensione indicata sui dati tecnici corrisponda a quella della rete locale e non utilizzare prese o prolunghe elettriche non compatibili con quanto indicato nei dati tecnici. Non utilizzare l'apparecchio se il

cavo, la spina o alcune sue parti risultano danneggiate. Assicurarsi che il cavo di alimentazione sia adeguatamente tenuto lontano dall'apparecchio e non venga in contatto con le parti calde dello stesso o pressato su bordi o spigoli taglienti. Non scollegare mai l'apparecchio tirando il cavo. Dopo aver utilizzato l'apparecchio, scollegare il filo conduttore dalla fonte elettrica e attendere che si raffreddi prima di riporlo a posto e di procedere alla sua pulizia. Non utilizzare l'apparecchio in prossimità di altre persone o animali. Tutte le riparazioni, compresa la (eventuale) sostituzione del cavo di alimentazione, devono essere eseguite solamente da tecnici autorizzati ed esperti, in modo da prevenire ogni rischio. Non avvolgere mai il cavo di alimentazione attorno alla mano quando l'apparecchio è connesso alla rete elettrica. In caso di temporale, scollegare il cavo di alimentazione dalla presa di corrente. Distendere completamente il cavo prima dell'utilizzo. Non tirare o trasportare l'apparecchio per mezzo del filo di alimentazione. Non usare il filo di alimentazione come manico. Non tirare il filo di alimentazione attorno ad angoli aguzzi e non appoggiarlo su superfici calde. Conservare il presente libretto d'uso sicuro, insieme alle istruzioni, per l'intera durata di vita dell'apparecchio, a scopo di consultazione. In caso di cessione dell'apparecchio a terzi, consegnare anche l'intera documentazione. Se nella lettura di questo libretto di istruzioni d'uso alcune parti risultassero di difficile comprensione o se sorgessero dubbi, prima di utilizzare il prodotto contattare l'azienda all'indirizzo indicato. **Attenzione!** Controllare periodicamente il corretto serraggio delle eventuali viti presenti, lo stato di usura dell'apparecchio ed accertarsi del suo corretto funzionamento. L'utilizzo di accessori non consigliati o non forniti dal costruttore dell'apparecchio può comportare rischi di incendio, shock elettrico o danni a persone. Scollegare sempre l'apparecchio dall'alimentazione se lasciato incustodito e prima di montarlo, smontarlo, pulirlo o mantenerlo. Non lasciare l'apparecchio esposto ad agenti atmosferici (pioggia, sole, ecc.). Non usare l'apparecchio all'aperto. Non lasciare incustodito l'apparecchio mentre è collegato alla rete elettrica. Non utilizzare l'apparecchio in caso di mani bagnate o piedi bagnati o nudi.



ATTENZIONE!

erico di soffocamento. Gli elementi dell'imballaggio non devono essere lasciati

alla portata dei bambini in quanto potenziali fonti di pericolo. Tenere il sacchetto di plastica lontano dalla portata di bambini. Non è un giocattolo. Durante l'utilizzo assicurarsi che i bambini non vengano a contatto con l'apparecchio.

Se il cavo flessibile esterno di questo apparecchio è danneggiato, deve essere sostituito esclusivamente dal costruttore, dal suo servizio di assistenza, o da personale qualificato equivalente, al fine di evitare pericoli. L'apparecchio può essere utilizzato da bambini di età non inferiore a 8 anni e da persone con ridotte capacità fisiche, sensoriali o mentali, o prive di esperienza o della necessaria conoscenza, purché sotto sorveglianza oppure dopo che le stesse abbiano ricevuto istruzioni relative all'uso sicuro dell'apparecchio e alla comprensione dei pericoli ad esso inerenti. I bambini non devono giocare con l'apparecchio. La pulizia e la manutenzione destinata ad essere effettuata dall'utilizzatore non deve essere effettuata da bambini, a meno che non abbiano più di 8 anni e siano sorvegliati. Mantenere l'apparecchio e il suo cavo fuori dalla portata dei bambini con meno di 8 anni e custodire in luogo asciutto e sicuro.

L'apparecchio non è destinato ad essere fatto funzionare per mezzo di un temporizzatore esterno o con un sistema di comando separato.

Collocare l'apparecchio su un piano stabile. **ATTENZIONE!** È probabile che le superfici diventino molto calde durante l'uso. **Attenzione!** L'apparecchio non deve essere immerso in acqua. Non mettere mai le parti sotto tensione a contatto con l'acqua: pericolo di cortocircuito. Non usare l'apparecchio in prossimità di vasche o lavandini pieni di acqua. Far raffreddare l'apparecchio sempre per qualche minuto tra un utilizzo e un altro. Il produttore non è responsabile per l'uso improprio. Non immergere l'apparecchio, il cavo di alimentazione o la presa di corrente in acqua o in altro liquido. Non muovere o spostare l'apparecchio mentre è in uso. Non mettere l'apparecchio nella lavastoviglie. Per il suo utilizzo, posizionare l'apparecchio su un piano di lavoro resistente al calore, lontano da fonti di calore e da schizzi d'acqua o liquidi. Non utilizzare l'apparecchio vuoto. Collegare l'apparecchio con una presa di corrente provvista di terra. Il mancato rispetto di questo obbligo può provocare uno shock elettrico con conseguenza di lesioni gravi. **ATTENZIONE!** Se la superficie

presenta delle crepe, bisogna spegnere l'apparecchio per evitare che possa esserci una scossa elettrica. **ATTENZIONE!** La superficie dell'elemento riscaldante è soggetta a calore residuo dopo l'uso.

ATTENZIONE! Superficie calda. Non toccare le parti interne dell'apparecchio fino al completo raffreddamento.

ISTRUZIONI COMPONENTI

1. Leccarda
2. Griglia
3. Griglia (consigliata per la funzione friggitrice ad aria)
8. Manopola selezione-pulsante start/pausa

Pannello di controllo

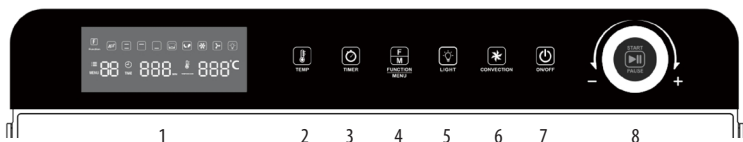

1. Display
2. Temperatura
3. Timer
4. Selettore funzione/menu
5. Luce
6. Ventilazione
7. On/off
8. Manopola selezione-pulsante start/pausa

Display led

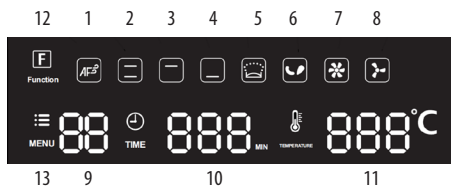

1. Friggitrice ad aria
2. Cottura Combinata (superiore+inferiore)
3. Cottura superiore
4. Cottura inferiore
5. Lievitazione
6. Essiccazione
7. Ventilazione max
8. Ventilazione min
9. Display menu
10. Display timer
11. Display temperatura
12. Spia funzione
13. Spia menù

Prima dell'utilizzo

Prima dell'utilizzo

Eliminare tutti gli elementi di imballo;

Posizionare l'unità su una superficie piana assicurandosi che questo sia stato posizionato almeno 10 cm lontano da pareti, mobili od oggetti, poiché il calore sprigionato dall'apparecchio potrebbe rovinare gli elementi circostanti;

NOTA: Non mettere canovacci, né piatti sopra l'apparecchio. Non utilizzare in prossimità di pareti o tende.
Lavare accuratamente tutti gli accessori ed asciugarli prima di riporli all'interno del forno e utilizzarli;
Durante questa il primo utilizzo, si potrebbero avvertire fumo o odori del tutto normali.

MODALITÀ D'USO

Posizionare l'unità su una superficie piana e stabile e collegarla ad una presa di corrente.
Preparare il cibo da cuocere, adagiandolo su una delle griglie a disposizione o in una teglia. Attenzione: non adagiare mai i cibi a contatto diretto con la leccarda. La leccarda non è adatta al contatto diretto con gli alimenti, in quanto destinata a raccogliere i grassi di cottura.
Inserire la griglia all'interno del forno all'altezza desiderata e posizionare la leccarda sotto la griglia per la raccolta degli eventuali grassi di cottura.
Selezione temperatura/timer
Collegare l'unità a una presa di corrente e premere il pulsante on/off.
Premere il pulsante timer/temperatura: la relativa spia lampeggerà.
Selezionare il valore desiderato mediante la manopola.
Avviare l'unità mediante start/pausa.

SELEZIONA FUNZIONE

Collegare l'unità a una presa di corrente e premere il pulsante on/off.
Premere il pulsante selettore funzione/menu, la spia funzioni lampeggia.
Selezionare tra le funzioni disponibili ruotando la manopola.
Nota: ogni funzione ha temperatura e timer preimpostati. Sarà possibile modificare le impostazioni come descritto nel paragrafo "Selezione temperatura/timer".
È possibile selezionare il metodo di cottura desiderato tra quelli Selezione funzione
Collegare l'unità a una presa di corrente e premere il pulsante on/off.
Premere il pulsante selettore funzione/menu, la spia funzioni lampeggia.
Selezionare tra le funzioni disponibili ruotando la manopola.
Nota: ogni funzione ha temperatura e timer preimpostati. Sarà possibile modificare le impostazioni come descritto nel paragrafo "Selezione temperatura/timer".

Funzione	Utilità	Temperatura °C		Timer min	
		Preimpostata	Variazione manuale	Preimpostato	Variazione manuale
Friggitrice ad aria	Per friggere	200	90-230	15	1-120
Cottura Combinata (superiore +inferiore)	Per una cottura rapida e uniforme	150	30-230	30	1-120
Cottura superiore	Per dorare la superficie degli alimenti senza bruciarli superficialmente	150	60-230	30	1-120
Cottura Inferiore	Per rosolare la superficie inferiore dei cibi infornati	150	30-230	30	1-120
Lievitazione	Per lievitare	38	28-43	60	10-720
Essiccazione	Per essiccare	50	30-90	60	10-720

Nota: una volta selezionata la funzione è possibile scegliere tra la ventilazione minima e massima premendo il relativo pulsante.

SELEZIONE MENÙ

Collegare l'unità a una presa di corrente e premere il pulsante on/off.
Premere il pulsante selettore funzione/menu, la spia menù lampeggia.
Selezionare tra i menù disponibili ruotando la manopola.
Nota: ogni menù ha temperatura e timer preimpostati. Sarà possibile modificare le impostazioni come descritto nel paragrafo "Selezione temperatura/timer".
Nota: in questa modalità non è possibile selezionare tra ventilazione minima e massima.

Numero	Menu	Funzione	Temperatura *		Timer min	
			Preimpostata	Variazione manuale	Preimpostato	Variazione manuale
1	Patatine fritte	Friggitrice ad aria	180	160-200	18	1-35
2	Pepite	Friggitrice ad aria	200	180-220	15	1-30
3	Alette di pollo	Friggitrice ad aria	180	160-200	15	1-30
4	Castagne	Friggitrice ad aria	150	130-170	25	1-50
5	Bistecca di manzo	Cottura Combinata (superiore + inferiore)	220	200-230	12	1-20
6	Pollo	Cottura Combinata (superiore + inferiore)	200	180-220	70	1-120
7	Gamberi	Cottura Combinata (superiore + inferiore)	180	160-200	8	1-15
8	Pesce	Cottura Combinata (superiore + inferiore)	230	210-230	15	1-30
9	Toast	Cottura Combinata (superiore + inferiore)	180	160-200	50	1-100
10	Biscotti	Cottura Combinata (superiore + inferiore)	150	130-170	30	1-60
11	Pizza	Cottura Combinata (superiore + inferiore)	200	180-220	15	1-30
12	Pane	Cottura Combinata (superiore + inferiore)	150	130-170	45	1-90
13	Pastafrolla	Cottura Combinata (superiore + inferiore)	200	180-220	25	1-50
14	Torta di mele	Cottura Combinata (superiore + inferiore)	175	155-195	40	1-80
15	Patate dolci	Cottura Combinata (superiore + inferiore)	220	200-230	50	1-100
16	Patate dolci essiccate	Essiccazione	70	50-90	480	10-600
17	Mango essiccato	Essiccazione	90	50-90	180	10-360
18	Cibo congelato	Essiccazione	30	30-55	30	10-720

Pulizia e manutenzione

Prima di procedere con le operazioni di pulizia, lasciare raffreddare l'apparecchio e scollegarlo dalla fonte di energia.

Una volta freddo, il forno può essere pulito con un panno umido oppure con una spugna.

Non utilizzare acqua corrente o detersivi abrasivi.

Pulire lo sportello utilizzando un panno imbevuto di acqua e detersivo, poi strizzato.

La griglia e gli altri accessori possono essere lavati separatamente avendo cura di non utilizzare spugnette in metallo che potrebbero rovinare le superfici.

E - MEDIDAS DE SEGURIDAD



ATENCIÓN!

¡Atención! Lea estas instrucciones antes del uso. Lea todas las advertencias de seguridad y todas las instrucciones. El hecho de no respetar las presentes advertencias e instrucciones podría provocar descargas eléctricas, incendios y/o accidentes graves. ¡Advertencia! Al utilizar aparatos eléctricos, deben adoptarse siempre las precauciones de seguridad normales para reducir el riesgo de incendio, descarga eléctrica, lesiones personales y daños materiales. Este aparato está destinado únicamente a un uso doméstico para las funciones indicadas en el presente manual. No apto para uso profesional. No utilice el aparato con fines distintos a aquel para el que está diseñado. Cualquier uso diferente al indicado debe considerarse indebido y peligroso y expone al usuario a riesgos de naturaleza eléctrica y daños a las personas. Cuando se decida desechar este aparato, se recomienda inutilizarlo cortando el cable de alimentación. Antes de conectar el aparato a la red de alimentación, compruebe que la tensión indicada en los datos técnicos se corresponde con la de la red local y no utilice tomas o alargadores eléctricos no compatibles con lo indicado en los datos técnicos. No utilice el aparato si el cable, el enchufe o algunas de sus partes están dañados. Asegúrese de que el cable de alimentación se mantenga debidamente alejado del aparato y de que no esté en contacto con las partes calientes del mismo o aplastado sobre bordes o aristas cortantes. Nunca desconecte el aparato tirando del cable. Después de utilizar el aparato, desconecte el hilo conductor de la fuente eléctrica y espere hasta que se enfríe antes de guardarlo y de proceder a su limpieza. No utilice el aparato cerca de otras personas o animales. Todas las reparaciones, incluida la sustitución del cable de alimentación (si fuera preciso), deberán realizarlas únicamente técnicos autorizados y expertos, para prevenir cualquier riesgo. Nunca enrolle el cable de alimentación alrededor

de la mano cuando el aparato esté conectado a la red eléctrica. En caso de tormenta, desconecte el cable de alimentación de la toma de corriente. Desenrolle el cable por completo antes de utilizar el aparato. No tire ni transporte el aparato por medio del cable de alimentación. No utilice el cable de alimentación como asa. No tire del cable de alimentación alrededor de aristas cortantes ni lo apoye sobre superficies calientes. Guarde el presente manual de uso, junto con las instrucciones, durante toda la vida útil del aparato, para futuras consultas. En caso de cesión del aparato a terceros, entregue también toda la documentación. Si al leer este manual de instrucciones algunas partes le resultaran difíciles de entender o le surgieran dudas, antes de utilizar el aparato, póngase en contacto con la empresa en la dirección indicada. ¡Atención! Compruebe de forma periódica el correcto ajuste de los tornillos que pudiera llevar el aparato, su estado de desgaste y asegúrese de que funciona correctamente. El uso de accesorios no recomendados o no suministrados por el fabricante puede conllevar riesgos de incendio, choque eléctrico o daños a personas. Desconecte siempre el aparato cuando lo deje sin vigilancia y antes de montarlo, desmontarlo, limpiarlo o realizar su mantenimiento. No lo deje expuesto a los agentes atmosféricos (lluvia, sol, etc.). No lo utilice al aire libre. No lo deje sin vigilancia mientras está conectado a la red eléctrica. No lo utilice con las manos o los pies mojados o descalzos.



ATENCIÓN!

Peligro de asfixia. Los elementos de embalaje no deben dejarse al alcance de los niños, ya que constituyen fuentes potenciales de peligro. Mantenga la bolsa de plástico fuera del alcance de los niños. No es un juguete. Durante el uso, asegúrese de que los niños no toquen el aparato.

Si el cable flexible externo de este aparato está dañado, deberá ser reemplazado únicamente por el fabricante, su servicio de asistencia técnica o por personal cualificado equivalente con el fin de evitar cualquier riesgo. Este aparato puede ser utilizado por niños mayores de 8 años y personas con capacidades físicas, sensoriales o mentales reducidas o sin experiencia o el conocimiento necesario siempre y cuando lo hagan bajo supervisión o tras recibir instrucciones sobre la utilización

segura del aparato y entender los peligros que entraña. Los niños no deben jugar con el aparato. Las operaciones de limpieza y mantenimiento que debe realizar el usuario no podrán ser llevadas a cabo por niños, a no ser que tengan más de 8 años y lo hagan bajo supervisión. Mantenga este aparato y su cable fuera del alcance de los niños menores de 8 años y guárdelo en un lugar seco y seguro.

El aparato no está diseñado para funcionar con un temporizador externo ni con un sistema de control separado.

Coloque el aparato sobre una superficie estable. ¡ATENCIÓN! Es posible que las superficies se calienten mucho durante el uso. ¡Atención! El aparato no debe sumergirse en agua. Nunca ponga las partes con tensión eléctrica en contacto con el agua: peligro de cortocircuito. No utilice el aparato cerca de pilas o fregaderos llenos de agua. Deje siempre enfriar el aparato durante algunos minutos antes de volver a utilizarlo. El fabricante no se hace responsable de los daños causados por el uso indebido. No sumerja el aparato, el cable de alimentación o la toma de corriente en agua u otros líquidos. No mueva ni desplace el aparato mientras se está utilizando. No meta el aparato en el lavavajillas. Para utilizarlo, coloque el aparato sobre una superficie de trabajo resistente al calor, lejos de fuentes de calor y salpicaduras de agua u otros líquidos. No utilice el aparato vacío. Conecte el aparato a un enchufe de corriente con toma de tierra. El hecho de no cumplir con esta obligación puede provocar un choque eléctrico con las consiguientes lesiones graves. ¡ATENCIÓN! Si la superficie presenta grietas, hay que apagar el aparato para evitar que pueda provocar una descarga eléctrica. ¡ATENCIÓN! La superficie del elemento calefactor está sujeta a calor residual después de su uso.

¡ATENCIÓN! Superficie caliente. No toque las partes internas del aparato hasta que se haya enfriado por completo.

INSTRUCCIONES COMPONENTES

1. GRASERA
2. PARRILLA
3. PARRILLA (RECOMENDADA PARA LA FUNCIÓN FREIDORA DE AIRE)

CUADRO DE MANDO

1. Display
2. Temperatura
3. Temporizador
4. Selector de función/menú
5. Luz
6. Ventilación
7. ON/OFF
8. Mando selección-botón Start/pausa

Display LED

1. Freidora de aire
2. Cocción combinada (superior + inferior)
3. Cocción superior
4. Cocción inferior
5. Fermentación
6. Deshidratación
7. Ventilación máx.
8. Ventilación mín.
9. Display menú
10. Display temporizador
11. Display temperatura
12. Indicador de función
13. Menú

Antes del uso

Elimine todos los elementos de embalaje.

Coloque la unidad sobre una superficie plana y asegúrese de que se encuentre a, al menos, 10 cm de paredes, muebles u objetos, ya que el calor que emite el aparato podría dañar los elementos a su alrededor.

NOTA: no coloque paños ni platos sobre el aparato. No lo use cerca de paredes o cortinas.

Lave cuidadosamente todos los accesorios y séquelos antes de guardarlos en el horno y utilizarlos.

La primera vez que lo utilice, es posible que note humo u olores que son completamente normales.

Modo de uso

Coloque la unidad sobre una superficie plana y estable y conéctela a una toma de corriente.

Prepare los alimentos que desee cocinar y colóquelos sobre una de las parrillas suministradas o en una bandeja. ¡Atención! Nunca coloque los alimentos en contacto directo con la grasea. La grasea no es apta para el contacto directo con los alimentos, ya que sirve para recoger la grasa de cocción.

Introduzca la parrilla en el horno a la altura deseada y coloque la grasea debajo de la parrilla para la recogida de la posible grasa de cocción.

Selección de temperatura/temporizador

Conecte la unidad a una toma de corriente y pulse el botón ON/OFF.

Pulse el botón temporizador/temperatura: el indicador correspondiente parpadeará.

Seleccione el valor deseado mediante el mando.

Ponga en marcha la unidad mediante Start/pausa.

Selector de función

Conecte la unidad a una toma de corriente y pulse el botón ON/OFF.

Pulse el botón selector de función/menú, el indicador de función parpadeará.

Seleccione entre las funciones disponibles girando el mando.

Nota: cada función tiene temperatura y temporizador predefinidos. Será posible modificar los ajustes como se describe en el apartado «Selección de temperatura/temporizador».

Función	Utilidad	Temperatura °C		Temporizador min	
		Predefinida	Variación manual	Predefinido	Variación manual
Freidora de aire	Para freír	200	90-230	15	1-120
Cocción combinada (superior + inferior)	Para una cocción rápida y uniforme	150	30-230	30	1-120
Cocción superior	Para dorar la superficie de los alimentos sin quemarlos superficialmente	150	60-230	30	1-120
Cocción inferior	Para dorar la superficie inferior de los alimentos horneados	150	30-230	30	1-120
Fermentación	Para fermentar	38	28-43	60	10-720
Deshidratación	Para deshidratar	50	30-90	60	10-720

Nota: una vez seleccionada la función, es posible elegir entre la ventilación mínima y máxima pulsando el botón correspondiente.

Selección menú

Conecte la unidad a una toma de corriente y pulse el botón ON/OFF.

Pulse el botón selector de función/menú, el indicador de menú parpadeará.

Seleccione entre los menús disponibles girando el mando.

Nota: cada menú tiene temperatura y temporizador predefinidos. Será posible modificar los ajustes como se describe en el apartado «Selección de temperatura/temporizador».

Número	Menú	Función	Temperatura °C		Temporizador min	
			Predefinida	Variación manual	Predefinido	Variación manual
1	Patatas fritas	Freidora de aire	180	160-200	18	1-35
2	Nuggets	Freidora de aire	200	180-220	15	1-30
3	Alitas de pollo	Freidora de aire	180	160-200	15	1-30
4	Castañas	Freidora de aire	150	130-170	25	1-50
5	Bistec de buey	Cocción combinada (superior + inferior)	220	200-230	12	1-20
6	Pollo	Cocción combinada (superior + inferior)	200	180-220	70	1-120
7	Gambas	Cocción combinada (superior + inferior)	180	160-200	8	1-15
8	Pescado	Cocción combinada (superior + inferior)	230	210-230	15	1-30
9	Sándwiches	Cocción combinada (superior + inferior)	180	160-200	50	1-100
10	Galletas	Cocción combinada (superior + inferior)	150	130-170	30	1-60
11	Pizza	Cocción combinada (superior + inferior)	200	180-220	15	1-30
12	Pan	Cocción combinada (superior + inferior)	150	130-170	45	1-90

13	Pastafrola	Cocción combinada (superior + inferior)	200	180-220	25	1-50
14	Pastel de manzana	Cocción combinada (superior + inferior)	175	155-195	40	1-80
15	Batata	Cocción combinada (superior + inferior)	220	200-230	50	1-100
16	Batata deshidratada	Deshidratación	70	50-90	480	10-600
17	Mango deshidratado	Deshidratación	90	50-90	180	10-360
18	Comida congelada	Deshidratación	30	30-55	30	10-720

Nota: en este modo no es posible seleccionar entre ventilación mínima y máxima.

Limpieza y mantenimiento

Antes de proceder con las operaciones de limpieza, deje enfriar el aparato y desconéctelo de la fuente de energía.

Una vez frío, el horno puede limpiarse con un paño húmedo o una esponja.

No utilice agua corriente ni detergentes abrasivos.

Limpie la puerta utilizando un paño con agua y detergente, tras escurrirlo.

La parrilla y los demás accesorios pueden lavarse por separado, procurando no usar estropajos metálicos que podrían dañar sus superficies.

P - MEDIDAS DE SEGURANÇA



ATENÇÃO!

Atenção! Leia as instruções antes da utilização. Leia todos os avisos de segurança e todas as instruções. A falta de cumprimento dos presentes avisos e instruções pode provocar choques elétricos, incêndios e/ou infortúnios graves. Advertência! Quando se utilizam aparelhos alimentados eletricamente, observe sempre as normais precauções de segurança para reduzir o risco de incêndio, choques elétricos, lesões pessoais e danificações materiais. O aparelho é destinado somente para um uso doméstico para as funções indicadas nesse manual. Não é adaptado para uso profissional. Não utilize o aparelho para usos diferentes daqueles pelo qual ele foi concebido. Qualquer utilização diferente daquela indicada deve ser considerada im-

própria e perigosa e expõe o utilizador aos riscos de natureza elétrica e às danificações às pessoas. Quando decidir eliminar como rejeito esse aparelho, é recomendável torná-lo inutilizável cortando seu cabo de alimentação. Antes de conectar o aparelho na rede de alimentação, verifique se a tensão indicada nos dados técnicos corresponde com aquela da rede local e não utilize tomadas ou extensões elétricas não compatíveis com o que está indicado nos dados técnicos. Não utilize o aparelho se o cabo, o plugue ou qualquer uma de suas partes estiver danificada. Verifique se o cabo de alimentação está sendo mantido adequadamente longe do aparelho e não entre em contato com as partes quentes do mesmo ou fique prensado sobre bordas ou cantos cortantes. Nunca desconecte o aparelho puxando pelo cabo. Após ter utilizado o aparelho, desconecte o fio condutor e aguarde seu esfriamento antes de guardá-lo ou de proceder com a limpeza. Não utilize o aparelho em proximidade de pessoas ou animais. Todos os consertos, inclusive a (eventual) substituição do cabo de alimentação, devem ser realizados somente por técnicos autorizados e especializados, para dessa maneira prevenir qualquer risco. Nunca enrole o cabo de alimentação em volta da mão quando o aparelho estiver conectado na rede elétrica. Em caso de temporal, desconecte o cabo de alimentação da tomada de corrente. Estique completamente o cabo antes da utilização. Não puxe ou transporte o aparelho através do fio de alimentação. Não utilize o fio de alimentação como empunhadura. Não puxe o fio de alimentação em volta de cantos afiados e não apoie-o sobre superfícies quentes. Guarde esse livrinho de utilização com segurança, junto com as instruções, pela inteira duração da vida do aparelho, para poder consultá-lo. Se for ceder o aparelho para terceiros, entregue também toda a documentação. Se durante a leitura desse livrinho de instruções de utilização algumas partes estiverem difíceis de serem entendidas ou se houverem dúvidas, antes de utilizar o produto procure a empresa no endereço indicado. Atenção! Verifique periodicamente se os eventuais parafusos presentes estão corretamente apertados, o estado de desgaste do aparelho e seu correto funcionamento. A utilização de acessórios não aconselhados ou não fornecidos pelo construtor do aparelho pode comportar riscos de incêndios, choques elétricos ou danificações às pessoas. Desconecte sempre o aparelho da alimentação se o mesmo for deixado sem supervisão e antes de montá-lo, desmontá-lo, limpá-lo ou realizar sua manutenção. Não deixe o aparelho exposto aos agentes atmosféricos

(chuva, sol, etc.). Não utilize o aparelho ao ar livre. Não deixe o aparelho sem supervisão enquanto ele estiver conectado na rede elétrica. Não utilize o aparelho se estiver com as mãos molhadas ou pés molhados ou descalços.



ATENÇÃO!

Perigo de sufocamento. Os elementos da embalagem não devem ser deixados ao alcance das crianças enquanto potenciais fontes de perigo. Mantenha o saco de plástico longe do alcance das crianças. Não é um brinquedo. Durante a utilização certifique-se que as crianças não entrem em contato com o aparelho.

Se o cabo flexível externo desse aparelho estiver danificado, o mesmo deve ser substituído exclusivamente pelo construtor, pelo seu serviço de assistência, ou por profissionais especializados equivalentes, para dessa forma evitar perigos. O aparelho pode ser utilizado pelas crianças com idade a partir dos 8 anos e pelas pessoas com reduzidas capacidades físicas, sensoriais ou mentais, ou com falta de experiência ou sem o conhecimento necessário, a não ser sob supervisão ou então depois que as mesmas receberam as instruções relativas à utilização com segurança do aparelho e que elas tenham entendido os perigos inerentes. As crianças não devem brincar com o aparelho. A limpeza e a manutenção destinada a ser realizada pelo utilizador não devem ser realizada pelas crianças, a não ser que elas tenham mais que 8 anos e estejam sendo supervisionadas. Mantenha o aparelho e o seu cabo fora do alcance das crianças com menos que 8 anos e guarde-o em um lugar seco e seguro.

O aparelho não é destinado para ser utilizado através de um temporizador externo ou com um sistema de controle separado.

Coloque o aparelho sobre um plano estável. **ATENÇÃO!** É provável que as superfícies se tornem muito quentes durante a utilização. **Atenção!** O aparelho não deve ser mergulhado na água. Nunca coloque as partes sob tensão em contato com a água: perigo de curto-circuito. Não utilize o aparelho em proximidade de banheiras ou pia cheias de água. Deixe sempre o aparelho esfriar por alguns minutos entre uma

utilização e outra. O produtor não é responsável pelo uso impróprio. Não mergulhe o aparelho, o cabo de alimentação ou o plugue de corrente na água ou em outro líquido. Não mexa ou desloque o aparelho enquanto ele estiver sendo utilizado. Mão coloque o aparelho na máquina lava-louça. Para sua utilização, posicione o aparelho sobre um plano de trabalho resistente ao calor, longe de fontes de calor e de respingos de água ou de outros líquidos. Não utilize o aparelho vazio. Conecte o aparelho com uma tomada corrente aterrada. A falta de cumprimento dessa obrigação pode provocar um choque elétrico com consequentes graves lesões. **ATENÇÃO!** Se a superfície apresentar rachaduras, deve-se desligar o aparelho para evitar que possa ocorrer um choque elétrico. **ATENÇÃO!** A superfície do elemento aquecedor está sujeita ao calor resíduo após a utilização.

ATENÇÃO! Superfície quente. Não toque as partes internas do aparelho até seu esfriamento completo.

INSTRUÇÕES COMPONENTES

1. Tabuleiro de recolha
2. Grelha
3. Grelha (aconselhada para a função fritadeira de ar quente)

Painel de controle

1. Mostrador
2. Temperatura
3. Temporizador
4. Seleccionador função/menu
5. Luz
6. Ventilação
7. On/off
8. Botão giratório seleção - interruptor start/pausa

Mostrador led

1. Fritadeira de ar quente
2. Cozimento Combinado (superior+inferior)
3. Cozimento superior
4. Cozimento Inferior
5. Levedação
6. Desidratação
7. Ventilação max
8. Ventilação min
9. Mostrador menu
10. Mostrador temporizador
11. Mostrador temperatura
12. Luz indicadora função
13. Luz indicadora menu

Antes da utilização

Elimine todos os elementos da embalagem;

Posicione a unidade sobre uma superfície plana, certifique-se se o aparelho foi posicionado com uma distância de pelo menos 10 cm de paredes, móveis ou objetos, pois o calor emanado pelo aparelho pode danificar os elementos circunstantes;

NOTA: Não posicione panos de prato e nem pratos em cima do aparelho. Não utilize em proximidade de paredes ou cortinas.

Lave minuciosamente todos os acessórios e seque-os antes de guardá-los no interior do forno e utilizá-los;

Durante essa primeira utilização, pode aparecer fumaça ou cheiros que devem ser considerados normais.

Modalidade de utilização

Posicione a unidade sobre uma superfície plana e estável e conecte-o em uma tomada de corrente.

Prepare o alimento que será cozido, apoiando-o sobre uma das grelhas disponíveis ou em um tabuleiro. Atenção: nunca posicione alimentos

em contato direto com o tabuleiro de recolha. O tabuleiro de recolha não é adaptado ao contato direto com os alimentos, enquanto seu objetivo é a recolha das gorduras do cozimento.

Introduza a grelha no interior do forno na altura desejada e posicione o tabuleiro de recolha debaixo da grelha para a recolha das eventuais gorduras de cozimento.

Seleção temperatura/temporizador

Conecte a unidade em uma tomada de corrente e aperte o interruptor on/off.

Aperte o interruptor temporizador/temperatura: a relativa luz indicadora piscará.

Selecione o valor desejado através do botão giratório.

Acione a unidade através start/pausa.

Seleção função

Conecte a unidade em uma tomada de corrente e aperte o interruptor on/off.

Aperte o interruptor selecionador função/menu, a luz indicadora das funções piscará.

Selecione entre as funções disponíveis através do botão giratório.

Nota: cada função possui uma temperatura e um temporizador pre-regulados. Será possível modificar as regulações como descrito no parágrafo "Seleção temperatura/temporizador".

Função	Utilidade	Temperatura °C		Temporizador min	
		Pre-regulada	Varição manual	Pre-regulado	Varição manual
Fritadeira de ar quente	Para fritar	200	90-230	15	1-120
Cozimento Combinado (superior + inferior)	Para um cozimento rápido e uniforme	150	30-230	30	1-120
Cozimento superior	Para dourar a superfície dos alimentos sem queimá-los superficialmente	150	60-230	30	1-120
Cozimento Inferior	Para refogar a superfície inferior dos alimentos no forno	150	30-230	30	1-120
Levedação	Para levedar	38	28-43	60	10-720
Desidratação	Para desidratar	50	30-90	60	10-720

Nota: quando tiver selecionado a função é possível escolher entre ventilação mínima e máxima apertando o relativo interruptor.

Seleção menu - Conecte a unidade em uma tomada de corrente e aperte o interruptor on/off. Aperte o interruptor selecionador função/menu, a luz indicadora do menu piscará. Selecione entre os menus disponíveis através do botão giratório.

Nota: cada menu possui uma temperatura e um temporizador pre-regulados. Será possível modificar as regulações como descrito no parágrafo "Seleção temperatura/temporizador".

Numero	Menu	Função	Temperatura °		Temporizador min	
			Pre-regulada	Varição manual	Prei-regulado	Varição manual
1	Batatas fritas	Fritadeira de ar quente	180	160-200	18	1-35
2	<u>Nuggets</u>	Fritadeira de ar quente	200	180-220	15	1-30
3	Asas de frango	Fritadeira de ar quente	180	160-200	15	1-30
4	Castanha	Fritadeira de ar quente	150	130-170	25	1-50
5	Bife de carne bovina	Cozimento Combinado (superior +inferior)	220	200-230	12	1-20
6	Frango	Cozimento Combinado (superior +inferior)	200	180-220	70	1-120

7	Camarão	Cozimento Combinado (superior +inferior)	180	160-200	8	1-15
8	Peixe	Cozimento Combinado (superior +inferior)	230	210-230	15	1-30
9	Torrada	Cozimento Combinado (superior +inferior)	180	160-200	50	1-100
10	Biscoito	Cozimento Combinado (superior +inferior)	150	130-170	30	1-60
11	Pizza	Cozimento Combinado (superior +inferior)	200	180-220	15	1-30
12	Pão	Cozimento Combinado (superior +inferior)	150	130-170	45	1-90
13	Massa podre	Cozimento Combinado (superior +inferior)	200	180-220	25	1-50
14	Torta di mele	Cozimento Combinado (superior +inferior)	175	155-195	40	1-80
15	Batata doce	Cozimento Combinado (superior +inferior)	220	200-230	50	1-100
16	Batata doce desidratada	Desidratação	70	50-90	480	10-600
17	Manga desidratada	Desidratação	90	50-90	180	10-360
18	Alimento congelado	Desidratação	30	30-55	30	10-720

Nota: nessa modalidade não é possível selecionar entre ventilação mínima e máxima.

Limpeza e manutenção

Antes de proceder com as operações de limpeza, deixe o aparelho esfriar e desconecte-o da fonte de energia.

Quando estiver frio, o forno pode ser limpo com um pano húmido ou com uma esponja.

Não utilize água corrente ou detergentes abrasivos.

Limpe a porta utilizando um pano molhado com água e detergente, e em seguida torcido.

A grelha e os outros acessórios podem ser lavados separadamente tomando cuidado para não utilizar esponjas de metal que podem estragar as superfícies.

GR - ΜΕΤΡΑ ΑΣΦΑΛΕΙΑΣ



ΠΡΟΣΟΧΗ!

Προσοχή! Διαβάστε τις οδηγίες πριν από τη χρήση. Διαβάστε όλες τις υποδείξεις ασφαλείας και όλες τις οδηγίες. Η μη τήρηση αυτών των προειδοποιήσεων

και οδηγίων μπορεί να οδηγήσει σε ηλεκτροπληξία, πυρκαγιά ή/και σοβαρό τραυματισμό. Προειδοποίηση! Όταν χρησιμοποιείτε ηλεκτρικό εξοπλισμό, να τηρείτε πάντα τις συνήθεις προφυλάξεις ασφαλείας για να μειώσετε τον κίνδυνο πυρκαγιάς, ηλεκτροπληξίας, σωματικού τραυματισμού και υλικών ζημιών. Η συσκευή προορίζεται μόνο για οικιακή χρήση για τις λειτουργίες που υποδεικνύονται σε αυτό το εγχειρίδιο. Δεν είναι κατάλληλη για επαγγελματική χρήση. Μη χρησιμοποιείτε τη συσκευή για σκοπούς άλλους από εκείνους για τους οποίους έχει σχεδιαστεί. Οποιαδήποτε χρήση εκτός από αυτή που υποδεικνύεται πρέπει να θεωρείται ακατάλληλη και επικίνδυνη και εκθέτει τον χρήστη σε ηλεκτρικούς κινδύνους και τραυματισμούς σε ανθρώπους. Εάν αποφασίσετε να απορρίψετε αυτή τη συσκευή ως απόβλητο, συνιστάται να την καταστήσετε εκτός λειτουργίας κόβοντας το καλώδιο ρεύματος. Πριν συνδέσετε τη συσκευή στο ρεύμα, βεβαιωθείτε ότι η τάση που αναγράφεται στα τεχνικά δεδομένα αντιστοιχεί στην τάση του τοπικού δικτύου και μην χρησιμοποιείτε ηλεκτρικές πρίζες ή προεκτάσεις που δεν είναι συμβατές με αυτές που υποδεικνύονται στα τεχνικά δεδομένα. Μη χρησιμοποιείτε τη συσκευή εάν το καλώδιο, το φις ή κάποια από τα εξαρτήματά του είναι κατεστραμμένα. Βεβαιωθείτε ότι το καλώδιο τροφοδοσίας διατηρείται επαρκώς μακριά από τη συσκευή και δεν έρχεται σε επαφή με τα θερμά μέρη της συσκευής ή δεν πιέζεται σε άκρες ή αιχμηρές γωνίες. Ποτέ μην αποσυνδέετε τη συσκευή τραβώντας το καλώδιο. Μετά τη χρήση της συσκευής, αποσυνδέστε το καλώδιο από την πηγή ρεύματος και περιμένετε να κρυώσει πριν την αποθηκεύσετε και να τη καθαρίσετε. Μη χρησιμοποιείτε τη συσκευή κοντά σε άλλα άτομα ή ζώα. Όλες οι επισκευές, συμπεριλαμβανομένης της (ενδεχόμενης) αντικατάστασης του καλωδίου τροφοδοσίας, πρέπει να πραγματοποιούνται μόνο από εξουσιοδοτημένους και ειδικούς τεχνικούς, προκειμένου να αποφευχθεί κάθε κίνδυνος. Ποτέ μην τυλίγετε το καλώδιο ρεύματος γύρω από το χέρι σας όταν η συσκευή είναι συνδεδεμένη στο ρεύμα. Σε περίπτωση καταιγίδας, αποσυνδέστε το καλώδιο τροφοδοσίας από την πρίζα. Τεντώστε τελείως το καλώδιο πριν από τη χρήση. Μην τραβάτε και μην μεταφέρετε τη συσκευή μέσω του καλωδίου ρεύματος. Μη χρησιμοποιείτε το καλώδιο τροφοδοσίας ως λαβή. Μην τραβάτε το καλώδιο ρεύματος γύρω από αιχμηρές γωνίες και μην το ακουμπάτε σε καυτές επιφάνειες. Φυλάξτε αυτό το εγχειρίδιο για ασφαλή χρήση, μαζί με τις οδηγίες, για όλη τη διάρκεια ζωής της συσκευής, για λόγους συμβουλευτικής. Σε περίπτωση παραχώρησης της

συσκευής σε τρίτους, παραδώστε επίσης ολόκληρη την τεκμηρίωση. Εάν κατά την ανάγνωση αυτού του φυλλαδίου οδηγιών χρήσης ορισμένα μέρη είναι δύσκολο να κατανοηθούν ή εάν προκύψουν αμφιβολίες, επικοινωνήστε με την εταιρεία στη διεύθυνση που υποδεικνύεται πριν χρησιμοποιήσετε το προϊόν. Προσοχή! Ελέγχετε περιοδικά το σωστό σφίξιμο των βιδών που υπάρχουν, την κατάσταση φθοράς της συσκευής και βεβαιωθείτε ότι λειτουργεί σωστά. Η χρήση εξαρτημάτων που δεν συνιστώνται ή δεν παρέχονται από τον κατασκευαστή της συσκευής μπορεί να οδηγήσει σε κίνδυνο πυρκαγιάς, ηλεκτροπληξίας ή τραυματισμού ατόμων. Πάντα να αποσυνδέετε τη συσκευή από την παροχή ρεύματος εάν την αφήνετε χωρίς επίβλεψη και πριν τη συναρμολογήσετε, αποσυναρμολογήσετε, καθαρίσετε ή συντηρήσετε. Μην αφήνετε τη συσκευή εκτεθειμένη σε ατμοσφαιρικούς παράγοντες (βροχή, ήλιο κ.λπ.). Μην χρησιμοποιείτε τη συσκευή σε εξωτερικό χώρο. Μην αφήνετε τη συσκευή χωρίς επίβλεψη ενώ είναι συνδεδεμένη στο ρεύμα. Μην χρησιμοποιείτε τη συσκευή σε περίπτωση βρεγμένων χεριών ή υγρών ή γυμνών ποδιών.



ΠΡΟΣΟΧΗ!

Κίνδυνος πνιγμού. Τα υλικά της συσκευασίας δεν πρέπει να αφήνονται σε κοντινή απόσταση από παιδιά, καθώς αποτελούν πιθανές πηγές κινδύνου. Κρατήστε την πλαστική σακούλα μακριά από παιδιά. Δεν είναι παιχνίδι. Κατά τη χρήση, βεβαιωθείτε ότι τα παιδιά δεν έρχονται σε επαφή με τη συσκευή.

Εάν το εξωτερικό εύκαμπτο καλώδιο αυτής της συσκευής είναι κατεστραμμένο, πρέπει να αντικατασταθεί μόνο από τον κατασκευαστή, το επίσημο σέρβις ή από ισοδύναμο εξειδικευμένο προσωπικό, για την αποφυγή κινδύνων. Η συσκευή μπορεί να χρησιμοποιηθεί από παιδιά κάτω των 8 ετών και από άτομα με μειωμένες σωματικές, αισθητηριακές ή νοητικές ικανότητες, ή χωρίς εμπειρία ή τις απαραίτητες γνώσεις, εφόσον τελούν υπό επίβλεψη ή αφού έχουν λάβει οδηγίες σχετικά με την ασφαλή χρήση της συσκευής και έχουν κατανόηση τους εγγενείς κινδύνους σε αυτήν. Τα παιδιά δεν πρέπει να παίζουν με τη συσκευή. Ο καθαρισμός και η συντήρηση που πρόκειται να πραγματοποιηθούν από τον χρήστη δεν πρέπει να εκτελούνται από παιδιά, εκτός εάν είναι άνω των 8 ετών και επιβλέπονται. Κρατήστε τη συσκευή και το καλώδιο της μακριά από παιδιά ηλικίας κάτω των 8

ετών και φυλάξτε τη σε στεγνό και ασφαλές μέρος.

Η συσκευή δεν προορίζεται για λειτουργία μέσω εξωτερικού χρονοδιακόπτη ή με ξεχωριστό σύστημα ελέγχου.

Τοποθετήστε τη συσκευή σε σταθερή επιφάνεια. ΠΡΟΣΟΧΗ! Οι επιφάνειες είναι πιθανό να ζεσταθούν πολύ κατά τη χρήση. Προσοχή! Η συσκευή δεν πρέπει να βυθίζεται σε νερό. Μην φέρνετε ποτέ ενεργά μέρη σε επαφή με νερό: κίνδυνος βραχυκυκλώματος. Μη χρησιμοποιείτε τη συσκευή κοντά σε μπανιέρες ή νεροχύτες γεμάτους νερό. Να αφήνετε πάντα τη συσκευή να κρυώσει για λίγα λεπτά μεταξύ κάθε χρήσης. Ο κατασκευαστής δεν ευθύνεται για ακατάλληλη χρήση. Μη βυθίζετε τη συσκευή, το καλώδιο ρεύματος ή την πρίζα σε νερό ή άλλο υγρό. Μην κουνάτε ή μετακινείτε τη συσκευή ενώ βρίσκεται σε χρήση. Μην βάζετε τη συσκευή στο πλυντήριο πιάτων. Για να τη χρησιμοποιήσετε, τοποθετήστε τη συσκευή σε μια ανθεκτική στη θερμότητα επιφάνεια εργασίας, μακριά από πηγές θερμότητας και πιτσιλιές νερού ή υγρών. Μη χρησιμοποιείτε τη συσκευή άδεια. Συνδέστε τη συσκευή σε μια γειωμένη πρίζα. Η μη συμμόρφωση με αυτήν την υποχρέωση μπορεί να οδηγήσει σε ηλεκτροπληξία με αποτέλεσμα σοβαρό τραυματισμό. ΠΡΟΣΟΧΗ! Εάν η επιφάνεια έχει ρωγμές, η συσκευή πρέπει να απενεργοποιηθεί για να αποφευχθεί η πρόκληση ηλεκτροπληξίας. ΠΡΟΣΟΧΗ! Η επιφάνεια του θερμαντικού στοιχείου υπόκειται σε υπολειπόμενη θερμότητα μετά τη χρήση.

ΠΡΟΣΟΧΗ! Καυτή επιφάνεια. Μην αγγίζετε τα εσωτερικά μέρη της συσκευής μέχρι να κρυώσει εντελώς.

Οδηγίες Εξαρτήματα

1. Δίσκος συλλογής λίπους
2. Σχάρα
3. Γκριλ (συνιστάται για την λειτουργία φριτέζας αέρα)

Πίνακας Ελέγχου

1. Θθόνη
2. Θερμοκρασία
3. Χρονοδιακόπτης
4. Επιλογέας λειτουργίας/menu
5. Φως
6. Αέρας
7. On/off
8. Κουμπί επιλογής-start/pausa

Θθόνη LED

1. Φριτέζα αέρα
2. Συνδυασμένο μαγείρεμα (πάνω + κάτω)

3. Επάνω μαγείρεμα
4. Κάτω μαγείρεμα
5. Προζύμισμα
6. Ξήρανση
7. Αέρας στο μέγιστο
8. Αέρας στο ελάχιστο
9. Ενδειξη menu
10. Ενδειξη χρονόμετρο
11. Ενδειξη θερμοκρασίας
12. Ενδεικτική λυχνία λειτουργίας
13. Ενδεικτική λυχνία menu

Πριν τη χρήση

Αφαιρέστε όλα τα υλικά συσκευασίας.

Τοποθετήστε τη συσκευή πάνω σε μια επίπεδη επιφάνεια φροντίζοντας να έχει τοποθετηθεί τουλάχιστον 10 cm μακριά από τοίχους, έπιπλα ή άλλα αντικείμενα, καθώς η θερμότητα που εκπέμπεται από τη συσκευή μπορεί να προκαλέσει ζημιά στα γύρω στοιχεία.

ΣΗΜΕΙΩΣΗ: Μην τοποθετείτε πετσέτες ή πάτα πάνω από τη συσκευή. Μην τη χρησιμοποιείτε κοντά σε τοίχους ή κουρτίνες.

Πλύνετε καλά όλα τα εξαρτήματα και στεγνώστε τα πριν τα ξαναβάλετε στο φούρνο και τα χρησιμοποιήσετε.

Κατά τη διάρκεια αυτής της πρώτης χρήσης, μπορεί να παρατηρήσετε καπνό ή μια μυρωδιά είναι εντελώς φυσιολογική .

Τρόπος χρήσης

Τοποθετήστε τη συσκευή πάνω σε μια επίπεδη, σταθερή επιφάνεια και συνδέστε τη σε μια πρίζα.

Ετοιμάστε το φαγητό που θα μαγειρέψετε, τοποθετώντας το σε μια από τις διαθέσιμες σχάρες ή σε ένα ταψί. Προειδοποίηση: μην τοποθετείτε ποτέ τα τρόφιμα σε άμεση επαφή με το δίσκο συλλογής λίπους. Ο δίσκος δεν είναι κατάλληλος για άμεση επαφή με τρόφιμα, καθώς προορίζεται για τη συλλογή μαγειρικού λίπους.

Τοποθετήστε τη σχάρα στο εσωτερικό του φούρνου στο επιθυμητό ύψος και τοποθετήστε το δίσκο συλλογής λίπους κάτω από τη σχάρα για να μαζέψετε τυχόν μαγειρικό λίπος.

Επιλογή θερμοκρασίας/χρονοδιακόπτη

Συνδέστε τη συσκευή σε μια πρίζα και πατήστε το κουμπί on/off.

Πατήστε το κουμπί χρονοδιακόπτη/θερμοκρασία: η σχετική λυχνία θα αναβοσβήνει.

Επιλέξτε την επιθυμητή τιμή χρησιμοποιώντας το κουμπί.

Εκκινήστε τη συσκευή μέσω start/pausa.

Επιλογή λειτουργίας

Συνδέστε τη συσκευή σε μια πρίζα και πατήστε το κουμπί on/off.

Πατήστε το κουμπί επιλογής λειτουργίας/menu, η φωτεινή ένδειξη λειτουργίας αναβοσβήνει.

Επιλέξτε από τις διαθέσιμες λειτουργίες περιστρέφοντας το κουμπί.

Σημείωση: Κάθε λειτουργία έχει προκαθορισμένη θερμοκρασία και χρονοδιακόπτη. Θα είναι δυνατή η τροποποίηση των ρυθμίσεων όπως περιγράφεται στην παράγραφο «Επιλογή θερμοκρασίας/χρονόμετρου».

Λειτουργία	Χρήση	Θερμοκρασία °C		Χρονοδιακόπτης min	
		Προκαθορισμένη	Χειροκίνητη Παραλλαγή	Προκαθορισμένη	Χειροκίνητη Παραλλαγή
Φριτέζα αέρα	Για τηγάνισμα	200	90-230	15	1-120
Μικτό μαγείρεμα (πάνω+κάτω)	Για γρήγορο και ομοιόμορφο μαγείρεμα	150	30-230	30	1-120
Επάνω μαγείρεμα	Για να ροδίσει η επιφάνεια του φαγητού χωρίς να καεί στην επιφάνεια	150	60-230	30	1-120
Κάτω μαγείρεμα	Για να ροδίσει η κάτω επιφάνεια του ψημένου φαγητού	150	30-230	30	1-120
Προζύμισμα	Για προζύμι	38	28-43	60	10-720
Ξήρανση	Για ξήρανση	50	30-90	60	10-720

Σημείωση: αφού επιλεγεί η λειτουργία, μπορείτε να επιλέξετε μεταξύ ελάχιστου και μέγιστου αερισμού πατώντας το σχετικό κουμπί.

Επιλογή μενού

Συνδέστε τη συσκευή σε μια πρίζα και πατήστε το κουμπί on/off.

Πατήστε το κουμπί επιλογής λειτουργίας/μενού, η φωτεινή ένδειξη μενού αναβοσβήνει.

Επιλέξτε από τα διαθέσιμα μενού περιστρέφοντας το κουμπί.

Σημείωση: κάθε μενού έχει προκαθορισμένη θερμοκρασία και χρονοδιακόπτη. Θα είναι δυνατή η τροποποίηση των ρυθμίσεων όπως περιγράφεται στην παράγραφο «Επιλογή θερμοκρασίας/χρονομέτρου».

			Προκαθορισμένη	Χειροκίνητη Παραλλαγή	Προκαθορισμένη	Χειροκίνητη Παραλλαγή
1	Τηγανιτές πατάτες	Φριτέζα αέρα	180	160-200	18	1-35
2	Nuggets	Φριτέζα αέρα	200	180-220	15	1-30
3	Φτερούγες κοτόπουλο	Φριτέζα αέρα	180	160-200	15	1-30
4	Κάστανα	Φριτέζα αέρα	150	130-170	25	1-50
5	Μοσχαρίσια μπριζόλα	Μικτό Μαγείρεμα (πάνω+κάτω)	220	200-230	12	1-20
6	Κοτόπουλο	Μικτό Μαγείρεμα (πάνω+κάτω)	200	180-220	70	1-120
7	Γαρίδες	Μικτό Μαγείρεμα (πάνω+κάτω)	180	160-200	8	1-15
8	Ψάρι	Μικτό Μαγείρεμα (πάνω+κάτω)	230	210-230	15	1-30
9	Τοστ	Μικτό Μαγείρεμα (πάνω+κάτω)	180	160-200	50	1-100
10	Μπισκότα	Μικτό Μαγείρεμα (πάνω+κάτω)	150	130-170	30	1-60
11	Πίτσα	Μικτό Μαγείρεμα (πάνω+κάτω)	200	180-220	15	1-30
12	Ψωμί	Μικτό Μαγείρεμα (πάνω+κάτω)	150	130-170	45	1-90
13	Πασαφρόλλα	Μικτό Μαγείρεμα (πάνω+κάτω)	200	180-220	25	1-50
14	Μηλόπιττα	Μικτό Μαγείρεμα (πάνω+κάτω)	175	155-195	40	1-80
15	Γλυκοπατάτες	Μικτό Μαγείρεμα (πάνω+κάτω)	220	200-230	50	1-100
16	Αποξηραμένες γλυκοπατάτες	Ξήρανση	70	50-90	480	10-600
17	Αποξηραμένο μάνγκο	Ξήρανση	90	50-90	180	10-360
18	Κατεψυγμένα τρόφιμα	Ξήρανση	30	30-55	30	10-720

Σημείωση: Σε αυτή τη λειτουργία δεν είναι δυνατή η επιλογή μεταξύ ελάχιστου και μέγιστου αέρα.

Καθαρισμός και συντήρηση

Πριν προχωρήσετε στις εργασίες καθαρισμού, αφήστε τη συσκευή να κρυώσει και αποσυνδέστε την από την πρίζα.

Μόλις κρυώσει, ο φούρνος μπορεί να καθαριστεί με ένα υγρό πανί ή σφουγγάρι.

Μη χρησιμοποιείτε τρεχούμενο νερό ή λειαντικά καθαριστικά.

Καθαρίστε την πόρτα χρησιμοποιώντας ένα πανί εμποτισμένο με νερό και απορρυπαντικό και στη συνέχεια στύψτε το.

Η σχάρα και τα άλλα εξαρτήματα μπορούν να πλυθούν χωριστά προσέχοντας να μην χρησιμοποιηθούν μεταλλικά σφουγγάρια που θα μπορούσαν να καταστρέψουν τις επιφάνειες.

HR -SIGURNOSNE NAPOMENE



OPREZ!

Oprez! Prije uporabe pročitajte upute. Pročitajte sve sigurnosne napomene i sve upute. Nepoštivanje ovih upozorenja i uputa može dovesti do strujnog udara, požara i/ili teških ozljeda. Opres! Kada koristite opremu na električni pogon, uvijek se pridržavajte uobičajenih sigurnosnih mjera opreza kako biste smanjili rizik od požara, električnog udara, osobne ozljede i materijalne štete. Aparat je namijenjen samo za kućnu uporabu za funkcije navedene u ovom priručniku. Nije prikladno za profesionalnu upotrebu. Nemojte koristiti uređaj u druge svrhe osim onih za koje je dizajniran. Svaka druga uporaba osim naznačene smatra se neprikladnom i opasnom te izlaže korisnika električnim rizicima i šteti ljudima. Ako odlučite baciti ovaj uređaj kao otpad, preporuča se da ga isključite presijecanjem kabela za napajanje. Prije priključivanja uređaja na napajanje, provjerite odgovara li napon naveden u tehničkim podacima naponu lokalne mreže i nemojte koristiti električne utičnice ili produžetke koji nisu kompatibilni s onim što je navedeno u tehničkim podacima. Nemojte koristiti uređaj ako su kabel, utikač ili neki od njegovih dijelova oštećeni. Pazite da je kabel za napajanje na odgovarajući način udaljen od uređaja i da ne dođe u dodir s vrućim dijelovima istog ili pritisnut na rubove ili oštre rubove. Nikada nemojte isključivati uređaj povlačenjem kabela. Nakon korištenja uređaja, odspojite žicu vodiča iz izvora napajanja i pričekajte da se ohladi prije nego što ga vratite i očistite. Nemojte koristiti uređaj u blizini drugih ljudi ili životinja. Sve popravke, uključujući (eventualnu) zamjenu kabela za napajanje, smiju izvoditi samo ovlaštene i stručni tehničari, kako bi se spriječio svaki rizik. Nikada nemojte omotati strujni kabel oko ruke kada je uređaj priključen na električnu mrežu. U slučaju grmljavine, izvucite kabel za napajanje iz utičnice. Prije uporabe kabel potpuno istegnite. Nemojte vući niti nositi uređaj pomoću kabela za napajanje. Nemojte

koristiti kabel za napajanje kao ručku. Nemojte vući kabel za napajanje oko oštih kutova i nemojte ga odlagati na vruće površine. Čuvajte ovaj priručnik za sigurnu uporabu, zajedno s uputama, tijekom cijelog životnog vijeka uređaja, u svrhu savjetovanja. U slučaju prijenosa uređaja trećim osobama, dostaviti i cjelokupnu dokumentaciju. Ako je u čitanju ove korisničke knjižice neke dijelove teško razumjeti ili ako se pojave nedoumice, prije korištenja proizvoda kontaktirajte tvrtku na navedenu adresu. Oprez! Povremeno provjeravajte ispravnost pritezanja svih prisutnih vijaka, stanje istrošenosti uređaja i provjerite radi li ispravno. Korištenje pribora koji nije preporučeno ili nije isporučeno od strane proizvođača uređaja može dovesti do opasnosti od požara, električnog udara ili ozljeda ljudi. Uvijek isključite uređaj iz napajanja ako ga ostavite bez nadzora i prije sastavljanja, rastavljanja, čišćenja ili održavanja. Ne ostavljajte uređaj izložen atmosferskim utjecajima (kiša, sunce, itd.). Nemojte koristiti uređaj na otvorenom. Ne ostavljajte uređaj bez nadzora dok je priključen na električnu mrežu. Nemojte koristiti uređaj u slučaju mokrih ruku ili mokrih ili bosih nogu.



OPREZ!

Opasnost od gušenja. Elementi pakiranja ne smiju se ostavljati u dohvatu djece jer su potencijalni izvori opasnosti. Čuvajte plastičnu vrećicu izvan dohvata djece. To nije igračka. Tijekom korištenja pazite da djeca ne dođu u dodir s uređajem.

Ako je vanjski fleksibilni kabel ovog uređaja oštećen, smije ga zamijeniti samo proizvođač, njegova postprodajna služba ili ekvivalentno kvalificirano osoblje, kako bi se izbjegle opasnosti. Uređaj mogu koristiti djeca mlađa od 8 godina i osobe sa smanjenim tjelesnim, osjetilnim ili mentalnim sposobnostima, ili bez iskustva ili potrebnog znanja, pod nadzorom ili nakon što dobiju upute za sigurnu uporabu uređaj i razumijevanje opasnosti koje su mu svojstvene. Djeca se ne smiju igrati s uređajem. Čišćenje i održavanje namijenjeno korisniku ne smiju obavljati djeca, osim ako su starija od 8 godina i pod nadzorom. Uređaj i njegov kabel držite izvan dohvata djece mlađe od 8 godina i čuvajte na suhom i sigurnom mjestu. Uređaj nije namijenjen za upravljanje pomoću vanjskog mjerača vremena ili s posebnim upravljačkim sustavom.

Postavite uređaj na stabilnu površinu. **OPREZ!** Površine će se vjerojatno jako zagrijati tijekom uporabe. **Oprez!** Uređaj se ne smije uroniti u vodu. Nikada ne stavljajte dijelove pod naponom u dodir s vodom: opasnost od kratkog spoja. Nemojte koristiti uređaj u blizini kade ili sudopera punih vode. Uvijek pustite da se aparat ohladi nekoliko minuta između svake upotrebe. Proizvođač nije odgovoran za nepravilnu uporabu. Ne uranjajte uređaj, strujni kabel ili utičnicu u vodu ili drugu tekućinu. Nemojte pomicati ili premještati uređaj dok je u upotrebi. Ne stavljajte uređaj u perilicu posuđa. Da biste ga koristili, postavite uređaj na radnu površinu otpornu na toplinu, dalje od izvora topline i prskanja vode ili tekućine. Ne koristite uređaj prazan. Spojite uređaj na uzemljenu utičnicu. Nepoštivanje ove obveze može rezultirati strujnim udarom koji može uzrokovati ozbiljne ozljede. **OPREZ!** Ako površina ima pukotine, uređaj se mora isključiti kako bi se spriječio strujni udar. **OPREZ!** Površina grijaćeg elementa je podložna preostaloj toplini nakon upotrebe.

OPREZ! Vruća površina. Ne dirajte unutarnje dijelove uređaja dok se potpuno ne ohladi.

UPUTE

Sastavni dijelovi

1. Univerzalna tava
2. Rešetka
3. Roštilj (preporučeno za funkciju friteze)

Kontrolna ploča

1. Ekran
2. Temperatura
3. Brojači vremena
4. Birač funkcija/izbornika
5. Svjetlo
6. Ventilacija
7. Uključivanje/isključivanje
8. Gumb za odabir - gumb za pokretanje/pauzu

LED ekran

1. Zračna friteza
2. Kombinirano kuhanje (gornji + donji)
3. Gornje kuhanje
4. Donje kuhanje
5. Podizanje tijesta
6. Sušenje
7. Maksimalna ventilacija
8. Minimalna ventilacija
9. Zasloni izbornika
10. Zasloni mjerača vremena
11. Prikaz temperature
12. Lampica funkcioniranja

13. Svjetlo odabirača

Prije uporabe

Uklonite sve elemente pakiranja;

Postavite uređaj na ravnu površinu pazeći da je postavljena najmanje 10 cm od zidova, namještaja ili predmeta, jer toplina koju emitira uređaj može oštetiti okolne elemente;

NAPOMENA: Ne stavljajte kuhinjske krpe ili posude na uređaj. Ne koristite u blizini zidova ili zavjesa.

Temeljito operite sav pribor i osušite ga prije nego što ga vratite u pećnicu i upotrijebite;

Tijekom ove prve uporabe možete primijetiti dim ili sasvim normalan miris.

Kako koristiti

Postavite uređaj na ravnu, stabilnu površinu u uključite ga u utičnicu.

Pripremite hranu za kuhanje, stavite je na jednu od dostupnih rešetki ili u lim za pečenje.

Upozorenje: nikada ne stavljajte hranu u izravan kontakt s tavom za skupljanje tekućine. Posuda za skupljanje masnoće nije prikladna za izravan kontakt s hranom jer je namijenjena skupljanju masnoće za kuhanje.

Umetnite rešetku u pećnicu na željenu visinu i stavite posudu za skupljanje masnoće ispod rešetke.

Odabir temperature/timera

Uključite uređaj u utičnicu i pritisnite tipku za uključivanje/isključivanje.

Pritisnite gumb timera/temperature: relativna lampica će treperiti.

Pomoću gumba odaberite željenu vrijednost.

Pokrenite uređaj putem start/pauze.

Odabir funkcije

Uključite uređaj u utičnicu i pritisnite tipku za uključivanje/isključivanje.

Pritisnite tipku za odabir funkcija/izbornika, svjetlo funkcije treperi.

Odaberite neku od dostupnih funkcija okretanjem gumba.

Napomena: Svaka funkcija ima unaprijed postavljenu temperaturu i mjerač vremena. Bit će moguće promijeniti postavke kao što je opisano u odlomku "Odabir temperature/tajmera".

Funkcija	Namjena	Temperatura °C		Timer min	
		Unaprijed postavljeno	Ručna varijacija	Unaprijed postavljeno	Ručna varijacija
Zračna friteza	Pržiti	200	90-230	15	1-120
Kombinirano kuhanje (gornji + donji)	Za brzo i ravnomjerno Kahane	150	30-230	30	1-120
Gornje kuhanje	Za smeđu površinu hrane bez površinskog spaljivanja	150	60-230	30	1-120
Donje kuhanje		150	30-230	30	1-120
Kvasac	Za perenne donje površine pečene hrane	38	28-43	60	10-720
Sušenje	Podizanje tijesta	50	30-90	60	10-720

Napomena: nakon što je funkcija odabrana, moguće je birati između minimalne i maksimalne ventilacije pritiskom odgovarajuće tipke.

Odabir menu

Uključite uređaj u utičnicu i pritisnite tipku za uključivanje/isključivanje.

Pritisnite tipku za odabir funkcija/odabirača, svjetlo odabirača treperi.

Odaberite iz dostupnih izbornika okretanjem gumba.

Napomena: svaki izbornik ima unaprijed postavljenu temperaturu i mjerač vremena.

Bit će moguće promijeniti postavke kao što je opisano u odlomku "Odabir temperature/tajmera".

Broj	Menu	Funkcija	Temperatura °C		Vrijeme min	
			Unaprijed postavljeno	Ručna varijacija	Unaprijed postavljeno	Ručna varijacija
1	Pećeni krumpir	Zračna friteza	180	160-200	18	1-35
2	Nuggets	Zračna friteza	200	180-220	15	1-30
3	Pileća krilca	Zračna friteza	180	160-200	15	1-30
4	Kesteni	Zračna friteza	150	130-170	25	1-50
5	Goveđi odrezak	Kombinirano kuhanje (gornji + donji)	220	200-230	12	1-20
6	Piletina	Kombinirano kuhanje (gornji + donji)	200	180-220	70	1-120
7	škampi	Kombinirano kuhanje (gornji + donji)	180	160-200	8	1-15
8	Riba	Kombinirano kuhanje (gornji + donji)	230	210-230	15	1-30
9	Zdravice	Kombinirano kuhanje (gornji + donji)	180	160-200	50	1-100
10	Kolačići	Kombinirano kuhanje (gornji + donji)	150	130-170	30	1-60
11	Pizza	Kombinirano kuhanje (gornji + donji)	200	180-220	15	1-30
12	Kruh	Kombinirano kuhanje (gornji + donji)	150	130-170	45	1-90
13	Prhko tijesto	Kombinirano kuhanje (gornji + donji)	200	180-220	25	1-50
14	pita od jabuka	Kombinirano kuhanje (gornji + donji)	175	155-195	40	1-80
15	Slatki krumpir	Kombinirano kuhanje (gornji + donji)	220	200-230	50	1-100
16	Sušeni slatki krumpir	Sušenje	70	50-90	480	10-600
17	Sušeni mango	Sušenje	90	50-90	180	10-360
18	Smrznuta hrana	Sušenje	30	30-55	30	10-720

Napomena: U ovom načinu rada nije moguće birati između minimalne i maksimalne ventilacije.

Čišćenje i održavanje Prije nego što nastavite s postupcima čišćenja, pustite uređaj da se ohladi i isključite ga iz izvora energije. Kad se pećnica ohladi, možete je čistiti vlažnom krpom ili spužvom. Nemojte koristiti tekuću vodu ili abrazivna sredstva za čišćenje.

Očistite vrata krpom natopljenom vodom i deterdžentom, a zatim je iscijedite. Roštilj i ostale dodatke možete prati zasebno, pazite da ne koristite metalne spužve koje bi mogle oštetiti površine.



Il simbolo del cassonetto barrato indica che il prodotto è soggetto alla raccolta differenziata. Per le sue caratteristiche tecniche il prodotto, se smaltito impropriamente, può rivelarsi dannoso per la salute e per l'ambiente. Per questo motivo il prodotto non deve essere smaltito insieme ai rifiuti solido urbani. L'utente dovrà pertanto conferire l'apparecchiatura giunta a fine vita agli idonei centri di raccolta differenziata dei rifiuti elettronici ed elettrotecnici, oppure riconsegnarla al rivenditore al momento dell'acquisto di una nuova apparecchiatura di tipo equivalente, in ragione di uno ad uno o conferirla gratuitamente, in caso di prodotto di piccolissime dimensioni, presso i negozi che forniscono questo servizio. L'adeguata raccolta differenziata per l'avvio successivo dell'apparecchiatura dismessa al riciclaggio, al trattamento e allo smaltimento ambientalmente compatibile contribuisce ad evitare possibili effetti negativi sulla salute e sull'ambiente e favorisce il reimpiego e/o riciclo dei materiali di cui è composta l'apparecchiatura. Lo smaltimento abusivo del prodotto comporta l'applicazione delle sanzioni previste dalla normativa vigente.

E - El símbolo del contenedor de basura tachado con un aspa indica que el producto está sujeto a recogida selectiva. Debido a sus características técnicas, si el producto se elimina de forma indebida, puede resultar perjudicial para la salud y el medio ambiente. Por esta razón, el producto no debe eliminarse junto con los residuos sólidos urbanos. El usuario, por lo tanto, deberá depositar el aparato, cuando este llegue al final de su vida útil, en los centros de recogida selectiva de residuos de aparatos eléctricos y electrónicos correspondientes, o bien entregarlo al distribuidor cuando compre un nuevo aparato similar, a razón de uno por uno, o dejarlo gratuitamente, en caso de productos muy pequeños, en las tiendas que proporcionen este servicio. La adecuada recogida selectiva para realizar el reciclaje del aparato en desuso, su tratamiento y eliminación de forma compatible con el medio ambiente contribuye a evitar posibles efectos negativos sobre la salud y el medio ambiente y favorece la reutilización y/o reciclaje de los materiales de los que está compuesto el aparato. La eliminación ilegal del producto conlleva la aplicación de las sanciones previstas en la normativa vigente.

P - O símbolo do contenedor de lixo barrado indica que o produto é sujeito à recolha diferenciada. Devido às características técnicas, o produto se eliminado indevidamente, pode se tornar perigoso para a saúde e meio ambiente. Por esta razão o produto não deve ser eliminado junto com o lixo sólido urbano. O usuário deverá portanto entregar o equipamento sem mais utilização nos centros de recolha específicos para lixo eletrônico e eletrotécnico, ou então entregá-lo ao revendedor no momento da aquisição de um novo equipamento de tipo equivalente, na proporção de um a um ou entregá-lo gratuitamente, em caso de produtos de dimensões muito pequenas, nas lojas que oferecem este serviço. A recolha diferenciada adequada para a entrega em seguida do equipamento inutilizável à reciclagem, ao tratamento e à eliminação ambiental compatível contribui à evitação de possíveis efeitos negativos para a saúde e o meio ambiente e favorece a reutilização e/ou a reciclagem dos materiais com os quais é composto o equipamento. A eliminação abusiva do produto comporta a aplicação das sanções previstas pela normativa vigente.

GR - Το ακυρωμένο σύμβολο κάδου απορριμμάτων υποδεικνύει ότι το προϊόν υπόκειται σε ανακύκλωση. Για τα τεχνικά χαρακτηριστικά του, το προϊόν, εάν δεν απορριφθεί σωστά, μπορεί να είναι επικίνδυνο για την υγεία μας και το περιβάλλον. Για το λόγο αυτό, το προϊόν δεν πρέπει να απορρίπτεται μαζί με τα στερεά αστικά απόβλητα. Κατά συνέπεια, η χρήστης θα πρέπει να μεταφέρει την συσκευή στο τέλος της λειτουργικής ζωής της σε κατάλληλα διαφοροποιημένα κέντρα συλλογής για ηλεκτρονικές συσκευές και ηλεκτρο-τεχνικά απόβλητα, ή να την επιστρέψει στον λιανοπωλητή κατά την αγορά μιας νέας συσκευής ισοδύναμου τύπου, ή να την αποδώσει δωρεάν, σε περίπτωση πολύ μικρών διαστάσεων σε καταστήματα που παρέχουν αυτή την υπηρεσία. Η κατάλληλη ξεχωριστή συλλογή για την μετέπειτα προώθηση στην ανακύκλωση, επεξεργασία και περιβαλλοντικά συμβατή διάθεση συμβάλλει στην αποφυγή αρνητικών επιπτώσεων για το περιβάλλον και την υγεία και προωθεί την επαναχρησιμοποίηση ή / και ανακύκλωση των υλικών που απαρτίζουν τον εξοπλισμό. Παράνομη απόρριψη του προϊόντος από τον ιδιοκτήτη συνεπάγεται την εφαρμογή των διοικητικών κυρώσεων που προβλέπονται από το νόμο.

HR - Oznaka prekržižene kante za otpad označava da je proizvod namijenjen za odvojeno prikupljanje otpada. Zbog svojih tehničkih karakteristika, ako proizvod nije pravilno odložen, može biti opasan za zdravlje i okoliš. Zbog toga proizvod ne smije bit odložen zajedno s gradskim otpadom. Korisnik treba odložiti nefunkcionalni uređaj u određeni centar za odvojeno prikupljanje elektronskog i elektrotehničkog otpada, ili predati prodavaču u trenutku kupnje novog proizvoda istog tipa ili predati bez plaćanja dodatnih troškova, u slučaju proizvoda malih dimanzija, u skladu sa kojima nude ovaj tip usluge. Adekvatno odvojeno prikupljanje otpada za naredno recikliranje odbačenih uređaja, za tretiranje i odlaganje u centrima s okolišem doprinosi izbjegavanju negativnog utjecaja na zdravlje i okoliš te pomaže za naknadno korištenje i/ili recikliranje materijala od kojeg se sastoji uređaj. Neprijmjereno odlaganje proizvoda stvara komplikacije te sankcije predviđene važećim odredbama.

Importato e fabbricato da:
GENERAL TRADE SPA
Via G. Cassano - Km 2,2
74015 Martina Franca (TA) ITALY
✉ customer@generaltrade.it
www.generaltrade.it
Prodotto di provenienza Extra-UE

Art. 877516

MATERIALI: Corpo in metallo, poliammide e vetro;
vassoio in alluminio; griglia e cestello in acciaio Inox.

L'etichetta fa parte integrante del prodotto,
leggere e conservare per futuri riferimenti.
Graphic design is exclusive property of General Trade spa
Forma e colore possono variare rispetto all'illustrazione.



Modello: KAED30CLJH
220-240V~ 50/60 Hz
1600W