



**FORNO  
PER PIZZA**

**PizzaSmart**

*ISTRUZIONI D'USO*

## AVVERTENZE DI SICUREZZA



Prima dell'uso, leggere queste avvertenze e istruzioni e conservare per futuri riferimenti. La mancata osservanza dei presenti avvisi e istruzioni potrebbe causare scosse elettriche, incendi e/o infortuni gravi. Quando si usano apparecchi alimentati elettricamente, osservare sempre le normali precauzioni di sicurezza per ridurre il rischio di incendio, scosse elettriche, lesioni personali e danni materiali. L'apparecchio è destinato a essere utilizzato nelle applicazioni domestiche e similari ed in particolare nelle zone per cucinare riservate al personale nei negozi, negli uffici e negli altri ambienti professionali; nelle fattorie; da parte di clienti di alberghi, motel, e altri ambienti a carattere residenziale; negli ambienti tipo bed and breakfast. Non adatto per uso professionale. Non utilizzare l'apparecchio per usi diversi da quello per cui è concepito. Qualsiasi utilizzo diverso da quello indicato è da considerarsi improprio e pericoloso ed espone l'utilizzatore a rischi di natura elettrica e a danni alle persone. Allorché si decida di smaltire come rifiuto questo apparecchio, si raccomanda di renderlo inoperante tagliandone il cavo

di alimentazione. Prima di collegare l'apparecchio alla rete di alimentazione, controllare che la tensione indicata sui dati tecnici corrisponda a quella della rete locale e non utilizzare prese o prolunghe elettriche non compatibili con quanto indicato nei dati tecnici. Non utilizzare l'apparecchio se il cavo, la spina o alcune sue parti risultano danneggiate. Assicurarsi che il cavo di alimentazione sia adeguatamente tenuto lontano dall'apparecchio e non venga in contatto con le parti calde dello stesso o pressato su bordi o spigoli taglienti. Non scollegare mai l'apparecchio tirando il cavo. Dopo aver utilizzato l'apparecchio, scollegare il filo conduttore dalla fonte elettrica e attendere che si raffreddi prima di riporlo a posto e di procedere alla sua pulizia. Tutte le riparazioni, compresa la (eventuale) la sostituzione del cavo di alimentazione, devono essere eseguite solamente da tecnici autorizzati ed esperti, in modo da prevenire ogni rischio. Non avvolgere mai il cavo di alimentazione attorno alla mano quando l'apparecchio è connesso alla rete elettrica. In caso di temporale, scollegare il cavo di alimentazione dalla presa di corrente. Distendere completamente il cavo prima dell'utilizzo. Non tirare o trasportare

l'apparecchio per mezzo del filo di alimentazione. Non usare il filo di alimentazione come manico. Non tirare il filo di alimentazione attorno ad angoli aguzzi e non appoggiarlo su superfici calde. Conservare il presente libretto d'uso sicuro, insieme alle istruzioni, per l'intera durata di vita dell'apparecchio, a scopo di consultazione. In caso di cessione dell'apparecchio a terzi, consegnare anche l'intera documentazione. Se nella lettura di questo libretto di istruzioni d'uso alcune parti risultassero di difficile comprensione o se sorgessero dubbi, prima di utilizzare il prodotto contattare l'azienda all'indirizzo indicato. **Attenzione!** Controllare periodicamente il corretto serraggio delle eventuali viti presenti, lo stato di usura dell'apparecchio ed accertarsi del suo corretto funzionamento. L'utilizzo di accessori non consigliati o non forniti dal costruttore dell'apparecchio può comportare rischi di incendio, shock elettrico o danni a persone. Scollegare sempre l'apparecchio dall'alimentazione se lasciato incustodito e prima di montarlo, smontarlo, pulirlo o manutenerlo. Non lasciare l'apparecchio esposto ad agenti atmosferici (pioggia, sole, ecc.). Non usare l'apparecchio all'aperto.

Non lasciare incustodito l'apparecchio mentre è collegato alla rete elettrica. Non utilizzare l'apparecchio in caso di mani bagnate o piedi bagnati o nudi. **ATTENZIONE!** Pericolo di soffocamento. Gli elementi dell'imballaggio non devono essere lasciati alla portata dei bambini in quanto potenziali fonti di pericolo. Tenere il sacchetto di plastica lontano dalla portata di bambini. Non è un giocattolo. Durante l'utilizzo assicurarsi che i bambini non vengano a contatto con l'apparecchio. Se il cavo flessibile esterno di questo apparecchio è danneggiato, deve essere sostituito esclusivamente dal costruttore, dal suo servizio di assistenza, o da personale qualificato equivalente, al fine di evitare pericoli. L'apparecchio non può essere utilizzato da persone, bambini compresi, con ridotte capacità fisiche, sensoriali o mentali, o prive di esperienza o della necessaria conoscenza, a meno che non siano supervisionate e abbiano ricevuto istruzioni relative all'uso sicuro dell'apparecchio e abbiano compreso i pericoli ad esso inerenti. I bambini devono essere sorvegliati per non giocare con l'apparecchio. La pulizia e la manutenzione destinata ad essere effettuata dall'utilizzatore non deve essere effettuata da bambini, a meno che non abbiano più di 8 anni e siano

sorvegliati. Mantenere l'apparecchio e il suo cavo fuori dalla portata dei bambini con meno di 8 anni e custodire in luogo asciutto e sicuro. L'apparecchio non è destinato ad essere fatto funzionare per mezzo di un temporizzatore esterno o con un sistema di comando separato.



## **ATTENZIONE!**

Se le guarnizioni della porta sono danneggiate, il forno non deve essere utilizzato fino a quando non è stato riparato da tecnico qualificato. Le operazioni di manutenzione e riparazione devono essere eseguite solo da tecnici competenti. Non immergere l'apparecchio in acqua o altri liquidi. Non usare l'apparecchio in prossimità di vasche o lavandini pieni di acqua. Non esporre l'apparecchio all'umidità o all'influsso di agenti atmosferici. La temperatura delle superfici accessibili può essere elevata quando l'apparecchio è in funzione.



## **ATTENZIONE!**

Se la superficie presenta delle crepe, bisogna spegnere l'apparecchio per evitare che possa esserci una scossa elettrica. Collocare l'apparecchio su un piano stabile e orizzontale. Non mettere

canovacci o piatti sull'apparecchio quando è caldo o in funzione. Non utilizzare vicino a pareti o tende. Apparecchio a libera installazione. Non deve essere collocato in un mobile, né incassato da nessuna parte. Collocare lontano da altre sorgenti di calore ed assicurarsi che ci sia uno spazio di almeno 30cm sopra il forno e ai suoi lati. Posizionare l'apparecchio ad un'altezza minima di 85cm. Non riscaldare o usare materiali infiammabili all'interno o vicino all'apparecchio: pericolo di incendio o di esplosione. **ATTENZIONE!** Superficie calda. Utilizzare guanti da forno. Non lasciare incustodito mentre è in funzione. L'apparecchio non deve essere pulito con una pulitrice a vapore. È necessario procedere alla regolare pulizia delle guarnizioni delle porte, delle cavità e delle parti adiacenti con prodotti specifici. Pulire regolarmente il forno ed eliminare eventuali depositi di cibo. La mancata manutenzione del forno in condizioni di pulizia potrebbe portare al deterioramento della superficie che potrebbe compromettere la vita dell'apparecchio e provocare situazioni pericolose. Verificare sempre lo stato delle guarnizioni della porta e le zone di tenuta della stessa. Non utilizzare se non sono perfettamente integre e sicure. Questo apparecchio

è dotato di una spina con messa a terra per proteggere da possibili rischi di scosse elettriche e deve essere collegato a una presa di corretta messa a terra. La manutenzione di questo dispositivo deve essere effettuata esclusivamente da personale qualificato. Scollegare la spina prima di effettuare la manutenzione. Pulire con un panno umido dopo che il prodotto si è raffreddato. Non usare detergenti abrasivi o solventi. Conservare in un luogo asciutto. Non coprire le aperture di ventilazione. Spegnerne sempre il prodotto dopo l'uso e scollegarlo dalla presa. Non aprire o modificare il prodotto.

Efficienza energetica e progettazione

ecocompatibile. Il prodotto funziona solo se collegato alla rete elettrica. Non dispone di modalità automatica di cambio stato (es. standby). Consumo Energetico in Modalità OFF: 0,00 W. Modalità standby non attiva. Modalità Standby in Rete non applicabile. Non è un dispositivo con connettività di rete.

Gestione dell'alimentazione. Il dispositivo passa manualmente in modalità OFF quando l'interruttore è spento. Non è presente un sistema automatico di gestione dell'energia o cambio modalità. La gestione energetica è adeguata all'uso previsto. Non sono presenti modalità automatiche o funzionalità di rete.

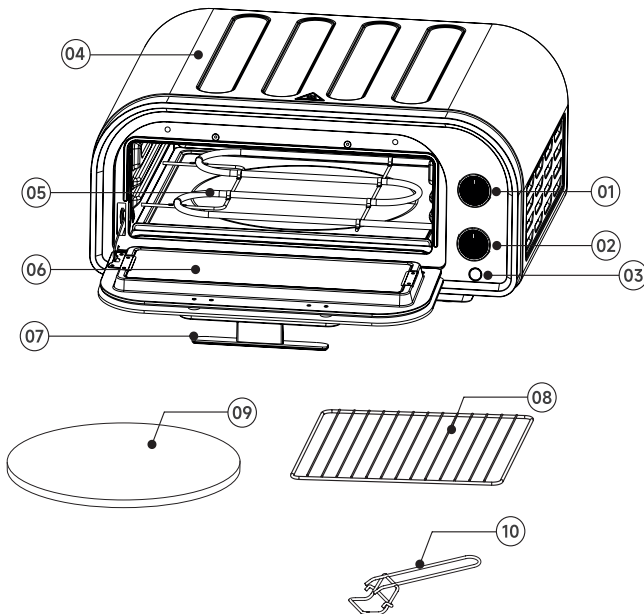

## Istruzioni

Si prega di leggere attentamente le istruzioni contenute in questo manuale e conservarle per riferimenti futuri

## COMPONENTI

1. Manopola di regolazione della temperatura
2. Manopola del timer
3. Spia di alimentazione
4. Corpo
5. Resistenza
6. Sportello
7. Maniglia
8. Griglia
9. Pietra refrattaria per pizza
10. Pinza per estrazione griglia

## Pannello di controllo

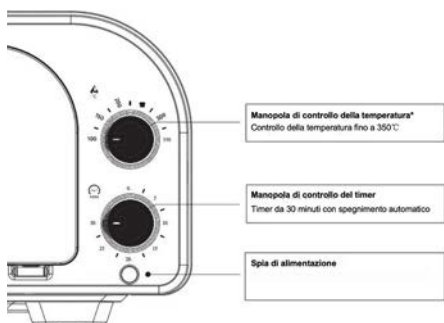

\* Selezione della Temperatura

Questo forno elettrico è dotato di sei impostazioni di temperatura: 100°C, 150°C, 200°C, 250°C (funzione TOAST), 300°C e 350°C.

La funzione "TOAST" corrisponde a una temperatura di 250°C ed è pensata specificamente per tostare gli alimenti.

## Cucinare con il tuo forno per pizza

### ATTENZIONE:

• La superficie esterna del forno, compresa la porta, diventa calda durante e dopo l'uso. La temperatura può superare i 100°C. NON toccare le superfici calde. Per evitare scottature o lesioni, utilizzare sempre presine protettive o guanti da forno isolanti e maneggiare l'apparecchio solo utilizzando le maniglie disponibili.

### NOTE:

• Prima di inserire gli alimenti, preriscaldare il forno per pizza per 8~15 minuti.

### Prima del primo utilizzo

- Rimuovere i materiali d'imballaggio, etichette e nastri adesivi dall'unità.
- Estrarre tutti gli accessori dalla confezione e leggere attentamente questo manuale.

### Ciclo di prova

Un ciclo di prova ti aiuterà a familiarizzare con il forno, a verificare che funzioni correttamente e a eliminare eventuali residui della produzione.

Assicurarsi che non ci siano alimenti o imballaggi nel forno, quindi collegare la spina.

Ruotare la manopola del timer per avviare il riscaldamento.

La spia di alimentazione si accenderà.

Il forno interromperà il riscaldamento ed emetterà un segnale sonoro "Ding" al termine.

## Posizionamento delle griglie

Ogni funzione di cottura è associata a un livello specifico del forno e all'uso di un determinato accessorio. Consulta la tabella sottostante per individuare l'accessorio consigliato e il livello della griglia più adatto a ciascuna funzione.

Per ottenere risultati ottimali, utilizza esclusivamente gli accessori suggeriti e rimuovi eventuali elementi non necessari dal forno.

### Livello consigliato Funzione

- |            |              |
|------------|--------------|
| 1° livello | Tostatura    |
| 2° livello | Pizza, Grill |

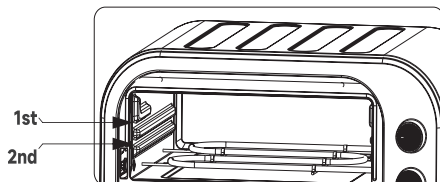

## Uso degli accessori del forno

Utilizzo della griglia e della pietra refrattaria  
Selezionare un livello della griglia adatto all'accessorio scelto e alla modalità di cottura.

Suggerimenti per l'uso degli accessori:

Quando si cuoce la pizza, posizionare la pietra refrattaria sulla griglia.

1. Pietra refrattaria
2. Griglia

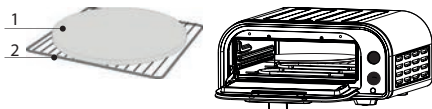

## Utilizzo dell'estrattore per vassoio

Dopo la cottura della pizza, estrarre la griglia utilizzando l'estrattore in dotazione.

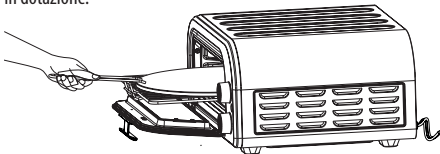

## PULIZIA E MANUTENZIONE

Pulire gli accessori del forno (inclusi vassoi, ecc.) e l'interno del forno dopo ogni utilizzo.

Nota:

Non utilizzare detersivi abrasivi, pagliette metalliche o utensili metallici su nessuna parte del forno, inclusi vassoi e altri accessori. Questi possono graffiare o danneggiare le superfici.

### Procedura di pulizia

Prima di pulire, spegnere e scollegare il forno dalla presa di corrente, lasciandolo raffreddare completamente. Aprire la porta per velocizzare il raffreddamento.

Applicare un detersivo liquido non abrasivo o una soluzione spray delicata su un panno morbido e umido o una spugna (non direttamente sulla superficie del forno) e pulire tutte le parti del forno.

Per pulire lo sportello in vetro, utilizzare un detersivo per vetri o un detersivo delicato con una spugna morbida e umida o una spugnetta in plastica non abrasiva.

Lasciare che tutte le superfici siano completamente asciutte prima di collegare la spina e accendere il forno.

## Conservazione

Pulire e asciugare il forno e tutti gli accessori.

Inserire la griglia nella posizione centrale. Assicurarsi che la porta del forno sia chiusa.

Conservare il forno. Non appoggiare nulla sopra di esso.

## Pulizia degli accessori

• Applicare un detergente liquido non abrasivo o una soluzione spray delicata su una spugna morbida e umida o su una spugnetta in plastica non abrasiva (non direttamente sulla superficie dell'accessorio). Pulire gli accessori e, se necessario, lasciare in ammollo in acqua calda e saponata.

• Per il grasso ostinato:

o In una ciotolina, mescolare 2 cucchiaini (30 ml) di bicarbonato di sodio con 1 cucchiaio (15 ml) di acqua per ottenere una pasta densa.

o Usare una spugna per applicare la pasta sui vassoi e strofinare.

Lasciare agire per 15 minuti, poi risciacqua.

o Lavare i vassoi con acqua e sapone.

Nota:

• Asciugare accuratamente tutte le parti prima di reinserirle nel forno.

## Pulizia della pietra refrattaria

Dopo ogni utilizzo della pietra, spazzolare delicatamente la pietra per

rimuovere farina e residui usando una spazzola a setole metalliche con manico lungo. Un manico in legno è preferibile rispetto a uno in plastica, poiché resiste meglio al calore. Non strofinare energicamente la pietra.

Dopo che il forno ha completato il ciclo di raffreddamento, estrarre la pietra e rimuovere delicatamente cenere o residui bruciati. Se necessario, capovolgere la pietra per spazzolare anche il lato inferiore. NON bagnare la pietra né immergerla in acqua, poiché potrebbe danneggiarsi. La pietra non è lavabile in lavastoviglie.

NON applicare olio sulla pietra.

È importante rimuovere il più possibile i residui di cibo attaccati alla pietra per evitare fumo durante la cottura. Se la pietra presenta cibo incrostato che ostacola il contatto con l'impasto, capovolgerla in modo che la parte sporca sia sotto, poi farla cuocere da sola nel forno a 350°C per 30 minuti. Questo brucerà i residui. Lasciare raffreddare completamente dopo il ciclo di cottura.

Conservare la pietra all'interno del forno tra un utilizzo e l'altro, rimuovendola solo per pulirla o capovolgerla. La pietra è fragile e sensibile agli sbalzi termici.

La pietra e l'interno del forno possono scurirsi con l'uso, ma questo non compromette le prestazioni. È possibile usare entrambi i lati della pietra per la cottura.

## Risoluzione dei problemi

Problema	Possibile soluzione
<b>Il forno non si accende.</b>	Assicurarsi che il cavo di alimentazione sia inserito correttamente nella presa. Inserire il cavo di alimentazione in un'altra presa. Ruotare la manopola del timer per avviare il riscaldamento. La spia luminosa di alimentazione si accenderà.
<b>Il cibo non è completamente cotto.</b>	Aumentare la temperatura o il tempo di cottura
<b>Il cibo è troppo cotto o bruciato.</b>	Diminuire la temperatura o il tempo di cottura. Assicurarsi che gli alimenti non siano troppo grandi e non tocchino gli elementi riscaldanti.
<b>Cottura non uniforme</b>	Assicurarsi che gli alimenti non siano troppo ravvicinati all'interno di una teglia, griglia o altro contenitore. Preriscaldare manualmente il forno prima della cottura.
<b>Dal forno esce fumo bianco o vapore.</b>	Il forno può emettere fumo bianco o vapore durante la cottura. Questo è normale. Durante il primo utilizzo, la polvere del processo di imballaggio può causare fumo bianco. È normale per i forni pizza e molti altri elettrodomestici da cucina. Per eliminare la polvere, vedere la sezione "Ciclo di Prova". Un eccesso di olio o alimenti grassi può produrre fumo bianco. Assicurarsi che l'interno del forno sia pulito e privo di grasso.
<b>Dal forno esce fumo scuro.</b>	Ruotare immediatamente la manopola del timer sulla posizione "0" e scollegare il forno. Il cibo si sta bruciando. Attendere che il fumo si dissolva prima di aprire la porta del forno.
<b>Un termometro indica che la temperatura del forno è diversa da quella impostata.</b>	I termometri comunemente usati possono avere bassa sensibilità e impiegare oltre 10 minuti per misurare la temperatura corretta. Questo non influisce sulla cottura.
<b>Perché è scattato l'interruttore durante l'uso dell'unità?</b>	L'unità utilizza 1600 watt di potenza, quindi deve essere collegata a una presa con interruttore da 15 ampere. È anche importante che l'unità sia l'unico elettrodomestico collegato alla presa durante l'uso. Per evitare che l'interruttore scatti, assicurarsi che non vi siano altri dispositivi collegati alla stessa presa.
<b>Perché l'acqua gocciola sul piano di lavoro da sotto la porta?</b>	È normale. La condensa creata da alimenti con un alto contenuto di umidità (come il pane surgelato) può scorrere all'interno della porta e gocciolare sul piano di lavoro.
<b>Perché esce vapore dalla porta del forno?</b>	È normale. Gli alimenti con alto contenuto di umidità possono rilasciare vapore intorno alla porta.
<b>Perché gli elementi riscaldanti sembrano accendersi e spegnersi?</b>	È normale. Il forno è progettato per controllare la temperatura con precisione in ogni funzione, regolando i livelli di potenza degli elementi riscaldanti.

## E - MEDIDAS DE SEGURIDAD



Antes del uso, lea estas advertencias e instrucciones y consérvelas para futuras consultas. El incumplimiento de estas advertencias e instrucciones puede causar descargas eléctricas, incendios y/o lesiones graves. Al utilizar aparatos eléctricos, siempre deben observarse las precauciones de seguridad habituales para reducir el riesgo de incendios, descargas eléctricas, lesiones personales y daños materiales. Este aparato está destinado al uso en aplicaciones domésticas y similares, en particular en áreas de cocina reservadas al personal en tiendas, oficinas y otros entornos profesionales; en granjas; por parte de clientes en hoteles, moteles y otros entornos residenciales; en alojamientos tipo bed and breakfast. No apto para uso profesional. No utilice el aparato para fines distintos a los previstos. Cualquier uso distinto se considera inadecuado y peligroso, y expone al usuario a riesgos eléctricos y daños personales.

Cuando se decida desechar este aparato, se recomienda inutilizarlo cortando el cable de alimentación. Antes de conectar el aparato a la red eléctrica, asegúrese de que la tensión indicada en los datos técnicos corresponda a la

de la red local y no utilice enchufes o alargadores incompatibles con los datos técnicos. No utilice el aparato si el cable, el enchufe o cualquier parte del mismo está dañado.

Asegúrese de que el cable de alimentación esté adecuadamente alejado del aparato, que no entre en contacto con partes calientes ni quede presionado contra bordes afilados. No desenchufe el aparato tirando del cable. Después de usar el aparato, desconéctelo de la fuente de alimentación y espere a que se enfríe antes de guardarlo o limpiarlo. Todas las reparaciones, incluida (si fuera necesario) la sustitución del cable de alimentación, deben ser realizadas únicamente por técnicos autorizados y cualificados para evitar cualquier riesgo. Nunca enrolle el cable alrededor de la mano cuando el aparato esté conectado a la red eléctrica. En caso de tormenta, desconecte el cable de la toma de corriente. Extienda completamente el cable antes del uso. No tire ni transporte el aparato usando el cable de alimentación. No utilice el cable como asa. No lo pase por esquinas afiladas ni lo apoye sobre superficies calientes.

Conserve este manual de uso junto con las instrucciones durante toda la vida útil del aparato, para futuras consultas. Si se transfiere el aparato a terceros, en-

tregue también toda la documentación. Si alguna parte de este manual resulta difícil de comprender o si surgen dudas, contacte con la empresa a la dirección indicada antes de utilizar el producto.

¡Atención! Verifique periódicamente que los tornillos estén bien apretados, el estado de desgaste del aparato y su correcto funcionamiento. El uso de accesorios no recomendados o no proporcionados por el fabricante puede suponer riesgos de incendio, descarga eléctrica o daños personales.

Desconecte siempre el aparato de la alimentación si se deja sin vigilancia y antes de montarlo, desmontarlo, limpiarlo o realizar su mantenimiento. No exponga el aparato a agentes atmosféricos (lluvia, sol, etc.). No lo utilice en exteriores. No lo deje conectado sin vigilancia. No utilice el aparato con las manos o pies mojados o descalzos.

¡ATENCIÓN! Peligro de asfixia. Los elementos del embalaje no deben dejarse al alcance de los niños, ya que pueden ser peligrosos. Mantenga la bolsa de plástico fuera del alcance de los niños. No es un juguete.

Durante el uso, asegúrese de que los niños no entren en contacto con el aparato. Si el cable flexible externo de este aparato está dañado, debe ser sustituido exclusivamente por el fabricante, su

servicio técnico o personal cualificado para evitar peligros.

El aparato no puede ser utilizado por personas (niños incluidos) con capacidades físicas, sensoriales o mentales reducidas, o sin experiencia o conocimientos, a menos que estén supervisadas y hayan recibido instrucciones sobre el uso seguro del aparato y comprendan los riesgos involucrados. Los niños deben ser supervisados para que no jueguen con el aparato.

La limpieza y el mantenimiento que pueda realizar el usuario no deben ser efectuados por niños, salvo que tengan más de 8 años y estén supervisados. Mantenga el aparato y su cable fuera del alcance de niños menores de 8 años y guárdelo en un lugar seco y seguro.

Este aparato no está diseñado para ser operado mediante un temporizador externo o un sistema de control remoto separado.



**ATENCIÓN!**

Si las juntas de la puerta están dañadas, el horno no debe utilizarse hasta que haya sido reparado por un técnico cualificado. Las operaciones de mantenimiento y reparación deben ser realizadas únicamente por personal competente. No sumerja el aparato en agua u

otros líquidos. No utilice el aparato cerca de bañeras o lavabos llenos de agua. No exponga el aparato a la humedad ni a la acción de agentes atmosféricos. La temperatura de las superficies accesibles puede ser elevada cuando el aparato está en funcionamiento.



## **ATENCIÓN!**

Si la superficie presenta grietas, es necesario apagar el aparato para evitar el riesgo de una descarga eléctrica. Coloque el aparato sobre una superficie estable y horizontal. No coloque trapos ni platos sobre el aparato cuando esté caliente o en funcionamiento. No utilice cerca de paredes o cortinas. Aparato de instalación libre. No debe colocarse dentro de un mueble ni empotrarse en ningún sitio. Coloque el aparato alejado de otras fuentes de calor y asegúrese de que haya al menos 30 cm de espacio por encima y a los lados del horno. Posicione el aparato a una altura mínima de 85 cm. No caliente ni utilice materiales inflamables dentro o cerca del aparato: peligro de incendio o explosión.



## **ATENCIÓN!**

Superficie caliente.  
Use guantes de horno. No deje el apar-

to sin vigilancia mientras esté en funcionamiento. El aparato no debe limpiarse con limpiadores a vapor. Es necesario limpiar regularmente las juntas de la puerta, la cavidad y las partes adyacentes con productos específicos. Limpie el horno con regularidad y elimine cualquier resto de comida. La falta de mantenimiento del horno en condiciones de limpieza podría causar el deterioro de las superficies, comprometer la vida útil del aparato y provocar situaciones peligrosas. Verifique siempre el estado de las juntas de la puerta y sus zonas de estanqueidad. No lo utilice si no están perfectamente íntegras y seguras.

Este aparato está equipado con un enchufe con toma de tierra para proteger contra posibles riesgos de descarga eléctrica y debe conectarse a una toma de corriente con conexión a tierra adecuada. El mantenimiento de este dispositivo debe ser realizado exclusivamente por personal cualificado. Desenchufe antes de realizar cualquier operación de mantenimiento. Limpie con un paño húmedo una vez que el producto se haya enfriado. No use detergentes abrasivos ni disolventes. Conservar en lugar seco. No cubra las aberturas de ventilación. Apague siempre el producto después del uso y desconéctelo de la toma de corriente. No abra ni modifi-

que el producto.

Eficiencia energética y diseño ecológico  
El producto funciona solo si está conectado a la red eléctrica. No dispone de un modo automático de cambio de estado (por ejemplo, standby).

Consumo energético en modo OFF: 0,00 W.

Modo standby no activo.

Modo standby en red no aplicable.

No es un dispositivo con conectividad de red.

Gestión de la alimentación

El dispositivo pasa manualmente al modo OFF cuando se apaga el interruptor.

No dispone de un sistema automático de gestión energética ni cambio de modo.

La gestión energética es adecuada para el uso previsto.

No hay modos automáticos ni funcionalidades de red.

#### Instrucciones

Lea atentamente las instrucciones este manual y consérvelas para futuras consultas.

#### COMPONENTES

1. Mando de control de la temperatura
2. Pomo del temporizador
3. Indicador luminoso de encendido
4. Cuerpo
5. Resistencia
6. Contador
7. Mango
8. Rejilla
9. Piedra para hornear pizza
10. Alicates de extracción de rejilla

#### Panel de control

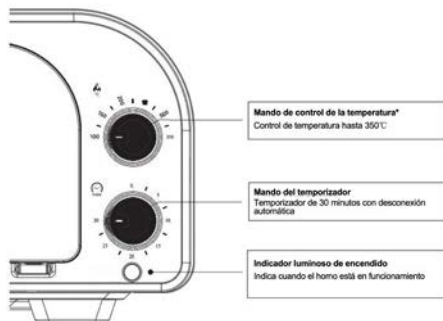

#### \*Selección de Temperatura

Este horno eléctrico cuenta con seis niveles de temperatura: 100°C, 150°C, 200°C, 250°C (función TOAST), 300°C y 350°C. La función "TOAST" corresponde a una temperatura de 250°C y está diseñada específicamente para tostar los alimentos.

#### Cocinar con el horno de pizza

##### ADVERTENCIA:

- La superficie exterior del horno, incluida la puerta, se calienta durante y después del uso. La temperatura puede superar los 100°C. NO toque las superficies calientes. Para evitar quemaduras o lesiones, utilice siempre agarraderas protectoras o guantes aislantes para horno y manipule el aparato sólo con las asas disponibles.

##### NOTAS:

- Antes de colocar los alimentos, precaliente el horno para pizzas durante 8~15 minutos.

#### Antes del primer uso

- Retire el material de embalaje, las etiquetas y las cintas adhesivas de la unidad.
- Saque todos los accesorios del embalaje y lea atentamente este manual.

#### Ciclo de pruebas

Un ciclo de prueba le ayudará a familiarizarse con el horno, comprobar que funciona correctamente y eliminar cualquier residuo de producción.

Asegúrese de que no hay alimentos ni envases en el horno y, a continuación, enchúfelo.

Gire el mando del temporizador para empezar a calentar.

Se encenderá la luz indicadora de encendido.

El horno dejará de calentar y emitirá un sonido "Ding" cuando termine.

#### Posicionamiento de las rejillas

Cada función de cocción está asociada a un nivel de horno específico y al uso de un accesorio específico. Consulte la tabla siguiente para encontrar el accesorio recomendado y el nivel de grill más adecuado para cada función.

Para obtener los mejores resultados, utilice sólo los accesorios sugeridos y retire del horno cualquier elemento innecesario.

#### Nivel recomendado

- 1er nivel
- 2º nivel

#### Función

- Para tostar
- Pizza, Parrilla

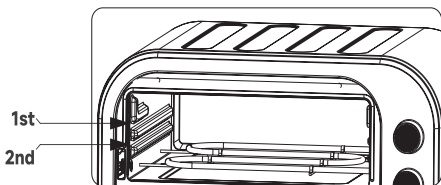

### Uso de los accesorios del horno

#### Uso de la parrilla y firestone

Seleccione un nivel de rejilla adecuado para el accesorio y el modo de cocción elegidos.

Consejos para el uso de los accesorios:

Cuando hornee pizza, coloque la piedra de hornear sobre la parrilla.

1. Piedra refractaria
2. Rejilla

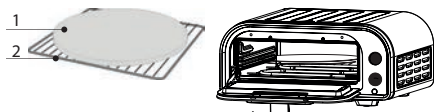

#### Uso del extractor de bandejas

Una vez horneada la pizza, retire la parrilla con el extractor suministrado.

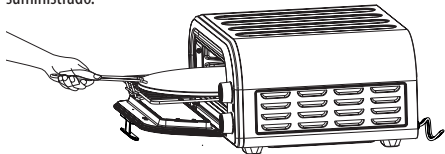

### LIMPIEZA Y MANTENIMIENTO

Limpie los accesorios del horno (incluidas las bandejas, etc.) y el interior del horno después de cada uso.

Nota:

No utilice limpiadores abrasivos, estropajos metálicos ni herramientas metálicas en ninguna parte del horno, incluidas las bandejas y otros accesorios. Estos pueden rayar o dañar las superficies.

#### Procedimiento de limpieza

Antes de limpiar el horno, apáguelo y desenchúfelo de la toma de corriente, dejando que se enfríe completamente. Abra la puerta para acelerar el enfriamiento.

Aplique un limpiador líquido no abrasivo o una solución suave en aerosol a un paño suave y húmedo o a una esponja (no directamente sobre la superficie del horno) y limpie todas las partes del horno.

Para limpiar la puerta de cristal, utilice un limpiacristales o un detergente suave con una esponja suave y húmeda o una esponja de

plástico no abrasiva.

Deje que todas las superficies se sequen completamente antes de enchufar o encender el horno.

#### Conservación

Limpie y seque el horno y todos los accesorios.

Coloque el grill en la posición central. Asegúrese de que la puerta del horno está cerrada.

Guarde el horno. No coloque nada encima.

#### Limpieza de accesorios

• Aplique un detergente líquido no abrasivo o una solución suave en aerosol a una esponja suave y húmeda o a una esponja de plástico no abrasiva (no directamente sobre la superficie del accesorio). Limpie los accesorios y, si es necesario, sumérgalos en agua tibia jabonosa.

• Para grasa persistente:

o En un bol pequeño, mezcla 2 cucharadas (30 ml) de bicarbonato sódico con 1 cucharada (15 ml) de agua hasta obtener una pasta espesa.

o Utiliza una esponja para aplicar la pasta sobre las cubetas y frótala.

o Dejar actuar 15 minutos y aclarar.

o Lavar las bandejas con agua y jabón.

Nota:

• Seque bien todas las piezas antes de volver a introducir las en el horno.

#### Limpieza de la piedra de fuego

Después de cada uso de la piedra, cepílela suavemente para eliminar la harina y los residuos con un cepillo de cerdas de alambre de mango largo. Es preferible un mango de madera a uno de plástico, ya que resiste mejor el calor. No frote la piedra enérgicamente.

Una vez que el horno haya completado el ciclo de enfriamiento, saque la piedra y retire con cuidado la ceniza o los residuos quemados. Si es necesario, dé la vuelta a la piedra para cepillar también la parte inferior.

NO moje la piedra ni la sumerja en agua, ya que podría dañarse. La piedra no se puede lavar en el lavavajillas.

NO aplique aceite a la piedra.

Es importante eliminar la mayor cantidad posible de restos de comida adheridos a la piedra para evitar que se forme humo durante el horneado. Si la piedra tiene incrustaciones de alimentos que obstruyen el contacto con la masa, déle la vuelta para que la parte sucia quede debajo y, a continuación, hornéela sola a 350°C durante 30 minutos. Esto quemará los residuos. Deje que se enfríe completamente después del ciclo de horneado.

Guarde la piedra dentro del horno entre usos, sacándola sólo para limpiarla o darle la vuelta. La piedra es frágil y sensible a los cambios de temperatura.

La piedra y el interior del horno pueden oscurecerse con el uso, pero esto no afecta al rendimiento. Es posible utilizar ambos lados de la piedra para hornear.

## Solución de problemas

Problema	Posible solución
El horno no se enciende.	Asegúrese de que el cable de alimentación está correctamente insertado en la toma de corriente. Enchufe el cable de alimentación en otra toma de corriente. Gire el mando del temporizador para iniciar el calentamiento. Se encenderá la luz indicadora de encendido.
La comida no está totalmente cocinada.	Aumentar la temperatura o el tiempo de cocción
La comida está demasiado hecha o quemada.	Disminuya la temperatura o el tiempo de cocción. Asegúrese de que los alimentos no sean demasiado grandes y no toquen las resistencias.

<b>Cocción desigual</b>	Procure que los alimentos no estén demasiado juntos en el interior de una bandeja de horno, rejilla u otro recipiente. Precaliente manualmente el horno antes de hornear.
<b>Sale humo blanco o vapor del horno.</b>	El horno puede emitir humo blanco o vapor durante la cocción. Esto es normal. Durante el primer uso, el polvo del proceso de embalaje puede provocar humo blanco. Esto es normal para los hornos de pizza y muchos otros aparatos de cocina. Para eliminar el polvo, véase la sección "Ciclo de prueba". Un exceso de aceite o alimentos grasos puede producir humo blanco. Asegúrese de que el interior del horno está limpio y libre de grasa.
<b>Sale humo oscuro del horno.</b>	Gire inmediatamente el mando del temporizador a la posición "0" y desconecte el horno. La comida se está quemando. Espere a que el humo disolver antes de abrir la puerta del horno.
<b>Un termómetro indica que la temperatura del horno es diferente de la temperatura programada.</b>	Los termómetros de uso común pueden tener baja sensibilidad y tardar más de 10 minutos en medir la temperatura correcta. Esto no afecta a la cocción.
<b>¿Por qué se ha disparado el interruptor mientras utilizaba la unidad?</b>	La unidad utiliza 1600 vatios de potencia, por lo que debe enchufarse a una toma de corriente con un interruptor de 15 amperios. También es importante que la unidad sea el único aparato conectado a la toma durante su uso. Para evitar que se dispare el disyuntor, asegúrese de que no haya otros aparatos conectados a la misma toma.
<b>¿Por qué gotea agua en la encimera por debajo de la puerta?</b>	Esto es normal. La condensación creada por alimentos con un alto contenido de humedad (como el pan congelado) puede correr por el interior de la puerta y gotear sobre la encimera.
<b>¿Por qué sale vapor por la puerta del horno?</b>	Esto es normal. Los alimentos con un alto contenido de humedad pueden liberar vapor alrededor de la puerta.
<b>Por qué elementos calefactores ¿parecen encenderse y apagarse?</b>	Esto es normal. El horno está diseñado para controlar la temperatura con precisión en cada función ajustando los niveles de potencia de los elementos calefactores.

## P - MEDIDAS DE SEGURANÇA



Antes de usar, leia estes avisos e instruções e guarde-os para futuras referências. O não cumprimento destas advertências e instruções pode causar choques elétricos, incêndios e/ou ferimentos graves. Ao utilizar aparelhos elétricos, devem ser sempre observadas precauções de segurança normais para reduzir o risco de incêndio, choques elétricos, lesões pessoais e danos materiais.

O aparelho destina-se ao uso doméstico

e aplicações similares, nomeadamente em áreas de cozinha reservadas ao pessoal em lojas, escritórios e outros ambientes profissionais; em explorações agrícolas; por clientes de hotéis, motéis e outros ambientes residenciais; em alojamentos do tipo bed and breakfast. Não é adequado para uso profissional. Não utilize o aparelho para finalidades diferentes das previstas. Qualquer outro uso é considerado impróprio e perigoso, expondo o utilizador a riscos elétricos e danos físicos.

Quando decidir descartar este aparel-

ho, recomenda-se torná-lo inoperante cortando o cabo de alimentação. Antes de ligar à rede elétrica, verifique se a voltagem indicada nos dados técnicos corresponde à da rede local e não utilize tomadas ou extensões incompatíveis. Não utilize o aparelho se o cabo, a ficha ou qualquer parte estiver danificada.

Certifique-se de que o cabo de alimentação esteja adequadamente afastado do aparelho, não entre em contacto com partes quentes e não fique pressionado contra bordas afiadas. Nunca desligue o aparelho puxando pelo cabo. Após o uso, desligue-o da corrente e espere que arrefeça antes de guardá-lo ou limpá-lo.

Todas as reparações, incluindo (eventual) substituição do cabo de alimentação, devem ser realizadas apenas por técnicos autorizados e qualificados para prevenir qualquer risco. Nunca enrole o cabo em volta da mão enquanto o aparelho estiver ligado. Em caso de trovada, desligue-o da tomada. Estenda completamente o cabo antes do uso. Não puxe nem transporte o aparelho pelo cabo. Não use o cabo como pega. Não o dobre em cantos afiados nem o apoie sobre superfícies quentes.

Guarde este manual de instruções durante toda a vida útil do aparelho. Se entregar o aparelho a terceiros, forneça

também toda a documentação. Se tiver dificuldade em compreender partes deste manual ou tiver dúvidas, contacte a empresa antes de usar o produto.

Atenção! Verifique regularmente o aperto dos parafusos, o estado de desgaste e o correto funcionamento do aparelho. O uso de acessórios não recomendados ou fornecidos pelo fabricante pode representar riscos de incêndio, choques elétricos ou lesões.

Desligue sempre o aparelho da alimentação se o deixar sem vigilância e antes de o montar, desmontar, limpar ou fazer manutenção. Não exponha o aparelho à chuva, sol ou outras intempéries. Não utilize o aparelho no exterior. Não o deixe sem vigilância quando ligado. Não o utilize com as mãos ou pés molhados ou descalços.



## **ATENÇÃO!**

Perigo de asfixia. Os elementos da embalagem não devem ser deixados ao alcance das crianças. Mantenha os sacos de plástico fora do seu alcance. Não é um brinquedo.

Durante a utilização, assegure-se de que as crianças não tocam no aparelho. Se o cabo flexível externo estiver danificado, deve ser substituído exclusivamente pelo fabricante, pelo serviço

técnico ou por pessoal qualificado. O aparelho não pode ser utilizado por pessoas (incluindo crianças) com capacidades físicas, sensoriais ou mentais reduzidas ou sem experiência ou conhecimento, salvo se supervisionadas e instruídas sobre a utilização segura e os perigos. As crianças não devem brincar com o aparelho. A limpeza e manutenção feitas pelo utilizador não devem ser realizadas por crianças, exceto se com mais de 8 anos e sob supervisão. Mantenha o aparelho e o cabo fora do alcance de crianças com menos de 8 anos e guarde-o num local seco e seguro. O aparelho não é concebido para funcionar com temporizador externo ou sistema de controlo remoto.



## **ATENÇÃO!**

Se as juntas da porta estiverem danificadas, o forno não deve ser utilizado até que seja reparado por um técnico qualificado. As operações de manutenção e reparação devem ser realizadas apenas por técnicos competentes. Não mergulhe o aparelho em água ou outros líquidos. Não utilize o aparelho próximo de banheiras ou lavatórios cheios de água. Não exponha o aparelho à humidade ou à ação de agentes atmosféricos. A temperatura das superfícies

acessíveis pode ser elevada quando o aparelho está em funcionamento.



## **ATENÇÃO!**

Se a superfície estiver rachada, deve-se desligar o aparelho para evitar risco de choque elétrico. Coloque o aparelho sobre uma superfície estável e horizontal. Não coloque panos de cozinha ou pratos sobre o aparelho quando estiver quente ou em funcionamento. Não utilizar perto de paredes ou cortinas. Aparelho de instalação livre. Não deve ser colocado dentro de móveis nem embutido em qualquer lugar. Coloque longe de outras fontes de calor e assegure-se de que há um espaço de pelo menos 30 cm acima e nas laterais do forno. Posicione o aparelho a uma altura mínima de 85 cm. Não aqueça nem utilize materiais inflamáveis no interior ou perto do aparelho: risco de incêndio ou explosão.



## **ATENÇÃO!**

Superfície quente. Use luvas de forno. Não deixe o aparelho sem vigilância enquanto estiver em funcionamento. O aparelho não deve ser limpo com limpadores a vapor. É necessário proceder à limpeza regular das juntas da porta, da cavidade e das par-

tes adjacentes com produtos específicos. Limpe regularmente o forno e remova quaisquer resíduos de alimentos. A falta de manutenção em condições de limpeza pode causar deterioração da superfície, comprometendo a vida útil do aparelho e criando situações perigosas. Verifique sempre o estado das juntas da porta e das zonas de vedação. Não utilize o aparelho se as juntas não estiverem em perfeitas condições.

Este aparelho está equipado com uma ficha com ligação à terra para proteger contra possíveis choques elétricos e deve ser ligado a uma tomada com ligação à terra adequada. A manutenção deste dispositivo deve ser efetuada exclusivamente por pessoal qualificado. Desligue da corrente antes de efetuar a manutenção. Limpe com um pano húmido após o arrefecimento do produto. Não utilize detergentes abrasivos nem solventes. Conservar em local seco. Não tape as aberturas de ventilação. Desligue sempre o aparelho após a utilização e retire da tomada. Não abra nem modifique o produto.

Eficiência energética e conceção ecológica

O produto só funciona quando ligado à rede elétrica. Não possui modo automático de mudança de estado (por exemplo, standby).

Consumo energético no modo OFF: 0,00 W.

Modo de espera não ativo.

Modo de espera em rede não aplicável.

Não é um dispositivo com conectividade de rede.

Gestão da alimentação

O dispositivo passa manualmente para o modo OFF quando o interruptor é desligado.

Não existe um sistema automático de gestão de energia ou mudança de modo.

A gestão de energia é adequada ao uso previsto.

Não possui modos automáticos nem funcionalidades de rede.

#### Instruções

Leia atentamente as instruções contidas neste manual e guarde-as para referência futura

#### COMPONENTES

1. Botão de controlo da temperatura
2. Botão do temporizador
3. Luz indicadora de alimentação
4. Corpo
5. Resistência
6. Balcão
7. Pega
8. Grelha
9. Pedra de cozer pizzas
10. Alicates de extração de grelhas

#### Painel de controlo

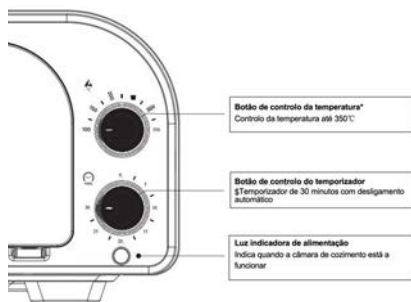

### \*Seleção de Temperatura

Este forno elétrico possui seis configurações de temperatura: 100°C, 150°C, 200°C, 250°C (função TOAST), 300°C e 350°C.

A função "TOAST" corresponde a uma temperatura de 250°C e foi especialmente concebida para torrar alimentos.

### Cozinhar com o seu forno de pizza

#### AVISO:

• A superfície exterior da câmara de cozimento, incluindo a porta, fica quente durante e após a utilização. A temperatura pode ultrapassar os 100°C. NÃO tocar nas superfícies quentes. Para evitar queimaduras ou ferimentos, utilize sempre pegas de proteção ou luvas de forno isolantes e manuseie o aparelho apenas com as pegas disponíveis.

#### NOTAS:

• Antes de colocar os alimentos, pré-aqueça o forno para pizzas durante 8 a 15 minutos.

### Antes da primeira utilização

- Retirar os materiais de embalagem, as etiquetas e as fitas adesivas da unidade.
- Retire todos os acessórios da embalagem e leia atentamente este manual.

### Ciclo de ensaios

Um ciclo de ensaio permite-lhe familiarizar-se com o forno, verificar o seu bom funcionamento e eliminar os resíduos de produção.

Certifique-se de que não há alimentos ou embalagens no forno e, em seguida, ligue-o.

Rode o botão do temporizador para iniciar o aquecimento.

A luz indicadora de alimentação acende-se.

O forno pára de aquecer e emite um som de "Ding" quando termina.

### Posicionamento das grelhas

Cada função de cozedura está associada a um nível de forno específico e à utilização de um acessório específico. Consulte a tabela abaixo para encontrar o acessório recomendado e o nível do grelhador mais adequado para cada função.

Para obter os melhores resultados, utilize apenas os acessórios sugeridos e retire do forno todos os objectos desnecessários.

#### Nível recomendado

1º nível

2º nível

#### Função

Brindar

Pizza, grelhador

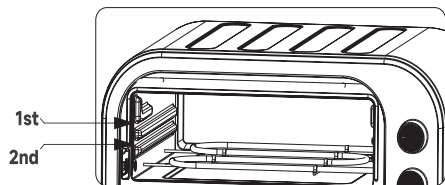

### Utilização de acessórios para fornos

#### Utilizar o grelhador e a pedra de fogo

Selecionar um nível de grelha adequado ao acessório escolhido e ao modo de cozedura.

Conselhos para utilizar os acessórios:

Para cozer pizza, coloque a pedra de cozedura no grelhador.

1. pedra refratária

2. grelha

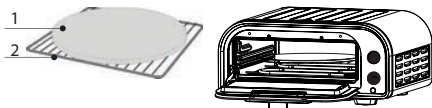

### Utilizar o dispositivo de extração do tabuleiro

Depois de a piza estar cozida, retire o grelhador com o extrator fornecido.

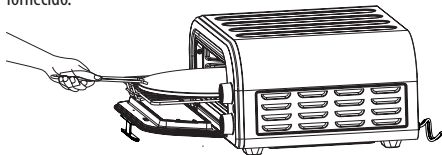

### LIMPEZA E MANUTENÇÃO

Limpar os acessórios da câmara de cozimento (incluindo os tabuleiros, etc.) e o interior da câmara de cozimento após cada utilização.

#### Nota:

Não utilizar produtos de limpeza abrasivos, esfregões metálicos ou ferramentas metálicas em qualquer parte da câmara de cozimento, incluindo tabuleiros e outros acessórios. Estes podem riscar ou danificar as superfícies.

### Procedimento de limpeza

Antes de proceder à limpeza, desligar e retirar a ficha da tomada de alimentação, deixando o forno arrefecer completamente. Abrir a porta para acelerar o arrefecimento.

Aplicar um produto de limpeza líquido não abrasivo ou uma solução de pulverização suave num pano macio e húmido ou numa esponja (não diretamente na superfície da câmara de cozimento) e limpar todas as partes da câmara de cozimento.

Para limpar a porta de vidro, utilize um limpa-vidros ou um detergente suave com uma esponja macia e húmida ou uma esponja de plástico não abrasiva.

Deixar secar completamente todas as superfícies antes de ligar a câmara de cozimento.

### Conservação

Limpar e secar a câmara de cozimento e todos os acessórios.

Colocar o grelhador na posição central. Certifique-se de que a porta do forno está fechada.

Guardar o forno. Não colocar nada em cima do forno.

### Limpeza dos acessórios

• Aplique um detergente líquido não abrasivo ou uma solução de spray suave numa esponja macia e húmida ou numa esponja de plástico não abrasiva (não diretamente na superfície do acessório). Limpe os acessórios e, se necessário, coloque-os de molho em água morna com sabão.

• Para gorduras difíceis:

o Numa tigela pequena, misture 2 colheres de sopa (30 ml) de bicarbonato de sódio com 1 colher de sopa (15 ml) de água até obter uma pasta espessa.

o Utilize uma esponja para aplicar a pasta nas moldeiras e esfregue-a. Deixar atuar durante 15 minutos e depois enxaguar.

o Lavar os tabuleiros com água e sabão.

Nota:

• Secar bem todas as peças antes de as voltar a colocar no forno.

### Limpeza do Firestone

Após cada utilização da pedra, escovar suavemente a pedra para remover a farinha e os resíduos utilizando uma escova de cerdas de arame com cabo longo. Um cabo de madeira é preferível a um de plástico, uma vez que resiste melhor ao calor. Não esfregue a pedra vigorosamente.

Depois de o forno ter completado o ciclo de arrefecimento, retire a pedra e remova cuidadosamente as cinzas ou os resíduos queimados. Se necessário, vire a pedra ao contrário para escovar também a parte de baixo.

NÃO molhar a pedra nem mergulhá-la em água, pois pode ficar danificada. A pedra não pode ser lavada na máquina de lavar loiça.

NÃO aplicar óleo na pedra.

É importante remover o máximo possível de resíduos de alimentos agarrados à pedra para evitar a formação de fumo durante a cozedura. Se a pedra tiver alimentos incrustados a obstruir o contacto com a

massa, vire-a ao contrário de modo a que a parte suja fique por baixo e, em seguida, leve-a sozinha ao forno a 350°C durante 30 minutos. Isto irá queimar os resíduos. Deixar arrefecer completamente após o ciclo de cozedura.

Guardar a pedra no interior do forno entre utilizações, retirando-a apenas para a limpar ou para a virar. A pedra é frágil e sensível às mudanças de temperatura.

A pedra e o interior do forno podem escurecer com o uso, mas isso não afecta o desempenho. É possível utilizar os dois lados

## Resolução de problemas

Problema	Solução possível
O forno não se liga.	Certifique-se de que o cabo de alimentação está corretamente inserido na tomada. Ligue o cabo de alimentação a outra tomada. Rode o botão do temporizador para iniciar o aquecimento. A luz indicadora de alimentação acende-se.
Os alimentos não estão totalmente cozinhados.	Aumentar a temperatura ou o tempo de cozedura
A comida está demasiado cozinhada ou queimada.	Diminuir a temperatura ou o tempo de cozedura. Assegurar que os alimentos não são demasiado grandes e que não tocam nos elementos de aquecimento.
Queima irregular	Assegurar que os alimentos não estão demasiado próximos uns dos outros no interior de um tabuleiro, grelhador ou outro recipiente. Pré-aquecer manualmente o forno antes de cozer.
Sai fumo branco ou vapor do forno.	O forno pode emitir fumo branco ou vapor durante a cozedura. Isto é normal. Durante a primeira utilização, o pó do processo de embalagem pode provocar fumo branco. Isto é normal nos fornos de pizza e em muitos outros aparelhos de cozinha. Para remover o pó, ver secção "Ciclo de teste". Um excesso de óleo ou de alimentos gordos pode produzir fumo branco. Certifique-se de que o interior da câmara de cozimento está limpo e isento de gordura.
Sai fumo escuro do forno.	Rode imediatamente o botão do temporizador para a posição "0" e desligue o forno. Os alimentos estão a queimar. Aguardar o fumo dissolver antes de abrir a porta do forno.
Um termómetro indica que a temperatura do forno é diferente da temperatura definida.	Os termómetros habitualmente utilizados podem ter uma sensibilidade reduzida e demorar mais de 10 minutos a medir a temperatura correta. Isto não afecta a cozedura.
Porque é que o interruptor dispara durante a utilização da unidade?	A unidade utiliza 1600 watts de potência, pelo que deve ser ligada a uma tomada com um interruptor de 15 amperes. É também importante que a unidade seja o único aparelho ligado à tomada durante a utilização. Para evitar que o disjuntor dispare, certifique-se de que não há outros aparelhos ligados à mesma tomada.
Porque é que está a pingar água para a bancada por baixo da porta?	Isto é normal. A condensação criada pelos alimentos com elevado teor de humidade (como o pão congelado) pode escorrer para o interior da porta e pingar para a bancada.
Porque é que está a sair vapor da porta do forno?	Isto é normal. Os alimentos com um elevado teor de humidade podem libertar vapor à volta da porta.
Porquê elementos de aquecimento parece ligar-se e desligar-se?	Isto é normal. O forno foi concebido para controlar a temperatura com precisão em cada função, ajustando os níveis de potência dos elementos de aquecimento.

## GR - ΜΕΤΡΑ ΑΣΦΑΛΕΙΑΣ



Πριν από τη χρήση, διαβάστε αυτές τις προειδοποιήσεις και οδηγίες και φυλάξτε τις για μελλοντική αναφορά. Η μη συμμόρφωση με αυτές τις οδηγίες μπορεί να προκαλέσει ηλεκτροπληξία, πυρκαγιά και/ή σοβαρούς τραυματισμούς. Κατά τη χρήση ηλεκτρικών συσκευών, τηρείτε πάντα τις βασικές προφυλάξεις ασφαλείας για να μειώσετε τον κίνδυνο πυρκαγιάς, ηλεκτροπληξίας, σωματικών τραυματισμών και υλικών ζημιών.

Η συσκευή προορίζεται για οικιακή και παρόμοια χρήση, ειδικά σε χώρους κουζίνας για το προσωπικό σε καταστήματα, γραφεία και επαγγελματικούς χώρους· σε αγροκτήματα· από πελάτες ξενοδοχείων, μοτέλ και άλλων κατοικιών· σε καταλύματα τύπου bed and breakfast. Δεν είναι κατάλληλη για επαγγελματική χρήση. Μην τη χρησιμοποιείτε για σκοπούς διαφορετικούς από αυτούς που προβλέπεται. Οποιαδήποτε άλλη χρήση θεωρείται ακατάλληλη και επικίνδυνη και ενδέχεται να προκαλέσει ηλεκτρικά ατυχήματα ή τραυματισμούς.

Όταν αποφασίσετε να την απορρίψετε, καταστήστε τη μη λειτουργική κόβοντας το καλώδιο τροφοδοσίας. Ελέγξτε

ότι η τάση στην πινακίδα τεχνικών δεδομένων ταιριάζει με αυτήν του τοπικού δικτύου και μην χρησιμοποιείτε πρίζες ή καλώδια επέκτασης που δεν είναι συμβατά. Μην χρησιμοποιείτε τη συσκευή αν το καλώδιο ή το φις είναι φθαρμένα.

Διατηρείτε το καλώδιο μακριά από θερμά μέρη της συσκευής και αιχμηρές άκρες. Μην αποσυνδέετε τραβώντας το καλώδιο. Μετά τη χρήση, αποσυνδέστε το και αφήστε το να κρυώσει πριν το αποθηκεύσετε ή το καθαρίσετε.

Οι επισκευές, συμπεριλαμβανομένης της αντικατάστασης του καλωδίου, πρέπει να πραγματοποιούνται μόνο από εξουσιοδοτημένο και εξειδικευμένο προσωπικό. Μην τυλίγετε το καλώδιο στο χέρι όσο η συσκευή είναι συνδεδεμένη. Σε καταιγίδα, αποσυνδέστε το από το ρεύμα. Τεντώστε το καλώδιο πλήρως πριν τη χρήση. Μην μεταφέρετε τη συσκευή από το καλώδιο. Μην το χρησιμοποιείτε ως λαβή. Μην το αφήνετε σε αιχμηρές γωνίες ή σε ζεστές επιφάνειες.

Φυλάξτε το παρόν εγχειρίδιο για όλη τη διάρκεια ζωής της συσκευής. Αν τη δώσετε σε τρίτους, παραδώστε και όλη την τεκμηρίωση. Εάν κάποιες οδηγίες δεν είναι κατανοητές, επικοινωνήστε με την εταιρεία πριν τη χρήση.

Προσοχή! Ελέγχετε τακτικά τις βίδες,

τη φθορά της συσκευής και τη σωστή λειτουργία. Η χρήση μη εγκεκριμένων εξαρτημάτων ενέχει κινδύνους.

Αποσυνδέστε πάντα τη συσκευή όταν δεν επιτηρείται ή πριν από συναρμολόγηση, αποσυναρμολόγηση, καθαρισμό ή συντήρηση. Μην την εκθέτετε σε καιρικές συνθήκες. Μην τη χρησιμοποιείτε σε εξωτερικούς χώρους. Μην την αφήνετε συνδεδεμένη χωρίς επίβλεψη. Μην τη χρησιμοποιείτε με βρεγμένα χέρια ή πόδια.

**ΠΡΟΣΟΧΗ!** Κίνδυνος πνιγμού. Τα υλικά συσκευασίας δεν πρέπει να αφήνονται κοντά σε παιδιά. Κρατήστε τις πλαστικές σακούλες μακριά τους. Δεν είναι παιχνίδι.

Κατά τη χρήση, βεβαιωθείτε ότι τα παιδιά δεν έρχονται σε επαφή με τη συσκευή. Αν το καλώδιο έχει φθαρεί, πρέπει να αντικαθίσταται μόνο από τον κατασκευαστή ή εξουσιοδοτημένο τεχνικό.

Δεν επιτρέπεται η χρήση από άτομα (συμπεριλαμβανομένων παιδιών) με μειωμένες ικανότητες χωρίς επίβλεψη και κατάλληλες οδηγίες. Τα παιδιά δεν πρέπει να παίζουν με τη συσκευή. Ο καθαρισμός από τον χρήστη δεν επιτρέπεται σε παιδιά κάτω των 8 ετών, εκτός εάν επιβλέπονται. Φυλάξτε τη συσκευή και το καλώδιο μακριά από παιδιά κάτω των 8 ετών, σε ξηρό

και ασφαλές μέρος. Η συσκευή δεν προορίζεται για λειτουργία με εξωτερικό χρονοδιακόπτη ή τηλεχειρισμό.

Εάν τα παρεμβύσματα της πόρτας είναι κατεστραμμένα, ο φούρνος δεν πρέπει να χρησιμοποιείται έως ότου επισκευαστεί από εξειδικευμένο τεχνικό. Οι εργασίες συντήρησης και επισκευής πρέπει να εκτελούνται μόνο από κατάλληλα καταρτισμένο προσωπικό. Μην βυθίζετε τη συσκευή σε νερό ή άλλα υγρά. Μην χρησιμοποιείτε τη συσκευή κοντά σε μπιανίερές ή νιπτήρες γεμάτους με νερό. Μην εκθέτετε τη συσκευή σε υγρασία ή σε ατμοσφαιρικούς παράγοντες. Η θερμοκρασία των προσβάσιμων επιφανειών μπορεί να είναι υψηλή κατά τη λειτουργία της συσκευής.



**ΠΡΟΣΟΧΗ!**

Εάν η επιφάνεια παρουσιάζει ρωγμές, απενεργοποιήστε αμέσως τη συσκευή για να αποφευχθεί ο κίνδυνος ηλεκτροπληξίας. Τοποθετήστε τη συσκευή σε σταθερή και οριζόντια επιφάνεια. Μην τοποθετείτε πετσέτες ή πιάτα πάνω στη συσκευή όταν είναι ζεστή ή σε λειτουργία. Μην τη χρησιμοποιείτε κοντά σε τοίχους ή κουρτίνες. Ελεύθερα τοποθετούμενη

συσκευή. Δεν πρέπει να τοποθετείται εντός επίπλων ή να εντοιχίζεται. Τοποθετήστε τη μακριά από άλλες πηγές θερμότητας και βεβαιωθείτε ότι υπάρχει τουλάχιστον 30 cm ελεύθερου χώρου πάνω και στα πλάγια του φούρνου. Η ελάχιστη συνιστώμενη τοποθέτηση είναι στα 85 cm ύψος. Μην θερμαίνετε ούτε χρησιμοποιείτε εύφλεκτα υλικά εντός ή κοντά στη συσκευή: κίνδυνος πυρκαγιάς ή έκρηξης.



## **ΠΡΟΣΟΧΗ!**

**Ζεστή επιφάνεια.**

Χρησιμοποιείτε γάντια φούρνου. Μην αφήνετε τη συσκευή χωρίς επίτηρηση κατά τη λειτουργία. Η συσκευή δεν πρέπει να καθαρίζεται με ατμοκαθαριστή. Απαιτείται τακτικός καθαρισμός των παρεμβυσμάτων της πόρτας, της κοιλότητας και των παρακείμενων μερών με ειδικά προϊόντα. Καθαρίζετε τακτικά το φούρνο και απομακρύνετε τυχόν υπολείμματα τροφίμων. Η αμέλεια στη συντήρηση καθαριότητας μπορεί να προκαλέσει φθορά επιφανειών, να επηρεάσει τη διάρκεια ζωής της συσκευής και να δημιουργήσει επικίνδυνες καταστάσεις. Ελέγχετε πάντα την κατάσταση των παρεμβυσμάτων της πόρτας και τις ζώνες στεγανοποίησης. Μην

χρησιμοποιείτε τη συσκευή αν δεν είναι απολύτως άθικτα και ασφαλή.

Η συσκευή είναι εξοπλισμένη με φινιρίσματα για προστασία από πιθανή ηλεκτροπληξία και πρέπει να συνδέεται σε κατάλληλη πρίζα με γείωση. Η συντήρηση πρέπει να γίνεται μόνο από ειδικευμένο προσωπικό. Αποσυνδέετε τη συσκευή από την πρίζα πριν από κάθε εργασία συντήρησης. Καθαρίστε με υγρό πανί αφού κρυώσει το προϊόν. Μην χρησιμοποιείτε λειαντικά ή διαλύτες. Φυλάσσεται σε ξηρό μέρος. Μην καλύπτετε τα ανοίγματα εξαερισμού. Απενεργοποιείτε πάντα το προϊόν μετά τη χρήση και αποσυνδέτε το από την πρίζα. Μην ανοίγετε ή τροποποιείτε τη συσκευή.

Ενεργειακή απόδοση και οικολογικός σχεδιασμός

Το προϊόν λειτουργεί μόνο όταν είναι συνδεδεμένο στο ηλεκτρικό δίκτυο. Δεν διαθέτει αυτόματη λειτουργία εναλλαγής κατάστασης (π.χ. αναμονή). Κατανάλωση ενέργειας σε λειτουργία OFF: 0,00 W.

Λειτουργία αναμονής: μη ενεργή.

Δικτυακή λειτουργία αναμονής: μη εφαρμόσιμη.

Δεν είναι συσκευή με δυνατότητα σύνδεσης στο διαδίκτυο.

Διαχείριση ενέργειας

Η συσκευή περνά χειροκίνητα σε

κατάσταση OFF όταν ο διακόπτης είναι απενεργοποιημένος.

Δεν διαθέτει αυτόματο σύστημα διαχείρισης ενέργειας ή αλλαγής κατάστασης.

Η διαχείριση ενέργειας είναι κατάλληλη για την προβλεπόμενη χρήση.

Δεν υπάρχουν αυτόματες λειτουργίες ή δυνατότητες σύνδεσης.

### Οδηγίες

Διαβάστε προσεκτικά τις οδηγίες του παρόντος εγχειριδίου και φυλάξτε τις για μελλοντική αναφορά.

### ΣΥΣΤΑΤΙΚΑ

1. Κουμπί ελέγχου θερμοκρασίας
2. Κουμπί χρονοδιακόπτη
3. Ενδεικτική λυχνία ισχύος
4. Σώμα
5. Αντίσταση
6. Μετρητής
7. Λαβή
8. Πλέγμα
9. Πέτρα ψησίματος για πίτσα
10. Πένσα εξαγωγής πλέγματος

### Πίνακας ελέγχου

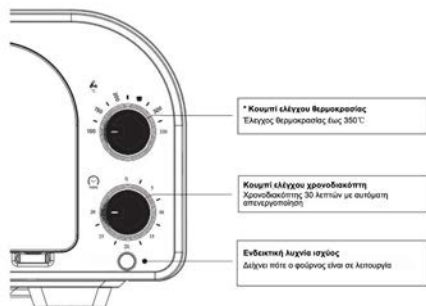

### \*Επιλογή θερμοκρασίας

Αυτός ο ηλεκτρικός φούρνος διαθέτει έξι ρυθμίσεις θερμοκρασίας: 100°C, 150°C, 200°C, 250°C (λειτουργία TOAST), 300°C και 350°C.

Η λειτουργία "TOAST" αντιστοιχεί σε θερμοκρασία 250°C και έχει σχεδιαστεί ειδικά για το ψήσιμο ψωμιού ή άλλων τροφίμων.

### Μαγείρεμα με το φούρνο πίτσας σας ΠΡΟΕΙΔΟΠΟΙΗΣΗ:

• Η εξωτερική επιφάνεια του φούρνου, συμπεριλαμβανομένης της πόρτας, θερμαίνεται κατά τη διάρκεια και μετά τη χρήση. Η θερμοκρασία μπορεί να ξεπεράσει τους 100°C. ΜΗΝ αγγίζετε τις καυτές επιφάνειες. Για να αποφύγετε εγκαυματα ή τραυματισμούς, να χρησιμοποιείτε πάντα προστατευτικά μαντήλια ή μονωτικά γάντια

φούρνου και να χειρίζεστε τη συσκευή μόνο με τις διαθέσιμες λαβές.

### ΣΗΜΕΙΩΣΕΙΣ:

• Πριν τοποθετήσετε το φαγητό, προθερμάνετε το φούρνο πίτσας για 8~15 λεπτά.

### Πριν από την πρώτη χρήση

- Αφαιρέστε τα υλικά συσκευασίας, τις ετικέτες και τις αυτοκόλλητες ταινίες από τη μονάδα.
- Βγάλτε όλα τα εξαρτήματα από τη συσκευασία και διαβάστε προσεκτικά το παρόν εγχειρίδιο.

### Κύκλος δοκιμής

Ένας δοκιμαστικός κύκλος θα σας βοηθήσει να εξοικειωθείτε με το φούρνο, να ελέγξετε ότι λειτουργεί σωστά και να απομακρύνετε τυχόν υπολείμματα παραγωγής.

Βεβαιωθείτε ότι δεν υπάρχουν τρόφιμα ή συσκευασίες στο φούρνο και, στη συνέχεια, συνδέστε τον στην πρίζα.

Γυρίστε το κουμπί του χρονοδιακόπτη για να ξεκινήσει η θέρμανση.

Η ενδεικτική λυχνία λειτουργίας θα ανάψει.

Ο φούρνος θα σταματήσει να θερμαίνεται και θα εκπέμψει έναν ήχο "Ding" όταν τελειώσει.

### Τοποθέτηση των πλεγμάτων

Κάθε λειτουργία μαγειρέματος συνδέεται με ένα συγκεκριμένο επίπεδο φούρνου και τη χρήση ενός συγκεκριμένου εξαρτήματος. Ανατρέξτε στον παρακάτω πίνακα για να βρείτε το συνιστώμενο αεσουάρ και το επίπεδο ψησίματος που είναι καταλληλότερο για κάθε λειτουργία.

Για καλύτερα αποτελέσματα, χρησιμοποιείτε μόνο τα προτεινόμενα αεσουάρ και απομακρύνετε τυχόν περιττά αντικείμενα από το φούρνο.

### Συνιστώμενο επίπεδο

- 1ο επίπεδο
- 2ο επίπεδο

### Λειτουργία

- Ψήσιμο
- Πίτσα, Ψησταριά

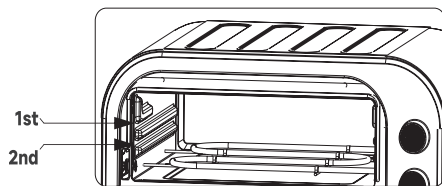

### Χρήση εξαρτημάτων φούρνου

#### Χρήση της ψησταριάς και του firestone

Επιλέξτε ένα επίπεδο πλέγματος κατάλληλο για το επιλεγμένο εξάρτημα και τη λειτουργία μαγειρέματος.

Συμβουλές για τη χρήση αεσουάρ:

Όταν ψήνετε πίτσα, τοποθετήστε την πέτρα ψησίματος στη σχάρα.

1. πυρίμαχη πέτρα (pirimachi pétra)
2. σχάρα (schára)

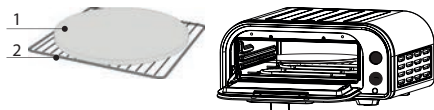

#### Χρήση του εξολκέα δίσκου

Αφού ψηθεί η πίτσα, αφαιρέστε τη σχάρα χρησιμοποιώντας τον παρεχόμενο απορροφητήρα.

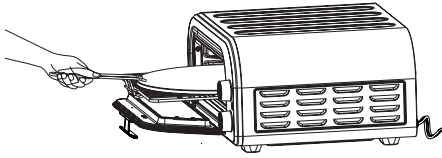

## ΚΑΘΑΡΙΣΜΟΣ ΚΑΙ ΣΥΝΤΗΡΗΣΗ

Καθαρίζετε τα εξαρτήματα του φούρνου (συμπεριλαμβανομένων των δίσκων κ.λπ.) και το εσωτερικό του φούρνου μετά από κάθε χρήση. Σημείωση:

Μην χρησιμοποιείτε λειαντικά καθαριστικά, μεταλλικά καθαριστικά ή μεταλλικά εργαλεία σε κανένα μέρος του φούρνου, συμπεριλαμβανομένων των δίσκων και άλλων εξαρτημάτων. Αυτό μπορεί να χαράξουν ή να προκαλέσουν ζημιά στις επιφάνειες.

### Διαδικασία καθαρισμού

Πριν από τον καθαρισμό, απενεργοποιήστε και αποσυνδέστε τον φούρνο από την πρίζα, αφήνοντάς τον να κρυώσει εντελώς. Ανοίξτε την πόρτα για να επιταχύνετε την ψύξη.

Εφαρμόστε ένα μη λειαντικό υγρό καθαριστικό ή ένα ήπιο διάλυμα σπρέι σε ένα μαλακό, υγρό πανί ή σφουγγάρι (όχι απευθείας στην επιφάνεια του φούρνου) και καθαρίστε όλα τα μέρη του φούρνου.

Για να καθαρίσετε τη γυάλινη πόρτα, χρησιμοποιήστε ένα καθαριστικό γυαλιού ή ένα ήπιο απορρυπαντικό με ένα μαλακό, υγρό σφουγγάρι ή ένα μη λειαντικό πλαστικό σφουγγάρι.

Αφήστε όλες τις επιφάνειες να στεγνώσουν εντελώς πριν συνδέσετε ή ενεργοποιήσετε το φούρνο.

### Διατήρηση

Καθαρίστε και στεγνώστε το φούρνο και όλα τα εξαρτήματα. Τοποθετήστε τη σχάρα στη μεσαία θέση. Βεβαιωθείτε ότι η πόρτα του φούρνου είναι κλειστή.

Αποθηκεύστε το φούρνο. Μην τοποθετείτε τίποτα επάνω του.

### Καθαρισμός αξεσουάρ

Εφαρμόστε ένα μη αποξεστικό υγρό απορρυπαντικό ή ένα ήπιο διάλυμα σπρέι σε ένα μαλακό, υγρό σφουγγάρι ή ένα μη αποξεστικό πλαστικό σφουγγάρι (όχι απευθείας στην επιφάνεια του εξαρτήματος).

Καθαρίστε τα αξεσουάρ και, εάν είναι απαραίτητο, μουλιάστε τα σε ζεστό σαπουνιέρο.

• Για επίμονο λίπος:

ο Σε ένα μικρό μπολ, αναμίξτε 2 κουταλιές της σούπας (30 ml) μαγειρική σόδα με 1 κουταλιά της σούπας (15 ml) νερό για να έχετε μια παχύρρευστη πάστα.

ο Χρησιμοποιήστε ένα σφουγγάρι για να απλώσετε την πάστα στους δίσκους και να την τρίψετε. Αφήστε το για 15 λεπτά και, στη συνέχεια, ξεπλύνετε.

ο Πλύνετε τους δίσκους με σαπούνι και νερό.

Σημείωση:

• Στεγνώστε καλά όλα τα μέρη πριν τα τοποθετήσετε ξανά στο φούρνο.

### Καθαρισμός του Firestone

Μετά από κάθε χρήση της πέτρας, βουρτίστε απαλά την πέτρα για να απομακρύνετε το αλεύρι και τα υπολείμματα χρησιμοποιώντας μια βούρτσα με μακριά λαβή και τρίχες. Η ξυλίνη λαβή είναι προτιμότερη από την πλαστική, καθώς αντιστέκεται καλύτερα στη θερμότητα. Μην τρίβετε την πέτρα έντονα.

Αφού ο φούρνος ολοκληρώσει τον κύκλο ψύξης, βγάλετε την πέτρα και αφαιρέστε απαλά τη στάχτη ή τα καμένα υπολείμματα. Εάν είναι απαραίτητο, γυρίστε την πέτρα ανάποδα για να βουρτίσετε και την κάτω πλευρά.

ΜΗΝ βρέξετε ή βυθίσετε την πέτρα σε νερό, καθώς μπορεί να υποστεί ζημιά. Η πέτρα δεν είναι κατάλληλη για πλύσιμο στο πλυντήριο πιάτων. ΜΗΝ εφαρμόζετε λάδι στην πέτρα.

Είναι σημαντικό να αφαιρέσετε όσο το δυνατόν περισσότερα υπολείμματα τροφών που έχουν προσκολληθεί στην πέτρα για να αποφύγετε τον καπνό κατά το ψήσιμο. Εάν η πέτρα έχει επικαθίσεις τροφίμων που εμποδίζουν την επαφή με τη ζύμη, γυρίστε την ανάποδα ώστε το βρώμικο μέρος να βρίσκεται από κάτω και ψήστε την μόνη της στο φούρνο στους 350°C για 30 λεπτά. Αυτό θα κάψει τα υπολείμματα. Αφήστε το να κρυώσει εντελώς μετά τον κύκλο ψήσιματος.

Αποθηκεύστε την πέτρα μέσα στο φούρνο μεταξύ των χρήσεων, αφαιρώντας την μόνο για τον καθαρισμό ή για να την αναποδογυρίσετε. Η πέτρα είναι εύθραυστη και ευαίσθητη στις μεταβολές της θερμοκρασίας.

Η πέτρα και το εσωτερικό του φούρνου μπορεί να σκουρύνουν με τη χρήση, αλλά αυτό δεν επηρεάζει την απόδοσή. Είναι δυνατή η χρήση και των δύο πλευρών της πέτρας για το ψήσιμο.

## Αντιμετώπιση προβλημάτων

Πρόβλημα	Πιθανή λύση
<b>Ο φούρνος δεν ανάβει.</b>	Βεβαιωθείτε ότι το καλώδιο τροφοδοσίας είναι σωστά τοποθετημένο στην υποδοχή. Συνδέστε το καλώδιο τροφοδοσίας σε μια άλλη πρίζα. Γυρίστε το κουμπί του χρονοδιακόπτη για να ξεκινήσει η θέρμανση. Η ενδεικτική λυχνία λειτουργίας θα ανάψει.
<b>Το φαγητό δεν είναι πλήρως μαγειρεμένο.</b>	Αύξηση της θερμοκρασίας ή του χρόνου μαγειρέματος
<b>Το φαγητό είναι παραψημένο ή καμένο.</b>	Μειώστε τη θερμοκρασία ή το χρόνο μαγειρέματος. Βεβαιωθείτε ότι το φαγητό δεν είναι πολύ μεγάλο και ότι δεν αγγίζει τα θερμαντικά στοιχεία.
<b>Ανομοιόμορφο ψήσιμο</b>	Βεβαιωθείτε ότι τα τρόφιμα δεν είναι πολύ κοντά μεταξύ τους στο εσωτερικό. ενός ταιψιού ψήσιματος, μιας σχάρας ή άλλου δοχείου. Προθερμάνετε χειροκίνητα το φούρνο πριν από το ψήσιμο.
<b>Από το φούρνο βγαίνει λευκός καπνός ή ατμός.</b>	Ο φούρνος ενδέχεται να εκπέμπει λευκό καπνό ή ατμό κατά τη διάρκεια του μαγειρέματος. Αυτό είναι φυσιολογικό. Κατά την πρώτη χρήση, η σκόνη από τη διαδικασία συσκευασίας μπορεί να προκαλέσει λευκό καπνό. Αυτό είναι φυσιολογικό για τους φούρνους πίτσας άλλες συσκευές κουζίνας. Για την απομάκρυνση της σκόνης, βλέπε ενότητα "Κύκλος δοκιμής". Η περίσσεια λαδιού ή λιπαρών τροφών μπορεί να προκαλέσει λευκό καπνό. Βεβαιωθείτε ότι το εσωτερικό του φούρνου είναι καθαρό και απαλλαγμένο από λίπη.

Από το φούρνο βγαίνει σκούρος καπνός.	Γυρίστε αμέσως το κουμπί του χρονοδιακόπτη στη θέση "0" και αποσυνδέστε το φούρνο. Το φαγητό καίγεται. Περιμένετε να βγει ο καπνός. διαλυθεί πριν ανοίξετε την πόρτα του φούρνου.
Ένα θερμόμετρο υποδεικνύει ότι η θερμοκρασία του φούρνου είναι διαφορετική από τη ρυθμισμένη θερμοκρασία.	Τα ευρέως χρησιμοποιούμενα θερμόμετρα μπορεί να έχουν χαμηλή ευαισθησία και να χρειάζονται περισσότερα από 10 λεπτά για να μετρήσουν τη σωστή θερμοκρασία. Αυτό δεν επηρεάζει το μαγείρεμα.
Γιατί ενεργοποιήθηκε ο διακόπτης κατά τη χρήση της μονάδας;	Η μονάδα χρησιμοποιεί 1600 Watt ισχύος, επομένως πρέπει να συνδεθεί σε πρίζα με διακόπτη 15 αμπερ. Είναι επίσης σημαντικό η μονάδα να είναι η μόνη συσκευή που είναι συνδεδεμένη στην πρίζα κατά τη διάρκεια της χρήσης. Για να αποφύγετε την ενεργοποίηση του διακόπτη, βεβαιωθείτε ότι δεν είναι συνδεδεμένες άλλες συσκευές στην ίδια πρίζα.
Γιατί στάζει νερό στον πάγκο εργασίας κάτω από την πόρτα;	Αυτό είναι φυσιολογικό. Η συμπύκνωση που δημιουργείται από τρόφιμα με υψηλή περιεκτικότητα σε υγρασία (όπως κατεψυγμένο ψωμί) μπορεί να τρέξει στο εσωτερικό της πόρτας και να στάξει στον πάγκο εργασίας.
Γιατί βγαίνει ατμός από την πόρτα του φούρνου;	Αυτό είναι φυσιολογικό. Τα τρόφιμα με υψηλή περιεκτικότητα σε υγρασία μπορεί να απελευθερώσει ατμό γύρω από την πόρτα.
Γιατί θερμαντικά στοιχεία φαίνεται να ενεργοποιείται και να απενεργοποιείται;	Αυτό είναι φυσιολογικό. Ο φούρνος έχει σχεδιαστεί για να ελέγχει με ακρίβεια τη θερμοκρασία σε κάθε λειτουργία ρυθμιζοντας τα επίπεδα ισχύος των θερμαντικών στοιχείων.

## HR - SIGURNOSNE NAPOMENE



Prije upotrebe, pažljivo pročitajte ova upozorenja i upute te ih sačuvajte za buduće potrebe. Nepoštivanje ovih uputa može prouzročiti električni udar, požar i/ili ozbiljne ozljede. Prilikom upotrebe električnih uređaja uvijek se pridržavajte osnovnih sigurnosnih mjera kako biste smanjili rizik od požara, električnog udara, tjelesnih ozljeda i materijalne štete.

Uređaj je namijenjen kućnoj i sličnoj uporabi, posebno u kuhinjskim prostorima za osoblje u trgovinama, uredima i drugim profesionalnim okruženjima; na farmama; gostima u hotelima, motelima i drugim smještajima; smještaju

tipa "bed and breakfast". Nije prikladan za profesionalnu uporabu. Ne koristite uređaj za svrhe osim predviđenih. Svaka druga uporaba smatra se neprikladnom i opasnom.

Ako uređaj namjeravate odbaciti, preporučuje se da ga onespobite rezanjem kabela za napajanje. Prije spajanja na mrežu provjerite odgovara li naponska oznaka onoj u vašem domaćinstvu i ne koristite neprikladne utikače ili produžne kabele. Ne koristite uređaj ako su kabel, utikač ili dijelovi oštećeni.

Pazite da kabel ne dodiruje vruće dijelove uređaja niti da se pritisne uz oštre rubove. Ne isključujte uređaj povlačenjem za kabel. Nakon uporabe isključite uređaj iz utičnice i pričekajte

da se ohladi prije spremanja ili čišćenja. Sve popravke, uključujući moguću zamjenu kabela, smije obavljati samo ovlaštenu i stručni tehničar. Nikada nemojte omatati kabel oko ruke dok je uređaj uključen. U slučaju oluje, isključite uređaj iz struje. Potpuno odmotajte kabel prije uporabe. Ne povlačite uređaj za kabel niti ga koristite kao ručku. Ne omatajte kabel oko oštih kutova ili ga stavljajte na vruće površine.

Čuvajte ovaj priručnik tijekom cijelog vijeka trajanja uređaja. Ako uređaj dajete drugoj osobi, uključite svu prateću dokumentaciju. Ako su neke upute nerazumljive, kontaktirajte proizvođača prije uporabe.

Pažnja! Redovito provjeravajte vijčane spojeve, istrošenost i funkcionalnost uređaja. Korištenje neodgovarajućih dodataka može predstavljati opasnost. Uvijek isključite uređaj ako ga ne nadzirete, ili prije sastavljanja, rastavljanja, čišćenja i održavanja. Ne izlažite ga atmosferilijama. Ne koristite ga na otvorenom. Ne ostavljajte uređaj priključen bez nadzora. Ne koristite ga mokrim rukama ili bosim nogama.

PAŽNJA! Opasnost od gušenja. Elementi ambalaže nisu igračke. Držite plastične vrećice izvan dohvata djece.

Tijekom uporabe pazite da djeca ne

dolaze u kontakt s uređajem. Ako je vanjski kabel oštećen, mora ga zamijeniti proizvođač ili ovlaštenu servis.

Uređaj nije namijenjen osobama (uključujući djecu) s ograničenim fizičkim, osjetilnim ili mentalnim sposobnostima bez nadzora i uputa. Djeca ne smiju koristiti uređaj za igru. Čišćenje koje može izvesti korisnik ne smiju izvoditi djeca mlađa od 8 godina, osim pod nadzorom. Držite uređaj i kabel izvan dohvata djece mlađe od 8 godina i pohranite ga na suhom i sigurnom mjestu. Uređaj nije predviđen za uporabu s vanjskim tajmerom ili daljinskim upravljačem.

Ako su brtve vrata oštećene, pećnica se ne smije koristiti dok je ne popravi kvalificirani tehničar. Održavanje i popravke smiju obavljati samo stručne osobe. Nemojte uranjati uređaj u vodu ili druge tekućine. Ne koristite uređaj u blizini kada ili sudopera punih vode. Ne izlažite uređaj vlazi ili atmosferskim utjecajima. Temperatura dostupnih površina može biti visoka dok je uređaj u radu.



**OPREZ!**

Ako površina ima pukotine, uređaj treba odmah isključiti kako bi se izbjegao rizik od električnog udara. Postavite uređaj

na stabilnu i vodoravnu površinu. Ne stavljajte kuhinjske krpe ili tanjure na uređaj kada je vruć ili radi. Ne koristite blizu zidova ili zavjesa. Samostojeći uređaj. Ne smije se postavljati u ormarić niti ugraditi. Držite dalje od drugih izvora topline i osigurajte najmanje 30 cm slobodnog prostora iznad i sa strane pećnice. Postavite uređaj na minimalnu visinu od 85 cm. Ne zagrijavajte niti koristite zapaljive materijale unutar ili blizu uređaja: opasnost od požara ili eksplozije.



**OPREZ!**

Vruća površina.

Koristite zaštitne rukavice. Ne ostavljajte uređaj bez nadzora dok radi. Uređaj se ne smije čistiti parnim čistačem. Potrebno je redovito čistiti brtve vrata, unutrašnjost i susjedne dijelove pomoću specijaliziranih sredstava. Redovito čistite pećnicu i uklanjajte ostatke hrane. Nedostatak održavanja čistoće može dovesti do propadanja površina, što može ugroziti vijek trajanja uređaja i uzrokovati opasne situacije. Uvijek provjeravajte stanje brtvi na vratima i njihovu nepropusnost. Ne koristite uređaj ako brtve nisu potpuno ispravne i sigurne. Uređaj je opremljen utikačem s

uzemljenjem radi zaštite od električnog udara i mora biti spojen na ispravno uzemljenu utičnicu. Održavanje ovog uređaja smije obavljati isključivo kvalificirano osoblje. Isključite uređaj iz struje prije svakog održavanja. Očistite vlažnom krpom nakon što se uređaj ohladi. Ne koristite abrazivna sredstva niti otapala. Čuvajte na suhom mjestu. Ne prekrivajte otvore za ventilaciju. Uvijek isključite uređaj nakon uporabe i odspojite ga iz utičnice. Ne otvarajte niti mijenjajte uređaj.

Energetska učinkovitost i ekološki dizajn

Proizvod radi samo kada je spojen na električnu mrežu. Nema automatski način promjene stanja (npr. pripravnost).

Potrošnja energije u OFF načinu: 0,00 W.

Način pripravnosti nije aktivan.

Način pripravnosti u mreži nije primjenjiv.

Nije uređaj s mrežnom poveziivošću.

Upravljanje napajanjem

Uređaj se ručno prebacuje u način OFF kada je prekidač isključen.

Ne postoji automatski sustav za upravljanje energijom niti promjena načina.

Upravljanje energijom je prikladno za predviđenu uporabu.

# Nema automatskih načina rada niti mrežnih funkcija.

## Upute

Molimo pažljivo pročitajte ove upute i sačuvajte ih za buduću upotrebu.

## KOMPONENTE

1. Regulacijski gumb za temperaturu
2. Gumb za mjerač vremena
3. Indikatorska lampica za napajanje
4. Kučiste
5. Grijač
6. Vrata
7. Ručka
8. Rešetka
9. Vatrostalni kamen za pizzu
10. Klijesta za vađenje rešetke

## Upravljačka ploča

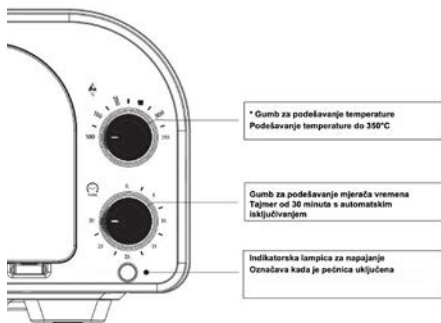

## \* Odabir Temperature

Ova električna pećnica ima šest postavki temperature: 100°C, 150°C, 200°C, 250°C (funkcija TOAST), 300°C i 350°C.

Funkcija "TOAST" odgovara temperaturi od 250°C i namijenjena je posebno za tostiranje hrane.

## Kuhanje s vašom pećnicom za pizzu

### UPOZORENJE:

- Vanjska površina pećnice, uključujući vrata, zagrijava se tijekom i nakon upotrebe. Temperatura može prijeći 100°C. NEMOJTE dodirivati vruće površine. Zaštitite se rukavicama za pećnicu ili zaštitnim krpama i uvijek rukujte uređajem pomoću ručki.

### NAPOMENA:

- Prije umetanja hrane, prethodno zagrijte pećnicu za pizzu 8–15 minuta.

## Prije prve uporabe

- Uklonite ambalažni materijal, naljepnice i trake s uređaja.
- Izvadite sve dodatke iz pakiranja i pažljivo pročitajte ovaj priručnik.

## Probni ciklus

Pomaže upoznati uređaj, provjeriti ispravnost i ukloniti ostatke iz proizvodnje.

Provjerite da u pećnici nema hrane ni ambalaže, zatim uključite utikač.

Okrenite gumb za mjerač vremena – pećnica će se početi grijati.

Indikatorska lampica će svijetliti.  
Nakon isteka vremena, čut ćete signal "Ding".

## Postavljanje rešetki

Svaka funkcija pečenja povezana je s određenom razinom pećnice i uporabom određenog dodatka.

Pogledajte donju tablicu kako biste pronašli preporučeni dodatak i najprikladniju razinu rešetke za svaku funkciju.

Za optimalne rezultate koristite isključivo preporučene dodatke i uklonite sve nepotrebne elemente iz pećnice.

## Preporučena

razina	Funkcija
1. razina	Tostiranje
2. razina	Pizza, Roštilj

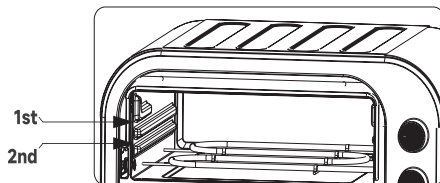

## Upotreba dodatka pećnice

Upotreba rešetke i vatrostalnog kamena

Odaberite odgovarajuću razinu rešetke prema odabranom dodatku i načinu pečenja.

Savjeti za upotrebu dodatka:

Prilikom pečenja pizze, stavite vatrostalni kamen na rešetku.

1. vatrostalni kamen
2. rešetka



## Upotreba klijesta za vađenje rešetke

Nakon pečenja pizze, izvadite rešetku pomoću priloženih klijesta.

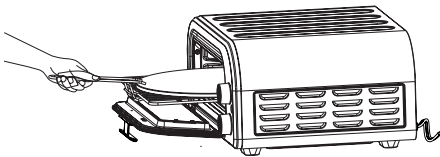

## ČIŠĆENJE I ODRŽAVANJE

Očistite dodatke pećnice (uključujući pladnjeve itd.) i unutrašnjost pećnice nakon svake upotrebe.

Napomena:

Nemojte koristiti abrazivna sredstva za čišćenje, metalne žice ni metalne alate na bilo kojem dijelu pećnice, uključujući pladnjeve i druge dodatke. Oni mogu izgrebati ili oštetiti površine.

## Postupak čišćenja

Prije čišćenja isključite uređaj iz struje i ostavite ga da se potpuno ohladi. Otvorite vrata kako biste ubrzali hlađenje.

Nanesite neabrazivno tekuće sredstvo za čišćenje ili blagu sprej otopinu na mekanu, vlažnu krpu ili spužvu (ne izravno na površinu pećnice) i obrišite sve dijelove.

Za čišćenje staklenih vrata koristite sredstvo za staklo ili blagi

deterđent s mekom, vlađnom spuđvom ili neabrazivnom plastiĉnom spuđvicom.

Pustite da se sve površine potpuno osuše prije nego što ponovno ukljuĉite uređaj u struju.

### Skladištenje

Oĉistite i osušite pećnicu i sve dodatke.

Postavite rešetku na srednji polođaj. Provjerite jesu li vrata pećnice zatvorena.

Spremite uređaj – ne stavljajte ništa na njega.

### ĉišćenje dodataka

- Nanesite neabrazivno tekuće sredstvo za ĉišćenje ili blagu sprej otopinu na mekanu, vlađnu spuđvu ili neabrazivnu plastiĉnu spuđvicu (ne izravno na površinu dodatka). Oĉistite dodatke i po potrebi ih ostavite da se namaĉu u toploj vodi sa sapunom.

- Za tvrdokornu masnoću:

- U maloj zdjelici pomiješajte 2 Źlice (30 ml) sode bikarbone i 1 Źlicu (15 ml) vode dok ne dobijete gustu pastu.

- Nanesite pastu spuđvom na pladnjeve i trljajte. Ostavite da djeluje 15 minuta, zatim isperite.

- Operite pladnjeve sapunom i vodom.

Napomena:

- Temeljito osušite sve dijelove prije nego ih vratite u pećnicu.

### ĉišćenje vatrostalnog kamena

Nakon svake upotrebe kamena, lagano ga oĉetkajte kako biste uklonili brašno i ostatke hrane pomoću metalne ĉetke s dugom drškom. Drvena drška je pođeljnija od plastiĉne jer bolje podnosi toplinu. Nemojte snađno trljati kamen.

Nakon što se pećnica ohladi, izvadite kamen i pađljivo uklonite pepeo ili izgorjene ostatke. Po potrebi okrenite kamen i oĉistite donju stranu. NE moĉiti kamen ni uranjati u vodu jer se mođe oštetiti. Kamen nije pogodan za perilicu posuda.

NE nanositi ulje na kamen.

Vađno je ukloniti što je više moguće ostataka hrane s kamena kako biste izbjegli dim tijekom pećenja. Ako se na kamenu nalaze zagorjeli ostaci koji ometaju kontakt s tijestom, okrenite kamen tako da prljava strana bude dolje, a zatim ga pecite praznog u pećnici na 350°C tijekom 30 minuta. To će izgorjeti ostatke. Nakon toga ostavite kamen da se potpuno ohladi.

Kamen ĉuvajte unutar pećnice između korištenja, uklanjajući ga samo za ĉišćenje ili okretanje. Kamen je krhak i osjetljiv na nagle promjene temperature.

Kamen i unutrašnjost pećnice mogu potamniti s vremenom, ali to ne utjeĉe na performanse. Obje strane kamena mogu se koristiti za pećenje.

## rješavanje problema

Problem	Moguće rješenje
Pećnica se ne uključuje.	Provjerite je li kabel za napajanje ispravno umetnut u utiĉnicu. Ukljuĉite kabel za napajanje u drugu utiĉnicu. Okrenite gumb timera za poĉetak grijanja. Ukljuĉiti će se svjetlo indikatora napajanja.
Hrana nije u potpunosti kuhana.	Povećajte temperaturu ili vrijeme kuhanja
Hrana je prekuhana ili zagorjela.	Smanjite temperaturu ili vrijeme kuhanja. Pazite da hrana nije prevelika i da ne dodiruje grijaĉe elemente.
Neravnomjerno kuhanje	Pazite da hrana ne bude preblizu jedna drugoj unutra pleha za pećenje, roštilja ili druge posude. Zagrijte pećnicu ruĉno prije kuhanja.
Iz pećnice izlazi bijeli dim ili para .	Pećnica mođe ispuštati bijeli dim ili paru tijekom kuhanja. Ovo je normalno. Tijekom prve uporabe, prašina od procesa pakiranja mođe uzrokovati bijeli dim. To je normalno za pećnice za pizzu i mnoge druge ostali kuhinjski aparati. Za uklanjanje prašine, pogledajte odjeljak "Testni ciklus". Višak ulja ili masne hrane mođe proizvesti bijeli dim. Provjerite je li unutrašnjost pećnice ĉista i bez masnoće.
Iz pećnice izlazi taman dim.	Odmah okrenite gumb timera na polođaj "0" i iskljuĉite pećnicu iz struje. Hrana gori. Priĉekajte dim otopiti prije otvaranja vrata pećnice.
Termometar pokazuje da se temperatura pećnice razlikuje od postavljene temperature.	ĉesto korišteni toplomjeri mogu imati nisku osjetljivost i potrebno im je više od 10 minuta za mjerenje toĉne temperature. To ne utjeĉe na kuhanje.
Zašto se prekidaĉ strujnog kruga aktivirao tijekom korištenja jedinice?	Jedinica koristi 1600 W snage, tako da mora biti ukljuĉena u utiĉnicu s prekidaĉem od 15 A. Također je vađno da jedinica bude jedini uređaj ukljuĉen u utiĉnicu tijekom uporabe. Kako biste sprijeĉili iskljuĉivanje prekidaĉa, provjerite nema li drugih uređaja ukljuĉenih u istu utiĉnicu. .

<b>Zašto ispod vrata voda kaplje na radnu ploču?</b>	to je normalno. Kondenzacija stvorena hranom s visokim sadržajem vlage (kao što je smrznuti kruh) može teći niz unutarnju stranu vrata i kapati na radnu površinu.
<b>Zašto para izlazi iz vrata pećnice?</b>	to je normalno. Hrana s visokim sadržajem vlage može pustiti paru oko vrata.
<b>Zašto grijači elementi? čini li se da se pale i gase?</b>	to je normalno. Pećnica je dizajnirana za preciznu kontrolu temperature u svakoj funkciji podešavanjem razine snage grijačkih elemenata.



= Smaltimento delle apparecchiature elettriche ed elettroniche

**E** - Eliminación de equipos eléctricos y electrónicos  
**P** - Descarte de equipamentos elétricos e eletrônicos  
**GR** - Απόρριψη ηλεκτρικού και ηλεκτρονικού εξοπλισμού  
**HR** - Odlaganje električne i elektroničke opreme



= Osservare le avvertenze e le norme sulla sicurezza

**E** - Respete las advertencias y normas de seguridad  
**P** - Respeitar os avisos e as normas de segurança  
**GR** - Τηρείτε τις προειδοποιήσεις και τους κανονισμούς ασφαλείας  
**HR** - Poštujte upozorenja i sigurnosne propise



= Leggere il manuale dell'operatore

**E** - Leer el manual del operador  
**P** - Leia o manual do operador  
**GR** - Διαβάστε το εγχειρίδιο του χειριστή  
**HR** - Pročitajte priručnik za rukovanje



= Superficie calda

**E** - Superficie caliente  
**P** - Superficie quente  
**GR** - Ζεστή επιφάνεια  
**HR** - Vruća površina



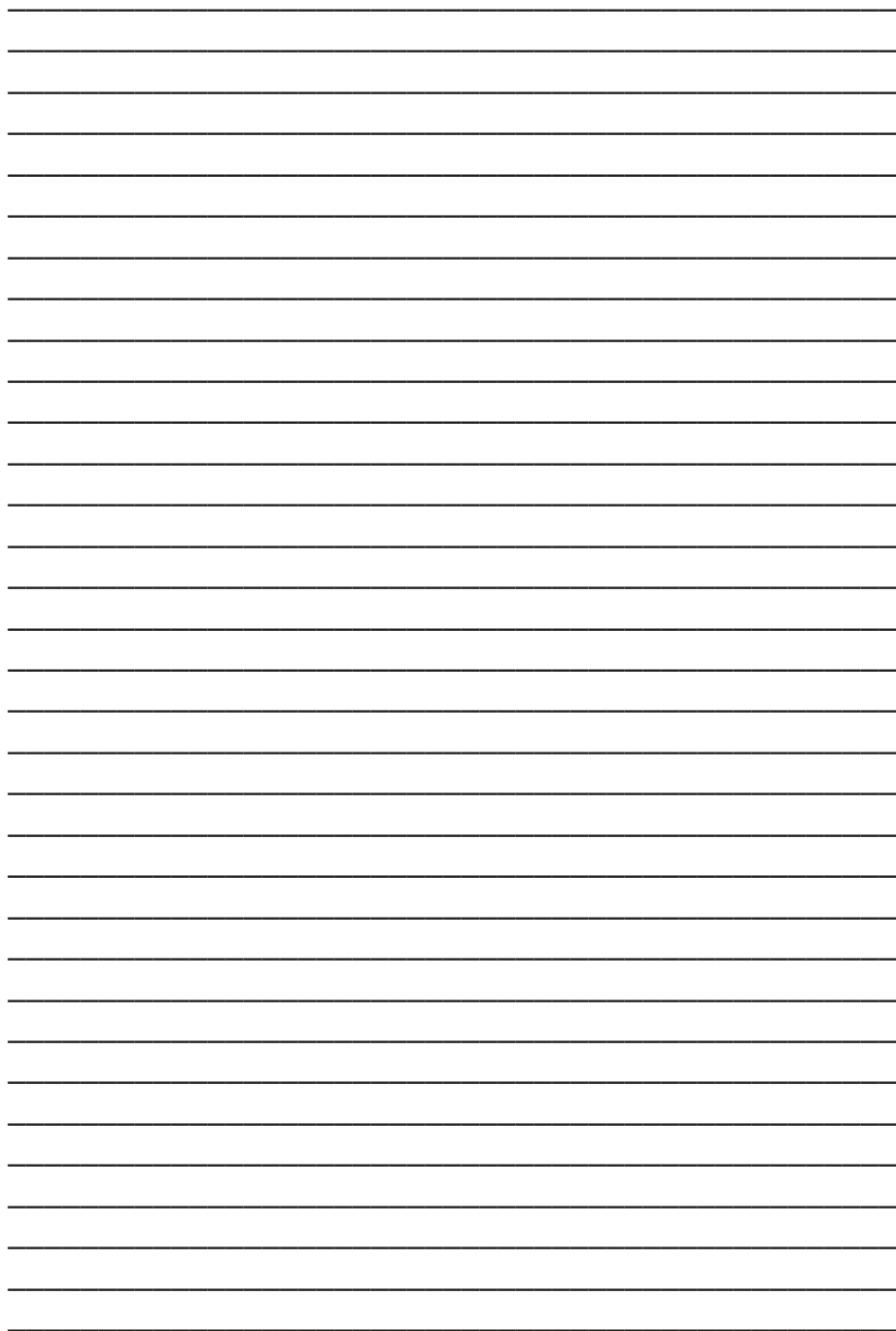



Il simbolo del cassonetto barrato indica che il prodotto è soggetto alla raccolta differenziata. Per le sue caratteristiche tecniche il prodotto, se smaltito impropriamente, può rivelarsi dannoso per la salute e per l'ambiente. Per questo motivo il prodotto non deve essere smaltito insieme ai rifiuti solido urbani. L'utente dovrà pertanto conferire l'apparecchiatura giunta a fine vita agli idonei centri di raccolta differenziata dei rifiuti elettronici ed elettrotecnici, oppure riconsegnarla al rivenditore al momento dell'acquisto di una nuova apparecchiatura di tipo equivalente, in ragione di uno ad uno o conferirla gratuitamente, in caso di prodotto di piccolissime dimensioni, presso i negozi che forniscono questo servizio. L'adeguata raccolta differenziata per l'avvio successivo dell'apparecchiatura dismessa al riciclaggio, al trattamento e allo smaltimento ambientalmente compatibile contribuisce ad evitare possibili effetti negativi sulla salute e sull'ambiente e favorisce il reimpiego e/o riciclo dei materiali di cui è composta l'apparecchiatura. Lo smaltimento abusivo del prodotto comporta l'applicazione delle sanzioni previste della normativa vigente.

E - El símbolo del contenedor de basura tachado con un aspa indica que el producto está sujeto a recogida selectiva. Debido a sus características técnicas, si el producto se elimina de forma indebida, puede resultar perjudicial para la salud y el medio ambiente. Por esta razón, el producto no debe eliminarse junto con los residuos sólidos urbanos. El usuario, por lo tanto, deberá depositar el aparato, cuando este llegue al final de su vida útil, en los centros de recogida selectiva de residuos de aparatos eléctricos y electrónicos correspondientes, o bien entregarlo al distribuidor cuando compre un nuevo aparato similar, a razón de uno por uno, o dejarlo gratuitamente, en caso de productos muy pequeños, en las tiendas que proporcionen este servicio. La adecuada recogida selectiva para realizar el reciclaje del aparato en desuso, su tratamiento y eliminación de forma compatible con el medio ambiente contribuye a evitar posibles efectos negativos sobre la salud y el medio ambiente y favorece la reutilización y/o reciclaje de los materiales de los que está compuesto el aparato. La eliminación ilegal del producto conlleva la aplicación de las sanciones previstas en la normativa vigente.

P - O símbolo do contenedor de lixo barrado indica que o produto é sujeito à recolha diferenciada. Devido as características técnicas, o produto se eliminado indevidamente, pode se tornar perigoso para a saúde e meio ambiente. Por esta razão o produto não deve ser eliminado junto com o lixo sólido urbano. O usuário deverá portanto entregar o equipamento sem mais utilização nos centros de recolha específicos para lixo eletrônico e eletrotécnico, ou então entregá-lo ao revendedor no momento da aquisição de um novo equipamento de tipo equivalente, na proporção de um a um ou entregá-lo gratuitamente, em caso de produtos de dimensões muito pequenas, nas lojas que oferecerem este serviço. A recolha diferenciada adequada para a entrega em seguida do equipamento inutilizável à reciclagem, ao tratamento e à eliminação ambiental compatível contribui à evitação de possíveis efeitos negativos para a saúde e o meio ambiente e favorece a reutilização e/ou a reciclagem dos materiais com os quais é composto o equipamento. A eliminação abusiva do produto comporta a aplicação das sanções previstas pela normativa vigente.

GR - Το ακυρωμένο σύμβολο κάδου απορριμμάτων υποδεικνύει ότι το προϊόν υπόκειται σε ανακύκλωση. Για τα τεχνικά χαρακτηριστικά του, το προϊόν, εάν δεν απορριφθεί σωστά, μπορεί να είναι επικίνδυνο για την υγεία μας και το περιβάλλον. Για το λόγο αυτό, το προϊόν δεν πρέπει να απορρίπτεται μαζί με τα στερεά αστικά απόβλητα. Κατά συνέπεια, η χρήση θα πρέπει να μεταφέρει την συσκευή στο τέλος της λειτουργικής ζωής της σε κατάλληλα διαφοροποιημένα κέντρα συλλογής για ηλεκτρονικές συσκευές και ηλεκτρο-τεχνικά απόβλητα, ή να την επιστρέψει στον λιανοπωλητή κατά την αγορά μιας νέας συσκευής ισοδύναμου τύπου, ή να την αποδώσει δωρεάν, σε περίπτωση πολύ μικρών διαστάσεων σε καταστήματα που παρέχουν αυτή την υπηρεσία. Η κατάλληλη ξεχωριστή συλλογή για την μετέπειτα προώθηση στην ανακύκλωση, επεξεργασία και περιβαλλοντικά συμβατή διάθεση συμβάλλει στην αποφυγή αρνητικών επιπτώσεων για το περιβάλλον και την υγεία και προωθεί την επαναχρησιμοποίηση ή / και ανακύκλωση των υλικών που απαρτίζουν τον εξοπλισμό. Παράνομη απόρριψη του προϊόντος από τον ιδιοκτήτη συνεπάγεται την εφαρμογή των διοικητικών κυρώσεων που προβλέπονται από το νόμο.

HR -Oznaka prikružene kante za otpad označava da je proizvod namijenjen za odvojeno prikupljanje otpada. Zbog svojih tehničkih karakteristika, ako otpad nije pravilno odložen, može biti opasan za zdravlje i okoliš. Zbog toga proizvod ne smije bit odložen zajedno s gradskim otpadom. Korisnik treba odložiti nefunkcionalni uređaj u određeni centar za odvojeno prikupljanje elektronskog i elektrotehničkog otpada, ili predati prodavaču u trenutku kupnje novog proizvoda istog tipa ili predati bez plaćanja dodatnih troškova, u slučaju proizvoda malih dimanzija, u centrima koji nude ovaj tip usluge. Adekvatno odvojeno prikupljanje otpada za naredno recikliranje odbačenih uređaja, za tretiranje i odlaganje u skladu s okolišem doprinosi izbjegavanju negativnog utjecaja na zdravlje i okoliš te pomaže za naknadno korištenje i/ili recikliranje materijala od kojeg se sastoji uređaj. Neprijemerno odlaganje proizvoda stvara komplikacije te sankcije predviđene važećim odredbama.

#### Art. 877500

Importato e fabbricato da: **GENERAL TRADE SPA**  
Via G. Cassano - Km 2,2 - 74015 Martina Franca (TA) ITALY  
Prodotto di provenienza Extra-UE



L'etichetta fa parte integrante del prodotto, leggere e conservare per futuri riferimenti.

Graphic design is exclusive property of the General Trade spa - Forma e colore dell'articolo possono variare rispetto all'illustrazione.