



# GOLD EXTREME

PIASTRA PER CAPELLI

————— 42 W - 230°C

ISTRUZIONI D'USO

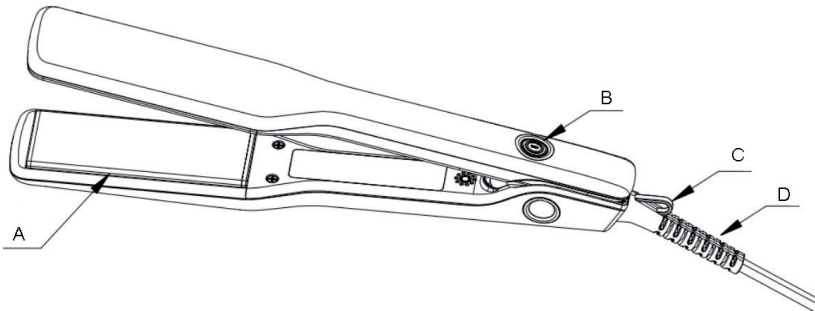

Fig. 1

## PIASTRA PER CAPELLI MISURE DI SICUREZZA



Prima dell'uso, leggere queste avvertenze e istruzioni e conservare per futuri riferimenti. La mancata osservanza dei presenti avvisi e istruzioni potrebbe causare scosse elettriche, incendi e/o infortuni gravi. Quando si usano apparecchi alimentati elettricamente, osservare sempre le normali precauzioni di sicurezza per ridurre il rischio di incendio, scosse elettriche, lesioni personali e danni materiali. Non adatto per uso professionale. Non utilizzare l'apparecchio per usi diversi da quello per cui è concepito. Qualsiasi utilizzo diverso da quello indicato è da considerarsi improprio e pericoloso ed espone l'utilizzatore a rischi di natura elettrica e a danni alle persone. Allorché si decida di smaltire come rifiuto questo apparecchio, si raccomanda di renderlo inoperante tagliandone il cavo di alimentazione. Prima di collegare l'apparecchio alla rete di alimentazione, controllare che la tensione

indicata sui dati tecnici corrisponda a quella della rete locale e non utilizzare prese o prolunghe elettriche non compatibili con quanto indicato nei dati tecnici. Non utilizzare l'apparecchio se il cavo, la spina o alcune sue parti risultano danneggiate. Assicurarsi che il cavo di alimentazione sia adeguatamente tenuto lontano dall'apparecchio e non venga in contatto con le parti calde dello stesso o pressato su bordi o spigoli taglienti. Non scollegare mai l'apparecchio tirando il cavo. Dopo aver utilizzato l'apparecchio, scollegare il filo conduttore dalla fonte elettrica e attendere che si raffreddi prima di riporlo a posto e di procedere alla sua pulizia. Tutte le riparazioni, compresa la (eventuale) la sostituzione del cavo di alimentazione, devono essere eseguite solamente da tecnici autorizzati ed esperti, in modo da prevenire ogni rischio. Non avvolgere mai il cavo di alimentazione attorno alla mano quando l'apparecchio è connesso alla rete elettrica. In caso di temporale, scollegare il cavo di alimentazione dalla presa di corrente. Distendere

completamente il cavo prima dell'utilizzo. Non tirare o trasportare l'apparecchio per mezzo del filo di alimentazione. Non usare il filo di alimentazione come manico. Non tirare il filo di alimentazione attorno ad angoli aguzzi e non appoggiarlo su superfici calde. Conservare il presente libretto d'uso sicuro, insieme alle istruzioni, per l'intera durata di vita dell'apparecchio, a scopo di consultazione. In caso di cessione dell'apparecchio a terzi, consegnare anche l'intera documentazione. Se nella lettura di questo libretto di istruzioni d'uso alcune parti risultassero di difficile comprensione o se sorgessero dubbi, prima di utilizzare il prodotto contattare l'azienda all'indirizzo indicato.



## **ATTENZIONE!**

Controllare periodicamente il corretto serraggio delle eventuali viti presenti, lo stato di usura dell'apparecchio ed accertarsi del suo corretto funzionamento. L'utilizzo di accessori non consigliati o non forniti dal costruttore dell'apparecchio può comportare rischi di incendio, shock elettrico o danni a persone. Scollegare sempre l'apparecchio dall'alimentazione se lasciato incustodito e prima di montarlo, smontarlo, pulirlo o mantenerlo. Non lasciare l'apparecchio esposto ad agenti atmosferici (pioggia, sole, ecc.). Non usare l'apparecchio all'aperto. Non lasciare incustodito l'apparecchio mentre è

collegato alla rete elettrica. Non utilizzare l'apparecchio in caso di mani bagnate o piedi bagnati o nudi.



## **ATTENZIONE!**

Pericolo di soffocamento. Gli elementi dell'imballaggio non devono essere lasciati alla portata dei bambini in quanto potenziali fonti di pericolo. Tenere il sacchetto di plastica lontano dalla portata di bambini. Non è un giocattolo. Durante l'utilizzo assicurarsi che i bambini non vengano a contatto con l'apparecchio. Se il cavo flessibile esterno di questo apparecchio è danneggiato, deve essere sostituito esclusivamente dal costruttore, dal suo servizio di assistenza, o da personale qualificato equivalente, al fine di evitare pericoli.

L'apparecchio può essere utilizzato da bambini di età pari o superiore a 8 anni e da persone con ridotte capacità fisiche, sensoriali o mentali, o prive di esperienza o della necessaria conoscenza, purché sotto sorveglianza oppure dopo che le stesse abbiano ricevuto istruzioni relative all'uso sicuro dell'apparecchio e abbiano compreso i pericoli ad esso inerenti. I bambini devono essere sorvegliati per assicurarsi che non giochino con l'apparecchio. La pulizia e la manutenzione destinata ad essere effettuata dall'utilizzatore non deve essere effettuata da bambini senza supervisione. Mantenere

l'apparecchio e il suo cavo fuori dalla portata dei bambini di età inferiore a 8 anni e custodire in luogo asciutto e sicuro. L'apparecchio non è destinato ad essere fatto funzionare per mezzo di un temporizzatore esterno o con un sistema di comando separato.



## **ATTENZIONE!**

Non usare questo apparecchio in prossimità dell'acqua. **AVVERTENZA!** Non utilizzare questo apparecchio vicino a vasche da bagno, docce, lavandini né altri recipienti che contengono acqua. Non immergere in acqua. Utilizzare prese di rete lontane da recipienti di acqua, vasche da bagno e lavandini. Se l'apparecchio viene usato in bagno, è necessario scollegarlo dall'alimentazione poiché la vicinanza con l'acqua può rappresentare un pericolo anche quando l'apparecchio è spento. Per una maggiore protezione, si consiglia l'installazione di un dispositivo a corrente differenziale nel circuito elettrico che alimenta il bagno che abbia una corrente differenziale di funzionamento nominale non superiore ai 30mA. È opportuno chiedere consiglio all'installatore. Prima di utilizzare l'apparecchio accertarsi che sia completamente asciutto. Spegnerne sempre l'apparecchio e staccare la spina dalla presa di corrente dopo l'uso. Non utilizzare per animali o per parrucche di materiale sintetico.



## **ATTENZIONE!**

Pericolo di ustioni. Tenere l'apparecchio fuori dalla portata dei bambini, in particolare durante l'uso e il raffreddamento. Quando l'apparecchio è collegato alla rete elettrica non lasciarlo mai incustodito. Posizionare sempre l'apparecchio con il supporto, se presente, su una superficie stabile e resistente al caldo.

Questo apparecchio è conforme ai requisiti del Regolamento (UE) 2023/826.

Consumo di energia in modalità off (spento): 0,0W. Ingresso automatico in modalità off: N/A. L'apparecchio viene spento manualmente dall'utente. Il dispositivo risulta completamente spento quando il pulsante di accensione è disattivato. Consumo di energia in modalità standby: N/A. L'apparecchio non dispone di modalità standby. Consumo di energia in modalità standby in rete: N/A. L'apparecchio non è dotato di modalità standby in rete. Porte di rete cablate e senza fili: l'apparecchio non è dotato di porte di rete cablate né di connessioni di rete senza fili. Attivazione/disattivazione delle porte di rete senza fili: N/A. Alimentazione: l'apparecchio è alimentato direttamente dalla rete elettrica ed è dotato di alimentazione integrata.

- B. Interruttore on/off
- C. Occhello per appendere
- D. Cavo girevole 360°

#### PREPARAZIONE DEI CAPELLI

- Lavare i capelli e pettinarli districando i nodi
- Asciugare i capelli

#### ISTRUZIONI DI UTILIZZO

- Collegare la spina a una presa di corrente.
- Accendere l'unità tramite l'interruttore on/off. Si accenderà anche la relativa spia di accensione LED.
- Attendere 1-2 minuti per permettere all'unità di raggiungere la temperatura di funzionamento.
- Prendere tra le dita una ciocca sottile e poco voluminosa di capelli della stessa larghezza della piastra e inserirla fra le due piastre.
- Con una mano tenere in tensione la ciocca e con l'altra fare scivolare la piastra chiusa dalle radici verso le punte.
- Una volta terminate le operazioni di styling dei capelli spegnere l'unità tramite l'interruttore on/off. La relativa spia di accensione LED si spegnerà.
- Scollegare la piastra dalla presa di corrente.

#### Piastre fluttuanti

Le piastre fluttuanti garantiscono una facile scorrevolezza, con meno frizione e stress per i capelli, evitando così che questi possano spezzarsi.

#### Pulizia e manutenzione

Spegnere l'unità tramite l'interruttore on/off e staccare il cavo di alimentazione dalla presa di corrente.

Attendere che le piastre riscaldanti siano fredde.

Pulire la superficie delle piastre riscaldanti e dell'impugnatura con un panno morbido e umido.

Non utilizzare detergenti chimici abrasivi.

Non immergere in acqua.

Asciugare accuratamente.

## E- PLANCHA PARA EL CABELLO MEDIDAS DE SEGURIDAD



Antes de utilizar el aparato, lea estas advertencias e instrucciones y guárdelas para futuras consultas. El incumplimiento de estas advertencias e instrucciones podría provocar descargas eléctricas, incendios y/o lesiones graves. Cuando utilice aparatos eléctricos, respete siempre las precauciones de seguridad habituales para reducir el riesgo de incendio, descargas eléctricas, lesiones personales y daños materiales. No apto para uso profesional. No utilice el aparato para fines distintos de aquellos para los que

ha sido diseñado. Cualquier uso distinto al indicado se considerará inadecuado y peligroso, y expondrá al usuario a riesgos eléctricos y a lesiones personales. Cuando decida desechar este aparato, se recomienda inutilizarlo cortando el cable de alimentación. Antes de conectar el aparato a la red eléctrica, compruebe que la tensión indicada en los datos técnicos se corresponda con la de la red local y no utilice enchufes o alargadores eléctricos que no sean compatibles con lo indicado en los datos técnicos. No utilice el aparato si el cable, el enchufe o alguna de sus partes están dañados. Asegúrese de que el cable de alimentación esté debidamente alejado del aparato y no entre en contacto con las partes calientes del mismo ni quede presionado contra bordes o esquinas afiladas. No desconecte nunca el aparato tirando del cable. Después de utilizar el aparato, desconecte el cable de alimentación de la toma de corriente y espere a que se enfríe antes de guardarlo en su sitio y proceder a su limpieza. Todas las reparaciones, incluida la (eventual) sustitución del cable de alimentación, deben ser realizadas únicamente por técnicos autorizados y expertos, con el fin de evitar cualquier riesgo. No enrolle nunca el cable de alimentación alrededor de la mano cuando el aparato esté conectado a la red eléctrica. En caso de tormenta, desconecte el cable de alimentación de la toma de corriente. Desenrolle completamente el cable antes

de utilizarlo. No tire ni transporte el aparato sujetándolo por el cable de alimentación. No utilice el cable de alimentación como asa. No enrolle el cable de alimentación alrededor de esquinas afiladas ni lo apoye sobre superficies calientes. Conserve este manual de uso seguro, junto con las instrucciones, durante toda la vida útil del aparato, para poder consultarlo. En caso de ceder el aparato a terceros, entregue también toda la documentación. Si al leer este manual de instrucciones algunas partes resultan difíciles de comprender o si surgen dudas, póngase en contacto con la empresa en la dirección indicada antes de utilizar el producto.



## **ATENCIÓN!**

Compruebe periódicamente el correcto apriete de los tornillos presentes, el estado de desgaste del aparato y asegúrese de su correcto funcionamiento. El uso de accesorios no recomendados o no suministrados por el fabricante del aparato puede suponer riesgos de incendio, descarga eléctrica o lesiones a las personas. Desconecte siempre el aparato de la red eléctrica si lo deja desatendido y antes de montarlo, desmontarlo, limpiarlo o realizar su mantenimiento. No deje el aparato expuesto a la intemperie (lluvia, sol, etc.). No utilice el aparato al aire libre. No deje el aparato desatendido mientras esté conectado a la red eléctrica. No utilice el aparato con las

manos o los pies mojados o descalzos.



## **ATENCIÓN!**

Peligro de asfixia. Los elementos del embalaje no deben dejarse al alcance de los niños, ya que son fuentes potenciales de peligro. Mantenga la bolsa de plástico fuera del alcance de los niños. No es un juguete. Durante el uso, asegúrese de que los niños no entren en contacto con el aparato. Si el cable flexible externo de este aparato está dañado, debe ser sustituido exclusivamente por el fabricante, su servicio de asistencia o personal cualificado equivalente, con el fin de evitar peligros.

El aparato puede ser utilizado por niños de 8 años o más y por personas con capacidades físicas, sensoriales o mentales reducidas, o que carezcan de experiencia o de los conocimientos necesarios, siempre que estén bajo supervisión o después de que hayan recibido instrucciones sobre el uso seguro del aparato y hayan comprendido los peligros que conlleva. Se debe vigilar a los niños para asegurarse de que no jueguen con el aparato. La limpieza y el mantenimiento que debe realizar el usuario no deben ser llevados a cabo por niños sin supervisión. Mantenga el aparato y su cable fuera del alcance de los niños menores de 8 años y guárdelos en un lugar seco y seguro. El aparato no está diseñado para funcionar mediante un temporizador externo o con un sistema de

control independiente.



## ATENCIÓN!

No utilice este aparato cerca del agua. ¡ADVERTENCIA! No utilice este aparato cerca de bañeras, duchas, lavabos ni otros recipientes que contengan agua. No lo sumerja en agua. Utilice enchufes alejados de recipientes con agua, bañeras y lavabos. Si el aparato se utiliza en el cuarto de baño, es necesario desconectarlo de la red eléctrica, ya que la proximidad al agua puede suponer un peligro incluso cuando el aparato está apagado. Para una mayor protección, se recomienda instalar un dispositivo de corriente diferencial en el circuito eléctrico que alimenta el cuarto de baño, con una corriente diferencial nominal de funcionamiento no superior a 30 mA. Es aconsejable consultar al instalador. Antes de utilizar el aparato, asegúrese de que esté completamente seco. Apague siempre el aparato y desenchúfelo de la toma de corriente después de su uso. No lo utilice con animales ni con pelucas de material sintético.



## ATENCIÓN!

Peligro de quemaduras. Mantenga el aparato fuera del alcance de los niños, especialmente durante su uso y enfriamiento. Cuando el aparato esté conectado a la red eléctrica, no lo deje nunca

desatendido. Coloque siempre el aparato con el soporte, si lo tiene, sobre una superficie estable y resistente al calor.

Este aparato cumple los requisitos del Reglamento (UE) 2023/826.

Consumo de energía en modo apagado: 0,0W.

Entrada automática en modo apagado: N/A.

El usuario apaga el aparato manualmente. El dispositivo queda completamente apagado cuando se desactiva el botón de encendido.

Consumo de energía en modo de espera:

N/A. El aparato no dispone de modo de espera.

Consumo de energía en modo de espera en red: N/A. El aparato no dispone de modo de espera en red.

Puertos de red por cable e inalámbricos: el aparato no dispone de puertos de red por cable ni de conexiones de red inalámbricas.

Activación/desactivación de los puertos de red inalámbricos: N/A.

Alimentación: el aparato se alimenta directamente de la red eléctrica y dispone de una fuente de alimentación integrada.

### PLANCHA PARA EL PELO

#### Componentes

a. Placas de cerámica

b. Interruptor ON/OFF

c. Anillo para colgar

d. Cable giratorio 360°

#### PREPARACIÓN DEL CABELLO

• Lave el cabello y pénelo para desenredar los nudos.

• Séquelo.

#### INSTRUCCIONES DE USO

• Conecte el enchufe a una toma de corriente.

• Encienda la unidad mediante el interruptor ON/OFF. Se encenderá también su indicador de encendido LED.

• Espere de 1 a 2 minutos para permitir a la unidad alcanzar la temperatura de funcionamiento.

• Tome entre los dedos un mechón de pelo fino y poco voluminoso del mismo ancho que la plancha y colóquelo entre las dos placas.

• Con una mano mantenga tenso el mechón y con la otra deslice la plancha cerrada desde las raíces hacia las puntas.

• Una vez que termine las operaciones de moldeado, apague la unidad mediante el interruptor ON/OFF. Su indicador de encendido LED

se apagará.

• Desconecte la plancha de la toma de corriente.

Placas flotantes

Las placas flotantes aseguran un fácil deslizamiento, con menos fricción y estrés para el pelo, evitando así que este se rompa.

#### Limpieza y mantenimiento

Apague la unidad mediante el interruptor ON/OFF y desconecte el cable de alimentación de la toma de corriente.

Espera a que las placas calentadoras se hayan enfriado.

Limpie la superficie de las placas calentadoras y de la empuñadura con un paño húmedo.

No utilice detergentes químicos abrasivos.

No sumerja el aparato en agua.

Séquelo cuidadosamente.

## P- CHAPA PARA CABELLO

### MEDIDAS DE SEGURANÇA



Antes de utilizar o aparelho, leia estas advertências e instruções e guarde-as para referência futura. O não cumprimento destas advertências e instruções pode causar choques elétricos, incêndios e/ou ferimentos graves. Ao utilizar aparelhos elétricos, observe sempre as precauções de segurança normais para reduzir o risco de incêndio, choques elétricos, ferimentos pessoais e danos materiais. Não adequado para uso profissional. Não utilize o aparelho para fins diferentes daqueles para os quais foi concebido. Qualquer utilização diferente da indicada deve ser considerada imprópria e perigosa e expõe o utilizador a riscos de natureza elétrica e a danos pessoais. Quando decidir eliminar este aparelho como resíduo, recomenda-se torná-lo inoperacional cortando o cabo de alimentação. Antes de ligar o aparelho à rede elétrica, verifique se a tensão indicada nos dados técnicos

corresponde à da rede local e não utilize tomadas ou extensões elétricas incompatíveis com o indicado nos dados técnicos. Não utilize o aparelho se o cabo, a ficha ou algumas das suas partes estiverem danificados. Certifique-se de que o cabo de alimentação está devidamente afastado do aparelho e não entra em contacto com as partes quentes do mesmo, nem fica pressionado contra bordas ou cantos afiados. Nunca desligue o aparelho puxando o cabo. Após utilizar o aparelho, desligue o cabo da fonte de alimentação e aguarde que arrefeça antes de o guardar e de proceder à sua limpeza. Todas as reparações, incluindo a (eventual) substituição do cabo de alimentação, devem ser realizadas apenas por técnicos autorizados e experientes, de modo a prevenir qualquer risco. Nunca enrole o cabo de alimentação à volta da mão quando o aparelho estiver ligado à rede elétrica. Em caso de tempestade, desligue o cabo de alimentação da tomada. Estenda completamente o cabo antes de utilizar o aparelho. Não puxe nem transporte o aparelho pelo cabo de alimentação. Não utilize o cabo de alimentação como pega. Não passe o cabo de alimentação por cantos pontiagudos e não o coloque sobre superfícies quentes. Guarde este manual de utilização segura, juntamente com as instruções, durante toda a vida útil do aparelho, para consulta. Em caso de cessão do aparelho a terceiros, entregue também

toda a documentação. Se, ao ler este manual de instruções, algumas partes forem de difícil compreensão ou se surgirem dúvidas, contacte a empresa através do endereço indicado antes de utilizar o produto.



## **ATENÇÃO!**

Verifique periodicamente o aperto correto de eventuais parafusos presentes, o estado de desgaste do aparelho e certifique-se do seu funcionamento correto. A utilização de acessórios não recomendados ou não fornecidos pelo fabricante do aparelho pode acarretar riscos de incêndio, choque elétrico ou danos a pessoas. Desligue sempre o aparelho da alimentação se for deixado sem vigilância e antes de o montar, desmontar, limpar ou fazer a sua manutenção. Não deixe o aparelho exposto a agentes atmosféricos (chuva, sol, etc.). Não utilize o aparelho ao ar livre. Não deixe o aparelho sem vigilância enquanto estiver ligado à rede elétrica. Não utilize o aparelho com as mãos molhadas ou com os pés molhados ou descalços.



## **ATENÇÃO!**

Perigo de asfixia. Os elementos da embalagem não devem ser deixados ao alcance das crianças, pois constituem potenciais fontes de perigo. Mantenha o saco de plástico fora do alcance das crianças. Não é um brinquedo. Durante a

utilização, certifique-se de que as crianças não entrem em contacto com o aparelho. Se o cabo flexível externo deste aparelho estiver danificado, deve ser substituído exclusivamente pelo fabricante, pelo seu serviço de assistência ou por pessoal qualificado equivalente, a fim de evitar perigos.

O aparelho pode ser utilizado por crianças com idade igual ou superior a 8 anos e por pessoas com capacidades físicas, sensoriais ou mentais reduzidas, ou sem experiência ou conhecimentos necessários, desde que sob supervisão ou após terem recebido instruções relativas à utilização segura do aparelho e terem compreendido os perigos que lhe são inerentes. As crianças devem ser supervisionadas para garantir que não brinquem com o aparelho. A limpeza e a manutenção destinadas a serem realizadas pelo utilizador não devem ser efetuadas por crianças sem supervisão. Mantenha o aparelho e o seu cabo fora do alcance de crianças com menos de 8 anos e guarde-os num local seco e seguro. O aparelho não se destina a ser operado por meio de um temporizador externo ou de um sistema de comando separado.



## **ATENÇÃO!**

Não utilize este aparelho perto de água. AVISO! Não utilize este aparelho perto de banheiras,

chuveiros, lavatórios ou outros recipientes que contenham água. Não o mergulhe na água. Utilize tomadas afastadas de recipientes com água, banheiras e lavatórios. Se o aparelho for utilizado na casa de banho, é necessário desligá-lo da alimentação elétrica, uma vez que a proximidade com a água pode representar um perigo, mesmo quando o aparelho está desligado. Para maior proteção, recomenda-se a instalação de um dispositivo de corrente diferencial no circuito elétrico que alimenta a casa de banho, com uma corrente diferencial nominal de funcionamento não superior a 30 mA. É aconselhável consultar o instalador. Antes de utilizar o aparelho, certifique-se de que este está completamente seco. Desligue sempre o aparelho e retire a ficha da tomada após a utilização. Não utilize em animais ou em perucas de material sintético.



## ATENÇÃO!

Perigo de queimaduras. Mantenha o aparelho fora do alcance das crianças, especialmente durante a utilização e o arrefecimento. Quando o aparelho estiver ligado à rede elétrica, nunca o deixe sem vigilância. Coloque sempre o aparelho com o suporte, se houver, sobre uma superfície estável e resistente ao calor. Este aparelho está em conformidade com os requisitos do Regulamento (UE) 2023/826. Consumo de energia no modo desligado:

0,0 W. Entrada automática no modo desligado: N/A. O aparelho é desligado manualmente pelo utilizador. O dispositivo fica completamente desligado quando o botão de ligar está desativado. Consumo de energia em modo de espera: N/A. O aparelho não dispõe de modo de espera. Consumo de energia em modo de espera em rede: N/A. O aparelho não está equipado com modo de espera em rede. Portas de rede com fios e sem fios: o aparelho não possui portas de rede com fios nem ligações de rede sem fios. Ativação/desativação das portas de rede sem fios: N/A. Alimentação: o aparelho é alimentado diretamente pela rede elétrica e possui uma fonte de alimentação integrada.

### CHAPA PARA CABELO

#### Componentes

- a. Chapas de cerâmica
- b. Interruptor on/off
- c. Coroa para pendurar
- d. Cabo giratório 360°

#### PREPARAÇÃO DO CABELO

- Lave o cabelo e penteie-o eliminando os nós
- Seque o cabelo

#### INSTRUÇÕES DE UTILIZAÇÃO

- Conecte o plugue na tomada de corrente
- Ligue a unidade através do interruptor on/off. A relativa luz indicadora de acionamento LED também se acionará.
- Aguarde 1-2 minutos para permitir à unidade de alcançar a temperatura de funcionamento.
- Segure entre os dedos uma madeixa fina e pouco voluminosa de cabelo com a mesma largura da chapa e introduza-a entre as duas chapas.
- Com uma mão mantenha em tensão a madeixa e com a outra faça escorregar a chapa fechada das raízes até as pontas.
- Quando tiver terminado as operações de styling do cabelo desligue a unidade através do interruptor on/off. A relativa luz de acionamento LED se desligará.
- Desconecte a chapa da tomada de corrente.

#### Chapas flutuantes

As chapas flutuantes garantem um deslizamento fácil, com menos atrito e estresse para o cabelo, evitando dessa forma que ele possa se quebrar.

#### Limpeza e manutenção

Desligue a unidade através do interruptor on/off e desconecte o cabo de alimentação da tomada de corrente

Aguarde o esfriamento completo das chapas aquecedoras

Limpe a superfície da chapas aquecedoras e da empunhadura com

um pano macio e húmido  
Não utilize detergentes químicos abrasivos  
Não mergulhe na água  
Seque minuciosamente

## GR- τoστιέρα μαλλιών ΜΕΤΡΑ ΑΣΦΑΛΕΙΑΣ



Πριν από τη χρήση, διαβάστε αυτές τις προειδοποιήσεις και οδηγίες και φυλάξτε τις για μελλοντική αναφορά. Η μη τήρηση των παρόντων προειδοποιήσεων και οδηγιών μπορεί να προκαλέσει ηλεκτροπληξία, πυρκαγιά και/ή σοβαρούς τραυματισμούς. Όταν χρησιμοποιείτε ηλεκτρικές συσκευές, τηρείτε πάντα τις συνήθεις προφυλάξεις ασφαλείας για να μειώσετε τον κίνδυνο πυρκαγιάς, ηλεκτροπληξίας, σωματικών τραυματισμών και υλικών ζημιών. Δεν είναι κατάλληλο για επαγγελματική χρήση. Μην χρησιμοποιείτε τη συσκευή για χρήσεις διαφορετικές από εκείνες για τις οποίες έχει σχεδιαστεί. Οποιαδήποτε χρήση διαφορετική από την ενδεδειγμένη θεωρείται ακατάλληλη και επικίνδυνη και εκθέτει τον χρήστη σε ηλεκτρικούς κινδύνους και σε σωματικές βλάβες. Όταν αποφασίσετε να απορρίψετε τη συσκευή ως απόβλητο, συνιστάται να την καταστήσετε μη λειτουργική κόβοντας το καλώδιο τροφοδοσίας. Πριν συνδέσετε τη συσκευή στο δίκτυο τροφοδοσίας, βεβαιωθείτε ότι η τάση που αναγράφεται στα τεχνικά χαρακτηριστικά αντιστοιχεί σε εκείνη του τοπικού δικτύου και μην χρησιμοποιείτε πρίζες ή ηλεκτρικά καλώδια προέκτασης που δεν είναι συμβατά με τα τεχνικά χαρα-

κτηριστικά. Μην χρησιμοποιείτε τη συσκευή εάν το καλώδιο, το φις ή κάποια από τα μέρη της είναι κατεστραμμένα. Βεβαιωθείτε ότι το καλώδιο τροφοδοσίας είναι επαρκώς απομακρυσμένο από τη συσκευή και δεν έρχεται σε επαφή με τα θερμά μέρη της ή δεν πιέζεται πάνω σε αιχμηρές άκρες ή γωνίες. Μην αποσυνδέετε ποτέ τη συσκευή τραβώντας το καλώδιο. Αφού χρησιμοποιήσετε τη συσκευή, αποσυνδέστε το καλώδιο από την πρίζα και περιμένετε να κρυώσει πριν την αποθηκεύσετε και προχωρήσετε στον καθαρισμό της. Όλες οι επισκευές, συμπεριλαμβανομένης της (ενδεχόμενης) αντικατάστασης του καλωδίου τροφοδοσίας, πρέπει να εκτελούνται αποκλειστικά από εξουσιοδοτημένους και έμπειρους τεχνικούς, προκειμένου να αποφευχθεί κάθε κίνδυνος. Μην τυλίγετε ποτέ το καλώδιο τροφοδοσίας γύρω από το χέρι σας όταν η συσκευή είναι συνδεδεμένη στο ηλεκτρικό δίκτυο. Σε περίπτωση καταιγίδας, αποσυνδέστε το καλώδιο τροφοδοσίας από την πρίζα. Απλώστε πλήρως το καλώδιο πριν από τη χρήση. Μην τραβάτε ή μεταφέρετε τη συσκευή κρατώντας το καλώδιο τροφοδοσίας. Μην χρησιμοποιείτε το καλώδιο τροφοδοσίας ως λαβή. Μην τραβάτε το καλώδιο τροφοδοσίας γύρω από αιχμηρές γωνίες και μην το τοποθετείτε πάνω σε ζεστές επιφάνειες. Φυλάξτε αυτό το εγχειρίδιο ασφαλούς χρήσης, μαζί με τις οδηγίες, για όλη τη διάρκεια ζωής της συσκευής, για μελλοντική αναφορά. Σε περίπτωση μεταβίβασης της συσκευής σε

τρίτους, παραδώστε επίσης ολόκληρη την τεκμηρίωση. Εάν κατά την ανάγνωση αυτού του εγχειριδίου οδηγιών χρήσης ορισμένα μέρη φαίνονται δυσνόητα ή εάν προκύψουν αμφιβολίες, πριν χρησιμοποιήσετε το προϊόν επικοινωνήστε με την εταιρεία στη διεύθυνση που αναφέρεται.



## **ΠΡΟΣΟΧΗ!**

**Ελέγχετε** περιοδικά τη σωστή σύσφιξη των τυχόν παρουσιάζοντων βιδών, την κατάσταση φθοράς της συσκευής και βεβαιωθείτε για τη σωστή λειτουργία της. Η χρήση εξαρτημάτων που δεν συνιστώνται ή δεν παρέχονται από τον κατασκευαστή της συσκευής μπορεί να ενέχει κινδύνους πυρκαγιάς, ηλεκτροπληξίας ή τραυματισμού ατόμων. Αποσυνδέετε πάντα τη συσκευή από την παροχή ρεύματος εάν την αφήσετε χωρίς επίβλεψη και πριν την συναρμολογήσετε, αποσυναρμολογήσετε, καθαρίσετε ή συντηρήσετε. Μην αφήνετε τη συσκευή εκτεθειμένη σε καιρικές συνθήκες (βροχή, ήλιο κ.λπ.). Μην χρησιμοποιείτε τη συσκευή σε εξωτερικούς χώρους. Μην αφήνετε τη συσκευή χωρίς επίβλεψη ενώ είναι συνδεδεμένη στο ηλεκτρικό δίκτυο. Μην χρησιμοποιείτε τη συσκευή εάν έχετε βρεγμένα χέρια ή πόδια ή εάν είστε ζυποληπτοι.



## **ΠΡΟΣΟΧΗ!**

**Κίνδυνος πνιγμού.** Τα στοιχεία της συσκευασίας δεν

πρέπει να αφήνονται σε σημεία προσβάσιμα από παιδιά, καθώς αποτελούν πιθανές πηγές κινδύνου. Κρατήστε τη πλαστική σακούλα μακριά από τα παιδιά. Δεν είναι παιχνίδι. Κατά τη χρήση, βεβαιωθείτε ότι τα παιδιά δεν έρχονται σε επαφή με τη συσκευή. Εάν το εξωτερικό καλώδιο αυτής της συσκευής είναι κατεστραμμένο, πρέπει να αντικατασταθεί αποκλειστικά από τον κατασκευαστή, την υπηρεσία σέρβις του ή από εξίσου εξειδικευμένο προσωπικό, προκειμένου να αποφευχθούν κίνδυνοι.

Η συσκευή μπορεί να χρησιμοποιηθεί από παιδιά ηλικίας 8 ετών και άνω και από άτομα με μειωμένες σωματικές, αισθητηριακές ή διανοητικές ικανότητες, ή χωρίς εμπειρία ή τις απαραίτητες γνώσεις, υπό την προϋπόθεση ότι βρίσκονται υπό επίβλεψη ή αφού έχουν λάβει οδηγίες σχετικά με την ασφαλή χρήση της συσκευής και έχουν κατανοήσει τους κινδύνους που ενέχει. Τα παιδιά πρέπει να επιβλέπονται για να διασφαλίζεται ότι δεν παίζουν με τη συσκευή. Ο καθαρισμός και η συντήρηση που προορίζονται να πραγματοποιηθούν από τον χρήστη δεν πρέπει να εκτελούνται από παιδιά χωρίς επίβλεψη. Κρατήστε τη συσκευή και το καλώδιό της μακριά από παιδιά ηλικίας κάτω των 8 ετών και φυλάξτε τα σε ξηρό και ασφαλές μέρος. Η συσκευή δεν προορίζεται να λειτουργεί μέσω εξωτερικού χρονοδιακόπτη ή με ξεχωριστό σύστημα ελέγχου.



## ΠΡΟΣΟΧΗ!

Μην χρησιμοποιείτε αυτή τη συσκευή κοντά σε νερό. **ΠΡΟΕΙΔΟΠΟΙΗΣΗ!** Μην χρησιμοποιείτε αυτή τη συσκευή κοντά σε μπανιέρες, ντουζιέρες, νιπτήρες ή άλλα δοχεία που περιέχουν νερό. Μην τη βυθίζετε στο νερό. Χρησιμοποιείτε πρίζες που βρίσκονται μακριά από δοχεία με νερό, μπανιέρες και νιπτήρες. Εάν η συσκευή χρησιμοποιείται στο μπάνιο, είναι απαραίτητο να αποσυνδέεται από την παροχή ρεύματος, καθώς η εγγύτητα με το νερό μπορεί να αποτελέσει κίνδυνο ακόμη και όταν η συσκευή είναι απενεργοποιημένη. Για μεγαλύτερη προστασία, συνιστάται η εγκατάσταση μιας διάταξης διαφορικού ρεύματος στο ηλεκτρικό κύκλωμα που τροφοδοτεί το μπάνιο, η οποία να έχει ονομαστική τιμή διαφορικού ρεύματος λειτουργίας που δεν υπερβαίνει τα 30mA. Συνιστάται να ζητήσετε συμβουλή από τον εγκαταστάτη. Πριν χρησιμοποιήσετε τη συσκευή, βεβαιωθείτε ότι είναι εντελώς στεγνή. Απενεργοποιείτε πάντα τη συσκευή και αποσυνδέετε το φις από την πρίζα μετά τη χρήση. Μην τη χρησιμοποιείτε για ζώα ή για περούκες από συνθετικό υλικό.



## ΠΡΟΣΟΧΗ!

**Κίνδυνος εγκαυμάτων.** Κρατήστε τη συσκευή μακριά από τα παιδιά, ειδικά κατά τη χρήση και την ψύξη. Όταν η συσκευή είναι συνδεδεμένη στο

ηλεκτρικό δίκτυο, μην την αφήνετε ποτέ χωρίς επίβλεψη. Τοποθετήστε πάντα τη συσκευή με τη βάση, εάν υπάρχει, σε μια σταθερή και ανθεκτική στη θερμότητα επιφάνεια.

Αυτή η συσκευή συμμορφώνεται με τις απαιτήσεις του Κανονισμού (ΕΕ) 2023/826.

Κατανάλωση ενέργειας σε κατάσταση απενεργοποίησης (off): 0,0W. Αυτόματη μετάβαση σε κατάσταση απενεργοποίησης: N/A. Η συσκευή απενεργοποιείται χειροκίνητα από τον χρήστη. Η συσκευή είναι πλήρως απενεργοποιημένη όταν το κουμπί ενεργοποίησης είναι απενεργοποιημένο. Κατανάλωση ενέργειας σε κατάσταση αναμονής: N/A. Η συσκευή δεν διαθέτει λειτουργία αναμονής. Κατανάλωση ενέργειας σε κατάσταση αναμονής δικτύου: N/A. Η συσκευή δεν διαθέτει λειτουργία αναμονής δικτύου. Ενσύρματες και ασύρματες θύρες δικτύου: η συσκευή δεν διαθέτει ενσύρματες θύρες δικτύου ούτε ασύρματες συνδέσεις δικτύου. Ενεργοποίηση/απενεργοποίηση ασύρματων θυρών δικτύου: N/A. Τροφοδοσία: η συσκευή τροφοδοτείται απευθείας από το ηλεκτρικό δίκτυο και διαθέτει ενσωματωμένο τροφοδοτικό.

### ΤΟΣΤΙΕΡΑ ΜΑΛΛΙΩΝ

#### Εξαρτήματα

- Κεραμικές πλάκες
- Διακόπτης on/off
- Χαλκός για κρέμασμα
- Περιστρεφόμενο καλώδιο 360°

#### ΠΡΟΕΤΟΙΜΑΣΙΑ ΜΑΛΛΙΩΝ

- Πλύνετε τα μαλλιά σας και χτενίστε τα, ξεδιπλώστε τους κόμπους
- Στεγνώστε τα μαλλιά σας

#### ΟΔΗΓΙΕΣ ΧΡΗΣΗΣ

- συνδέστε το φις σε μια πρίζα
- Ενεργοποιήστε τη συσκευή χρησιμοποιώντας το διακόπτη on / off. Η αντίστοιχη λυχνία λειτουργίας LED ανάβει
- Περιμένετε 1-2 λεπτά για να επιτρέψετε στη συσκευή να φτάσει στη θερμοκρασία λειτουργίας

- πάρτε μια λεπτή και όχι πολύ μεγάλη τούφα μαλλιών του ίδιου πλάτους της πλάκας μεταξύ των δακτύλων και τοποθετήστε την μεταξύ των δύο πλακών
  - Με το ένα χέρι κρατάτε την τούφα τεντωμένη και με την άλλη σύρετε την πρέσα κλειστή από τις ρίζες προς τα άκρα
  - Αφού ολοκληρωθούν οι λειτουργίες του hair styling, απενεργοποιήστε τη συσκευή χρησιμοποιώντας το διακόπτη on / off. Η αντίστοιχη λυχνία λειτουργίας LED θα σβήσει
  - Αποσυνδέστε την πρέσα από την πρίζα.
- Κυματιστές πλάκες  
 Οι κυματιστές πλάκες εγγυώνται μια εύκολη ολίσθηση, με λιγότερες τριβές και πιέσεις στα μαλλιά, εμποδίζοντας έτσι τη θραύση τους.

#### Καθαρισμός και συντήρηση

Απενεργοποιήστε τη συσκευή χρησιμοποιώντας το διακόπτη on / off και αποσυνδέστε το καλώδιο ρεύματος από την πρίζα  
 Περιμένετε να ψυχθούν οι πλάκες  
 Καθαρίστε την επιφάνεια των πλακών και τη λαβή με ένα μαλακό και υγρό πανί  
 Μη χρησιμοποιείτε υγαιολογικά χημικά απορρυπαντικά  
 Μην τη βυθίζετε στο νερό  
 Στεγνώστε τη προσεκτικά

## HR- UREĐAJ ZA RAVNANJE KOSE SIGURNOSNE MJERE



Prije uporabe pročitajte ova upozorenja i upute i sačuvajte ih za buduću upotrebu. Nepoštivanje ovih upozorenja i uputa može dovesti do električnog udara, požara i/ili teških ozljeda. Prilikom uporabe električnih uređaja uvijek poštujujte standardne sigurnosne mjere kako biste smanjili rizik od požara, električnog udara, osobnih ozljeda i materijalne štete. Nije namijenjeno za profesionalnu upotrebu. Ne koristite uređaj u druge svrhe osim za koje je namijenjen. Svaka upotreba koja nije navedena smatra se nepravilnom i opasnom te izlaže korisnika električnim opasnostima i osobnim ozljedama. Prilikom odlaganja ovog uređaja kao otpada, preporučuje se da ga onemogućite za rad tako da prerežete kabel za napajanje. Prije priključivanja uređaja na strujnu mrežu provjerite odgovara

li nazivna napetost navedena u tehničkim specifikacijama napetosti lokalne strujne mreže i ne koristite utičnice ili produžne kabele koji nisu kompatibilni sa specifikacijama. Ne koristite uređaj ako je kabel, utikač ili bilo koji od njegovih dijelova oštećen. Pobrinite se da kabel za napajanje bude dobro udaljen od uređaja i da ne dođe u dodir s bilo kojim vrućim dijelovima uređaja ili da se ne zaplete u oštre rubove ili kutove. Nikada ne isključujte uređaj povlačenjem kabela. Nakon uporabe uređaja, isključite kabel za napajanje iz strujne utičnice i pričekajte da se ohladi prije nego što ga spremite i očistite. Sve popravke, uključujući (ako je potrebno) zamjenu kabela za napajanje, smiju obavljati samo ovlašteni i kvalificirani tehničari kako bi se spriječio svaki rizik. Nikada ne omotavajte kabel za napajanje oko ruke dok je uređaj priključen na strujnu mrežu. U slučaju grmljavinske oluje, isključite kabel za napajanje iz zidne utičnice. Potpuno odmotajte kabel prije uporabe. Ne povlačite i ne nosite uređaj za kabel za napajanje. Ne koristite kabel za napajanje kao ručku. Ne povlačite kabel za napajanje oko oštih kutova i ne postavljajte ga na vruće površine. Sačuvajte ovaj sigurnosni priručnik zajedno s uputama za cijelo vrijeme trajanja uporabe uređaja, za buduću potrebu. Ako uređaj predajete trećoj osobi, molimo vas da joj predate i svu dokumentaciju. Ako je bilo koji dio ovog priručnika teško razumjeti ili ako imate bilo kakvih nedoumica, prije uporabe

proizvoda obratite se tvrtki na navedenu adresu.



## **OPREZ!**

Periodično provjeravajte jesu li svi vijci čvrsto zategnuti, pregledajte uređaj zbog habanja i trošenja te se uvjerite da ispravno funkcionira. Korištenje dodataka koje proizvođač ne preporučuje ili nije isporučio može predstavljati rizik od požara, električnog udara ili osobnih ozljeda. Uvijek isključite uređaj iz napajanja ako ga ostavljate bez nadzora te prije sastavljanja, rastavljanja, čišćenja ili održavanja. Ne ostavljajte uređaj izložen vremenskim uvjetima (kiši, suncu itd.). Ne koristite uređaj na otvorenom. Ne ostavljajte uređaj bez nadzora dok je priključen na struju. Ne koristite uređaj ako su vam ruke ili stopala mokri ili goli.

Rizik od gušenja. Komponente ambalaže ne smiju biti ostavljene na dohvata ruke djece jer predstavljaju opasnost. Držite plastičnu vrećicu izvan dohvata djece. Nije igračka. Pobrinite se da djeca ne dođu u kontakt s uređajem tijekom uporabe. Ako je vanjski kabel za napajanje ovog uređaja oštećen, mora ga zamijeniti isključivo proizvođač, njegova servisna služba ili odgovarajuće kvalificirano osoblje kako bi se izbjegle opasnosti.

Uređaj mogu koristiti djeca od 8 godina i

starija te osobe smanjenih tjelesnih, osjetilnih ili mentalnih sposobnosti ili s nedostatkom iskustva ili znanja, pod uvjetom da su pod nadzorom ili da su dobile upute o sigurnom korištenju uređaja i da su razumjele povezane opasnosti. Djeca se moraju nadzirati kako bi se osiguralo da se ne igraju uređajem. Čišćenje i održavanje koje provodi korisnik ne smiju obavljati djeca bez nadzora. Držite uređaj i njegov kabel izvan dohvata djece mlađe od 8 godina i čuvajte na suhom, sigurnom mjestu. Uređaj nije namijenjen radu pomoću vanjskog tajmera ili zasebnog sustava upravljanja.



## **OPREZ!**

Ne koristite ovaj uređaj u blizini vode.



## **OPREZ!**

Ne koristite ovaj uređaj u blizini kupaonica, tuševa, sudopera ili drugih posuda s vodom. Ne uranjajte u vodu. Koristite zidne utičnice smještene podalje od posuda s vodom, kupaonica i sudopera. Ako se uređaj koristi u kupaonici, mora biti isključen iz električne mreže, jer blizina vode može predstavljati opasnost čak i kada je uređaj isključen. Za dodatnu zaštitu preporučujemo ugradnju uređaja za zaštitu od neizravnog dodira (RCD) u električnom krugu koji napaja kupaonicu, s imenovnom

radnom strujom neizravnog dodira koja ne prelazi 30 mA. Preporučljivo je zatražiti savjet od vašeg instalatera. Prije uporabe uređaja provjerite je li potpuno suh. Uređaj uvijek isključite i izvadite iz električne utičnice nakon uporabe. Ne koristite na životinjama niti na perikama od sintetičkih materijala.



## OPREZ!

Rizik od opekline.

Držite uređaj izvan dohvata djece, osobito tijekom uporabe i hlađenja. Nikada ne ostavljajte uređaj bez nadzora dok je priključen na strujnu utičnicu. Uređaj uvijek postavljajte, koristeći stalak ako je dostavljen, na stabilnu, toplinski otpornu površinu.

Ovaj uređaj je u skladu sa zahtjevima Uredbe (EU) 2023/826.

Potrošnja energije u isključenom načinu rada: 0,0 W. Automatski ulazak u isključeni način rada: N/A. Uređaj ručno isključuje korisnik. Uređaj je potpuno isključen kada je gumb za uključivanje deaktiviran. Potrošnja energije u načinu mirovanja: N/A. Uređaj nema način mirovanja. Potrošnja energije u mrežnom načinu mirovanja: N/A. Uređaj nije opremljen mrežnim načinom mirovanja. Utor za žičanu i bežičnu mrežu: uređaj nije opremljen utorama za žičanu mrežu ili bežičnim mrežnim vezama. Aktivacija/deaktivacija utora za bežičnu mrežu: N/A. Napajanje: uređaj se napaja izravno iz električne mreže i opremljen je integriranim napajanjem.

### PLOČA ZA RAVNANJE KOSE

Sastavni dijelovi

- Keramička ploča
- Prekidač on/off
- Kuka za vješanje
- Okretna električna žica 360°

PRIPREMA KOSE

Oprati i počešljati kosu tako da se ne stavraju čvorovi

Osušiti kosu

UPUTE ZA KORIŠTENJE

Uključiti u struju

- Uključiti uređaj prekidačem on/off. Uključiti će se lampica LED za uključenje
- Pričekati 1-2 minute kako bi se omogućilo uređaju dostići temperaturu funkcioniranja
- uzeti među prste manji pramen kose iste duljine ploče te umetnuti između dvije ploče
- jednom rukom pridržavati čvrsto pramen, a drugom ostaviti da zatvorena ploča sklizne od korijena prema vrhovima
- nakon stylinga kose isključiti uređaj prekidačem on/off. Lampica LED će se ugasiti.
- isključiti uređaj iz struje.

### Fluktuirajuće ploče

Fluktuirajuće ploče omogućuju jednostavno klizanje, s manje stiskanja i stresa za kosu, izbjegavajući lomljenje.

### Čišćenje i održavanje

Isključiti uređaj prekidačem on/off te iskopčati kabel za napajanje strujom

Pričekati da se zagrijane ploče ohlade

Očistiti površinu zagrijanih ploča i dršku mekom i vlažnom krpom

Ne koristiti kemijska abrazivna sredstva

Ne umakati u vodu

Pažljivo osušiti

## LEGENDA SIMBOLI

### E - LEYENDA DE SÍMBOLOS / P - LEGENDA DE SÍMBOLOS GR - ΥΠΟΜΝΗΜΑ ΣΥΜΒΟΛΩΝ / HR - LEGENDA SIMBOLA:



= Leggere il manuale dell'operatore

**E** - Leer el manual del operador

**P** - Leia o manual do operador

**GR** - Διαβάστε το εγχειρίδιο του χειριστή

**HR** - Pročitajte priručnik za rukovanje



= Smaltimento delle apparecchiature elettriche ed elettroniche ai sensi delle norme RAEE.

■ Non smaltire il prodotto tra i rifiuti urbani.

**E** - Eliminación de aparatos eléctricos y electrónicos de acuerdo con las normas RAEE.

No deseche este producto como residuo municipal.

**P** - Eliminação de aparelhos elétricos e eletrônicos em conformidade às normas REEE.

Não elimine o produto entre os rejeitos urbanos.

**GR** - Απόρριψη ηλεκτρικού και ηλεκτρονικού εξοπλισμού σύμφωνα με τους κανονισμούς ΑΗΗΕ.

Μην απορρίπτετε το προϊόν ως αστικό απόβλητο.

**HR** - Zbrinjavanje električne i elektroničke opreme u skladu s WEEE propisima.

Nemojte odlagati proizvod kao gradski otpad.



= Osservare le avvertenze e le norme sulla sicurezza

**E** - Respete las advertencias y normas de seguridad

**P** - Respeitar os avisos e as normas de segurança

**GR** - Τηρείτε τις προειδοποιήσεις και τους κανονισμούς ασφαλείας

**HR** - Poštujte upozorenja i sigurnosne propise



= Apparecchio con classi di protezione II (Doppio isolamento)

**E** - Aparato con clase de protección II

(Doble aislamiento)

**P** - Aparelho com classe de proteção II

(Duplo isolamento)

**GR** - Συσκευή με κλάση προστασίας II

Διπλή μόνωση)

**HR** - Uredaj klase zaštite II

(Dvostruka izolacija)



= Non usare in vasca da bagno, doccia, vicino a fonti d'acqua

**E** - No usar en la bañera, la ducha ni cerca de fuentes de agua

**P** - Não utilizar na banheira, no chuveiro ou perto de fontes de água

**GR** - Μην το χρησιμοποιείτε σε μπιανιέρα, ντους ή κοντά σε πηγές νερού

**HR** - Ne koristiti u kadi, pod tušem ili u blizini izvora vode



= Apparecchio solo per uso interno

**E** - Aparato solo para uso en interiores

**P** - Aparelho apenas para uso interno

**GR** - Συσκευή μόνο για εσωτερική χρήση

**HR** - Uredaj samo za unutarnju upotrebu



Il simbolo del cassonetto barrato indica che il prodotto è soggetto alla raccolta differenziata. Per le sue caratteristiche tecniche il prodotto, se smaltito impropriamente, può rivelarsi dannoso per la salute e per l'ambiente. Per questo motivo il prodotto non deve essere smaltito insieme ai rifiuti solido urbani. L'utente dovrà pertanto conferire l'apparecchiatura giunta a fine vita agli idonei centri di raccolta differenziata dei rifiuti elettronici ed elettrotecnici, oppure riconsegnarla al rivenditore al momento dell'acquisto di una nuova apparecchiatura di tipo equivalente, in ragione di uno ad uno o conferirla gratuitamente, in caso di prodotto di piccolissime dimensioni, presso i negozi che forniscono questo servizio. L'adeguata raccolta differenziata per l'avvio successivo dell'apparecchiatura dismessa al riciclaggio, al trattamento e allo smaltimento ambientalmente compatibile contribuisce ad evitare possibili effetti negativi sulla salute e sull'ambiente e favorisce il riempiego e/o riciclo dei materiali di cui è composta l'apparecchiatura. Lo smaltimento abusivo del prodotto comporta l'applicazione delle sanzioni previste della normativa vigente.

E – El símbolo del contenedor de basura tachado con un asa indica que el producto está sujeto a recogida selectiva. Debido a sus características técnicas, si el producto se elimina de forma indebida, puede resultar perjudicial para la salud y el medio ambiente. Por esta razón, el producto no debe eliminarse junto con los residuos sólidos urbanos. El usuario, por lo tanto, deberá depositar el aparato, cuando este llegue al final de su vida útil, en los centros de recogida selectiva de residuos de aparatos eléctricos y electrónicos correspondientes, o bien entregarlo al distribuidor cuando compre un nuevo aparato similar, a razón de uno por uno, o dejarlo gratuitamente, en caso de productos muy pequeños, en las tiendas que proporcionen este servicio. La adecuada recogida selectiva para realizar el reciclaje del aparato en desuso, su tratamiento y eliminación de forma compatible con el medio ambiente contribuye a evitar posibles efectos negativos sobre la salud y el medio ambiente y favorece la reutilización y/o reciclaje de los materiales de los que está compuesto el aparato. La eliminación ilegal del producto conlleva la aplicación de las sanciones previstas en la normativa vigente.

P – O símbolo do contentor de lixo barrado indica que o produto é sujeito a recolha diferenciada. Devido as características técnicas, o produto se eliminado indevidamente, pode se tornar perigoso para a saúde e meio ambiente. Por esta razão o produto não deve ser eliminado junto com o lixo sólido urbano. O usuário deverá portanto entregar o equipamento sem mais utilização nos centros de recolha específicos para lixo eletrônico e eletrotécnico, ou então entregá-lo ao revendedor no momento da aquisição de um novo equipamento de tipo equivalente, na proporção de um a um ou entregá-lo gratuitamente, em caso de produtos de dimensões muito pequenas, nas lojas que oferecem este serviço. A recolha diferenciada adequada para a entrega em seguida do equipamento inutilizável à reciclagem, ao tratamento e à eliminação ambiental compatível contribui à evitação de possíveis efeitos negativos para a saúde e o meio ambiente e favorece a reutilização e/ou a reciclagem dos materiais com os quais é composto o equipamento. A eliminação abusiva do produto comporta a aplicação das sanções previstas pela normativa vigente.

GR – Το ακυρωμένο σύμβολο κάδου απορριμμάτων υποδεικνύει ότι το προϊόν υπόκειται σε ανακύκλωση. Για τα τεχνικά χαρακτηριστικά του, το προϊόν, εάν δεν απορριφθεί σωστά, μπορεί να είναι επικίνδυνο για την υγεία μας και το περιβάλλον. Για το λόγο αυτό, το προϊόν δεν πρέπει να απορρίπτεται μαζί με τα στερεά αστικά απόβλητα. Κατά συνέπεια, η χρήστης θα πρέπει να μεταφέρει την συσκευή στο τέλος της λειτουργικής ζωής της σε κατάλληλα διαφοροποιημένα κέντρα συλλογής για ηλεκτρονικές συσκευές και ηλεκτρο-τεχνικά απόβλητα, ή να την επιστρέψει στον λιανοπωλητή κατά την αγορά μιας νέας συσκευής ισοδύναμου τύπου, ή να την αποδώσει δωρεάν, σε περίπτωση πολύ μικρών διαστάσεων σε καταστήματα που παρέχουν αυτή την υπηρεσία. Η κατάλληλη ξεχωριστή συλλογή για την μετέπειτα προώθηση στην ανακύκλωση, επεξεργασία και περιβαλλοντικά συμβατή διάθεση συμβάλλει στην αποφυγή αρνητικών επιπτώσεων για το περιβάλλον και την υγεία και προωθεί την επαναχρησιμοποίηση ή / και ανακύκλωση των υλικών που απαρτίζουν τον εξοπλισμό. Παράνομη απόρριψη του προϊόντος από τον ιδιοκτήτη συνεπάγεται την εφαρμογή των διοικητικών κυρώσεων που προβλέπονται από το νόμο.

HR – Oznaka prekrizene kante za otpad označava da je proizvod namijenjen za odvojeno prikupljanje otpada. Zbog svojih tehničkih karakteristika, ako proizvod nije pravilno odložen, može biti opasan za zdravlje i okoliš. Zbog toga proizvod ne smije bit odložen zajedno s gradskim otpadom. Korisnik treba odložiti nefunkcionalni uređaj u određeni centar za odvojeno prikupljanje elektronskog i elektrotehničkog otpada, ili predati prodavaču u trenutku kupnje novog proizvoda istog tipa ili predati bez plaćanja dodatnih troškova, u slučaju proizvoda malih dimanzija, u centrima koji nude ovaj tip usluge. Adekvatno odvojeno prikupljanje otpada za naredno recikliranje odbačenih uređaja, za tretiranje i odlaganje u skladu s okolišem doprinosi izbjegavanju negativnog utjecaja na zdravlje i okoliš te pomaže za naknadno korištenje i/ili recikliranje materijala od kojeg se sastoji uređaj. Neprijmireno odlaganje proizvoda stvara komplikacije te sankcije predviđene važećim odredbama.

📍 Importato e fabbricato da: **GENERAL TRADE SPA**  
Via G. Cassano - Km 2,2 - 74015 Martina Franca (TA) ITALY  
✉ customer@generaltrade.it  
[www.generaltrade.it](http://www.generaltrade.it) - Prodotto di provenienza Extra-UE

**Art. 876701**