

 **DICTROLUX®**

katari

FERRO DA STIRO A VAPORE

*2400 W*



ISTRUZIONI D'USO

## MISURE DI SICUREZZA



### **ATTENZIONE!**

Attenzione! Leggere le istruzioni prima dell'uso.

Leggere tutti gli avvisi di sicurezza e tutte le istruzioni.

La mancata osservanza dei presenti avvisi e istruzioni potrebbe causare scosse elettriche, incendi e/o infortuni gravi. Avvertenza! Quando si usano apparecchi alimentati elettricamente, osservare sempre le normali precauzioni di sicurezza per ridurre il rischio di incendio, scosse elettriche, lesioni personali e danni materiali. L'apparecchio è destinato solo ad un uso domestico per le funzioni indicate nel presente manuale. Non adatto per uso professionale. Non utilizzare l'apparecchio per usi diversi da quello per cui è concepito. Qualsiasi utilizzo diverso da quello indicato è da considerarsi improprio e pericoloso ed espone l'utilizzatore a rischi di natura elettrica e a danni alle persone. Allorché si decida di smaltire come rifiuto questo apparecchio, si raccomanda di renderlo inoperante tagliandone il cavo di alimentazione. Prima di collegare l'apparecchio alla rete di alimentazione,

controllare che la tensione indicata sui dati tecnici corrisponda a quella della rete locale e non utilizzare prese o prolunghe elettriche non compatibili con quanto indicato nei dati tecnici. Non utilizzare l'apparecchio se il cavo, la spina o alcune sue parti risultano danneggiate. Assicurarsi che il cavo di alimentazione sia adeguatamente tenuto lontano dall'apparecchio e non venga in contatto con le parti calde dello stesso o pressato su bordi o spigoli taglienti. Non scollegare mai l'apparecchio tirando il cavo. Dopo aver utilizzato l'apparecchio, scollegare il filo conduttore dalla fonte elettrica e attendere che si raffreddi prima di riporlo a posto e di procedere alla sua pulizia. Non utilizzare l'apparecchio in prossimità di altre persone o animali. Tutte le riparazioni, compresa la (eventuale) la sostituzione del cavo di alimentazione, devono essere eseguite solamente da tecnici autorizzati ed esperti, in modo da prevenire ogni rischio. Non avvolgere mai il cavo di alimentazione attorno alla mano quando l'apparecchio è connesso alla rete elettrica. In caso di temporale, scollegare il cavo di alimentazione dalla presa di corrente. Distendere completamente il cavo prima dell'utilizzo. Non tirare o trasportare

l'apparecchio per mezzo del filo di alimentazione. Non usare il filo di alimentazione come manico. Non tirare il filo di alimentazione attorno ad angoli aguzzi e non appoggiarlo su superfici calde. Conservare il presente libretto d'uso sicuro, insieme alle istruzioni, per l'intera durata di vita dell'apparecchio, a scopo di consultazione. In caso di cessione dell'apparecchio a terzi, consegnare anche l'intera documentazione. Se nella lettura di questo libretto di istruzioni d'uso alcune parti risultassero di difficile comprensione o se sorgessero dubbi, prima di utilizzare il prodotto contattare l'azienda all'indirizzo indicato.

Attenzione! Controllare periodicamente il corretto serraggio delle eventuali viti presenti, lo stato di usura dell'apparecchio ed accertarsi del suo corretto funzionamento. L'utilizzo di accessori non consigliati o non forniti dal costruttore dell'apparecchio può comportare rischi di incendio, shock elettrico o danni a persone. Scollegare sempre l'apparecchio dall'alimentazione se lasciato incustodito e prima di montarlo, smontarlo, pulirlo o mantenerlo. Non lasciare l'apparecchio esposto ad agenti atmosferici (pioggia, sole, ecc.).

Non usare l'apparecchio all'aperto. Non lasciare incustodito l'apparecchio mentre è collegato alla rete elettrica. In caso di danneggiamento del filo di alimentazione o dell'apparecchio, è necessario farlo riparare dal fabbricante o presso un centro assistenza autorizzato in modo da evitare eventuali pericoli. Non utilizzare l'apparecchio in caso di mani bagnate o piedi bagnati



## **ATTENZIONE!**

Pericolo di soffocamento. Gli elementi dell'imballaggio non devono essere lasciati alla portata dei bambini in quanto potenziali fonti di pericolo.

Tenere il sacchetto di plastica lontano dalla portata di bambini. Non è un giocattolo.

Durante l'utilizzo assicurarsi che i bambini non vengano a contatto con l'apparecchio.

Questo apparecchio può essere utilizzato da bambini dagli 8 anni in su e da persone con ridotte capacità fisiche, sensoriali o mentali o con mancanza di esperienza o conoscenza se a loro è stata assicurata un'adeguata sorveglianza oppure se hanno ricevuto istruzioni circa l'uso in sicurezza dell'apparecchio

e hanno compreso i pericoli correlati. I bambini non devono giocare con l'apparecchio. Le operazioni di pulizia e di manutenzione non devono essere effettuate da bambini a meno che non abbiano più di 8 anni e siano sorvegliati. Mantenere l'apparecchio e il suo cavo fuori dalla portata dei bambini con meno di 8 anni e custodire in luogo asciutto e sicuro.

L'apparecchio non è destinato ad essere fatto funzionare per mezzo di un temporizzatore esterno o con un sistema di comando separato.



## **ATTENZIONE!**

Non lasciare l'apparecchio senza sorveglianza quando è collegato all'alimentazione. La spina di alimentazione deve essere staccata dalla presa di corrente prima di riempire il serbatoio con acqua. L'orifizio non deve essere aperto durante l'uso. L'apparecchio deve essere utilizzato solo con l'appoggiaferro previsto, se presente. L'apparecchio deve essere utilizzato e riposto solo su una superficie piana e stabile. L'apparecchio non deve essere utilizzato se caduto, in caso di perdita di acqua o di danneggiamento. Tenere l'apparecchio e il cordone lontano dalla portata dei bambini, sia

quando è in funzione, sia quando è in fase di raffreddamento. È probabile che le superfici diventino molto calde durante l'uso. Supervisionare sempre l'attività dell'apparecchio. Non lasciare mai l'apparecchio incustodito durante il funzionamento. Attenzione! Quando l'apparecchio è in funzione le superfici sono soggette a riscaldamento. Usare sempre l'impugnatura per evitare ustioni. Attenzione! Non immergere l'apparecchio in acqua o altri liquidi. Pericolo di scossa elettrica. Attenzione! Non utilizzare liquidi infiammabili per pulire l'apparecchio. Pericolo di incendi o scosse elettriche. Prima di riempire o svuotare il serbatoio scollegare sempre la spina dalla presa elettrica. Non riempire mai il serbatoio superando la capienza massima prevista. Non mettere mai il serbatoio direttamente sotto il rubinetto, ma servirsi di misurini. Non introdurre nel serbatoio aceto o miscele smacchianti. Introdurre nel serbatoio solo acqua. Accendere l'apparecchio solo quando è in posizione di lavoro. Non stirare gli indumenti mentre questi sono indosso. Non dirigere mai il gettito di vapore verso parti del proprio corpo, persone o animali. Pericolo di scottature. Non lasciare l'apparecchio caldo a contatto con tessuti e superfici infiammabili.

Non poggiare l'apparecchio quando è caldo sul cavo di alimentazione. Quando si ripone l'apparecchio sul suo supporto, assicurarsi che la superficie su cui è posizionato il medesimo supporto sia stabile. Al primo utilizzo, utilizzare un vecchio pezzo di stoffa per verificare che la piastra e il serbatoio siano puliti. Non utilizzare acqua gassata. Il ferro non deve essere utilizzato se caduto se ci sono segni visibili di danni o se perde.

Questo apparecchio è conforme ai requisiti del Regolamento (UE) 2023/826.

Consumo energetico in modalità off: 0,0W.

Consumo energetico in modalità stand-by: n.a.

Consumo energetico in modalità stand-by in rete: n.a.

Periodo dopo il quale raggiunge automaticamente la modalità off: l'apparecchio non è dotato di funzione automatica di passaggio in off mode. L'apparecchio viene spento manualmente dall'utente.

Periodo dopo il quale raggiunge automaticamente la modalità stand-by: n.a.

Periodo dopo il quale raggiunge automaticamente la modalità stand-by in rete: n.a.

L'apparecchio non dispone di modalità stand-by né di stand-by in rete.

Alimentazione: il prodotto è dotato di alimentazione integrata e non richiede alimentatore esterno.

#### 875506 – MANUALE DI ISTRUZIONI

##### DESCRIZIONE

1. Piastra
2. Ugello spray
3. Copertura foro di riempimento serbatoio
4. Comando regolazione vapore
5. Pulsante spray
6. Pulsante colpo di vapore
7. Manico ergonomico in sughero
8. Spia termostato
9. Cavo di alimentazione
10. Manopola di regolazione della temperatura
11. Indicatore livello massimo di acqua nel serbatoio
12. Pulsante autopulizia

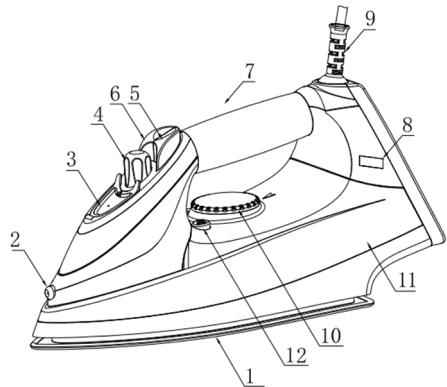

#### ISTRUZIONI PER L'USO LA REGOLAZIONE DEL VAPORE

Il comando regola l'erogazione di vapore quando viene spostato:

#### SCELTA DELLA TEMPERATURA DEL FERRO

Impostare il controllo della temperatura in base ai simboli internazionali di protezione dei tessuti (presenti sulla manopola di regolazione della temperatura e sull'etichetta di lavaggio del capo).

Simbolo	Tessuto
.	Stiratura a bassa temperatura (fibre sintetiche)
..	Stiratura a media temperatura (lana, seta)
... Max	Stiratura a vapore ad alta temperatura (cotone, lino)

#### RIEMPIMENTO DEL SERBATOIO

Assicurarsi che la spina sia collegata dalla presa di corrente prima di

eseguire questa operazione.

Verificare che il comando di regolazione del vapore sia al minimo. Sollevare la copertura e riempire il serbatoio tramite l'apposita apertura, senza superare il livello MAX.

Non aggiungere mai sostanze profumate nel serbatoio.

Durante la stiratura, controllare periodicamente il livello dell'acqua nel serbatoio.

#### CONSIGLI:

Se l'acqua della propria zona è particolarmente calcarea è opportuno usare acqua distillata. Svuotare sempre il serbatoio dopo ogni utilizzo.

#### MESSA IN FUNZIONE

Verificare che il comando di regolazione del vapore sia impostato sul livello minimo.

Svolgere completamente il cavo di alimentazione, posizionare il ferro in verticale e collegare la spina alla presa di corrente.

Utilizzare la manopola di regolazione della temperatura per selezionare la temperatura adatta al tipo di tessuto da stirare.

La spia del termostato si accenderà e si spegnerà quando la piastra avrà raggiunto la temperatura selezionata. A questo punto, il ferro è pronto per l'uso.

**IMPORTANTE:** Assicurarsi, prima e durante l'uso, che la superficie di lavoro sia stabile e resistente al calore. Non lasciare mai il ferro da stiro collegato alla corrente senza sorveglianza.

#### STIRATURA A SECCO

Posizionare il comando di regolazione del vapore al minimo. Procedere con la stiratura

#### STIRATURA A VAPORE

Riempire il serbatoio con acqua.

Utilizzare il comando di regolazione del vapore per selezionare l'intensità di vapore desiderata.

**NOTA:** Il vapore verrà erogato solo se la manopola è impostata sui simboli 0 o o, o max.

Quando il ferro viene messo in posizione verticale durante le pause di stiratura, l'erogazione del vapore si interrompe automaticamente.

Al primo utilizzo, potrebbero fuoriuscire alcune gocce d'acqua insieme al vapore. Questo è normale. Prima di stirare i capi, fare delle prove su un tessuto vecchio.

#### FUNZIONE SPRAY

Questa funzione consente di inumidire i capi sia durante la stiratura a vapore che a secco. Per utilizzarla, premere a intervalli il pulsante spray e dirigere il getto d'acqua sulle pieghe più difficili.

#### FUNZIONE SUPERVAPORE (STIRATURA ORIZZONTALE O VERTICALE)

La funzione supervapore consente di generare un potente getto di vapore che può penetrare nei tessuti e lisciare le pieghe più difficili e resistenti. Attendere alcuni secondi prima di premere nuovamente. È possibile utilizzare il supervapore anche per stirare indumenti appesi (colpo di vapore verticale). In questo caso, premere il pulsante del supervapore a intervalli. **Nota:** Se l'acqua gocciola dalla piastra, la temperatura potrebbe essere troppo bassa. Aumentare la temperatura o attendere qualche secondo prima di premere nuovamente il pulsante per consentire alla piastra di riscaldarsi.

#### SISTEMA ANTIGOCCIOLAMENTO

Questo sistema impedisce al ferro da stiro di gocciolare sui tessuti. Il dispositivo entra in funzione automaticamente se, per qualsiasi motivo, la temperatura della piastra dovesse diminuire.

#### STIRATURA VERTICALE

Per rinfrescare capi appesi come abiti, tende, ecc., è possibile utilizzare la stiratura verticale. Procedere come segue:

- Regolare la manopola della temperatura sulla posizione massima.
  - Mantenere il ferro in posizione verticale, a una distanza di circa 15-20 cm dal tessuto.
  - Premere il pulsante del vapore a intervalli.
- Evitare di premere il tasto vapore troppe volte consecutivamente. La-

sciare alcuni istanti di pausa tra un utilizzo e l'altro.

**IMPORTANTE:** Non utilizzare questa funzione su tessuti in fibra sintetica. Tenere una distanza adeguata tra il tessuto e la piastra del ferro per prevenire bruciature. Usare questa funzione solo su indumenti appesi. Non cercare mai di stirare indumenti indossati da una persona, poiché il vapore è molto caldo e potrebbe causare gravi ustioni.

#### SISTEMA ANTI-CALCARE

Un filtro speciale all'interno del serbatoio dell'acqua addolcisce l'acqua e previene la formazione di calcare sulla piastra. Il filtro è permanente e non necessita di essere sostituito. **Nota:** Utilizzare solo acqua di rubinetto. L'acqua distillata o demineralizzata rende inefficace il sistema anti-calcare alterando le sue caratteristiche fisico-chimiche.

#### SISTEMA DI AUTOPULIZIA

L'apparecchio è dotato di un sistema di autopulizia che aiuta a ridurre la formazione di depositi di calcare. Per ottenere i migliori risultati, è necessario eseguire questa operazione regolarmente, almeno una volta al mese.

Procedere come segue:

- Impostare la modalità di stiratura a secco.
  - Riempire il serbatoio fino al livello MAX.
  - Far funzionare normalmente il ferro, portando la piastra alla massima temperatura.
  - Scollegare il ferro dalla presa di corrente una volta pronto.
  - Mantenendo premuto il tasto di autopulizia, agitare il ferro in posizione orizzontale sopra un lavandino o una bacinella. Lasciare che il serbatoio si svuoti. La combinazione di acqua e vapore rimuoverà parte dei depositi di calcare presenti nella piastra.
  - Ricollegare il ferro alla corrente e, passando sopra un vecchio panno, rimuovere l'acqua residua presente nella piastra.
- IMPORTANTE!** Non toccare l'acqua che fuoriesce dalla piastra, in quanto è bollente e potrebbe causare ustioni.

**NOTA:** Prima di utilizzare nuovamente il ferro per stirare, passare la piastra fredda su un panno di cotone asciutto.

#### DOPO L'USO

Scollegare la spina dalla presa di corrente.

Svuotare il serbatoio dell'acqua.

Impostare sempre il comando di regolazione del vapore al minimo.

Lasciare raffreddare completamente il ferro.

Avvolgere il cavo attorno alla parte posteriore del dispositivo.

Riporre il ferro in posizione verticale.

#### PULIZIA E MANUTENZIONE

##### IMPORTANTE!

Prima di procedere con qualsiasi operazione di pulizia, scollegare il ferro dalla presa di corrente e attendere che si raffreddi completamente.

Pulire l'esterno del ferro esclusivamente con un panno morbido e asciutto.

Pulire la piastra regolarmente, utilizzando una spugna non abrasiva per evitare di danneggiarne la superficie.

Evitare l'uso di prodotti chimici o abrasivi.

Non immergere mai l'apparecchio in acqua o altri liquidi.

#### CONSIGLI UTILI

Quando il ferro viene utilizzato per la prima volta, potrebbe generarsi del fumo. Questo è del tutto normale e si interrompe poco dopo aver iniziato a stirare.

I capi umidi sono più facili da stirare rispetto a quelli completamente asciutti.

Prima del primo utilizzo o quando il ferro non è stato usato per un po' di tempo, tienilo in posizione orizzontale e lascia fuoriuscire il vapore per circa 1 minuto. Premi più volte il tasto del vapore.

Quando si utilizza la funzione spray, si consiglia di pulire di tanto in tanto la piastra per evitare l'accumulo di residui.

## E - ADVERTENCIAS DE SEGURIDAD



### **ATENCIÓN!**

¡Atención! Lea estas instrucciones antes del uso.

Lea todos los avisos de seguridad y todas las instrucciones. El hecho de no respetar los presentes avisos e instrucciones podría provocar descargas eléctricas, incendios y/o accidentes graves.

¡Advertencia! Al utilizar aparatos eléctricos, deben adoptarse siempre las precauciones de seguridad normales para reducir el riesgo de incendio, descarga eléctrica, lesiones personales y daños materiales.

Este aparato está destinado únicamente a un uso doméstico para las funciones indicadas en el presente manual. No apto para uso profesional.

No utilice el aparato con fines distintos a aquel para el que está diseñado.

Cualquier uso diferente al indicado debe considerarse indebido y peligroso y expone al usuario a riesgos de naturaleza eléctrica y a daños a las personas.

Cuando se decida desechar este aparato, se recomienda inutilizarlo cortando el cable de alimentación.

Antes de conectar el aparato a la red

de alimentación, compruebe que la tensión indicada en los datos técnicos se corresponde con la de la red local y no utilice tomas o alargadores eléctricos no compatibles con lo indicado en los datos técnicos.

No utilice el aparato si el cable, el enchufe o algunas de sus partes están dañados. Asegúrese de que el cable de alimentación se mantiene debidamente alejado del aparato y que no está en contacto con las partes calientes del mismo o aplastado sobre bordes o aristas cortantes.

Nunca desconecte el aparato tirando del cable.

Después de utilizar el aparato, desconecte el hilo conductor de la fuente eléctrica y espere a que se haya enfriado antes de guardarlo y de proceder a su limpieza.

No utilice el aparato cerca de otras personas o animales.

Todas las reparaciones, incluida la sustitución del cable de alimentación (si fuera preciso), deberán realizarlas únicamente técnicos autorizados y expertos para prevenir cualquier riesgo. Nunca enrolle el cable de alimentación alrededor de la mano cuando el aparato esté conectado a la red eléctrica.

En caso de tormenta, desconecte el cable de alimentación de la toma de

corriente.

Desenrolle el cable por completo antes de utilizar el aparato; no transporte el aparato tirando del cable de alimentación. No utilice el cable de alimentación como asa. No tire del cable de alimentación alrededor de aristas cortantes ni lo apoye sobre superficies calientes.

Guarde el presente manual de uso junto con las instrucciones durante toda la vida del aparato para futuras consultas. En caso de cesión del aparato a terceros, entregue también toda la documentación.

Si al leer este manual de instrucciones algunas partes le resultaran difíciles de entender o le surgieran dudas, póngase en contacto con la empresa en la dirección indicada antes de utilizar el aparato.

¡Atención! Compruebe de forma periódica el correcto ajuste de los tornillos que pudiera llevar el aparato, su estado de desgaste y asegúrese de que funciona correctamente.

El uso de accesorios no recomendados o no suministrados por el fabricante del aparato puede conllevar riesgos de incendio, choque eléctrico o daños a personas.

Desconecte siempre el aparato si lo deja sin vigilancia y antes de montarlo,

desmontarlo, limpiarlo o realizar su mantenimiento.

No deje el aparato expuesto a los agentes atmosféricos (lluvia, sol, etc.).

No utilice el aparato al aire libre.

No deje el aparato sin vigilancia mientras esté conectado a la red eléctrica.

Si el cable de alimentación o el aparato estuvieran dañados, será necesario hacerlos reparar por el fabricante o por el servicio técnico autorizado para evitar posibles peligros.

No utilice el aparato con las manos mojadas o los pies mojados o descalzos.



## **ATENCIÓN!**

Peligro de asfixia. Los elementos de embalaje no deben dejarse al alcance de los niños, al ser potenciales fuentes de peligro.

Mantenga la bolsa de plástico fuera del alcance de los niños. No es un juguete.

Durante el uso, asegúrese de que los niños no toquen el aparato.

Este aparato puede ser utilizado por niños mayores de 8 años y personas con capacidades físicas, sensoriales o mentales reducidas o falta de experiencia y conocimiento, siempre y cuando lo hagan bajo una adecuada

supervisión o tras recibir instrucciones sobre la utilización segura del aparato y entender los peligros que entraña. Los niños no deben jugar con el aparato. Las operaciones de limpieza y mantenimiento no deben ser realizadas por niños, a no ser que tengan más de 8 años y lo hagan bajo supervisión.

Mantenga este aparato y su cable fuera del alcance de los niños menores de 8 años y guárdelo en un lugar seco y seguro.

El aparato no está diseñado para funcionar con un temporizador externo o un sistema de control separado.



## **ATENCIÓN!**

No deje el aparato sin supervisión cuando esté conectado a la fuente de alimentación. El enchufe debe ser desconectado de la toma de corriente antes de llenar el depósito con agua. La abertura no debe abrirse durante el uso. El aparato debe utilizarse únicamente con el soporte previsto para la plancha, si está disponible. El aparato debe utilizarse y guardarse únicamente en una superficie plana y estable. No se debe utilizar el aparato si ha caído, si hay pérdida de agua o si está dañado. Mantenga el aparato y el cable

fuera del alcance de los niños, tanto cuando esté en funcionamiento como durante el enfriamiento. Es probable que las superficies se calienten mucho durante el uso. Supervise siempre la actividad del aparato. No deje nunca el aparato desatendido durante el funcionamiento. ¡Atención! Cuando el aparato esté en funcionamiento, las superficies se calientan. Utilice siempre el mango para evitar quemaduras. ¡Atención! No sumerja el aparato en agua u otros líquidos. Riesgo de descarga eléctrica. ¡Atención! No utilice líquidos inflamables para limpiar el aparato. Riesgo de incendio o descarga eléctrica. Antes de llenar o vaciar el depósito, desconecte siempre el enchufe de la toma de corriente. No llene nunca el depósito por encima de la capacidad máxima prevista. No ponga nunca el depósito directamente debajo del grifo; utilice recipientes medidores. No introduzca en el depósito vinagre o mezclas quitamanchas. Introduzca únicamente agua en el depósito. Encienda el aparato solo cuando esté en posición de trabajo. No planche la ropa mientras esté puesta. Nunca dirija el chorro de vapor hacia partes de su cuerpo, personas o animales. Peligro de quemaduras. No deje el aparato caliente en contacto con tejidos o superficies

inflamables. No coloque el aparato caliente sobre el cable de alimentación. Cuando coloque el aparato en su soporte, asegúrese de que la superficie sobre la que está el soporte sea estable. En el primer uso, utilice un trozo de tela viejo para verificar que la plancha y el depósito estén limpios. No utilice agua carbonatada. La plancha no debe usarse si ha caído, si hay signos visibles de daños o si presenta fugas.

Este aparato cumple con los requisitos del Reglamento (UE) 2023/826.

Consumo energético en modo off: 0,0 W.

Consumo energético en modo de espera (stand-by): n.a.

Consumo energético en modo de espera en red: n.a.

Periodo tras el cual alcanza automáticamente el modo off: el aparato no está equipado con una función automática de paso al modo off. El aparato se apaga manualmente por el usuario.

Periodo tras el cual alcanza automáticamente el modo de espera: n.a.

Periodo tras el cual alcanza automáticamente el modo de espera en red: n.a.

El aparato no dispone de modo de

espera ni de modo de espera en red. Alimentación: el producto está equipado con alimentación integrada y no requiere adaptador externo.

**875506 – MANUAL DE INSTRUCCIONES**

**DESCRIPCIÓN**

1. Placa
2. Boquilla de pulverización
3. Tapa del orificio de llenado del depósito
4. Control de ajuste de vapor
5. Botón de pulverización
6. Botón de golpe de vapor
7. Mango ergonómico de corcho
8. Indicador del termostato
9. Cable de alimentación
10. Perilla de ajuste de la temperatura
11. Indicador del nivel máximo de agua en el depósito
12. Botón de autolimpieza

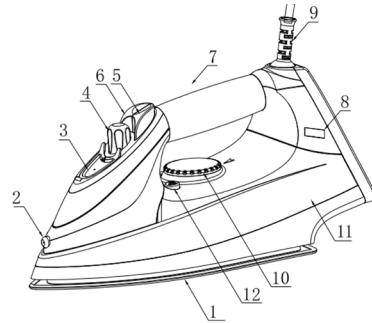

**INSTRUCCIONES DE USO**

**AJUSTE DEL VAPOR**

El control ajusta la emisión de vapor cuando se mueve:

**SELECCIÓN DE LA TEMPERATURA DEL HIERRO**

Ajustar el control de temperatura según los símbolos internacionales de protección de tejidos (presentes en la perilla de ajuste de temperatura y en la etiqueta de lavado de la prenda).

Símbolo	Tejido
.	Planchado a baja temperatura (fibras sintéticas)
..	Planchado a temperatura media (lana, seda)
... max	Planchado con vapor a alta temperatura (algodón, lino)

**LLENADO DEL DEPÓSITO**

Asegúrese de que el enchufe esté desconectado de la toma de corriente antes de realizar esta operación.

Verifique que el control de ajuste de vapor esté al mínimo.

Levante la tapa y llene el depósito a través de la abertura prevista, sin exceder el nivel máximo (MAX).

Nunca añada sustancias perfumadas al depósito.

Durante el planchado, controle periódicamente el nivel de agua en el depósito.

## CONSEJOS:

Si el agua de su zona es especialmente dura, se recomienda utilizar agua destilada. Siempre vacíe el depósito después de cada uso.

## PUESTA EN MARCHA

Verifique que el control de ajuste de vapor esté configurado en el nivel mínimo.

Desenrolle completamente el cable de alimentación, coloque la plancha en posición vertical y conecte el enchufe a la toma de corriente.

Use la perilla de ajuste de temperatura para seleccionar la temperatura adecuada para el tipo de tejido que se va a planchar.

El indicador del termostato se encenderá y apagará cuando la placa haya alcanzado la temperatura seleccionada. En este punto, la plancha está lista para su uso.

**IMPORTANTE:** Asegúrese, antes y durante el uso, de que la superficie de trabajo sea estable y resistente al calor. Nunca deje la plancha conectada sin supervisión.

## PLANCHADO EN SECO

Coloque el control de ajuste de vapor en el nivel mínimo. Proceda con el planchado.

### PLANCHADO CON VAPOR

Llene el depósito con agua.

Utilice el control de ajuste de vapor para seleccionar la intensidad de vapor deseada.

**NOTA:** El vapor se emitirá solo si la perilla está configurada en los símbolos 0, 0, o max.

Cuando la plancha se coloca en posición vertical durante las pausas de planchado, la emisión de vapor se detiene automáticamente.

En el primer uso, pueden salir algunas gotas de agua junto con el vapor. Esto es normal. Antes de planchar las prendas, haga pruebas en un trozo de tela vieja.

## FUNCIÓN DE PULVERIZACIÓN

Esta función permite humedecer las prendas tanto durante el planchado con vapor como en seco. Para utilizarla, presione a intervalos el botón de pulverización y dirija el chorro de agua a las arrugas más difíciles.

## FUNCIÓN DE SUPER VAPOR (PLANCHADO HORIZONTAL O VERTICAL)

La función de super vapor permite generar un chorro de vapor potente que puede penetrar en los tejidos y alisar las arrugas más difíciles y resistentes. Espere unos segundos antes de volver a presionar el botón.

También es posible utilizar el super vapor para planchar prendas colgadas (golpe de vapor vertical). En este caso, presione el botón de super vapor a intervalos.

**Nota:** Si gotea agua de la placa, la temperatura podría ser demasiado baja. Aumente la temperatura o espere unos segundos antes de presionar nuevamente el botón para permitir que la placa se caliente.

## SISTEMA ANTI-GOTEO

Este sistema evita que la plancha gotee sobre los tejidos. El dispositivo se activa automáticamente si, por alguna razón, la temperatura de la placa disminuye.

## PLANCHADO VERTICAL

Para refrescar prendas colgadas como vestidos, cortinas, etc., es posible utilizar el planchado vertical. Proceda de la siguiente manera:

- Ajuste la perilla de temperatura en la posición máxima.
- Mantenga la plancha en posición vertical, a una distancia de aproximadamente 15-20 cm del tejido.
- Presione el botón de vapor a intervalos.

Evite presionar el botón de vapor demasiadas veces seguidas. Deje algunos momentos de pausa entre un uso y otro.

**IMPORTANTE:** No utilice esta función en tejidos sintéticos. Mantenga una distancia adecuada entre el tejido y la placa de la plancha para evitar quemaduras. Use esta función solo en prendas colgadas. Nunca

intente planchar prendas que una persona esté usando, ya que el vapor es muy caliente y puede causar quemaduras graves.

## SISTEMA ANTI-CAL

Un filtro especial dentro del depósito de agua suaviza el agua y evita la formación de cal en la placa de la plancha. El filtro es permanente y no necesita ser reemplazado.

**Nota:** Use solo agua del grifo. El agua destilada o desmineralizada puede hacer que el sistema anti-cal no funcione correctamente, alterando sus características físico-químicas.

## SISTEMA DE AUTOLIMPIEZA

El dispositivo está equipado con un sistema de autolimpieza que ayuda a reducir la acumulación de depósitos de cal. Para obtener los mejores resultados, es necesario realizar esta operación con regularidad, al menos una vez al mes.

Proceda de la siguiente manera:

- Configure el modo de planchado en seco.
- Llene el depósito hasta el nivel máximo (MAX).
- Utilice la plancha normalmente, llevando la placa a la temperatura máxima.
- Desconecte la plancha de la toma de corriente una vez que esté lista.
- Manteniendo presionado el botón de autolimpieza, agite la plancha en posición horizontal sobre un fregadero o recipiente. Deje que el depósito se vacíe. La combinación de agua y vapor eliminará parte de los depósitos de cal presentes en la placa.
- Vuelva a conectar la plancha a la corriente y, pasando sobre un trapo viejo, elimine el agua residual de la placa.

**IMPORTANTE:** No toque el agua que sale de la placa, ya que está hirviendo y podría causar quemaduras.

**Nota:** Antes de volver a utilizar la plancha, pase la placa fría sobre un paño de algodón seco.

## DESPUÉS DE USAR

Desconecte la plancha de la corriente.

Vacíe el depósito de agua.

Siempre ajuste el control de vapor al mínimo.

Deje que la plancha se enfríe por completo.

Enrolle el cable alrededor de la parte posterior del dispositivo.

Guarde la plancha en posición vertical.

## LIMPIEZA Y MANTENIMIENTO

### IMPORTANTE:

Antes de realizar cualquier operación de limpieza, desconecte la plancha de la corriente y espere a que se enfríe por completo.

Limpie el exterior de la plancha únicamente con un paño suave y seco. Limpie la placa regularmente, utilizando una esponja no abrasiva para evitar dañar su superficie.

Evite el uso de productos químicos o abrasivos.

Nunca sumerja el dispositivo en agua u otros líquidos.

## CONSEJOS ÚTILES

Cuando se utilice la plancha por primera vez, puede generarse humo. Esto es completamente normal y cesa poco después de comenzar a planchar.

Las prendas húmedas son más fáciles de planchar que las completamente secas.

Antes del primer uso o cuando la plancha no se haya utilizado durante un tiempo, manténgala en posición horizontal y deje que el vapor salga durante aproximadamente 1 minuto. Presione varias veces el botón de vapor.

Cuando se utiliza la función de pulverización, se recomienda limpiar la placa de vez en cuando para evitar la acumulación de residuos.

## P - ADVERTÊNCIAS DE SEGURANÇA



### **ATENÇÃO!**

Atenção! Leia as instruções antes da utilização.

Leia todos os avisos de segurança e todas as instruções. Se não seguir os presentes avisos e instruções poderão se verificar choques elétricos, incêndios e/ou graves acidentes.

Advertência! Quando for utilizar aparelhos alimentados eletricamente, observe sempre as normais precauções de segurança para reduzir os riscos de incêndio, choques elétricos, lesões pessoais e danificações materiais.

O aparelho é destinado somente para uso doméstico e para as funções indicadas neste manual. Não é adaptado para uso profissional.

Não utilize o aparelho para usos diferentes daquele pelo qual ele foi concebido.

Qualquer utilização diferente daquela indicada deve ser considerada imprópria e perigosa e expõe o utilizador aos riscos de tipo elétricos e a danificações às pessoas.

Quando decidir eliminar como lixo este aparelho, é aconselhável torná-lo inutilizável cortando o cabo de alimentação.

Antes de conectar o aparelho na rede de alimentação, verifique se a tensão indicada nos dados técnicos corresponde àquela da rede local e não utilize tomadas ou extensões elétricas não compatíveis com quanto indicado nos dados técnicos.

Não utilize o aparelho se o cabo, o plugue ou qualquer outra parte estiver danificada. Verifique se o cabo de alimentação está sendo adequadamente mantido longe do aparelho e que ele não entre em contato com as partes quentes do mesmo ou estiver prensado entre bordas ou cantos cortantes.

Nunca desconecte o aparelho puxando pelo cabo.

Após ter utilizado o aparelho, desconecte o fio condutor da fonte elétrica e aguarde até seu esfriamento antes de guardá-lo e de proceder com a sua limpeza.

Não utilize o aparelho em proximidade de outras pessoas ou de animais.

Todos os consertos, inclusive a (eventual) substituição do cabo de alimentação, devem ser realizados somente por técnicos profissionais autorizados e especializados, para poder prevenir qualquer tipo risco.

Nunca enrole o cabo de alimentação envolta da mão quando o aparelho está

conectado à rede elétrica.

Em caso de temporal desconecte o cabo de alimentação da tomada de corrente. Estique completamente o fio antes da utilização.

Não puxe-o ou transporte-o através do fio de alimentação.

Não utilize o fio de alimentação como empunhadura.

Não puxe o fio de alimentação em volta de cantos afiados e não apoie-o sobre superfícies quentes.

Guarde o presente livrinho de utilização junto com as instruções, pela inteira duração de vida do aparelho, para podê-lo consultar quando necessário.

Se for ceder o aparelho para terceiros, entregue também toda a documentação.

Se durante a leitura desse livrinho de instruções de utilização algumas partes estiverem difíceis de se compreenderem ou se houverem dúvidas, antes de utilizar o produto contacte a empresa no endereço indicado.

Atenção! Verifique periodicamente se os eventuais parafusos presentes estão atarraxados corretamente, o estado de desgaste do aparelho e controle também seu correto funcionamento.

A utilização de acessórios não aconselhados ou que não foram

fornecidos pelo construtor do aparelho pode comportar riscos de incêndio, choque elétrico ou danificações às pessoas.

Desconecte sempre o aparelho da alimentação se deixado sem alguém vigiando e antes de montá-lo, desmontá-lo ou limpá-lo.

Não deixe o aparelho exposto aos agentes atmosféricos (chuva, sol, etc.).

Não utilize o aparelho ao ar livre.

Não deixe o aparelho sem alguém vigiando enquanto ele estiver conectado na rede elétrica.

Em caso de danificação do fio de alimentação ou do aparelho, é necessário que seu conserto seja feito pelo fabricante ou em um centro de assistência autorizado para evitar eventuais perigos.

Não utilize o aparelho se estiver com as mãos ou os pés molhados ou húmidos.

Não utilize o aparelho com os pés descalços.



## **ATENÇÃO!**

Perigo de sufocamento. Os elementos da embalagem não devem ser deixados ao alcance das crianças enquanto potenciais fontes de perigo.

Mantenha o saquinho de plástico longe do alcance das crianças. Não é um

brinquedo.

Durante a utilização tome cuidado para que as crianças não entrem em contato com o aparelho.

Este aparelho pode ser utilizado por crianças com idade superior aos 8 anos e por pessoas com capacidades físicas, sensoriais ou mentais reduzidas, ou sem experiência ou sem o conhecimento necessário, contanto que seja utilizado sob o controle adequado de um adulto ou após que as mesmas tenham recebido instruções relativas à utilização segura do aparelho e tenham compreendido os perigos inerentes. As crianças não devem brincar com o aparelho. As operações de limpeza e de manutenção não deve ser feitas por crianças a não ser se elas têm mais de 8 anos e com a supervisão de um adulto. Mantenha o aparelho e o cabo fora do alcance das crianças com menos de 8 anos e guarde em um lugar seco e seguro.

O aparelho não é destinado para ser utilizado através de um temporizador externo ou com um sistema de comando separado.



**ATENÇÃO!**

Não deixe o aparelho sem supervisão

quando estiver ligado à fonte de alimentação. A ficha deve ser desligada da tomada antes de encher o reservatório com água. A abertura não deve ser aberta durante o uso. O aparelho deve ser utilizado apenas com o suporte de ferro previsto, se presente. O aparelho deve ser utilizado e guardado apenas numa superfície plana e estável. O aparelho não deve ser utilizado se cair, em caso de perda de água ou de danos. Mantenha o aparelho e o cabo fora do alcance das crianças, tanto quando estiver em funcionamento como durante o arrefecimento. As superfícies podem ficar muito quentes durante o uso. Supervisionar sempre a atividade do aparelho. Nunca deixe o aparelho sem vigilância durante o funcionamento. **Atenção!** Quando o aparelho estiver em funcionamento, as superfícies estão sujeitas a aquecimento. Utilize sempre a pega para evitar queimaduras. **Atenção!** Não mergulhe o aparelho em água ou outros líquidos. Perigo de choque elétrico. **Atenção!** Não utilize líquidos inflamáveis para limpar o aparelho. Perigo de incêndio ou choques elétricos. Antes de encher ou esvaziar o reservatório, desligue sempre a ficha da tomada. Nunca encha o reservatório acima da capacidade máxima prevista.

Não coloque o reservatório diretamente debaixo da torneira, mas utilize um medidor. Não introduza vinagre ou misturas para tirar manchas no reservatório. Introduza apenas água no reservatório. Ligue o aparelho apenas quando estiver na posição de trabalho. Não passe a roupa enquanto esta estiver no corpo. Nunca direcione o jato de vapor para partes do corpo, pessoas ou animais. Perigo de queimaduras. Não deixe o aparelho quente em contacto com tecidos e superfícies inflamáveis. Não coloque o aparelho quente sobre o cabo de alimentação. Ao guardar o aparelho no seu suporte, certifique-se de que a superfície em que está o suporte é estável. No primeiro uso, utilize um pedaço de pano velho para verificar se a base e o reservatório estão limpos. Não utilize água gaseificada. O ferro não deve ser utilizado se cair, se houver sinais visíveis de danos ou se houver fugas.

Este aparelho está em conformidade com os requisitos do Regulamento (UE) 2023/826.

Consumo de energia em modo off: 0,0 W.

Consumo de energia em modo de espera (stand-by): n.a.

Consumo de energia em modo de

espera em rede: n.a.

Período após o qual atinge automaticamente o modo off: o aparelho não está equipado com uma função automática de passagem para o modo off. O aparelho é desligado manualmente pelo utilizador.

Período após o qual atinge automaticamente o modo de espera: n.a.

Período após o qual atinge automaticamente o modo de espera em rede: n.a.

O aparelho não dispõe de modo de espera nem de modo de espera em rede.

Alimentação: o produto possui alimentação integrada e não necessita de adaptador externo.

#### 875506 – MANUAL DE INSTRUÇÕES

##### DESCRIÇÃO

1. Placa
2. Bico de spray
3. Tampa do orifício de enchimento do reservatório
4. Controle de ajuste de vapor
5. Botão de spray
6. Botão de jato de vapor
7. Cabo ergonómico de cortiça
8. Indicador de termostato
9. Cabo de alimentação
10. Botão de ajuste de temperatura
11. Indicador do nível máximo de água no reservatório
12. Botão de autolimpeza

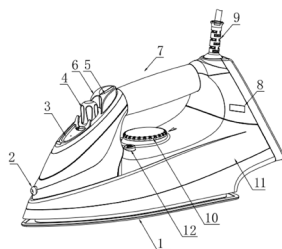

## INSTRUÇÕES DE USO

### AJUSTE DO VAPOR

O controle ajusta a emissão de vapor quando é movido:

### ESCOLHA DA TEMPERATURA DO FERRO

Ajuste o controle de temperatura com base nos símbolos internacionais de proteção de tecidos (presentes no botão de ajuste de temperatura) e na etiqueta de lavagem da peça).

Símbolo	
.	Passar a baixa temperatura (fibras sintéticas)
..	Passar a temperatura média (lã, seda)
...	Passar a vapor em alta temperatura (algodão, linho)

### ENCHIMENTO DO RESERVATÓRIO

Certifique-se de que o plugue esteja desconectado da tomada antes de realizar esta operação.

Verifique se o controle de ajuste de vapor está no mínimo.

Levante a tampa e encha o reservatório através da abertura apropriada, sem ultrapassar o nível MAX.

Nunca adicione substâncias perfumadas no reservatório.

Durante o uso, verifique periodicamente o nível de água no reservatório.

#### DICAS:

Se a água da sua região for particularmente dura, é recomendável usar água destilada. Sempre esvazie o reservatório após cada uso.

### LIGAÇÃO

Verifique se o controle de ajuste de vapor está no nível mínimo.

Desenrole completamente o cabo de alimentação, coloque o ferro na posição vertical e conecte o plugue na tomada.

Use o botão de ajuste de temperatura para selecionar a temperatura adequada para o tipo de tecido a ser passado.

A luz do termostato acenderá e apagará quando a placa atingir a temperatura selecionada. Nesse ponto, o ferro está pronto para uso.

**IMPORTANTE:** Certifique-se de que a superfície de trabalho seja estável e resistente ao calor antes e durante o uso. Nunca deixe o ferro conectado sem supervisão.

### PASSAR A SECO

Coloque o controle de ajuste de vapor no mínimo. Proceda com o passar.

### PASSAR A VAPOR

Encha o reservatório com água.

Use o controle de ajuste de vapor para selecionar a intensidade de vapor desejada.

**NOTA:** O vapor será emitido apenas se o botão estiver ajustado nos símbolos 0, 0, ou max.

Quando o ferro for colocado na posição vertical durante as pausas, a emissão de vapor será interrompida automaticamente.

Na primeira utilização, algumas gotas de água podem sair junto com o vapor. Isso é normal. Antes de passar roupas, teste o ferro em um tecido antigo.

### FUNÇÃO SPRAY

Esta função permite umedecer as roupas durante o passar a seco ou a vapor. Para utilizá-la, pressione o botão de spray em intervalos e direcione o jato de água nas rugas mais difíceis.

### FUNÇÃO SUPERVAPOR (PASSAR HORIZONTALMENTE OU VERTICALMENTE)

A função supervapor gera um poderoso jato de vapor que pode penetrar nos tecidos e suavizar as rugas mais difíceis e resistentes.

Aguarde alguns segundos antes de pressionar novamente.

Também é possível usar o supervapor para passar roupas penduradas (jato de vapor vertical). Nesse caso, pressione o botão do supervapor em intervalos.

Nota: Se a água pingar da placa, a temperatura pode estar muito baixa. Aumente a temperatura ou aguarde alguns segundos antes de pressionar o botão novamente para permitir que a placa aqueça.

### SISTEMA ANTIGOTEJAMENTO

Este sistema evita que o ferro pingue água nos tecidos. O dispositivo entra em ação automaticamente se, por qualquer motivo, a temperatura da placa diminuir.

### PASSAR A VAPOR VERTICALMENTE

Para refrescar roupas penduradas, como vestidos, cortinas, etc., é possível usar o passar verticalmente. Siga os seguintes passos:

- Ajuste o botão de temperatura na posição máxima.
- Mantenha o ferro na posição vertical, a uma distância de cerca de 15-20 cm do tecido.
- Pressione o botão de vapor em intervalos.

Evite pressionar o botão de vapor várias vezes consecutivas. Deixe alguns segundos de intervalo entre os usos.

**IMPORTANTE:** Não use esta função em tecidos sintéticos. Mantenha uma distância adequada entre o tecido e a placa do ferro para evitar queimaduras. Use esta função apenas em roupas penduradas. Nunca tente passar roupas vestidas por alguém, pois o vapor é muito quente e pode causar queimaduras graves.

### SISTEMA ANTICALCÁRIO

Um filtro especial dentro do reservatório de água amolece a água e evita a formação de calcário na placa. O filtro é permanente e não precisa ser substituído.

Nota: Use apenas água da torneira. Água destilada ou desmineralizada torna o sistema anticalcário ineficaz, alterando suas características físico-químicas.

### SISTEMA DE AUTOLIMPEZA

O aparelho possui um sistema de autolimpeza que ajuda a reduzir o acúmulo de depósitos de calcário. Para obter os melhores resultados, essa operação deve ser realizada regularmente, pelo menos uma vez por mês.

Siga os seguintes passos:

- Ajuste o ferro para o modo de passar a seco.
- Encha o reservatório até o nível MAX.
- Utilize o ferro normalmente, elevando a placa à temperatura máxima.
- Desconecte o ferro da tomada quando estiver pronto.
- Mantendo o botão de autolimpeza pressionado, agite o ferro na posição horizontal sobre uma pia ou bacia. Deixe o reservatório esvaziar. A combinação de água e vapor removerá parte dos depósitos de calcário da placa.
- Reconecte o ferro e passe sobre um pano velho para remover a água residual da placa.

**IMPORTANTE!** Não toque na água que sai da placa, pois ela está fervendo e pode causar queimaduras.

**NOTA:** Antes de usar o ferro novamente, passe a placa fria sobre um pano de algodão seco.

### APÓS O USO

Desconecte o plugue da tomada.

Esvazie o reservatório de água.

Sempre ajuste o controle de vapor para o nível mínimo.

Deixe o ferro esfriar completamente.

Enrole o cabo em torno da parte traseira do dispositivo.

Guarde o ferro na posição vertical.

### LIMPEZA E MANUTENÇÃO

**IMPORTANTE!** Antes de realizar qualquer operação de limpeza, desconecte o ferro da tomada e espere que ele esfrie completamente.

Limpe o exterior do ferro apenas com um pano macio e seco.  
Limpe a placa regularmente, usando uma esponja não abrasiva para evitar danos à superfície.  
Evite o uso de produtos químicos ou abrasivos.  
Nunca mergulhe o aparelho em água ou outros líquidos.

#### DICAS ÚTEIS

Quando o ferro é usado pela primeira vez, pode haver a emissão de fumaça. Isso é totalmente normal e para pouco depois de começar a passar.

Roupas úmidas são mais fáceis de passar do que as completamente secas.

Antes do primeiro uso ou quando o ferro não tiver sido usado por algum tempo, mantenha-o na posição horizontal e deixe o vapor sair por cerca de 1 minuto. Pressione o botão de vapor várias vezes.

Ao usar a função spray, recomenda-se limpar a placa de vez em quando para evitar o acúmulo de resíduos.

## GR - ΚΑΝΟΝΙΣΜΟΙ ΑΣΦΑΛΕΙΑΣ



### ΠΡΟΣΟΧΗ!

**Προσοχή!** Διαβάστε τις οδηγίες πριν από τη χρήση.

Διαβάστε όλες τις προειδοποιήσεις ασφαλείας και όλες τις οδηγίες.

Η μη τήρηση των παρόντων προειδοποιήσεων και των οδηγιών θα μπορούσαν να οδηγήσουν σε ηλεκτροπληξία, πυρκαγιά ή / και σοβαρούς τραυματισμούς.

**Προειδοποίηση!** Όταν χρησιμοποιείτε ηλεκτροκίνητες συσκευές, τηρείτε πάντα τις βασικές προφυλάξεις ασφαλείας για να μειώσετε τον κίνδυνο πυρκαγιάς, ηλεκτροπληξίας, τραυματισμού και ή υλικών ζημιών. Η συσκευή έχει σχεδιαστεί για οικιακή χρήση για τις λειτουργίες που περιγράφονται σε αυτό το εγχειρίδιο. Δεν είναι κατάλληλο για επαγγελματική χρήση. Μην

χρησιμοποιείτε τη συσκευή για σκοπούς άλλους από αυτούς για τους οποίους έχει σχεδιαστεί. Οποιαδήποτε χρήση άλλη από εκείνη που καθορίζεται θεωρείται ακατάλληλη και επικίνδυνη και εκθέτει το χρήστη σε ηλεκτρικούς κινδύνους και σωματικές βλάβες. Αν αποφασίσετε να απορρίψετε τον εξοπλισμό αυτό, θα πρέπει να τον καταστήσετε αδρανή, κόβοντας το καλώδιο τροφοδοσίας. Πριν συνδέσετε τη συσκευή με την παροχή ηλεκτρικού ρεύματος ελέγξτε ότι η τάση που αναγράφεται σχετικά με τα τεχνικά δεδομένα που αντιστοιχούν στο τοπικό δίκτυο και μην χρησιμοποιείτε μη συμβατές μπαλαντέζες ή πρίζες σύμφωνα με όσα αναφέρονται στις προδιαγραφές. Μην χρησιμοποιείτε τη συσκευή εάν το καλώδιο, η πρίζα ή κάποια από τα τμήματά της έχουν καταστραφεί. Βεβαιωθείτε ότι το καλώδιο τροφοδοσίας είναι μακριά από τη συσκευή και δεν έρχεται σε επαφή με τα ζεστά μέρη της ίδιας ή πιέζεται στα άκρα ή από αιχμηρά αντικείμενα. Μην αποσυνδέετε ποτέ τη συσκευή τραβώντας το καλώδιο. Μετά τη χρήση της συσκευής, αποσυνδέστε τον αγωγό από την πηγή ρεύματος και αφήστε το να κρυώσει πριν το βάλετε στη θέση του και τον καθαρισμό. Μην χρησιμοποιείτε τη συσκευή κοντά σε άλλους ανθρώπους ή ζώα. Όλες

οι επισκευές, συμπεριλαμβανομένης της αντικατάστασης του καλωδίου τροφοδοσίας (αν υπάρχει), θα πρέπει να εκτελούνται μόνο από εγκεκριμένους εμπειρογνώμονες, προκειμένου να εξαλειφθεί κάθε κίνδυνος. Ποτέ μην τυλίγετε το καλώδιο γύρω από το χέρι σας, όταν η συσκευή είναι συνδεδεμένη με το ηλεκτρικό δίκτυο. Κατά τη διάρκεια καταιγίδας, αποσυνδέστε το καλώδιο τροφοδοσίας από την πρίζα. Ισιώστε το καλώδιο εντελώς πριν τη χρήση. Μην τραβάτε ή μεταφέρετε το μηχάνημα από το καλώδιο τροφοδοσίας. Μην χρησιμοποιείτε το καλώδιο ως λαβή. Μην τραβάτε το καλώδιο γύρω από αιχμηρές γωνίες και μην το τοποθετείτε σε ζεστές επιφάνειες. Φυλάξτε αυτό το φυλλάδιο σε ασφαλές μέρος μαζί με τις οδηγίες, για όλη τη διάρκεια ζωής της συσκευής, ώστε να ανατρέχετε σε αυτό όταν υπάρχει ανάγκη. Σε περίπτωση πώλησης της συσκευής σε τρίτους, παραδώστε και όλα τα έγγραφα. Αν διαβάζοντας αυτό το φυλλάδιο οδηγίων κάποια μέρη είναι δύσκολο να κατανοηθούν ή αν υπάρχουν αμφιβολίες, πριν από τη χρήση του προϊόντος, επικοινωνήστε με την εταιρεία στη διεύθυνση που αναφέρεται.

**Προσοχή!** Ελέγξτε περιοδικά το σωστό σφίξιμο βιδών, τη φθορά της συσκευής

και βεβαιωθείτε ότι λειτουργεί σωστά. Η χρήση εξαρτημάτων που δεν συνιστώνται ή παρέχονται από τον κατασκευαστή της συσκευής μπορεί να προκαλέσει πυρκαγιά, ηλεκτροπληξία ή τραυματισμούς. Πάντα να αποσυνδέετε τη συσκευή από την τροφοδοσία αν αφεθεί χωρίς επιτήρηση και πριν την συναρμολόγηση, αποσυναρμολογήστε καθαρισμό και συντήρηση. Μην αφήνετε τη συσκευή εκτεθειμένη σε ατμοσφαιρικούς παράγοντες (βροχή, ήλιο, κλπ ...). Μην χρησιμοποιείτε τη συσκευή σε εξωτερικούς χώρους. Μην αφήνετε τη συσκευή χωρίς επίβλεψη ενώ είναι στην πρίζα. Σε περίπτωση βλάβης του καλωδίου τροφοδοσίας πρέπει να επισκευαστεί από τον κατασκευαστή ή από ένα εξουσιοδοτημένο κέντρο επισκευών για να αποφευχθεί οποιοσδήποτε κίνδυνος. Αποφεύγετε την επαφή με την συσκευή όταν τα χέρια ή τα πόδια σας είναι βρεγμένα ή υγρά. Η συσκευή δεν προορίζεται να λειτουργεί με τη βοήθεια ενός εξωτερικού χρονοδιακόπτη ή με ένα ξεχωριστό σύστημα ελέγχου.



**ΠΡΟΣΟΧΗ!**

Κίνδυνος ασφυξίας. Τα υλικά συσκευασίας δεν πρέπει να βρίσκονται

κοντά σε παιδιά γιατί είναι δυνητικά επικίνδυνα. Κρατήστε την πλαστική σακούλα μακριά από παιδιά. Δεν είναι ένα παιχνίδι. Κατά τη χρήση βεβαιωθείτε ότι τα παιδιά δεν έρχονται σε επαφή με τη συσκευή. Ο εξοπλισμός αυτός μπορεί να χρησιμοποιηθεί από παιδιά ηλικίας 8 ετών και άνω και από άτομα με μειωμένες σωματικές, αισθητηριακές ή διανοητικές ικανότητες ή έλλειψη εμπειρίας και γνώσης, αν υφίσταται κατάλληλη επιτήρηση ή αν έχουν λάβει οδηγίες σχετικά με τη χρήση σε συσκευή ασφαλείας και έχουν κατανοήσει τους κινδύνους που σχετίζονται με αυτή. Τα παιδιά δεν πρέπει να παίζουν με τη συσκευή. Καθαρισμός και συντήρηση δεν πρέπει να πραγματοποιούνται από παιδιά, εκτός αν σε ηλικία μεγαλύτερη από 8 χρονών και εποπτεία ενήλικου. Κρατήστε τη συσκευή και το καλώδιο της μακριά από τα παιδιά κάτω των 8 ετών και φυλάξτε την σε στεγνή και ασφαλή τοποθεσία.



## **ΠΡΟΣΟΧΗ!**

Μην αφήνετε τη συσκευή χωρίς επίβλεψη όταν είναι συνδεδεμένη στην πρίζα. Το βύσμα τροφοδοσίας πρέπει να αποσυνδεθεί από την πρίζα πριν γεμίσετε το δοχείο με νερό. Το άνοιγμα δεν πρέπει να ανοίγει κατά τη διάρκεια της χρήσης.

Η συσκευή πρέπει να χρησιμοποιείται μόνο με την προβλεπόμενη βάση σιδερώματος, εάν υπάρχει. Η συσκευή πρέπει να χρησιμοποιείται και να αποθηκεύεται μόνο σε επίπεδη και σταθερή επιφάνεια. Η συσκευή δεν πρέπει να χρησιμοποιείται εάν έχει πέσει, σε περίπτωση διαρροής νερού ή εάν έχει υποστεί ζημιά.

Κρατήστε τη συσκευή και το καλώδιο μακριά από την πρόσβαση των παιδιών, τόσο όταν είναι σε λειτουργία όσο και όταν ψύχεται. Είναι πιθανό οι επιφάνειες να γίνουν πολύ ζεστές κατά τη διάρκεια της χρήσης. Παρακολουθείτε πάντα τη λειτουργία της συσκευής. Μην αφήνετε ποτέ τη συσκευή χωρίς επίβλεψη κατά τη διάρκεια της λειτουργίας. Προσοχή! Όταν η συσκευή είναι σε λειτουργία, οι επιφάνειες ζεσταίνονται. Χρησιμοποιείτε πάντα τη λαβή για να αποφύγετε εγκαύματα. Προσοχή! Μην βυθίζετε τη συσκευή σε νερό ή άλλα υγρά. Κίνδυνος ηλεκτροπληξίας. Προσοχή! Μην χρησιμοποιείτε εύφλεκτα υγρά για να καθαρίσετε τη συσκευή. Κίνδυνος πυρκαγιάς ή ηλεκτροπληξίας. Πριν γεμίσετε ή αδειάσετε το δοχείο, αποσυνδέστε πάντα το βύσμα από την πρίζα. Μην γεμίζετε ποτέ το δοχείο πέρα από την προβλεπόμενη μέγιστη χωρητικότητα. Μην τοποθετείτε ποτέ το

δοχείο απευθείας κάτω από τη βρύση, αλλά χρησιμοποιήστε μεζούρες. Μην εισάγετε ξίδι ή μείγματα καθαριστικών στο δοχείο. Εισάγετε μόνο νερό στο δοχείο. Ενεργοποιείτε τη συσκευή μόνο όταν βρίσκεται σε θέση εργασίας. Μην σιδερώνετε τα ρούχα ενώ τα φοράτε. Μην κατευθύνετε ποτέ τον ατμό προς μέρη του σώματός σας, άτομα ή ζώα. Κίνδυνος εγκαυμάτων. Μην αφήνετε τη συσκευή ζεστή σε επαφή με εύφλεκτα υφάσματα και επιφάνειες. Μην τοποθετείτε τη συσκευή ζεστή πάνω στο καλώδιο τροφοδοσίας. Όταν τοποθετείτε τη συσκευή στη βάση της, βεβαιωθείτε ότι η επιφάνεια στην οποία βρίσκεται η βάση είναι σταθερή. Κατά την πρώτη χρήση, χρησιμοποιήστε ένα παλιό κομμάτι υφάσματος για να ελέγξετε ότι η πλάκα και το δοχείο είναι καθαρά. Μην χρησιμοποιείτε ανθρακούχο νερό.

Το σίδερο δεν πρέπει να χρησιμοποιείται εάν έχει πέσει, εάν υπάρχουν εμφανή σημάδια ζημιάς ή εάν υπάρχει διαρροή.

Η συσκευή αυτή συμμορφώνεται με τις απαιτήσεις του Κανονισμού (ΕΕ) 2023/826.

Κατανάλωση ενέργειας σε λειτουργία off: 0,0 W.

Κατανάλωση ενέργειας σε λειτουργία αναμονής (stand-by): n.a.

Κατανάλωση ενέργειας σε λειτουργία αναμονής μέσω δικτύου: n.a.

Χρόνος μετά τον οποίο η συσκευή μεταβαίνει αυτόματα σε λειτουργία off: η συσκευή δεν διαθέτει αυτόματη λειτουργία μετάβασης σε off mode. Η απενεργοποίηση γίνεται χειροκίνητα από τον χρήστη.

Χρόνος μετά τον οποίο μεταβαίνει αυτόματα σε λειτουργία αναμονής: n.a.

Χρόνος μετά τον οποίο μεταβαίνει αυτόματα σε λειτουργία αναμονής μέσω δικτύου: n.a.

Η συσκευή δεν διαθέτει λειτουργία αναμονής ούτε λειτουργία αναμονής μέσω δικτύου.

Τροφοδοσία: το προϊόν διαθέτει ενσωματωμένη τροφοδοσία και δεν απαιτεί εξωτερικό τροφοδοτικό.

#### 875506 – ΕΓΧΕΙΡΙΔΙΟ ΟΔΗΓΙΩΝ ΠΕΡΙΓΡΑΦΗ

1. Πλάκα
2. Ακροφύσιο ψεκασμού
3. Κάλυμμα ανοίγματος γέμισης δεξαμενής
4. Κουμπί ρύθμισης ατμού
5. Κουμπί ψεκασμού
6. Κουμπί εκτόξευσης ατμού
7. Εργονομική λαβή από φελλό
8. Λυχνία θερμοστάτη
9. Καλώδιο τροφοδοσίας
10. Κουμπί ρύθμισης θερμοκρασίας
11. Ενδείξη μέγιστης στάθμης νερού στη δεξαμενή
12. Κουμπί αυτοκαθαρισμού

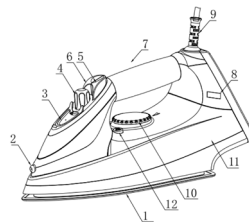

## ΟΔΗΓΙΕΣ ΧΡΗΣΗΣ ΡΥΘΜΙΣΗ ΑΤΜΟΥ

Το κουμπί ρυθμίζει την παροχή ατμού όταν μετακινείται:

### ΕΠΙΛΟΓΗ ΘΕΡΜΟΚΡΑΣΙΑΣ ΣΙΔΕΡΟΥ

Ρυθμίστε τον έλεγχο θερμοκρασίας σύμφωνα με τα διεθνή σύμβολα προστασίας υφασμάτων (που βρίσκονται στο κουμπί ρύθμισης θερμοκρασίας και στην ετικέτα πλύσης του ενδύματος).

Σύμβολο	Ύφασμα
·	Σιδέρωμα σε χαμηλή θερμοκρασία (συνθετικές ίνες)
··	Σιδέρωμα σε μέτρια θερμοκρασία (μαλλί, μετάξι)
---MAX	Σιδέρωμα με ατμό σε υψηλή θερμοκρασία (βαμβάκι, λινό)

### ΓΕΜΙΣΜΑ ΤΗΣ ΔΕΞΑΜΕΝΗΣ

Βεβαιωθείτε ότι το βύσμα είναι αποσυνδεδεμένο από την πρίζα πριν πραγματοποιήσετε αυτή τη λειτουργία.

Βεβαιωθείτε ότι το κουμπί ρύθμισης του ατμού είναι στη χαμηλότερη θέση.

Ανοίξτε το κάλυμμα και γεμίστε τη δεξαμενή μέσω του κατάλληλου ανοίγματος, χωρίς να ξεπεράσετε το επίπεδο MAX.

Μην προσθέτετε ποτέ αρωματικές ουσίες στη δεξαμενή.

Κατά τη διάρκεια του σιδερώματος, ελέγχετε περιοδικά τη στάθμη του νερού στη δεξαμενή.

### ΣΥΜΒΟΥΛΕΣ

Αν το νερό της περιοχής σας είναι ιδιαίτερα σκληρό, είναι προτιμότερο να χρησιμοποιείτε απεσταγμένο νερό. Αδειάζετε πάντα τη δεξαμενή μετά από κάθε χρήση.

### ΘΕΣΗ ΣΕ ΛΕΙΤΟΥΡΓΙΑ

Βεβαιωθείτε ότι το κουμπί ρύθμισης ατμού είναι στη χαμηλότερη θέση.

Ξετυλίξτε πλήρως το καλώδιο τροφοδοσίας, τοποθετήστε το σίδερο σε κατακόρυφη θέση και συνδέστε το βύσμα στην πρίζα.

Χρησιμοποιήστε το κουμπί ρύθμισης θερμοκρασίας για να επιλέξετε την κατάλληλη θερμοκρασία για τον τύπο υφάσματος που πρόκειται να σιδερώσετε.

Η λυχνία του θερμοστάτη θα ανάψει και θα σβήσει όταν η πλάκα φτάσει στην επιλεγμένη θερμοκρασία. Σε αυτό το σημείο, το σίδερο είναι έτοιμο για χρήση.

ΣΗΜΑΝΤΙΚΟ: Βεβαιωθείτε ότι η επιφάνεια εργασίας είναι σταθερή και ανθεκτική στη θερμότητα πριν και κατά τη χρήση. Μην αφήνετε ποτέ το σίδερο συνδεδεμένο χωρίς επίτηρηση.

### ΣΙΔΕΡΩΜΑ ΧΩΡΙΣ ΑΤΜΟ

Ρυθμίστε το κουμπί ρύθμισης του ατμού στη χαμηλότερη θέση. Προχωρήστε στο σιδέρωμα.

### ΣΙΔΕΡΩΜΑ ΜΕ ΑΤΜΟ

Γεμίστε τη δεξαμενή με νερό.

Χρησιμοποιήστε το κουμπί ρύθμισης ατμού για να επιλέξετε την επιθυμητή ένταση ατμού.

ΣΗΜΕΙΩΣΗ: Ο ατμός θα παράγεται μόνο αν το κουμπί είναι ρυθμισμένο στα σύμβολα ο, ο, ο ή max.

Όταν το σίδερο τοποθετηθεί σε κατακόρυφη θέση κατά τη διάρκεια των διαλειμάτων σιδερώματος, η παροχή ατμού διακόπτεται αυτόματα.

Κατά την πρώτη χρήση, μπορεί να διαφύγουν μερικές σταγόνες νερού μαζί με τον ατμό. Αυτό είναι φυσιολογικό. Πριν σιδερώσετε τα ρούχα, κάντε δοκιμές σε ένα παλιό ύφασμα.

### ΛΕΙΤΟΥΡΓΙΑ ΨΕΚΑΣΜΟΥ

Αυτή η λειτουργία επιτρέπει την ύγρανση των ρούχων τόσο κατά το σιδέρωμα με ατμό όσο και χωρίς ατμό. Για να τη χρησιμοποιήσετε, πιέστε περιοδικά το κουμπί ψεκασμού και κατευθύνετε το νερό στις πιο δύσκολες ζώνες. Περιμένετε μερικά δευτερόλεπτα πριν πατήσετε ξανά το κουμπί.

### ΛΕΙΤΟΥΡΓΙΑ SUPERVAPOR (ΟΡΙΖΟΝΤΙΟ Ή ΚΑΘΕΤΟ ΣΙΔΕΡΩΜΑ)

Η λειτουργία supervapor επιτρέπει την παραγωγή ισχυρής εκτόξευσης ατμού που μπορεί να διεισδύσει στα υφάσματα και να εξομαλύνει τις πιο δύσκολες ζώνες. Περιμένετε μερικά δευτερόλεπτα πριν πατήσετε ξανά το κουμπί.

Μπορείτε επίσης να χρησιμοποιήσετε το supervapor για να σιδερώσετε κρεμασμένα ρούχα (κάθετος ατμός). Σε αυτή την περίπτωση, πατήστε το κουμπί supervapor σε διαστήματα.

ΣΗΜΕΙΩΣΗ: Αν από την πλάκα στάζει νερό, η θερμοκρασία μπορεί να είναι πολύ χαμηλή. Αυξήστε τη θερμοκρασία ή περιμένετε μερικά δευτερόλεπτα πριν πατήσετε ξανά το κουμπί για να ζεσταθεί η πλάκα.

### ΣΥΣΤΗΜΑ ΑΝΤΙΣΤΑΛΑΞΗΣ

Αυτό το σύστημα αποτρέπει το σίδερο από το να στάζει νερό στα υφάσματα. Η συσκευή ενεργοποιείται αυτόματα εάν, για οποιονδήποτε λόγο, η θερμοκρασία της πλάκας μειωθεί.

### ΚΑΘΕΤΟ ΣΙΔΕΡΩΜΑ

Για την ανανέωση κρεμασμένων ρούχων όπως φορέματα, κουρτίνες, κ.λπ., μπορείτε να χρησιμοποιήσετε το κάθετο σιδέρωμα. Ακολουθήστε τα εξής βήματα:

- Ρυθμίστε το κουμπί θερμοκρασίας στη μέγιστη θέση.
- Κρατήστε το σίδερο σε κατακόρυφη θέση, σε απόσταση περίπου 15-20 cm από το ύφασμα.
- Πιέστε το κουμπί ατμού σε διαστήματα.

Αποφύγετε να πατάτε το κουμπί ατμού πάρα πολλές φορές συνεχόμενα. Αφήστε μερικά δευτερόλεπτα ανάμεσα στις χρήσεις.

ΣΗΜΑΝΤΙΚΟ: Μην χρησιμοποιείτε αυτή τη λειτουργία σε συνθετικά υφάσματα. Κρατήστε επαρκή απόσταση μεταξύ του υφάσματος και της πλάκας του σιδήρου για να αποτρέψετε εγκαύματα. Χρησιμοποιείτε αυτή τη λειτουργία μόνο σε κρεμασμένα ρούχα. Ποτέ μην προσπαθείτε να σιδερώσετε ρούχα που φοράει κάποιος, καθώς ο ατμός είναι πολύ καυτός και μπορεί να προκαλέσει σοβαρά εγκαύματα.

### ΣΥΣΤΗΜΑ ANTI-ΑΛΑΤΟΣ

Ένα ειδικό φίλτρο μέσα στη δεξαμενή νερού μαλακώνει το νερό και αποτρέπει τη δημιουργία αλάτων στην πλάκα. Το φίλτρο είναι μόνιμο και δεν χρειάζεται αντικατάσταση.

ΣΗΜΕΙΩΣΗ: Χρησιμοποιείτε μόνο νερό βρύσης. Το απεσταγμένο ή αποιονισμένο νερό καθιστά το σύστημα αντι-αλάτων αναποτελεσματικό, καθώς αλλιώνει τα φυσικοχημικά του χαρακτηριστικά.

### ΣΥΣΤΗΜΑ ΑΥΤΟΚΑΘΑΡΙΣΜΟΥ

Η συσκευή διαθέτει σύστημα αυτοκαθαρισμού που βοηθά στη μείωση της συσσώρευσης αλάτων. Για τα καλύτερα αποτελέσματα, αυτή η λειτουργία πρέπει να εκτελείται τακτικά, τουλάχιστον μία φορά το μήνα.

Ακολουθήστε τα εξής βήματα:

- Ρυθμίστε τη λειτουργία σιδερώματος χωρίς ατμό.
- Γεμίστε τη δεξαμενή μέχρι το επίπεδο MAX.
- Χρησιμοποιήστε κανονικά το σίδερο, φέρνοντας την πλάκα στη μέγιστη θερμοκρασία.
- Αποσυνδέστε το σίδερο από την πρίζα μόλις είναι έτοιμο.
- Κρατώντας πατημένο το κουμπί αυτοκαθαρισμού, ανακινήστε το σίδερο σε οριζόντια θέση πάνω από ένα νεροχύτη ή μια λεκάνη. Αφήστε τη δεξαμενή να αδειάσει. Ο συνδυασμός νερού και ατμού θα αφαιρέσει μέρος των αλάτων που έχουν συσσωρευτεί στην πλάκα.
- Συνδέστε ξανά το σίδερο στην πρίζα και, περνώντας το πάνω από ένα παλιό πανί, αφαιρέστε το υπολειμματικό νερό που υπάρχει στην πλάκα.

ΣΗΜΑΝΤΙΚΟ: Μην αγγίζετε το νερό που βγαίνει από την πλάκα, καθώς είναι καυτό και μπορεί να προκαλέσει εγκαύματα.

ΣΗΜΕΙΩΣΗ: Πριν χρησιμοποιήσετε ξανά το σίδερο για σιδέρωμα, περάστε την κρύα πλάκα πάνω από ένα στεγνό βαμβακερό πανί.

## ΜΕΤΑ ΤΗ ΧΡΗΣΗ

Απουσυνδέστε το σίδερο από την πρίζα.  
Αδειάστε τη δεξαμενή νερού.  
Ρυθμίστε πάντα το κουμπί ρύθμισης του ατμού στη χαμηλότερη θέση.  
Αφήστε το σίδερο να κρυσώσει εντελώς.  
Τυλίξτε το καλώδιο γύρω από το πίσω μέρος της συσκευής.  
Τοποθετήστε το σίδερο σε κατακόρυφη θέση.

## ΚΑΘΑΡΙΣΜΟΣ ΚΑΙ ΣΥΝΤΗΡΗΣΗ

**ΣΗΜΑΝΤΙΚΟ:** Πριν προβείτε σε οποιαδήποτε διαδικασία καθαρισμού, αποσυνδέστε το σίδερο από την πρίζα και περιμένετε να κρυσώσει εντελώς.

Καθαρίστε το εξωτερικό του σιδήρου μόνο με ένα μαλακό και στεγνό πανί.

Καθαρίζετε τακτικά την πλάκα χρησιμοποιώντας μη λειαντικό σφουγγάρι για να μην καταστρέψετε την επιφάνειά της.

Αποφύγετε τη χρήση χημικών ή λειαντικών προϊόντων.

Μην βυθίζετε ποτέ τη συσκευή σε νερό ή άλλα υγρά.

## ΧΡΗΣΙΜΕΣ ΣΥΜΒΟΥΛΕΣ

Όταν το σίδερο χρησιμοποιείται για πρώτη φορά, μπορεί να δημιουργηθεί καπνός. Αυτό είναι απολύτως φυσιολογικό και θα σταματήσει λίγο μετά την έναρξη του σιδερώματος.

Τα υγρά ρούχα σιδερώνονται πιο εύκολα από τα εντελώς στεγνά.

Πριν από την πρώτη χρήση ή όταν το σίδερο δεν έχει χρησιμοποιηθεί για κάποιο χρονικό διάστημα, κρατήστε το σε οριζόντια θέση και αφήστε τον ατμό να βγει για περίπου 1 λεπτό. Πατήστε το κουμπί ατμού αρκετές φορές.

Όταν χρησιμοποιείτε τη λειτουργία ψεκασμού, συνιστάται να καθαρίζετε κατά διαστήματα την πλάκα για να αποφύγετε τη συσσώρευση υπολειμμάτων.

## HR - SIGURNOSNE NAPOMENE



### OPREZ!

Oprez! Prije korištenja pročitati pažljivo uputstva.

Pročitati sve sigurnosne napomene i uputstva.

Nepoštivanje postojećih sigurnosnih napomena i uputstava bi moglo prouzrokovati strujni udar, požar i/ili teške ozlijede. Oprez! Kada se koriste električni uređaji, treba uvijek obratiti pažnju na normalne sigurnosne mjere opreza kako bi se izbjegao rizik od nastajanja požara, strujnih udara, osobnih

ozlijeda i oštećenja materijala. Uređaj je namijenjen isključivo za kućnu uporabu za funkcije koje su naznačene u priručniku. Nije prikladan za profesionalno korištenje. Ne koristiti uređaj u neprimjerene svrhe. Bilo koje neprimjereno korištenje je opasno i izlaže korisnika opasnostima električne naravi i ozljedama osoba. Kada se odluči baciti u otpad ovaj uređaj, preporučljivo je pre-rezati žicu. Prije spajanja uređaja u struju prekontrolirati da li naznačeni napon u tehničkim podacima odgovara naponu lokalne mreže te se ne preporučuje korištenje utičnica i produžnih kablova koje ne odgovaraju kao što je naznačeno u tehničkim podacima. Ne koristiti uređaj ukoliko su žica, utikač ili neki dijelovi uređaja oštećeni. Osigurajte da je kabel za napajanje strujom na idealnoj udaljenosti od uređaja te da ne dođe u izravan dodir sa zagrijanim dijelovima uređaja ili pritsnut na rubovima ili oštrim kutevima. Ne isključivati uređaj vukući žicu. Nakon korištenja uređaja, isključiti iz struje i pričekati da se ohladi prije pospremanja i čišćenja. Ne koristiti uređaj u blizini osoba ili životinja. Svi popravci, kao i zamjena žice (eventualno), trebaju biti izvršeni isključivo od strane iskusnog tehničkog osoblja, kako bi se izbjegle opasnosti. Ne omatati žicu oko ruke kada je uređaj

uključen u struju. U slučaju nevremena isključiti uređaj iz struje. Prije korištenja uređaja izravnati žicu. Ne premještati uređaj putem električne žice. Ne koristiti žice za napajanje strujom kao drške. Ne vući žicu za napajanje strujom oko oštih kuteva te ne naslanjati na zagrijane površine. Sačuvati priručnik s uputama na sigurnom mjestu zajedno sa sigurnosnim napomenama, tijekom korištenja uređaja, u svrhu konzultiranja. U slučaju darivanja proizvoda drugim osobama treba predati i cjelokupnu dokumentaciju. U slučaju da se odlučite darovati uređaj nekoj drugoj osobi svakako izručite cjelokupnu dokumentaciju. Ako u sigurnosnim napomenama ili uputama nađete na teško shvatljive dijelove ili se nađete u nedoumici, prije samog korištenja uređaja kontaktirajte proizvođača na naznačenu adresu. **Oprez!** Povremeno prekontrolirati ispravan položaj vijaka, stanje trošnosti uređaja te provjerite ispravno funkcioniranje. Korištenje pribora koji nije priložen od strane proizvođača ili neprimjereni pribor može uzrokovati nastajanje požara, strujnog udara ili ozlijeda. Uvijek isključiti uređaj iz struje ukoliko je bez nadzora i prije montiranja, odmontirati ga i očistiti. Ne ostavljati uređaj izložen atmosferskim utjecajima (sunce, kiša, itd.) Ne koristi-

ti uređaj na otvorenom prostoru. Kada je uređaj uključen u struju ne ostavljati bez nadzora. U slučaju oštećenja električne žice istu treba popraviti od strane stručnog tehničkog osoblja ili u ovlaštenom centru za popravke kako bi se izbjegle eventualne opasnosti. Ne koristiti uređaj mokrim ili vlažnim rukama i nogama.

Uređaj nije namijenjen za funkcioniranje putem vanjskog timera ili sistema s odvojenim naredbama.



**OPREZ!**

Opasnost od gušenja. Dijelove ambalaže treba držati izvan dohvata djece, jer predstavljaju potencijalnu opasnost.

Plastičnu vrećicu držati izvan dohvata djece. Nije igračka.

Osigurati da tijekom korištenja uređaja djeca na stupe u izravan dodir s istim.

Ovaj uređaj mogu koristiti djeca u dobi iznad 8 godina i osobe sa smanjenim fizičkim, čulnim ili mentalnim sposobnostima ili osobe bez iskustva ili znanja ukoliko su pod nadzorom ili ukoliko su primile upute za korištenje uređaja te ukoliko su shvatile opasnosti do kojih može doći tijekom korištenja. Djeci nije dopušteno igranje uređajem. Čišćenje i održavanje ne smije biti izvršeno od

strane djece ako su u dobi ispod 8 godina i bez nadzora.

Uređaj i žicu za napajanje strujom držati izvan dohvata djece u dobi ispod 8 godina.



## **OPREZ!**

Ne ostavljajte uređaj bez nadzora kada je priključen na napajanje. Utikač mora biti izvučen iz utičnice prije nego što napunite spremnik vodom. Otvor se ne smije otvarati tijekom upotrebe. Uređaj se smije koristiti samo s predviđenim nosačem za glačalo, ako je dostupan. Uređaj se smije koristiti i pohranjivati samo na ravnoj i stabilnoj površini. Uređaj se ne smije koristiti ako je pao, ako dolazi do curenja vode ili ako je oštećen. Držite uređaj i kabel izvan dosega djece, kako tijekom rada, tako i tijekom hlađenja. Površine mogu postati vrlo vruće tijekom upotrebe. Uvijek nadzirite rad uređaja. Nikada ne ostavljajte uređaj bez nadzora tijekom rada. Pažnja! Kada je uređaj u radu, površine se zagrijavaju. Uvijek koristite ručku kako biste izbjegli opekline. Pažnja! Nemojte uranjati uređaj u vodu ili druge tekućine. Opasnost od strujnog udara. Pažnja! Nemojte koristiti zapaljive tekućine za čišćenje

uređaja. Opasnost od požara ili strujnog udara. Prije punjenja ili pražnjenja spremnika uvijek isključite utikač iz utičnice. Nikada ne puniti spremnik iznad maksimalnog predviđenog kapaciteta. Nikada ne stavljajte spremnik direktno ispod slavine, već koristite mjerne posude. Nemojte uvoditi ocat ili smjese za uklanjanje mrlja u spremnik. U spremnik ulijevajte samo vodu. Uključite uređaj samo kada je u radnom položaju. Ne glačajte odjeću dok je nosite. Nikada ne usmjeravajte paru prema dijelovima tijela, osobama ili životinjama. Opasnost od opekline. Ne ostavljajte vrući uređaj u kontaktu s tkaninama i zapaljivim površinama. Ne stavljajte vrući uređaj na kabel za napajanje. Kada uređaj postavite na njegov stalak, osigurajte da je površina na kojoj se nalazi stalak stabilna. Prilikom prve upotrebe, koristite stari komad tkanine kako biste provjerili jesu li ploča i spremnik čisti. Nemojte koristiti gaziranu vodu. Glačalo se ne smije koristiti ako je palo, ako postoje vidljivi znakovi oštećenja ili ako curi.

Ovaj uređaj u skladu je sa zahtjevima Uredbe (EU) 2023/826.

Potrošnja energije u off modu: 0,0 W.

Potrošnja energije u načinu pripravnosti (stand-by): n.a.

Potrošnja energije u načinu pripravnosti putem mreže: n.a.

Vrijeme nakon kojeg uređaj automatski prelazi u off mod: uređaj nema automatsku funkciju prelaska u off mod. Uređaj se isključuje ručno od strane korisnika.

Vrijeme nakon kojeg automatski prelazi u način pripravnosti: n.a.

Vrijeme nakon kojeg automatski prelazi u način pripravnosti putem mreže: n.a.

Uređaj nema način pripravnosti niti mrežni stand-by način.

Napajanje: proizvod ima integrirano napajanje i ne zahtijeva vanjski adapter.

#### 875506 – UPUTSTVO ZA UPOTREBU

##### OPIS

1. Ploča
2. Mlaznica za prskanje
3. Poklopac otvora za punjenje spremnika
4. Gumb za podešavanje pare
5. Gumb za prskanje
6. Gumb za udar pare
7. Ergonomska drška od pluta
8. Lampica termostata
9. Priključni kabel
10. Gumb za podešavanje temperature
11. Indikator maksimalne razine vode u spremniku

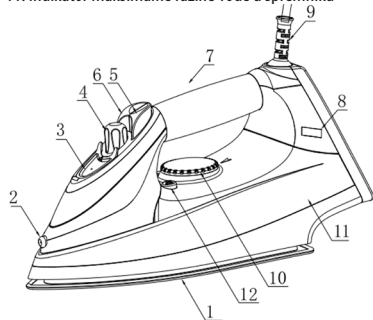

##### UPUTE ZA KORIŠTENJE

###### PODEŠAVANJE PARE

Gumb podešava isporuku pare kada se pomakne:

###### ODABIR TEMPERATURE GLAČALA

Postavite kontrolu temperature prema međunarodnim simbolima za

zaštitu tkanina (nalaze se na gumbu za podešavanje temperature i na etiketi za pranje odjeće).

Oznaka	Tkanina
·	Sintetička vlakna (najlon, akril, poliester, umjetna svila)
..	Lan, svila
...	Vuna, pamuk

##### PUNJENJE SPREMNIKA

Provjerite je li utikač isključen iz utičnice prije nego što izvedete ovu operaciju. Provjerite je li gumb za podešavanje pare postavljen na minimalnu razinu. Podignite poklopac i napunite spremnik kroz predviđeni otvor, pazite da ne premašite razinu MAX. Nikada nemojte dodavati mirisne tvari u spremnik. Tijekom glačanja povremeno provjeravajte razinu vode u spremniku.

##### SAVJETI:

Ako je voda u vašem području posebno tvrda, preporučuje se koristiti destiliranu vodu. Uvijek ispraznite spremnik nakon svake upotrebe.

##### PUŠTANJE U RAD

Provjerite je li gumb za podešavanje pare postavljen na minimalnu razinu. Potpuno odmotajte priključni kabel, postavite glačalo u okomiti položaj i uključite utikač u utičnicu. Koristite gumb za podešavanje temperature za odabir odgovarajuće temperature za tkaninu koju glačate. Lampica termostata će se upaliti i ugasiti kada ploča dostigne željenu temperaturu. Glačalo je tada spremno za upotrebu.

##### VAŽNO:

Prije i tijekom uporabe, osigurajte da je radna površina stabilna i otporna na toplinu. Nikada ne ostavljajte glačalo priključeno u struju bez nadzora.

##### SUHO GLAČANJE

Postavite gumb za podešavanje pare na minimalnu razinu. Nastavite s glačanjem.

##### GLAČANJE S PAROM

Napunite spremnik vodom. Koristite gumb za podešavanje pare za odabir željene razine pare.

NAPOMENA: Para će se ispuštati samo ako je gumb postavljen na simbole o, o, o ili max. Kada glačalo postavite u okomiti položaj tijekom pauza, isporuka pare automatski će se zaustaviti. Na prvoj upotrebi, može doći do ispuštanja nekoliko kapljica vode zajedno s parom. To je normalno. Prije glačanja odjeće, isprobajte glačalo na staroj tkanini.

##### FUNKCIJA PRSKANJA

Ova funkcija omogućuje vlaženje odjeće tijekom glačanja na suho ili s parom. Da biste je koristili, povremeno pritisnite gumb za prskanje i usmjerite mlaz vode na tvrdokorne nabore.

##### FUNKCIJA SUPERVAPOR (HORIZONTALNO ILI VERTIKALNO GLAČANJE)

Funkcija supervapora omogućuje stvaranje snažnog mlaza pare koji može prodrijeti u tkanine i izravnati najtvrdokornije nabore. Pričekajte nekoliko sekundi prije nego što ponovno pritisnete gumb. Supervapora se također može koristiti za glačanje viseće odjeće (vertikalni udar pare). U tom slučaju, pritisnite gumb supervapora u intervalima. Napomena: Ako iz ploče kaplje voda, temperatura je možda preniska. Povećajte temperaturu ili pričekajte nekoliko sekundi prije ponovnog pritiska kako bi se ploča mogla zagrijati.

##### SUSTAV PROTIV KAPANJA

Ovaj sustav sprječava kapanje vode na tkaninu. Uređaj se automatski

aktivira ako temperatura ploče iz bilo kojeg razloga padne.

## VERTIKALNO GLAČANJE

Za osvježavanje visećih odjevnih predmeta, poput odjeće ili zavjesa, možete koristiti vertikalno glačanje. Postupite na sljedeći način:

- Postavite gumb za temperaturu na maksimalni položaj.
  - Držite glačalo u okomitom položaju, na udaljenosti od otprilike 15-20 cm od tkanine.
  - Pritisnite gumb za paru u intervalima.
- Izbjegavajte prečesto pritisicanje gumba za paru. Ostavite nekoliko trenutaka između pritisaka.

**VAŽNO:** Nemojte koristiti ovu funkciju na sintetičkim tkaninama. Održavajte dovoljnu udaljenost između tkanine i ploče glačala kako biste spriječili opekline. Koristite ovu funkciju samo na visećoj odjeći. Nikada ne pokušavajte glačati odjeću koju nosi osoba, jer je para vrlo vruća i može izazvati ozbiljne opekline.

## SUSTAV PROTIV KAMENCA

Poseban filter unutar spremnika omekšava vodu i sprječava stvaranje kamenca na ploči glačala. Filter je trajan i ne treba ga mijenjati.

**Napomena:** Koristite samo vodu iz slavine. Destilirana ili demineralizirana voda može smanjiti učinkovitost sustava protiv kamenca mijenjajući njegove fizičko-kemijske karakteristike.

## SUSTAV SAMOČIŠĆENJA

Ovaj uređaj opremljen je sustavom samočišćenja koji pomaže smanjiti nakupljanje kamenca. Da biste postigli najbolje rezultate, potrebno je ovu operaciju izvoditi redovito, najmanje jednom mjesečno. Postupite na sljedeći način:

- Postavite glačalo u način rada suhog glačanja.
- Napunite spremnik do oznake MAX.
- Koristite glačalo uobičajeno, zagrijavajući ploču na maksimalnu temperaturu.
- Isključite glačalo iz utičnice kada je spremno.
- Držeći pritisnut gumb za samočišćenje, protresite glačalo u vodoravnom položaju iznad sudopera ili zdjele. Ostavite spremnik da se isprazni. Kombinacija vode i pare uklonit će dio kamenca nakupljenog u ploči glačala.
- Ponovno uključite glačalo u struju i, prelazeći preko stare krpe, uklonite preostalu vodu iz ploče glačala.

**VAŽNO:** Nemojte dirati vodu koja izlazi iz ploče jer je kipuća i može izazvati opekline.

**Napomena:** Prije ponovne upotrebe glačala, prijedite hladnom pločom glačala preko suhe pamučne krpe.

## NAKON UPOTREBE

Isključite glačalo iz struje. Ispraznite spremnik vode. Uvijek postavite gumb za podešavanje pare na minimalnu razinu. Ostavite glačalo da se potpuno ohladi. Omotajte kabel oko stražnjeg dijela uređaja. Odložite glačalo u okomitom položaju.

## ČIŠĆENJE I ODRŽAVANJE

**VAŽNO!** Prije nego što nastavite s bilo kojom operacijom čišćenja, isključite glačalo iz struje i pričekajte da se potpuno ohladi. Očistite vanjštinu glačala samo mekom i suhom krpom. Redovito čistite ploču glačala koristeći neabrazivnu spužvu kako ne biste oštetili površinu. Izbjegavajte korištenje kemikalija ili abrazivnih sredstava. Nikada nemojte uranjati uređaj u vodu ili druge tekućine.

## KORISNI SAVJETI

Kada se glačalo prvi put koristi, može se stvoriti dim. To je potpuno normalno i prestaje nakon nekoliko minuta glačanja. Vlažna odjeća lakše se glača nego potpuno suha odjeća. Prije prve uporabe ili kada glačalo nije korišteno neko vrijeme, držite ga u vodoravnom položaju i pustite paru da izlazi otprilike 1 minutu. Pritisnite gumb za paru nekoliko puta. Kada koristite funkciju prskanja, povremeno čistite ploču glačala kako biste spriječili nakupljanje ostataka.

## LEGENDA SIMBOLI

E - LEYENDA DE SÍMBOLOS

P - LEGENDA DE SÍMBOLOS

GR - ΥΠΟΜΝΗΜΑ ΣΥΜΒΟΛΩΝ

HR - LEGENDA SIMBOLA:



= Leggere il manuale dell'operatore

E - Leer el manual del operador

P - Leia o manual do operador

GR - Διαβάστε το εγχειρίδιο του χειριστή

HR - Pročitajte priručnik za rukovanje



= Smaltimento delle apparecchiature elettriche ed elettroniche

E - Eliminación de equipos eléctricos y electrónicos

P - Descarte de equipamentos elétricos e eletrónicos

GR - Απόρριψη ηλεκτρικού και ηλεκτρονικού εξοπλισμού

HR - Odlaganje električne i elektroničke opreme



= Osservare le avvertenze e le norme sulla sicurezza

E - Respete las advertencias y normas de seguridad

P - Respeitar os avisos e as normas de segurança

GR - Τηρείτε τις προειδοποιήσεις και τους κανονισμούς ασφαλείας

HR - Poštujte upozorenja i sigurnosne propise







Il simbolo del cassonetto barrato indica che il prodotto è soggetto alla raccolta differenziata. Per le sue caratteristiche tecniche il prodotto, se smaltito impropriamente, può rivelarsi dannoso per la salute e per l'ambiente. Per questo motivo il prodotto non deve essere smaltito insieme ai rifiuti solido urbani. L'utente dovrà pertanto conferire l'apparecchiatura giunta a fine vita agli idonei centri di raccolta differenziata dei rifiuti elettronici ed elettrotecnici, oppure riconsegnarla al rivenditore al momento dell'acquisto di una nuova apparecchiatura di tipo equivalente, in ragione di uno ad uno o conferirla gratuitamente, in caso di prodotto di piccolissime dimensioni, presso i negozi che forniscono questo servizio. L'adeguata raccolta differenziata per l'avvio successivo dell'apparecchiatura dismessa al riciclaggio, al trattamento e allo smaltimento ambientalmente compatibile contribuisce ad evitare possibili effetti negativi sulla salute e sull'ambiente e favorisce il reimpiego e/o riciclo dei materiali di cui è composta l'apparecchiatura. Lo smaltimento abusivo del prodotto comporta l'applicazione delle sanzioni previste della normativa vigente.

E - El símbolo del contenedor de basura tachado con un aspa indica que el producto está sujeto a recogida selectiva. Debido a sus características técnicas, si el producto se elimina de forma indebida, puede resultar perjudicial para la salud y el medio ambiente. Por esta razón, el producto no debe eliminarse junto con los residuos sólidos urbanos. El usuario, por lo tanto, deberá depositar el aparato, cuando este llegue al final de su vida útil, en los centros de recogida selectiva de residuos de aparatos eléctricos y electrónicos correspondientes, o bien entregarlo al distribuidor cuando compre un nuevo aparato similar, a razón de uno por uno, o dejarlo gratuitamente, en caso de productos muy pequeños, en las tiendas que proporcionen este servicio. La adecuada recogida selectiva para realizar el reciclaje del aparato en desuso, su tratamiento y eliminación de forma compatible con el medio ambiente contribuye a evitar posibles efectos negativos sobre la salud y el medio ambiente y favorece la reutilización y/o reciclaje de los materiales de los que está compuesto el aparato. La eliminación ilegal del producto conlleva la aplicación de las sanciones previstas en la normativa vigente.

P - O símbolo do contenedor de lixo barrado indica que o produto é suxeito à recolla diferenciada. Devido as características técnicas, o produto se eliminado indevidamente, pode se tornar perigoso para a saúde e meio ambiente. Por esta razão o produto não deve ser eliminado junto com o lixo sólido urbano. O usuário deverá portanto entregar o equipamento sem mais utilização nos centros de recolha específicos para lixo eletrônico e eletrotécnico, ou então entregá-lo ao revendedor no momento da aquisição de um novo equipamento de tipo equivalente, na proporção de um a um ou entregá-lo gratuitamente, em caso de produtos de dimensões muito pequenas, nas lojas que oferecerem este serviço. A recolha diferenciada adequada para a entrega em seguida do equipamento inutilizável à reciclagem, ao tratamento e à eliminação ambiental compatível contribui à evitação de possíveis efeitos negativos para a saúde e o meio ambiente e favorece a reutilização e/ou a reciclagem dos materiais com os quais é composto o equipamento. A eliminação abusiva do produto comporta a aplicação das sanções previstas pela normativa vigente.

GR - Το ακυρωμένο σύμβολο κάδου απορριμμάτων υποδεικνύει ότι το προϊόν υπόκειται σε ανακύκλωση. Για τα τεχνικά χαρακτηριστικά του, το προϊόν, εάν δεν απορριφθεί σωστά, μπορεί να είναι επικίνδυνο για την υγεία μας και το περιβάλλον. Για το λόγο αυτό, το προϊόν δεν πρέπει να απορρίπτεται μαζί με τα στερεά αστικά απόβλητα. Κατά συνέπεια, η χρήστης θα πρέπει να μεταφέρει την συσκευή στο τέλος της λειτουργικής ζωής της σε κατάλληλα διαφοροποιημένα κέντρα συλλογής για ηλεκτρονικές συσκευές και ηλεκτρο-τεχνικά απόβλητα, ή να την επιστρέψει στον λιανοπωλητή κατά την αγορά μιας νέας συσκευής ισοδύναμου τύπου, ή να την αποδώσει δωρεάν, σε περίπτωση πολύ μικρών διαστάσεων σε καταστήματα που παρέχουν αυτή την υπηρεσία. Η κατάλληλη ξεχωριστή συλλογή για την μετέπειτα προώθηση στην ανακύκλωση, επεξεργασία και περιβαλλοντικά συμβατή διάθεση συμβάλλει στην αποφυγή αρνητικών επιπτώσεων για το περιβάλλον και την υγεία και προωθεί την επαναχρησιμοποίηση ή / και ανακύκλωση των υλικών που απαρτίζουν τον εξοπλισμό. Παράνομη απόρριψη του προϊόντος από τον ιδιοκτήτη συνεπάγεται την εφαρμογή των διοικητικών κυρώσεων που προβλέπονται από το νόμο.

HR - Oznaka prekržižene kante za otpad označava da je proizvod namijenjen za odvojeno prikupljanje otpada. Zbog svojih tehničkih karakteristika, ako proizvod nije pravilno odložen, može biti opasan za zdravlje i okoliš. Zbog toga proizvod ne smije bit odložen zajedno s gradskim otpadom. Korisnik treba odložiti nefunkcionalni uređaj u određeni centar za odvojeno prikupljanje elektronskog i elektrotehničkog otpada, ili predati prodavaču u trenutku kupnje novog proizvoda istog tipa ili predati bez plaćanja dodatnih troškova, u slučaju proizvoda malih dimanzija, u centrima koji nude ovaj tip usluge. Adekvatno odvojeno prikupljanje otpada za naredno recikliranje odbačenih uređaja, za tretiranje i odlaganje u skladu s okolijem doprinosi izbjegavanju negativnog utjecaja na zdravlje i okoliš te pomaže za naknadno korištenje i/ili recikliranje materijala od kojeg se sastoji uređaj. Neprijmireno odlaganje proizvoda stvara komplikacije te sankcije predviđene važećim odredbama.





ART. 875506

## MATERIALI

Corpo: **Polipropilene** Pulsanti e termostato: **ABS** Piastra: **Alluminio e Acciaio**



L'etichetta fa parte integrante del prodotto,  
leggere e conservare per futuri riferimenti.

Graphic design is exclusive property of General Trade spa

📍 Importato e fabbricato da :  
**GENERAL TRADE SPA**  
Via G. Cassano - Km 2,2  
74015 Martina Franca (TA) ITALY  
✉ customer@generaltrade.it  
**www.generaltrade.it**  
*Prodotto di Provenienza Extra-UE*