

 **DICTROLUX®**

ionik 2.4

FERRO DA STIRO A VAPORE

2400 W



ISTRUZIONI D'USO

MISURE DI SICUREZZA



ATTENZIONE!

Attenzione! Leggere le istruzioni prima dell'uso. Leggere tutti gli avvisi di sicurezza e tutte le istruzioni. La mancata osservanza dei presenti avvisi e istruzioni potrebbe causare scosse elettriche, incendi e/o infortuni gravi. Avvertenza! Quando si usano apparecchi alimentati elettricamente, osservare sempre le normali precauzioni di sicurezza per ridurre il rischio di incendio, scosse elettriche, lesioni personali e danni materiali. L'apparecchio è destinato solo ad un uso domestico per le funzioni indicate nel presente manuale. Non adatto per uso professionale. Non utilizzare l'apparecchio per usi diversi da quello per cui è concepito. Qualsiasi utilizzo diverso da quello indicato è da considerarsi improprio e pericoloso ed espone l'utilizzatore a rischi di natura elettrica e a danni alle persone. Allorché si decida di smaltire come rifiuto questo apparecchio, si raccomanda di renderlo inoperante tagliandone il cavo di alimentazione. Prima di collegare l'apparecchio alla rete di alimentazione, controllare che la tensione indicata sui dati tecnici corrisponda a quella della rete locale e non utilizzare prese o prolunghe elettriche non compatibili con quanto indicato nei dati tecnici. Non utilizzare l'apparecchio se il cavo, la spina o alcune sue parti risultano danneggiate. Assicurarsi che il cavo di alimentazione sia adeguatamente tenuto lontano dall'apparecchio e non venga in contatto con le parti calde dello stesso o pressato su bordi o spigoli taglienti. Non scollegare mai l'apparecchio tirando il cavo. Dopo aver utilizzato l'apparecchio, scollegare il filo conduttore dalla fonte elettrica e attendere che si raffreddi prima di riportarlo a posto e di procedere alla sua pulizia. Non utilizzare l'apparecchio in prossimità di altre persone o animali. Tutte le riparazioni, compresa la (eventuale) sostituzione del cavo di alimentazione, devono essere eseguite solamente da tecnici autorizzati ed esperti, in modo da prevenire ogni rischio. Non avvolgere mai il cavo di alimentazione attorno alla mano quando l'apparecchio è connesso alla rete elettrica. In caso di temporale, scollegare il cavo di alimentazione dalla presa di corrente. Distendere completamente il cavo prima dell'utilizzo. Non tirare o trasportare l'apparecchio per mezzo del filo di alimentazione. Non usare il filo di alimentazione come manico. Non tirare il filo di alimentazione attorno ad angoli

aguzzi e non appoggiarlo su superfici calde. Conservare il presente libretto d'uso sicuro, insieme alle istruzioni, per l'intera durata di vita dell'apparecchio, a scopo di consultazione. In caso di cessione dell'apparecchio a terzi, consegnare anche l'intera documentazione. Se nella lettura di questo libretto di istruzioni d'uso, alcune parti risultassero di difficile comprensione o se sorgessero dubbi, prima di utilizzare il prodotto contattare l'azienda all'indirizzo indicato.

Attenzione! Controllare periodicamente il corretto serraggio delle eventuali viti presenti, lo stato di usura dell'apparecchio ed accertarsi del suo corretto funzionamento. L'utilizzo di accessori non consigliati o non forniti dal costruttore dell'apparecchio può comportare rischi di incendio, shock elettrico o danni a persone. Scollegare sempre l'apparecchio dall'alimentazione se lasciato incustodito e prima di montarlo, smontarlo o pulirlo o mantenerlo. Non lasciare l'apparecchio esposto ad agenti atmosferici (pioggia, sole, ecc.). Non usare l'apparecchio all'aperto. Non lasciare incustodito l'apparecchio mentre è collegato alla rete elettrica. In caso di danneggiamento del filo di alimentazione o dell'apparecchio, è necessario farlo riparare dal fabbricante o presso un centro assistenza autorizzato in modo da evitare eventuali pericoli. Non utilizzare l'apparecchio in caso di mani bagnate o piedi bagnati o nudi.



ATTENZIONE!

Pericolo di soffocamento. Gli elementi dell'imballaggio non devono essere lasciati alla portata dei bambini in quanto potenziali fonti di pericolo. Tenere il sacchetto di plastica lontano dalla portata di bambini. Non è un giocattolo. Durante l'utilizzo assicurarsi che i bambini non vengano a contatto con l'apparecchio. Questo apparecchio non deve essere utilizzato da bambini. Questo apparecchio può essere utilizzato da persone con ridotte capacità fisiche, sensoriali o mentali o con mancanza di esperienza o conoscenza se a loro è stata assicurata un'adeguata sorveglianza oppure se hanno ricevuto istruzioni circa l'uso in sicurezza dell'apparecchio e hanno compreso i pericoli correlati. I bambini non devono giocare con l'apparecchio. Le operazioni di pulizia e di manutenzione non devono essere effettuate da bambini. Mantenere l'apparecchio e il suo cavo fuori dalla portata dei bambini e custodire in luogo asciutto e sicuro.



ATTENZIONE! SUPERFICIE CHE SCOTTA

L'utilizzatore non deve lasciare l'apparecchio senza sorveglianza quando è collegato all'alimentazione. Rimuovere sempre la spina dal cordone di alimentazione prima che il serbatoio sia riempito d'acqua. L'orifizio non deve essere aperto durante l'uso. L'apparecchio deve essere utilizzato solo col suo appoggiaferro, laddove previsto. L'apparecchio deve essere utilizzato e riposto solo su una superficie stabile. Assicurarsi che anche la superficie di appoggio dell'appoggiaferro sia stabile. L'apparecchio non deve essere utilizzato in caso di perdita di acqua o di danneggiamento. Tenere l'apparecchio e il cordone lontano dalla portata dei bambini, sia quando è in funzione, sia quando è in fase di raffreddamento. Supervisionare sempre l'attività dell'apparecchio. Non lasciare mai l'apparecchio incustodito mentre è collegato alla rete. **Attenzione!** Quando l'apparecchio è in funzione le superfici sono soggette a riscaldamento. **PERICOLO DI USTIONE!** **Attenzione!** Non immergere l'apparecchio in acqua o altri liquidi. Pericolo di shock elettrico. **Attenzione!** Non utilizzare liquidi infiammabili per pulire l'apparecchio. Pericolo di incendi o scosse elettriche. Riempire il serbatoio con acqua prima di mettere in funzione l'apparecchio. Non riempire mai direttamente dal rubinetto, ma servirsi di misurini. Accendere l'apparecchio solo quando è in posizione di lavoro. Non stirare gli indumenti mentre questi sono indossati. L'apparecchio non deve essere utilizzato se caduto, se ci sono segni visibili di danneggiamenti o se vi sono perdite di acqua.

Collegare l'apparecchio con una presa di corrente provvista di terra. Il mancato rispetto a questo obbligo può provocare uno shock elettrico con conseguenza di lesioni gravi.

Componenti

1. Piastra
2. Ugello spray
3. Copertura foro di riempimento serbatoio
4. Regolazione vapore
5. Pulsante spray
6. Pulsante colpo di vapore
7. Funzione ionica
8. Manico ergonomico
9. Spia termostato
10. Cavo di alimentazione
11. Indicatore per manopola temperatura
12. Manopola di regolazione della temperatura
13. Indicatore livello massimo di acqua nel serbatoio
14. Pulsante autopulizia

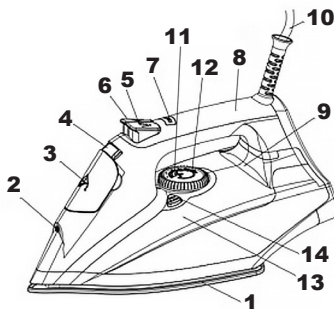

Regolazione vapore

Funzione

Descrizione

Stiratura a secco

No vapore



Stiratura a vapore

Livello vapore massimo



Scelta della temperatura



Riempimento del serbatoio

Eseguire sempre questa operazione con la spina scollegata dalla presa di corrente. Aprire il coperchio e riempire il serbatoio attraverso l'apposito foro senza superare il livello MAX. Non inserire mai sostanze profumate all'interno del serbatoio. Durante la stiratura, controllare di tanto in tanto il livello dell'acqua all'interno del serbatoio.

Istruzioni

Svolgere completamente il cavo di alimentazione, mettere il ferro in posizione verticale e collegare la spina alla presa della corrente. Con la manopola di regolazione della temperatura selezionare la temperatura idonea al tipo di tessuto da stirare. La spia del termostato si accende e si spegnerà quando la piastra avrà raggiunto la temperatura selezionata. A questo punto il ferro è pronto per l'uso.

Stiratura a vapore

Riempire con acqua il serbatoio. Scegliere attraverso il comando di regolazione del vapore l'erogazione di vapore desiderata.

NOTA: L'erogazione del vapore avviene solo se la manopola è stata posizionata in corrispondenza della temperatura massima.

Quando il ferro da stiro viene posto in verticale durante le pause di stiratura, l'erogazione del vapore si interrompe automaticamente. Al primo utilizzo, insieme al vapore possono uscire delle gocce d'acqua. Ciò è da ritenersi normale.

ATTENZIONE: Prima di collegare l'apparecchio alla fonte di energia più vicina, assicurarsi che la levetta del regolatore vapore sia posizionata al minimo. Successivamente, riempire d'acqua il contenitore del ferro. Collegare quindi la spina e attendere che l'acqua abbia raggiunto una temperatura ideale per stirare. Azionare la leva del vapore, abbassando o diminuendo a proprio piacimento.

ATTENZIONE: Prima di scollegare l'apparecchio, riportare al minimo la levetta del regolatore vapore al fine di evitare

eventuali fuoriuscite di acqua o vapore acqueo.

Stiratura a secco

Posizionare il comando di regolazione del vapore in posizione.



Funzione spray

Questa funzione permette di inumidire la biancheria sia durante la stiratura a vapore sia durante quella a secco. Per attivarla premere a impulsi il pulsante spray e dirigere il getto d'acqua sulle pieghe più resistenti.

Colpo di vapore

Per attivare questa funzione, premere a impulsi il pulsante colpo di vapore: il ferro da stiro erogherà un getto di vapore istantaneo di potenza superiore. Non premere consecutivamente il tasto per un numero eccessivo di volte in modo da evitare la fuoriuscita di gocce d'acqua non vaporizzate. Utilizzare questa funzione solo con la manopola di regolazione della temperatura posizionata al livello massimo. Ad ogni primo utilizzo della funzione colpo di vapore potrebbero fuoriuscire delle particelle di calcare. Si consiglia pertanto di non scaricare i primi getti di vapore direttamente sulla biancheria.

Funzione ionica

Il processo di ionizzazione genera minuscole particelle di vapore che penetrano in profondità nei tessuti e permettono di rimuovere facilmente anche le pieghe più ostinate. Infatti, quando questa funzione è attiva, il ferro genera un vapore meno denso rispetto a quello di una normale stiratura a vapore.

Per attivare questo processo occorre:

Riempire con acqua il serbatoio.

Posizionare la manopola temperatura al livello massimo.

Scegliere attraverso il comando di regolazione del vapore l'erogazione di vapore desiderata.

Tenere premuto il tasto funzione ionica per attivare la funzione.

NOTA: La funzione di ionizzazione può essere attivata solo se è stata impostata la stiratura a vapore ad alta temperatura.

Stiratura verticale

Per "ravvivare" gli indumenti appesi ai portabiti, le tende, ecc. è possibile usare il ferro in verticale.

Impostare la manopola di regolazione della temperatura sull'indicazione max.

Tenere il ferro in posizione verticale a una distanza di circa 15-20 cm dal tessuto.

Premere a impulsi il tasto della funzione colpo di vapore.

NOTA: Non premere il tasto colpo di vapore per troppe volte consecutivamente. Rispettare delle pause di alcuni istanti tra un'operazione e la successiva.

Auto-pulizia

L'apparecchio è dotato di un sistema di autopulizia che permette di ridurre la formazione di depositi di calcare.

Affinché produca benefici è necessario effettuare l'operazione regolarmente, almeno una volta al mese.

Procedere nel modo seguente:

Impostare la funzione di stiratura a secco.

Fare funzionare regolarmente il ferro da stiro portando la piastra alla massima temperatura.

Scollegare la spina dalla presa della corrente quando il ferro è pronto.

Mantenendo premuto il tasto di autopulizia agitare il ferro in posizione orizzontale, sopra ad un lavandino o una bacinella.

Lasciare che il serbatoio si svuoti.

La miscela acqua-vapore eliminerà una parte dei residui di calcare presenti nella piastra.

Collegare la spina alla presa di corrente e, muovendo il ferro sopra un panno vecchio, eliminare tutta l'acqua residua presente nella piastra.

Pulizia e manutenzione

Pulire il corpo del ferro e la piastra solo con un panno morbido e asciutto.

Non utilizzare sostanze chimiche o abrasive.

Non immergere mai l'apparecchio in acqua o in altre sostanze liquide.

E - ADVERTENCIAS DE SEGURIDAD



ATENCIÓN!

¡Atención! Lea estas instrucciones antes del uso. Lea todos los avisos de seguridad y todas las instrucciones. El hecho de no respetar los presentes avisos e instrucciones podría provocar descargas eléctricas, incendios y/o accidentes graves. ¡Advertencia! Al utilizar aparatos eléctricos, deben adoptarse siempre las precauciones de seguridad normales para reducir el riesgo de incendio, descarga eléctrica, lesiones personales y daños materiales. Este aparato está destinado únicamente a un uso doméstico para las funciones indicadas en el presente manual. No apto para uso profesional. No utilice el aparato con fines distintos a aquel para el que está diseñado. Cualquier uso diferente al indicado debe considerarse indebido y peligroso y expone al usuario a riesgos de naturaleza eléctrica y a daños a las personas. Cuando se decida desechar este aparato, se recomienda inutilizarlo cortando el cable de alimentación. Antes de conectar el aparato a la red de alimentación, compruebe que la tensión indicada en los datos técnicos se corresponde con la de la red local y no utilice tomas o alargadores eléctricos no compatibles con lo indicado en los datos técnicos. No utilice el aparato si el cable, el enchufe o algunas de sus partes están dañados. Asegúrese de que el cable de alimentación se mantiene debidamente alejado del aparato y que no está en contacto con las partes calientes del mismo o aplastado sobre bordes o aristas cortantes. Nunca desconecte el aparato tirando del cable. Después de utilizar el aparato, desconecte el hilo conductor de la fuente eléctrica y espere a que se haya enfriado antes de guardarlo y de proceder a su limpieza. No utilice el aparato cerca de otras personas o animales. Todas las reparaciones, incluida la sustitución del cable de alimentación (si fuera preciso), deberán realizarlas únicamente técnicos autorizados y expertos para prevenir cualquier riesgo. Nunca enrolle el cable de alimentación alrededor de la mano cuando el aparato esté conectado a la red eléctrica. En caso de tormenta, desconecte el cable de alimentación de la toma de corriente. Desenrolle el cable por completo antes de utilizar el aparato; no transporte el aparato tirando del cable de alimentación. No utilice el cable de alimentación como asa. No tire del cable de alimentación alrededor de aristas cortantes ni lo apoye sobre superficies calientes. Guarde el presente manual de uso junto con las instrucciones durante toda la vida del aparato, para futuras consultas. En caso de cesión del aparato a terceros, entregue también toda la documentación. Si al leer este manual de instrucciones algunas partes le resultaran difíciles de entender o le surgieran dudas, póngase en

contacto con la empresa en la dirección indicada antes de utilizar el aparato. ¡Atención! Compruebe de forma periódica el correcto ajuste de los tornillos que pudiera llevar el aparato, su estado de desgaste y asegúrese de que funciona correctamente. El uso de accesorios no recomendados o no suministrados por el fabricante del aparato puede conllevar riesgos de incendio, choque eléctrico o daños a personas. Desconecte siempre el aparato si lo deja sin vigilancia y antes de montarlo, desmontarlo, limpiarlo o realizar su mantenimiento. No deje el aparato expuesto a los agentes atmosféricos (lluvia, sol, etc.). No utilice el aparato al aire libre. No deje el aparato sin vigilancia mientras esté conectado a la red eléctrica. Si el cable de alimentación o el aparato estuvieran dañados, será necesario hacerlos reparar por el fabricante o por el servicio técnico autorizado para evitar posibles peligros. No utilice el aparato con las manos mojadas o los pies mojados o descalzos.



ATENCIÓN!

Peligro de asfixia. Los elementos de embalaje no deben dejarse al alcance de los niños, al ser potenciales fuentes de peligro. Mantenga la bolsa de plástico fuera del alcance de los niños. No es un juguete. Durante el uso, asegúrese de que los niños no toquen el aparato. Este aparato no puede ser utilizado por niños. Este aparato puede ser utilizado por personas con capacidades físicas, sensoriales o mentales reducidas o falta de experiencia y conocimiento, siempre y cuando lo hagan bajo una adecuada supervisión o tras recibir instrucciones sobre la utilización segura del aparato y entender los peligros que entraña. Los niños no deben jugar con el aparato. Las operaciones de limpieza y mantenimiento no deben ser realizadas por niños. Mantenga este aparato y su cable fuera del alcance de los niños y guárdelo en un lugar seco y seguro.



¡ATENCIÓN! SUPERFICIE QUE QUEMA

El usuario no debe dejar el aparato sin vigilancia cuando esté conectado a la alimentación. Desenchufe siempre el aparato de la alimentación antes de llenar el depósito de agua. El orificio de llenado no debe abrirse durante el uso. El aparato debe utilizarse únicamente con su posaplancha, cuando esté previsto. El aparato

debe utilizarse y colocarse únicamente sobre una superficie estable. Asegúrese de que también la superficie de apoyo del posaplancha sea estable. El aparato no debe utilizarse si pierde agua o está dañado. Mantenga el aparato y el cable fuera del alcance de los niños, tanto cuando esté en funcionamiento como cuando se esté enfriando. Supervise siempre la actividad del aparato. Nunca deje el aparato sin vigilancia mientras está conectado a la red eléctrica. ¡Atención! Cuando el aparato está en funcionamiento, las superficies pueden calentarse. ¡PELIGRO DE QUEMADURAS! ¡Atención! No sumerja el aparato en agua u otros líquidos. Peligro de choque eléctrico. ¡Atención! No utilice líquidos inflamables para limpiar el aparato. Existe peligro de incendio o descargas eléctricas. Llene el depósito de agua antes de poner en funcionamiento el aparato. Nunca ponga directamente el depósito debajo del grifo, utilice un dosificador. Encienda el aparato únicamente cuando esté en posición de trabajo. No planche la ropa mientras la lleve puesta. El dispositivo no debe utilizarse si se cae, si hay signos visibles de daños o fugas de agua.

Conecte el aparato a una toma de corriente con puesta a tierra. El hecho de no cumplir con esta obligación puede provocar un choque eléctrico con las consiguientes lesiones graves.

Componentes

1. Suela
2. Boquilla pulverizadora
3. Cubierta del orificio de llenado del depósito
4. Ajuste de vapor
5. Botón de pulverización
6. Botón golpe de vapor
7. Función iónica
8. Asa ergonómica
9. Piloto del termostato
10. Cable de alimentación
11. Indicador del mando de temperatura
12. Mando de ajuste de la temperatura
13. Indicador de nivel máximo de agua en el depósito
14. Botón de autolimpieza

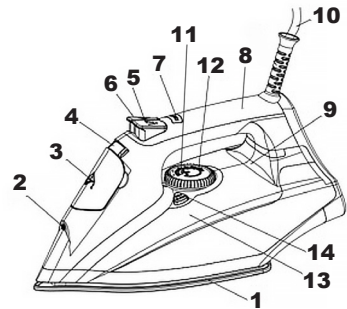

Ajuste de vapor

Función

Descripción

Planchado en seco

No sale vapor



Planchado con vapor

Nivel de vapor máximo



Elección de la temperatura



Llenado del depósito

Realice siempre esta operación con el enchufe desconectado de la toma de corriente. Abra la tapa y llene el depósito a través del orificio correspondiente sin superar el nivel MAX. Nunca introduzca sustancias perfumadas en el interior del depósito. Durante el planchado, compruebe de vez en cuando el nivel de agua dentro del depósito.

Instrucciones

Desenrolle completamente el cable de alimentación, coloque la plancha en posición vertical y conecte el enchufe a la toma de corriente. Con el mando de ajuste de la temperatura, seleccione la temperatura adecuada para el tipo de tejido a planchar. El piloto del termostato se encenderá y se apagará cuando la suela alcance la temperatura seleccionada. Llegados a este punto, la plancha estará lista para el uso.

Planchado con vapor

Llene el depósito con agua. Elija, mediante el mando de ajuste del vapor, la emisión de vapor deseada. NOTA: la emisión de vapor se produce solo si el mando se ha colocado en correspondencia con la temperatura máxima. Cuando la plancha se coloca en posición vertical durante las pausas de planchado, la emisión de vapor se interrumpe automáticamente. En el primer uso, junto con el vapor pueden salir gotas de agua. Esto debe considerarse normal.

ATENCIÓN: Antes de conectar el aparato a la fuente de energía más cercana, asegúrese de que la palanca del regulador del vapor esté posicionada en el mínimo. Después, llene el depósito de la plancha con agua. A continuación conecte el enchufe y espere a que el agua haya alcanzado una temperatura ideal para planchar. Accione la palanca del vapor, bajando o disminuyendo según sus exigencias.

ATENCIÓN: Antes de desenchufar el aparato, vuelva a desplazar la palanca del regulador del vapor hasta el mínimo para evitar posibles fugas de agua o vapor.

Leer y guardar para futuras consultas.



Planchado en seco

Coloque el mando de ajuste del vapor en la posición.

Función espray

Esta función permite humedecer la ropa tanto durante el planchado con vapor como en seco.

Para activarla, pulse repetidas veces el botón de pulverización y dirija el chorro de agua hacia las arrugas más persistentes.

Golpe de vapor

Para activar esta función, pulse repetidas veces el botón de golpe de vapor: la plancha emitirá un chorro de vapor instantáneo de potencia superior. No pulse el botón de forma consecutiva demasiadas veces para evitar la fuga de gotas de agua no vaporizadas. Utilice esta función solo con el mando de ajuste de la temperatura colocado en el nivel máximo.

En cada primer uso de la función de golpe de vapor podrían salir partículas de cal. Por lo tanto, se recomienda no descargar los primeros chorros de vapor directamente sobre la ropa.

Función iónica

El proceso de ionización genera diminutas partículas de vapor que penetran profundamente en los tejidos y permiten eliminar fácilmente incluso las arrugas más difíciles. De hecho, cuando esta función está activada, la plancha genera un vapor menos denso que el de un planchado con vapor normal.

Para activar este proceso es necesario:

Llenar el depósito con agua.

Colocar el mando de temperatura en el nivel máximo.

Elegir, mediante el mando de ajuste del vapor, la emisión de vapor deseada.

Mantener pulsado el botón de función iónica para activar la función.

NOTA: la función de ionización solo se puede activar si se ha configurado el planchado con vapor a alta temperatura.

Planchado vertical

Para «reavivar» la ropa colgada en las perchas, las cortinas, etc., puede utilizar la plancha en vertical.

Coloque el mando de ajuste de la temperatura en la indicación MAX.

Mantenga la plancha en posición vertical a una distancia de aproximadamente 15-20 cm del tejido.

Pulse repetidas veces el botón de la función Golpe de vapor.

NOTA: no pulse el botón de golpe de vapor demasiadas veces consecutivas. Haga pausas de unos segundos entre una operación y la siguiente.

Autolimpieza

La unidad cuenta con un sistema de autolimpieza que permite reducir la formación de depósitos de cal.

Para que sea efectivo es necesario realizar la operación con regularidad, al menos una vez al mes.

Proceda de la siguiente manera:

Seleccione la función de planchado en seco.

Haga funcionar la plancha normalmente llevando la suela a la temperatura máxima.

Desconecte el enchufe de la toma de corriente cuando la plancha esté lista.

Manteniendo pulsado el botón de autolimpieza, agite la plancha en posición horizontal sobre un fregadero o un barreño.

Deje que el depósito se vacíe.

La mezcla de agua y vapor eliminará una parte de los residuos de cal de la suela.

Conecte el enchufe a la toma de corriente y, moviendo la plancha sobre un trapo viejo, elimine toda el agua residual presente en la suela.

Limpieza y mantenimiento

Limpie el cuerpo de la plancha con un paño suave y seco.

No utilice productos químicos o abrasivos.

Nunca sumerja el aparato en agua u otros líquidos.

P - ADVERTÊNCIAS DE SEGURANÇA



ATENÇÃO!

Atenção! Leia as instruções antes da utilização. Leia todos os avisos de segurança e todas as instruções. Se não seguir os presentes avisos e instruções poderão se verificar choques elétricos, incêndios e/ou graves acidentes. Advertência! Quando for utilizar aparelhos alimentados eletricamente, observe sempre as normais precauções de segurança para reduzir os riscos de incêndio, choques elétricos, lesões pessoais e danificações materiais. O aparelho é destinado somente para uso doméstico e para as funções indicadas neste manual. Não é adaptado para uso profissional. Não utilize o aparelho para usos diferentes daquele pelo qual ele foi concebido. Qualquer utilização diferente daquela indicada deve ser considerada imprópria e perigosa e expõe o utilizador aos riscos de tipo elétricos e a danificações às pessoas. Quando decidir eliminar como lixo este aparelho, é aconselhável torná-lo inutilizável cortando o cabo de alimentação. Antes de conectar o aparelho na rede de alimentação, verifique se a tensão indicada nos dados técnicos corresponde

àquela da rede local e não utilize tomadas ou extensões elétricas não compatíveis com quanto indicado nos dados técnicos. Não utilize o aparelho se o cabo, o plugue ou qualquer outra parte estiver danificada. Verifique se o cabo de alimentação está sendo adequadamente mantido longe do aparelho e que ele não entre em contato com as partes quentes do mesmo ou estiver prensado entre bordas ou cantos cortantes. Nunca desconecte o aparelho puxando pelo cabo. Após ter utilizado o aparelho, desconecte o fio condutor da fonte elétrica e aguarde até seu esfriamento antes de guardá-lo e de proceder com a sua limpeza. Não utilize o aparelho em proximidade de outras pessoas ou de animais. Todos os consertos, inclusive a (eventual) substituição do cabo de alimentação, devem ser realizados somente por técnicos profissionais autorizados e especializados, para poder prevenir qualquer tipo risco. Nunca enrole o cabo de alimentação envolta da mão quando o aparelho está conectado à rede elétrica. Em caso de temporal desconecte o cabo de alimentação da tomada de corrente. Estique completamente o fio antes da utilização. Não puxe-o ou transporte-o através do fio de alimentação. Não utilize o fio de alimentação como empunhadura. Não puxe o fio de alimentação em volta de cantos afiados e não apoie-o sobre superfícies quentes. Guardé o presente livrinho de utilização junto com as instruções, pela inteira duração de vida do aparelho, para podê-lo consultar quando necessário. Se for ceder o aparelho para terceiros, entregue também toda a documentação. Se durante a leitura desse livrinho de instruções de utilização algumas partes estiverem difíceis de se compreenderem ou se houverem dúvidas, antes de utilizar o produto contacte a empresa no endereço indicado.

Atenção! Verifique periodicamente se os eventuais parafusos presentes estão atarraxados corretamente, o estado de desgaste do aparelho e controle também seu correto funcionamento. A utilização de acessórios não aconselhados ou que não foram fornecidos pelo construtor do aparelho pode comportar riscos de incêndio, choque elétrico ou danificações às pessoas. Desconecte sempre o aparelho da alimentação se deixado sem alguém vigiando e antes de montá-lo, desmontá-lo ou limpá-lo. Não deixe o aparelho exposto aos agentes atmosféricos (chuva, sol, etc.). Não utilize o aparelho ao ar livre. Não deixe o aparelho sem alguém vigiando enquanto ele estiver conectado na rede elétrica. Em caso de danificação do fio de alimentação ou do aparelho, é necessário que seu conserto seja feito pelo fabricante

ou em um centro de assistência autorizado para evitar eventuais perigos. Não utilize o aparelho se estiver com as mãos ou os pés molhados, húmidos ou descalços.



Perigo de sufocamento. Os elementos da embalagem não devem ser deixados ao alcance das crianças enquanto potenciais fontes de perigo. Mantenha o saquinho de plástico longe do alcance das crianças. Não é um brinquedo. Durante a utilização tome cuidado para que as crianças não entrem em contato com o aparelho. Este aparelho não deve ser utilizado pelas crianças. Este aparelho pode ser utilizado por pessoas com capacidades físicas, sensoriais ou mentais reduzidas, ou sem experiência ou sem o conhecimento necessário, contanto que seja utilizado sob o controle adequado de um adulto ou após que as mesmas tenham recebido instruções relativas à utilização segura do aparelho e tenham compreendido os perigos inerentes. As crianças não devem brincar com o aparelho. As operações de limpeza e de manutenção não deve ser feitas por crianças. Mantenha o aparelho e o cabo fora do alcance das crianças e guarde em um lugar seco e seguro.



ATENÇÃO! SUPERFÍCIE QUE QUEIMA

O utilizador não deve deixar o aparelho sem alguém vigiando quando ele estiver conectado na alimentação. Remova sempre o plugue do cordão de alimentação antes que o tanque for enchido com água. O orifício não deve ser aberto durante a utilização. O aparelho deve ser utilizado somente com o apoia-ferro previsto. O aparelho deve ser utilizado e posicionado somente sobre uma superfície estável. O aparelho não deve ser utilizado em caso de perdas de água ou de danificação. Mantenha o aparelho e o cordão longe do alcance das crianças, seja quando ele estiver sendo utilizado, seja quando ele estiver em fase de esfriamento. Supervisione sempre a atividade do aparelho. Nunca deixe o aparelho sem alguém vigiando enquanto ele estiver conectado na rede. Atenção! Quando o aparelho estiver acionado as superfícies estão sujeitas ao aquecimento. PERIGO DE

QUEIMADURAS! Atenção! Não mergulhe o aparelho na água ou em outros líquidos. Perigo de choque elétrico. **Atenção!** Não utilize líquidos inflamáveis para limpar o aparelho. Perigo de incêndio ou de choques elétricos. Encha o tanque com água antes de acionar o aparelho. Nunca coloque a caldeira diretamente sob a torneira, utilize dosadores. Acione o aparelho somente quando ele estiver na posição de trabalho. Não passe as roupas quando elas estiverem sendo vestidas. O dispositivo não deve ser utilizado em caso de queda, se há sinais visíveis de danos ou se há vazamentos de água.



Conecte o seu aparelho em uma tomada de corrente aterrada. A falta de respeito desta obrigação pode provocar um choque elétrico com consequentes lesões graves.

Componentes

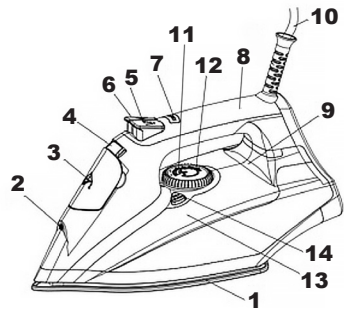
- 1. Chapa
- 2. Bico spray
- 3. Cobertura orifício de enchimento tanque
- 4. Regulação vapor
- 5. Interruptor spray
- 6. Interruptor jato de vapor
- 7. Função iônica
- 8. Cabo ergonômico
- 9. Luz indicadora termóstato
- 10. Cabo de alimentação
- 11. Indicador do botão giratório temperatura
- 12. Botão giratório de regulação da temperatura
- 13. Indicador nível máximo de água no tanque
- 14. Interruptor auto-limpeza



Regulação vapor

Função	Descrição
Engomadura a seco	Sem vapor 
Engomadura a vapor	Nível vapor máximo 

Escolha da temperatura



Enchimento do tanque

Realize sempre essa operação com o plugue desconectado da tomada de corrente. Abra a tampa e encha o tanque através do apósito orifício sem ultrapassar o nível MAX. Nunca introduza substâncias perfumadas no interior do tanque. Durante a

engomadura, verifique de vez em quando o nível da água no interior do tanque.

Instruções

Desenrole completamente o cabo de alimentação, coloque o ferro na posição vertical e conecte o plugue na tomada de corrente. Com o botão giratório de regulação da temperatura selecione a temperatura idônea ao tipo de tecido que será engomado. A luz indicadora do termostato se ligará e se desligará quando a chapa terá alcançado a temperatura selecionada. Agora o ferro está pronto para a utilização.

Engomadura a vapor

Encha o tanque com água. Escolha através do controle de regulação do vapor a distribuição do vapor desejada. NOTA: A distribuição do vapor acontece somente se o botão giratório foi posicionado em correspondência da temperatura máxima. Quando o ferro de engomar for colocado na posição vertical durante as pausas da engomadura, a distribuição do vapor se interrompe automaticamente. Na primeira utilização, junto com o vapor podem vazar algumas gotas de água. Isso deve ser considerado normal.

ATENÇÃO: Antes de conectar o aparelho na fonte de energia mais próxima, verifique se a alavanca do regulador do vapor está posicionada no mínimo. Em seguida encha o contentor do ferro com água. Depois, conecte o plugue na tomada e aguarde até a água alcançar uma temperatura ideal para passar a roupa. Acione a alavanca do vapor, abaixando ou diminuindo, à próprio gosto.

ATENÇÃO: Antes de desconectar o aparelho, reposicione no mínimo a alavanca do regulador do vapor para evitar eventuais emissões de água ou vapor aqueo.

Leia e guarde para referências futuras.



Engomadura a seco

Posicione o controle de regulação do vapor em sua posição.

Função spray

Essa função permite humedecer as roupas seja durante a engomadura a vapor seja durante a engomadura a seco. Para ativá-la aperte em impulsos o interruptor spray e direcione o jato de água nas dobras mais resistentes.

Jato de vapor

Para ativar essa função, aperte em impulsos o interruptor do jato de vapor: o ferro de engomar soltará um jato de vapor instantâneo com uma potência superior. Não aperte consecutivamente o interruptor um número excessivo de vezes para dessa maneira evitar vazamentos de gotas de água não vaporizadas.

Utilize essa função somente com o botão giratório de regulação da temperatura posicionada no nível máximo.

Em cada primeira utilização da função jato de vapor podem vazar algumas partículas de calcário. É aconselhável portanto não descarregar os primeiros jatos de vapor diretamente sobre as roupas.

Função iônica

O processo de ionização gera minúsculas partículas de vapor que penetram em profundidade nos tecidos e permitem a remoção com facilidade inclusive das dobras mais obstinadas. De fato, quando essa função está ativada, o ferro gera um vapor menos denso daquele de uma normal engomadura a vapor.

Para ativar esse processo é necessário:

Encha o tanque com água.

Posicione o botão giratório da temperatura no nível máximo.

Escolha através do controle de regulação do vapor a distribuição de vapor desejada.

Mantenha apertado o interruptor da função iônica para ativar a função.

NOTA: A função de ionização pode ser ativada somente se foi configurada a engomadura a vapor com alta temperatura.

Engomadura vertical

Para "reavivar" as roupas penduradas no cabideiro, as cortinas etc. é possível utilizar o ferro na vertical.

Configure o botão giratório de regulação da temperatura na marca max.

Mantenha o ferro na posição vertical com uma distância de aproximadamente 15-20 cm do tecido.

Aperte em impulsos o interruptor da função jato de vapor.

NOTA: Não aperte o interruptor do jato de vapor muitas vezes consecutivamente. Realize algumas pausas de poucos instantes entre uma operação e outra.

Auto-limpeza

O aparelho possui um sistema de auto-limpeza que permite a redução da formação de depósitos de calcário. Para que isso produza benefícios é necessário realizar essa operação com regularidade, pelo menos uma vez por mês. Proceda da seguinte maneira:

Configure a função de engomadura a seco.

Deixe funcionar normalmente o ferro de engomar levando a chapa até alcançar a temperatura máxima.

Desconecte o plugue da tomada de corrente quando o ferro estiver pronto.

Mantendo apertado o interruptor de auto-limpeza sacuda o ferro na posição horizontal, em cima de uma pia ou uma bacia.

Deixe que o tanque se esvazie.

A mistura água-vapor eliminará uma parte dos resíduos de calcário que se encontram na chapa.

Conecte o plugue na tomada de corrente e, mexendo o ferro em cima de um pano velho, elimine toda a água restante que se encontra na chapa.

Limpeza e manutenção

Limpe o corpo do ferro e a chapa somente com um pano macio e seco.

Não utilize substâncias químicas ou abrasivas.

GR - ΚΑΝΟΝΙΣΜΟΙ ΑΣΦΑΛΕΙΑΣ



ΠΡΟΣΟΧΗ!

Προσοχή! Διαβάστε τις οδηγίες πριν από τη χρήση. Διαβάστε όλες τις προειδοποιήσεις ασφαλείας και όλες τις οδηγίες. Η μη τήρηση των παρόντων προειδοποιήσεων και των οδηγιών θα μπορούσαν να οδηγήσουν σε ηλεκτροπληξία, πυρκαγιά ή / και σοβαρούς τραυματισμούς. Προειδοποίηση! Όταν χρησιμοποιείτε ηλεκτροκίνητες συσκευές, τηρείτε πάντα τις βασικές προφυλάξεις ασφαλείας για να μειώσετε τον κίνδυνο πυρκαγιάς, ηλεκτροπληξίας, τραυματισμού και ή υλικών ζημιών. Η συσκευή έχει σχεδιαστεί για οικιακή χρήση για τις λειτουργίες που περιγράφονται σε αυτό το εγχειρίδιο. Δεν είναι κατάλληλο για επαγγελματική χρήση. Μην χρησιμοποιείτε τη συσκευή για σκοπούς άλλους από αυτούς για τους οποίους έχει σχεδιαστεί. Οποιαδήποτε χρήση άλλη από εκείνη που καθορίζεται θεωρείται ακατάλληλη και επικίνδυνη και εκθέτει το χρήστη σε ηλεκτρικούς κινδύνους και σωματικές βλάβες. Αν αποφασίσετε να απορρίψετε τον εξοπλισμό αυτό, θα πρέπει να τον καταστήσετε αδρανή, κόβοντας το καλώδιο τροφοδοσίας. Πριν συνδέσετε τη συσκευή με την παροχή ηλεκτρικού ρεύματος ελέγξτε ότι η τάση που αναγράφεται σχετικά με τα τεχνικά δεδομένα που αντιστοιχούν στο τοπικό δίκτυο και μην χρησιμοποιείτε μη συμβατές μπαλαντέζες ή πρίζες σύμφωνα με όσα αναφέρονται στις προδιαγραφές. Μην χρησιμοποιείτε τη συσκευή εάν το καλώδιο, η πρίζα ή κάποια από τα τμήματά της έχουν καταστραφεί. Βεβαιωθείτε ότι το καλώδιο τροφοδοσίας είναι μακριά από τη συσκευή και δεν έρχεται σε επαφή με τα ζεστά μέρη της ίδιας ή πιέζεται στα

άκρα ή από αιχμηρά αντικείμενα. Μην αποσυνδέετε ποτέ τη συσκευή τραβώντας το καλώδιο. Μετά τη χρήση της συσκευής, αποσυνδέστε τον αγωγό από την πηγή ρεύματος και αφήστε το να κρυώσει πριν το βάλετε στη θέση του και τον καθαρισμό. Μην χρησιμοποιείτε τη συσκευή κοντά σε άλλους ανθρώπους ή ζώα. Όλες οι επισκευές, συμπεριλαμβανομένης της αντικατάστασης του καλωδίου τροφοδοσίας (αν υπάρχει), θα πρέπει να εκτελούνται μόνο από εγκεκριμένους εμπειρογνώμονες, προκειμένου να εξαιρεθεί κάθε κίνδυνος. Ποτέ μην τυλίγετε το καλώδιο γύρω από το χέρι σας, όταν η συσκευή είναι συνδεδεμένη με το ηλεκτρικό δίκτυο. Κατά τη διάρκεια καταιγίδας, αποσυνδέστε το καλώδιο τροφοδοσίας από την πρίζα. Ισιώστε το καλώδιο εντελώς πριν τη χρήση. Μην τραβάτε ή μεταφέρετε το μηχάνημα από το καλώδιο τροφοδοσίας. Μην χρησιμοποιείτε το καλώδιο ως λαβή. Μην τραβάτε το καλώδιο γύρω από αιχμηρές γωνίες και μην το τοποθετείτε σε ζεστές επιφάνειες. Φυλάξτε αυτό το φυλλάδιο σε ασφαλές μέρος μαζί με τις οδηγίες, για όλη τη διάρκεια ζωής της συσκευής, ώστε να ανατρέχετε σε αυτό όταν υπάρχει ανάγκη. Σε περίπτωση πώλησης της συσκευής σε τρίτους, παραδώστε και όλα τα έγγραφα. Αν διαβάζοντας αυτό το φυλλάδιο οδηγιών κάποια μέρη είναι δύσκολο να κατανοηθούν ή αν υπάρχουν αμφιβολίες, πριν από τη χρήση του προϊόντος, επικοινωνήστε με την εταιρεία στη διεύθυνση που αναφέρεται.

Προσοχή! Ελέγχετε περιοδικά τη σωστή σύσφιγξη των τυχόν βιδών, την κατάσταση φθοράς της συσκευής και τη διασφάλιση της ορθής λειτουργίας. Η χρήση των αξεσουάρ που δεν προτείνονται ή παρέχονται από τον κατασκευαστή της συσκευής μπορεί να προκαλέσει πυρκαγιά, ηλεκτροπληξία ή τραυματισμούς. Πάντα να αποσυνδέετε τη συσκευή από την τροφοδοσία αν αφεθεί χωρίς επιτήρηση και πριν την συναρμολόγηση, αποσυναρμολογήστε καθαρισμό και συντήρηση. Μην αφήνετε τη συσκευή εκτεθειμένη σε ατμοσφαιρικούς παράγοντες (βροχή, ήλιο, κλπ...). Μην χρησιμοποιείτε τη συσκευή σε εξωτερικούς χώρους. Μην αφήνετε τη συσκευή χωρίς επίβλεψη ενώ είναι στην πρίζα. Σε περίπτωση βλάβης του καλωδίου τροφοδοσίας πρέπει να επισκευαστεί από τον κατασκευαστή ή από ένα εξουσιοδοτημένο κέντρο επισκευών για να αποφευχθεί οποιοσδήποτε κίνδυνος. Αποφεύγετε την επαφή με την συσκευή όταν τα χέρια ή τα πόδια σας είναι βρεγμένα ή υγρά.



ΠΡΟΣΟΧΗ!

Κίνδυνος ασφυξίας. Τα υλικά συσκευασίας δεν πρέπει να βρίσκονται κοντά σε παιδιά γιατί είναι δυνητικά επικίνδυνα. Κρατήστε την πλαστική σακούλα μακριά από παιδιά. Δεν είναι ένα παιχνίδι. Κατά τη χρήση βεβαιωθείτε ότι τα παιδιά δεν έρχονται σε επαφή με τη συσκευή. Αυτή η συσκευή δεν πρέπει να χρησιμοποιείται από παιδιά. Ο εξοπλισμός αυτός μπορεί να χρησιμοποιηθεί από άτομα με μειωμένες σωματικές, αισθητηριακές ή διανοητικές ικανότητες ή έλλειψη εμπειρίας και γνώσης, αν υφίσταται κατάλληλη επιτήρηση ή αν έχουν λάβει οδηγίες σχετικά με τη χρήση σε συσκευή ασφαλείας και έχουν κατανοήσει τους κινδύνους που σχετίζονται με αυτή. Τα παιδιά δεν πρέπει να παίζουν με τη συσκευή. Καθαρισμός και συντήρηση, δεν θα πρέπει να εκτελούνται από τα παιδιά. Κρατήστε τη συσκευή και το καλώδιο της μακριά από τα παιδιά και φυλάξτε την σε στεγνή και ασφαλή τοποθεσία.



ΠΡΟΣΟΧΗ! ΣΥΜΒΟΛΟ ΚΑΥΤΗΣ ΕΠΙΦΑΝΕΙΑΣ.

Ο χρήστης δεν θα πρέπει να αφήνει τη μονάδα χωρίς επίβλεψη όταν είναι συνδεδεμένο στην τροφοδοσία. Πάντα να αφαιρείτε το βύσμα από το καλώδιο ρεύματος προτού η δεξαμενή είναι γεμάτη με νερό. Η οπή δεν πρέπει να ανοιχτεί κατά τη χρήση. Η συσκευή πρέπει να χρησιμοποιείται μόνο με το προβλεπόμενο στήριγμα. Η συσκευή πρέπει να χρησιμοποιείται και να τοποθετείται μόνο σε μια σταθερή επιφάνεια. Σύμβολο καυτής επιφάνειας. Η συσκευή δεν θα πρέπει να χρησιμοποιείται σε περίπτωση απώλειας νερού ή ζημιάς. Κρατήστε τη συσκευή και το καλώδιο μακριά από τα παιδιά, τόσο κατά τη λειτουργία, όσο κατά την φάση της ψύξης. Εποπτεύετε πάντα τις δραστηριότητες της μονάδας. Ποτέ μην την αφήνετε χωρίς επιτήρηση ενώ είναι συνδεδεμένη στο ρεύμα. Προσοχή! Όταν η συσκευή είναι σε λειτουργία, οι επιφάνειες υπόκεινται σε θέρμανση. ΚΙΝΔΥΝΟΣ ΕΓΚΑΥΜΑΤΟΣ! Προσοχή! Μην βυθίζετε τη συσκευή σε νερό ή άλλα υγρά. Κίνδυνος ηλεκτροπληξίας. Προσοχή! Μην χρησιμοποιείτε εύφλεκτα υγρά για να καθαρίσετε τη συσκευή. Κίνδυνος πυρκαγιάς ή ηλεκτροπληξίας. Γεμίστε το δοχείο με νερό πριν από την εκκίνηση της συσκευής. Ποτέ μην τοποθετείτε την συσκευή απευθείας κάτω από τη βρύση, χρησιμοποιήστε κύπελλα μέτρησης. Ενεργοποιήστε το μηχάνημα μόνο όταν είναι στη θέση εργασίας. Μην σιδερώνετε τα ρούχα ενώ τα φοράτε. Η συσκευή δεν πρέπει να χρησιμοποιείται αν πέσει, αν υπάρχουν εμφανή σημάδια

φθοράς ή εάν υπάρχουν διαρροές νερού.

Συνδέστε τη συσκευή σας με μια πρίζα η οποία διαθέτει γείωση. Η μη συμμόρφωση με την υποχρέωση αυτή μπορεί να προκαλέσει ηλεκτροπληξία και να προκληθεί σοβαρός τραυματισμός.

Εξαρτήματα

1. Πλάκα
2. Ακροφύσιο ψεκασμού
3. Κάλυμμα οπής γεμίματος δεξαμενής
4. Ρύθμιση ατμού
5. Κουμπί ψεκασμού
6. Κουμπί πίδακα ατμού
7. Ιονική λειτουργία
8. Εργονομική λαβή
9. Ενδεικτική λυχνία θερμοστάτη
10. Καλώδιο ρεύματος
11. Ένδειξη για το κουμπί θερμοκρασίας
12. Κουμπί ρύθμισης θερμοκρασίας
13. Ένδειξη μέγιστης στάθμης νερού στη δεξαμενή
14. Κουμπί αυτοκαθαρισμού

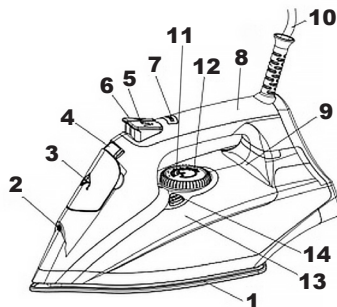

Ρύθμιση ατμού

Λειτουργία

Περιγραφή

Στεγνό σιδέρωμα

Χωρίς ατμό



Σιδέρωμα με ατμό

Μέγιστη στάθμη ατμού



Επιλογή θερμοκρασίας



Γέμισμα της δεξαμενής

Πάντα να εκτελείτε αυτή τη λειτουργία με το φικ αποσυνδεδεμένο από την πρίζα.

Ανοίξτε το καπάκι και γεμίστε τη δεξαμενή από την κατάλληλη οπή χωρίς να υπερβείτε το επίπεδο MAX.

Μην βάζετε ποτέ αρωματικές ουσίες μέσα στη δεξαμενή.

Κατά το σιδέρωμα, ελέγχετε κατά διαστήματα τη στάθμη του νερού μέσα στη δεξαμενή.

Οδηγίες

Ξετυλίξτε τελείως το καλώδιο ρεύματος, τοποθετήστε το σίδερο σε κάθετη θέση και συνδέστε το φικ στην πρίζα.

Χρησιμοποιήστε το κουμπί ρύθμισης θερμοκρασίας για να επιλέξετε την κατάλληλη θερμοκρασία για τον τύπο του υφάσματος που θα σιδερωθεί. Η λυχνία του θερμοστάτη ανάβει και θα σβήσει όταν η πλάκα φτάσει στην επιλεγμένη θερμοκρασία.

Σε αυτό το σημείο το σίδερο είναι έτοιμο για χρήση.

Σιδέρωμα με ατμό

Γεμίστε τη δεξαμενή με νερό.

Επιλέξτε την επιθυμητή έξοδο ατμού χρησιμοποιώντας το χειριστήριο ρύθμισης ατμού.

ΣΗΜΕΙΩΣΗ: Ο ατμός διανέμεται μόνο εάν το κουμπί έχει τοποθετηθεί στη μέγιστη θερμοκρασία. Όταν το σίδερο τοποθετείται κάθετα κατά τη διάρκεια των διαλειμμάτων σιδερώματος, η παροχή ατμού σταματά αυτόματα. Κατά την πρώτη χρήση, μπορεί να βγουν σταγόνες νερού μαζί με τον ατμό. Αυτό θεωρείται φυσιολογικό.

ΠΡΟΣΟΧΗ: Πριν από την σύνδεση της συσκευής στην πιο κοντινή πηγή ενέργειας, βεβαιωθείτε ότι ο μοχλός ρύθμισης ατμού έχει ρυθμιστεί στο ελάχιστο. Στην συνέχεια, γεμίστε με νερό το σιδερένιο δοχείο. Συνδέστε το φως και αναμείναιτε ώστε το νερό να ανακτήσει την ιδανική θερμοκρασία για το σιδέρωμα. Ενεργοποιήστε το μοχλό ατμού, χαμηλώνοντας ή μειώνοντας κατά τις ανάγκες σας.

ΠΡΟΣΟΧΗ: Πριν από την αποσύνδεση της συσκευής, ξανατοποθετήστε το μοχλό στο ελάχιστο του ρυθμιστή ατμού για την αποφυγή απώλειας νερού ή ατμού.

Διαβάστε προσεκτικά και διατηρήστε για μελλοντικές αναφορές.

Στεγνό σιδέρωμα

Τοποθετήστε το χειριστήριο ρύθμισης ατμού στη θέση.



Λειτουργία ψεκασμού

Αυτή η λειτουργία σας επιτρέπει να υγράνετε τα ρούχα τόσο κατά το σιδέρωμα με ατμό όσο και κατά το στεγνό σιδέρωμα. Για να το ενεργοποιήσετε, πατήστε το κουμπί ψεκασμού και κατευθύνετε τον πίδακα νερού στις πιο ανθεκτικές πτυχές.

Βολή ατμού

Για να ενεργοποιήσετε αυτή τη λειτουργία, πατήστε το κουμπί εκτόξευσης ατμού: το σίδερο θα εκτοξεύσει ένα στιγμιαίο πίδακα ατμού με μεγαλύτερη ισχύ. Μην πατάτε το κουμπί διαδοχικά για πολλές φορές για να αποφύγετε την έξοδο μη ατμοποιημένων σταγόνων νερού.

Χρησιμοποιήστε αυτή τη λειτουργία μόνο με το κουμπί ρύθμισης θερμοκρασίας τοποθετημένο στο μέγιστο επίπεδο.

Με κάθε πρώτη χρήση της λειτουργίας ενίσχυσης ατμού, ενδέχεται να διαφύγουν σωματίδια αλάτων. Επομένως, συνιστάται να μην κατευθύνετε τους πρώτους πίδακες ατμού απευθείας στα ρούχα.

Ιονική λειτουργία

Η διαδικασία ιονισμού δημιουργεί μικροσκοπικά σωματίδια ατμού που διεισδύουν βαθιά μέσα στα υφάσματα και επιτρέπουν την εύκολη αφαίρεση ακόμη και των πιο επίμονων πτυχών. Στην πραγματικότητα, όταν αυτή η λειτουργία είναι ενεργή, το σίδερο παράγει λιγότερο πυκνό ατμό από αυτόν του κανονικού σιδερώματος με ατμό.

Για να ενεργοποιήσετε αυτή τη διαδικασία πρέπει:

Γεμίστε τη δεξαμενή με νερό.

Ρυθμίστε το κουμπί θερμοκρασίας στο μέγιστο επίπεδο.

Επιλέξτε την επιθυμητή έξοδο ατμού χρησιμοποιώντας το χειριστήριο ρύθμισης ατμού.

Πατήστε και κρατήστε πατημένο το κουμπί λειτουργίας ιόντων για να ενεργοποιήσετε τη λειτουργία.

ΣΗΜΕΙΩΣΗ: Η λειτουργία ιονισμού μπορεί να ενεργοποιηθεί μόνο εάν έχει ρυθμιστεί το σιδέρωμα με ατμό στην υψηλή θερμοκρασία.

Κάθετο σιδέρωμα

Για να «ζωντανέψουν» τα ρούχα που κρέμονται σε κρεμάστρες, κουρτίνες κ.λπ. είναι δυνατή η χρήση του σιδερού κάθετα.

Ρυθμίστε το κουμπί ρύθμισης θερμοκρασίας στην ένδειξη μέγιστη.

Κρατήστε το σίδερο σε κάθετη θέση σε απόσταση περίπου 15-20 cm από το ύφασμα.

Πατήστε το κουμπί λειτουργίας ενίσχυσης ατμού σε παλμούς.

ΣΗΜΕΙΩΣΗ: Μην πατάτε το κουμπί ενίσχυσης ατμού πολλές φορές διαδοχικά. Σεβαστείτε τις παύσεις λίγων στιγμών μεταξύ μιας επέμβασης και της επόμενης.

Αυτοκαθαρισμός

Η συσκευή είναι εξοπλισμένη με σύστημα αυτοκαθαρισμού που μειώνει τον σχηματισμό εναποθέσεων αλάτων.

Προκειμένου να αποφέρει οφέλη, είναι απαραίτητο να γίνεται τακτικά η επέμβαση, τουλάχιστον μία φορά το μήνα.

Προχωρήστε ως εξής:

Ρυθμίστε τη λειτουργία στεγνού σιδερώματος.

Λειτουργείτε το σίδερο κανονικά φέρνοντας την πλάκα στη μέγιστη θερμοκρασία.

Αποσυνδέστε το φως από την πρίζα όταν το σίδερο είναι έτοιμο.

Κρατώντας πατημένο το κουμπί αυτοκαθαρισμού, ανακινήστε το σίδερο σε οριζόντια θέση, πάνω από νεροχύτη ή λεκάνη.

Αφήστε τη δεξαμενή να αδειάσει.

Το μείγμα νερού-ατμού θα εξαλείψει μέρος των υπολειμμάτων αλάτων που υπάρχουν στην πλάκα.

Συνδέστε το φως στην πρίζα και, σιδερώνοντας πάνω από ένα παλιό πανί, αφαιρέστε όλα τα υπολείμματα νερού που υπάρχουν στην πλάκα.

Καθαρισμός και συντήρηση

Καθαρίζετε το σώμα του σίδερου και την πλάκα μόνο με ένα μαλακό, στεγνό πανί.

Μην χρησιμοποιείτε χημικά ή λειαντικά.

Ποτέ μην βυθίζετε τη συσκευή σε νερό ή άλλες υγρές ουσίες.

HR - SIGURNOSNE NAPOMENE



OPREZ!

Oprez! Prije korištenja pročitati pažljivo uputstva. Pročitati sve sigurnosne napomene i uputstva. Nepoštivanje postojećih sigurnosnih napomena i uputstava bi moglo prouzrokovati strujni udar, požar i/ili teške ozlijede. Oprez! Kada se koriste električni uređaji, treba uvijek obratiti pažnju na normalne sigurnosne mjere opreza kako bi se izbjegao rizik od nastajanja požara, strujnih udara, osobnih ozlijeda i oštećenja materijala. Uređaj je namijenjen isključivo za kućnu uporabu za funkcije koje su naznačene u priručniku. Nije prikladan za profesionalno korištenje. Ne koristiti uređaj u neprimjerene svrhe. Bilo koje neprimjereno korištenje je opasno i izlaže korisnika opasnostima električne naravi i ozljedama osoba. Kada se odluči baciti u otpad ovaj uređaj, preporučljivo je prerezati žicu. Prije spajanja uređaja u struju prekontrolirati da li naznačeni napon u tehničkim podacima odgovara naponu lokalne mreže te se ne preporučuje korištenje utičnica i produžnih kablova koje ne odgovaraju kao što je naznačeno u tehničkim podacima. Ne koristiti uređaj ukoliko su žica, utikač ili neki dijelovi uređaja oštećeni. Osigurajte da je kabel za napajanje strujom na idealnoj udaljenosti od uređaja te da ne dođe u izravan dodir sa zagrijanim dijelovima uređaja ili pritsnut na rubovima ili oštrim kutevima. Ne isključivati uređaj vukući žicu. Nakon korištenja uređaja, isključiti iz struje i pričekati da se ohladi prije pospremanja i čišćenja. Ne koristiti uređaj u blizini osoba ili životinja. Svi popravci, kao i zamjena žice (eventualno), trebaju biti izvršeni isključivo od strane iskusnog tehničkog osoblja, kako bi se izbjegle opasnosti. Ne omatati žicu oko ruke kada je uređaj uključen u struju. U slučaju nevremena isključiti uređaj iz struje. Prije korištenja uređaja izravnati žicu. Ne premještati uređaj putem električne žice. Ne koristiti žice za napajanje strujom kao drške. Ne vući žicu za napajanje strujom oko oštih kuteva te ne naslanjati na zagrijane površine. Sačuvati priručnik s uputa-

ma na sigurnom mjestu zajedno sa sigurnosnim napomenama, tijekom korištenja uređaja, u svrhu konzultiranja. U slučaju darivanja proizvoda drugim osobama treba predati i cjelokupnu dokumentaciju. U slučaju da se odlučite darovati uređaj nekoj drugoj osobi svakako izručite cjelokupnu dokumentaciju. Ako u sigurnosnim napomenama ili uputama naiđete na teško shvatljive dijelove ili se nađete u nedoumici, prije samog korištenja uređaja kontaktirajte proizvođača na naznačenu adresu.

Oprez! Redovito prekontrolirati čvrstoću vijaka, trošnost uređaja te ispravno funkcioniranje. Korištenje nepreporučenih dijelova ili onih koji nisu priloženi od strane proizvođača uređaja može izazvati opasnost od požara, strujnog udara ili ozljeda osoba. Uvijek isključiti uređaj iz struje ukoliko je bez nadzora i prije montiranja, demontirati ga i očistiti. Ne ostavljati uređaj izložen atmosferskim utjecajima (sunce, kiša, itd.) Ne koristiti uređaj na otvorenom prostoru. Kada je uređaj uključen u struju ne ostavljati bez nadzora. U slučaju oštećenja električne žice istu treba popraviti od strane stručnog tehničkog osoblja ili u ovlaštenom centru za popravke kako bi se izbjegle eventualne opasnosti. Ne koristiti uređaj mokrim ili vlažnim rukama i nogama.



OPREZ!

Opasnost od gušenja. Dijelove ambalaže treba držati izvan dohvata djece, jer predstavljaju potencijalnu opasnost. Plastičnu vrećicu držati izvan dohvata djece. Nije igračka. Osigurati da tijekom korištenja uređaja djeca na stupe u izravan dodir s istim. Ovaj uređaj ne smije biti korišten od strane djece. Ovaj uređaj mogu koristiti djeca i osobe sa smanjenim fizičkim, čulnim ili mentalnim sposobnostima ili osobe bez iskustva ili znanja ukoliko su pod nadzorom ili ukoliko su primile upute za korištenje uređaja te ukoliko su shvatile opasnosti do kojih može doći tijekom korištenja. Djeci nije dopušteno igranje uređajem. Čišćenje i održavanje uređaja ne smije biti obavljeno od strane djece. Uređaj i žicu za napajanje strujom držati izvan dohvata djece te držati na suhom i sigurnom mjestu.



OPREZ! VRUĆA POVRŠINA

Korisnik ne smije ostaviti uređaj bez nadzora kada je uključen u struju. Utikač ukloniti sa žice za napajanje strujom prije nego se spremnik ispuni vodom. Otvor ne smije biti otvoren tijekom korištenja. Uređaj se mora koristiti isključivo sa predviđenim držačem za glačalo. Uređaj se treba koristiti i postavljati isključivo na ravnim površinama. Uređaj se treba koristiti i postavljati isključivo na ravnim površinama. U slučaju ispuštanja vode ili ukoliko postoje oštećenja izbjegavati korištenje uređaja. Uređaj i žicu držati izvan dohvata djece, bilo kada je uključen, bilo kada je u fazi hlađenja. Tijekom korištenja ne ostavljati uređaj bez nadzora. Ne ostavljati uređaj bez nadzora kada je upkopčan u struju. Oprez! Kada uređaj funkcionira površine se zagrijavaju. OPASNOST OD NASTAJANJA OPEKOTINA! Oprez! Ne umakati uređaj u vodu ili druge tekućine. Opasnost od strujnog udara. Oprez! Ne koristiti zapaljive tekućine za čišćenje uređaja. Opasnost od požara ili strujnih udara. Spremnik ispuniti vodom prije uključivanja uređaja. Ne stavljati nikada kotlić pod slavinu, koristiti mjerilice vode. Uređaj uključiti isključivo kada se želi koristiti. Ne glačati odjeću tijekom korištenja iste. Uređaj se ne smije koristiti ako padne, ako postoje vidljivi znakovi oštećenja ili ako postoji curenje vode.

Spojiti uređaj na uzemljenu utičnicu. Nepoštivanje ovog pravila može izazvati strujni udar s ozbiljnim posljedicama.

Sastavni dijelovi

1. Ploča
2. Mlaznica za raspršivanje
3. Poklopac otvora za punjenje spremnika
4. Regulacija pare
5. Tipka za raspršivanje
6. Tipka za pojačavanje pare
7. Ionska funkcija
8. Ergonomska ručka
9. Svjetlo indikatora termostata
10. Kabel za napajanje
11. Indikator za gumb za temperaturu
12. Gumb za podešavanje temperature
13. Indikator maksimalne razine vode u spremniku
14. Gumb za samočišćenje

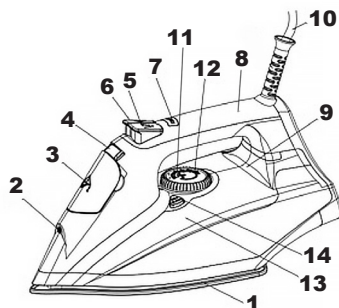

Reguliranje pare

Funkcija	Opis
Suho glačanje	Bez pare 
Glačanje na paru	Maksimalan stupanj pare 

Izbor temperature



Punjenje spremnika

Ovu radnju uvijek izvodite s izvučenim utikačem iz utičnice.

Otvorite poklopac i napunite spremnik kroz odgovarajući otvor bez prekoračenja razine MAX.

Nikada ne stavljajte parfimisane tvari u spremnik.

Tijekom glačanja s vremena na vrijeme provjerite razinu vode u spremniku.

Upute

Potpuno odmotajte kabel za napajanje, postavite glačalo u okomiti položaj i uključite utikač u utičnicu.

Pomoću gumba za podešavanje temperature odaberite temperaturu koja odgovara vrsti tkanine koju želite glačati.

Lampica termostata se pali i gasi kada ploča postigne odabranu temperaturu.

U ovom trenutku glačalo je spremno za upotrebu.

Glačanje na paru

Napunite spremnik vodom.

Odaberite željeni izlaz pare pomoću kontrole za podešavanje pare.

NAPOMENA: Para se ispušta samo ako je gumb postavljen na maksimalnu temperaturu.

Kada se glačalo postavi okomito tijekom pauze za glačanje, dovod pare se automatski zaustavlja.

Prilikom prve uporabe, zajedno s parom mogu izaći kapljice vode. To se smatra normalnim.

OPREZ: Prije uključnja uređaja u struju, provjeriti da li je polugica regulatora pare postavljena na minimum. Nakon toga, spremnik glačala napuniti vodom. Uključiti u struju i pričekati da voda dostigne idealnu temperaturu za glačanje. Pokrenuti polugicu pare pomicanjem prema dolje ili u skladu sa željama.

OPREZ: Prije isključenja iz struje, polugicu regulatora pare postaviti na minimum kako bi se izbjeglo izlaženje vode ili vodene pare.

Pročitati priručnik s uputstvima te sačuvati za ubuduće.

Suho glačanje

Postavite kontrolu za podešavanje pare u položaj .



Funkcija prskanja

Ova vam funkcija omogućuje vlaženje rublja tijekom glačanja na paru i suhog glačanja.

Da biste ga aktivirali, pritisnite tipku za prskanje i usmjerite mlaz vode na najotpornije nabore.

Mlaz pare

Za aktiviranje ove funkcije pritisnite tipku za ispuštanje pare: glačalo će ispuštiti trenutni mlaz pare veće snage. Ne pritišćite gumb uzastopce prekomjeran broj puta kako biste izbjegli izlazak neisparenih kapljica vode.

Koristite ovu funkciju samo kada je gumb za podešavanje temperature postavljen na maksimalnu razinu.

Prilikom svake prve uporabe funkcije dodavanja pare, čestice kamenca mogu izaći. Stoga je preporučljivo ne ispuštati prve

mlazove pare izravno na rublje.

Ionska funkcija

Proces ionizacije stvara sitne čestice pare koje prodiru duboko u tkaninu i omogućuju jednostavno uklanjanje i najtvrdokornijih nabora. Zapravo, kada je ova funkcija aktivna, glačalo proizvodi manje gustu paru nego kod normalnog glačanja na paru.

Za aktiviranje ovog procesa potrebno vam je:

Napunite spremnik vodom.

Postavite regulator temperature na maksimalnu razinu.

Odaberite željeni izlaz pare pomoću kontrole za podešavanje pare.

Pritisnite i držite tipku ionske funkcije za aktiviranje funkcije.

NAPOMENA: Funkcija ionizacije može se aktivirati samo ako je postavljeno glačanje na paru na visokoj temperaturi.

Vertikalno glačanje

Za "oživljavanje" odjeće koja visi na vješalicama, zavjesama i sl. moguće je koristiti glačalo okomito.

Postavite gumb za podešavanje temperature na maksimalnu oznaku.

Glačalo držite u okomitom položaju na udaljenosti od otprilike 15-20 cm od tkanine.

Pritisnite tipku funkcije pojačanja pare u impulsima.

NAPOMENA: Nemojte pritiskati gumb za pojačavanje pare previše puta uzastopce. Poštujte pauze od nekoliko trenutaka između jedne radnje i sljedeće.

Samočišćenje

Uređaj je opremljen sustavom samočišćenja koji smanjuje stvaranje naslaga kamenca.

Da bi polučio korist, operaciju je potrebno provoditi redovito, barem jednom mjesečno.

Postupite na sljedeći način:

Postavite funkciju suhog glačanja.

Redovito uključite glačalo tako da podnicu zagrijate na maksimalnu temperaturu.

Izvučite utikač iz utičnice kada je glačalo spremno.

Držeći pritisnutu tipku za samočišćenje, protresite glačalo u vodoravnom položaju, iznad sudopera ili umivaonika.

Ostavite spremnik da se isprazni.

Mješavina vode i pare će eliminirati dio ostataka kamenca prisutnih u ploči.

Spojite utikač u utičnicu i pomičući glačalo preko stare krpe uklonite svu zaostalu vodu koja se nalazi u podnici za glačanje.

Čišćenje i održavanje

Tijelo glačala i ploču za glačanje čistite samo mekom, suhom krpom.

Nemojte koristiti kemikalije ili abrazive.

Nikada ne uranjajte uređaj u vodu ili druge tekuće tvari.



Il simbolo del cassonetto barrato indica che il prodotto è soggetto alla raccolta differenziata. Per le sue caratteristiche tecniche il prodotto, se smaltito impropriamente, può rivelarsi dannoso per la salute e per l'ambiente. Per questo motivo il prodotto non deve essere smaltito insieme ai rifiuti solidi urbani. L'utente dovrà pertanto conferire l'apparecchiatura giunta a fine vita agli idonei centri di raccolta differenziata dei rifiuti elettronici ed elettrotecnici, oppure riconsegnarla al rivenditore al momento dell'acquisto di una nuova apparecchiatura di tipo equivalente, in ragione di uno ad uno o conferirla gratuitamente, in caso di prodotto di piccolissime dimensioni, presso i negozi che forniscono questo servizio. L'adeguata raccolta differenziata per l'avvio successivo dell'apparecchiatura dismessa al riciclaggio, al trattamento e allo smaltimento ambientalmente compatibile contribuisce ad evitare possibili effetti negativi sulla salute e sull'ambiente e favorisce il reimpiego e/o riciclo dei materiali di cui è composta l'apparecchiatura. Lo smaltimento abusivo del prodotto comporta l'applicazione delle sanzioni previste dalla normativa vigente.

E - El símbolo del contenedor de basura tachado con un aspa indica que el producto está sujeto a recogida selectiva. Debido a sus características técnicas, si el producto se elimina de forma indebida, puede resultar perjudicial para la salud y el medio ambiente. Por esta razón, el producto no debe eliminarse junto con los residuos sólidos urbanos. El usuario, por lo tanto, deberá depositar el aparato, cuando este llegue al final de su vida útil, en los centros de recogida selectiva de residuos de aparatos eléctricos y electrónicos correspondientes, o bien entregarlo al distribuidor cuando compre un nuevo aparato similar, a razón de uno por uno, o dejarlo gratuitamente, en caso de productos muy pequeños, en las tiendas que proporcionen este servicio. La adecuada recogida selectiva para realizar el reciclaje del aparato en desuso, su tratamiento y eliminación de forma compatible con el medio ambiente contribuye a evitar posibles efectos negativos sobre la salud y el medio ambiente y favorece la reutilización y/o reciclaje de los materiales de los que está compuesto el aparato. La eliminación ilegal del producto conlleva la aplicación de las sanciones previstas en la normativa vigente.

P - O símbolo do contentor de lixo barrado indica que o produto é sujeito à recolha diferenciada. Devido as características técnicas, o produto se eliminado indevidamente, pode se tornar perigoso para a saúde e meio ambiente. Por esta razão o produto não deve ser eliminado junto com o lixo sólido urbano. O usuário deverá portanto entregar o equipamento sem mais utilização nos centros de recolha específicos para lixo eletrônico e eletrotécnico, ou então entregá-lo ao revendedor no momento da aquisição de um novo equipamento de tipo equivalente, na proporção de um a um ou entregá-lo gratuitamente, em caso de produtos de dimensões muito pequenas, nas lojas que oferecerem este serviço. A recolha diferenciada adequada para a entrega em seguida do equipamento inutilizável à reciclagem, ao tratamento e à eliminação ambiental compatível contribui à evitação de possíveis efeitos negativos para a saúde e o meio ambiente e favorece a reutilização e/ou a reciclagem dos materiais com os quais é composto o equipamento. A eliminação abusiva do produto comporta a aplicação das sanções previstas pela normativa vigente.

GR - Το ακυρωμένο σύμβολο κάδου απορριμμάτων υποδεικνύει ότι το προϊόν υπόκειται σε ανακύκλωση. Για τα τεχνικά χαρακτηριστικά του, το προϊόν, εάν δεν απορριφθεί σωστά, μπορεί να είναι επικίνδυνο για την υγεία μας και το περιβάλλον. Για το λόγο αυτό, το προϊόν δεν πρέπει να απορρίπτεται μαζί με τα στερεά αστικά απόβλητα. Κατά συνέπεια, η χρήση θα πρέπει να μεταφέρει την συσκευή στο τέλος της λειτουργικής ζωής της σε κατάλληλα διαφοροποιημένα κέντρα συλλογής για ηλεκτρονικές συσκευές και ηλεκτρο-τεχνικά απόβλητα, ή να την επιστρέψει στον λιανοπωλητή κατά την αγορά μιας νέας συσκευής ισοδύναμου τύπου, ή να την αποδώσει δωρεάν, σε περίπτωση πολύ μικρών διαστάσεων σε καταστήματα που παρέχουν αυτή την υπηρεσία. Η κατάλληλη ξεχωριστή συλλογή για την μετέπειτα προώθηση στην ανακύκλωση, επεξεργασία και περιβαλλοντικά συμβατή διάθεση συμβάλλει στην αποφυγή αρνητικών επιπτώσεων για το περιβάλλον και την υγεία και προωθεί την επαναχρησιμοποίηση ή / και ανακύκλωση των υλικών που απαρτίζουν τον εξοπλισμό. Παράνομη απόρριψη του προϊόντος από τον ιδιοκτήτη συνεπάγεται την εφαρμογή των διοικητικών κυρώσεων που προβλέπονται από το νόμο.

HR - Oznaka prekržižene kante za otpad označava da je proizvod namijenjen za odvojeno prikupljanje otpada. Zbog svojih tehničkih karakteristika, ako proizvod nije pravilno odložen, može biti opasan za zdravlje i okoliš. Zbog toga proizvod ne smije biti odložen zajedno s gradskim otpadom. Korisnik treba odložiti nefunkcionalni uređaj u određeni centar za odvojeno prikupljanje elektronskog i elektrotehničkog otpada, ili predati prodavaču u trenutku kupnje novog proizvoda istog tipa ili predati bez plaćanja dodatnih troškova, u slučaju proizvoda malih dimenzija, u centrima koji nude ovaj tip usluge. Adekvatno odvojeno prikupljanje otpada za naredno recikliranje odbačenih uređaja, za tretiranje i odlaganje u skladu s okolišem doprinosi izbjegavanju negativnog utjecaja na zdravlje i okoliš te pomaže za naknadno korištenje i/ili recikliranje materijala od kojeg se sastoji uređaj. Neprijemeno odlaganje proizvoda stvara komplikacije te sankcije predviđene važećim odredbama.

📍 Importato e fabbricato da: **GENERAL TRADE SPA**
Via G. Cassano - Km 2,2 - 74015 Martina Franca (TA) ITALY
✉ customer@generaltrade.it
www.generaltrade.it - Prodotto di provenienza Extra-UE

MATERIALI:
Corpo in polipropilene e ABS
Piastra in alluminio e acciaio inox

Art. 875504
