



**LIBERTY  
COMPACT**  
*serie* **HVC-021**

**ISTRUZIONI D'USO**

## AVVERTENZE DI SICUREZZA



### ATTENZIONE!

leggere le istruzioni prima dell'uso. Leggere tutti gli avvisi di sicurezza e tutte le istruzioni. La mancata osservanza dei presenti avvisi e istruzioni potrebbe causare scosse elettriche, incendi e/o infortuni gravi. Avvertenza! Quando si usano apparecchi alimentati elettricamente, osservare sempre le normali precauzioni di sicurezza per ridurre il rischio di incendio, scosse elettriche, lesioni personali e danni materiali. L'apparecchio è destinato solo ad un uso domestico per le funzioni indicate nel presente manuale. Non adatto per uso professionale. Non utilizzare l'apparecchio per usi diversi da quello per cui è concepito. Qualsiasi utilizzo diverso da quello indicato è da considerarsi improprio e pericoloso ed espone l'utilizzatore a rischi di natura elettrica e a danni alle persone. Allorché si decida di smaltire come rifiuto questo apparecchio, si raccomanda di renderlo inoperante. Prima di collegare l'apparecchio alla rete di alimentazione, controllare che la tensione indicata sui dati tecnici corrisponda a quella della rete locale e non utilizzare prese o prolunghe elettriche non compatibili con quanto indicato nei

dati tecnici. Non utilizzare l'apparecchio se il cavo, la spina o alcune sue parti risultano danneggiate. Non scollegare mai l'apparecchio tirando il cavo. Dopo aver ricaricato l'apparecchio, scollegare il filo conduttore dalla fonte elettrica e attendere che si raffreddi prima di riporlo a posto e di procedere alla sua pulizia. Tutte le riparazioni, compresa la (eventuale) la sostituzione del cavo di alimentazione, devono essere eseguite solamente da tecnici autorizzati ed esperti, in modo da prevenire ogni rischio. Non avvolgere mai il cavo di alimentazione attorno alla mano quando l'apparecchio è connesso alla rete elettrica. In caso di temporale, scollegare il cavo di alimentazione dalla presa di corrente. Conservare il presente libretto d'uso sicuro, insieme alle istruzioni, per l'intera durata di vita dell'apparecchio, a scopo di consultazione. In caso di cessione dell'apparecchio a terzi, consegnare anche l'intera documentazione. Se nella lettura di questo libretto di istruzioni d'uso alcune parti risultassero di difficile comprensione o se sorgessero dubbi, prima di utilizzare il prodotto contattare l'azienda all'indirizzo indicato.



### ATTENZIONE!

Controllare periodicamente il corretto serraggio delle eventuali viti presenti, lo stato di usura dell'apparecchio ed accertarsi del suo corretto funzionamento. L'utilizzo di accessori non consigliati o non forniti dal costruttore dell'apparecchio può comportare rischi di incendio, shock elettrico o danni a persone. Scollegare sempre l'apparecchio dall'alimentazione se lasciato incustodito e prima di montarlo, smontarlo, pulirlo o mantenerlo. Non lasciare l'apparecchio esposto ad agenti atmosferici (pioggia, sole, ecc.). Non usare l'apparecchio all'aperto. Non lasciare incustodito l'apparecchio mentre è collegato alla rete elettrica. Non utilizzare l'apparecchio in caso di mani bagnate o piedi bagnati o nudi.



## **ATTENZIONE!**

Pericolo di soffocamento. Gli elementi dell'imballaggio non devono essere lasciati alla portata dei bambini in quanto potenziali fonti di pericolo. Tenere il sacchetto di plastica lontano dalla portata di bambini. Non è un giocattolo. Durante l'utilizzo assicurarsi che i bambini non vengano a contatto con l'apparecchio. L'apparecchio può essere utilizzato da bambini di età non inferiore a 8 anni e da persone con ridotte

capacità fisiche, sensoriali o mentali, o prive di esperienza o della necessaria conoscenza, purché sotto sorveglianza oppure dopo che le stesse abbiano ricevuto istruzioni relative all'uso sicuro dell'apparecchio e alla comprensione dei pericoli ad esso inerenti. I bambini non devono giocare con l'apparecchio. La pulizia e la manutenzione destinata ad essere effettuata dall'utilizzatore non deve essere effettuata da bambini, a meno che non abbiano più di 8 anni e siano sorvegliati. Mantenere l'apparecchio e il suo cavo fuori dalla portata dei bambini con meno di 8 anni e custodire in luogo asciutto e sicuro. L'apparecchio non è destinato ad essere fatto funzionare per mezzo di un temporizzatore esterno o con un sistema di comando separato. Utilizzare l'apparecchio solo con l'unità di alimentazione indicata sulla targhetta dell'apparecchio.

Non lasciare l'apparecchio esposto ad agenti atmosferici (pioggia, sole, ecc...). Non usare l'apparecchio all'aperto. Non usare per aspirare acqua. Non immergere in acqua per la pulizia. L'apparecchio deve essere controllato regolarmente e non deve essere utilizzato se danneggiato.

## ISTRUZIONI BATTERIE AL LITIO SOSTITUIBILI

Questo prodotto contiene una batteria al litio ricaricabile sostituibile. Le batterie al litio permettono ricariche parziali. In caso di non uso, ricaricare le batterie almeno ogni 3 mesi. Non lasciare la batteria in luoghi esposti alla luce solare diretta o all'interno di autoveicoli in giornate molto calde. La batteria deve essere conservata in ambienti asciutti, privi di umidità e ventilati con temperatura compresa tra 0°C e 40°C. Se la batteria è esposta a temperature non adeguate, potrebbero verificarsi perdite con fuoriuscita di liquido dalla batteria. Se il liquido fuoriuscito dovesse venire a contatto con gli occhi o la pelle, sciacquare immediatamente la zona interessata con acqua, senza strofinare e rivolgersi a un medico. Potrebbero verificarsi lesioni. Utilizzare guanti di protezione per pulire. Tenere la batteria lontana dalla portata dei bambini. Non ricaricare il prodotto in condizioni non sicure. Conservare il prodotto lontano da materiali infiammabili durante l'uso o la ricarica. Non immergere in acqua e non spruzzare acqua o altri liquidi sulla batteria. In caso di contatto con l'acqua o altri liquidi, inoltre, potrebbero verificarsi danni all'involucro. In caso di produzione di gas, surriscaldamen-

to e fiamme è necessario posizionare immediatamente la batteria all'aperto all'interno di un contenitore ignifugo e ricoprirlo di sabbia, ben distante da materiali infiammabili. Utilizzare un panno leggermente umido per la pulizia. In caso di gonfiore, perdita di liquido, odore insolito o surriscaldamento, interrompere immediatamente l'uso e contattare l'assistenza tecnica. Evitare urti violenti: cadute o schiacciamenti possono danneggiare la batteria e causare pericoli. Smaltimento: alla fine del ciclo di vita del prodotto, conferire il dispositivo presso un centro di raccolta autorizzato per il corretto smaltimento e riciclo delle batterie, in conformità alle normative locali.

### Scopa elettrica senza fili

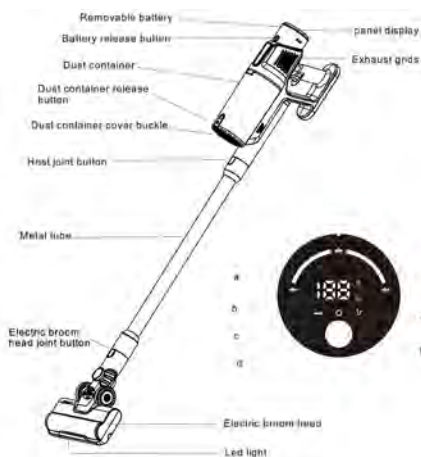

Manuale d'uso  
875000 – MANUALE  
Componenti

- Batteria rimovibile / Removable battery
- Pulsante rilascio batteria / Battery release button
- Contenitore della polvere / Dust container
- Pulsante apertura contenitore polvere / Dust container release button
- Chiusura coperchio contenitore polvere / Dust container cover buckle
- Pulsante giunzione corpo motore / Host joint button
- Tubo metallico / Metal tube
- Pulsante giunzione spazzola elettrica / Electric broom head joint button
- Spazzola elettrica / Electric broom head
- Luce LED / LED light
- Display di controllo / Panel display
- Griglie di scarico / Exhaust grids

- a. Indicatore modalità
- b. Schermo livello batteria/allarme
- c. Indicatore di intasamento del rullo spazzola
- d. Selettore modalità
- e. Avviso incompatibilità adattatore
- f. Avviso surriscaldamento

## Installazione degli Accessori

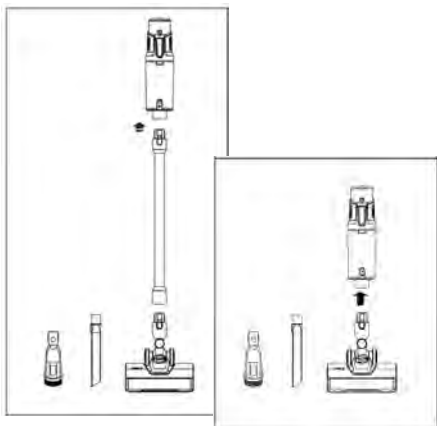

Configura il tuo aspirapolvere per diverse esigenze:

- Modalità con tubo lungo – Ideale per la pulizia del pavimento.
- Modalità compatta – Collegamento diretto degli accessori per superfici sopraelevate, mobili e auto.

## Installazione Accessori Montaggio della Base di Ricarica a Parete

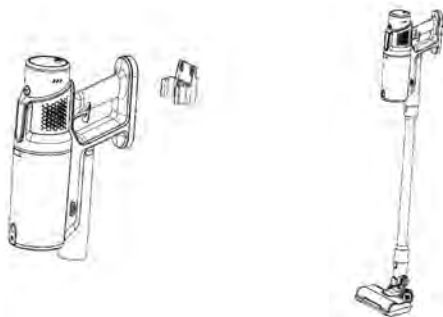

1. Praticare due fori seguendo l'interasse dei fori presenti nel supporto.
2. Inserire i tasselli in plastica nei fori.
3. Allineare il supporto ai fori, quindi avvitarlo e fissare saldamente.

## Ricarica della Batteria

Se il display LED mostra 0%, la carica è esaurita: collegare il dispositivo per la ricarica.

- Utilizzare esclusivamente il caricabatterie in dotazione.
- Spegnerne l'unità principale e collegare l'adattatore alla porta di ricarica.
- Il display LED mostra in tempo reale il livello di carica. Se i LED sulla batteria lampeggiano, la ricarica è in corso.
- Quando il display LED mostra 100% e i LED sulla batteria restano accesi e stabili, la ricarica è completa.

## Tipi di Ricarica

- Ricarica tramite adattatore / DC power charging
- Ricarica tramite base a parete / Wall-mounted charging

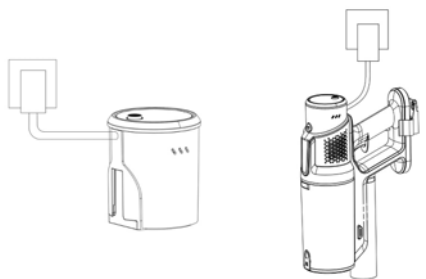

DC power charging

Wall-mounted charging

## Attenzione

1. Questo dispositivo può essere ricaricato solo con l'adattatore fornito.
2. L'apparecchio non funziona durante la ricarica. Durante questo processo, premendo il pulsante di accensione il dispositivo non si attiva.

## Istruzioni d'Uso

### Avvio e modalità operative

1. Come mostrato nell'immagine, è possibile combinare l'unità principale con diversi accessori per creare modalità d'uso

versatili. Dopo il montaggio, premere il pulsante di accensione per avviare il dispositivo. Premere di nuovo per spegnerlo.

2. All'accensione, l'aspirapolvere parte in modalità Media (vedi immagine 7a). Premere il pulsante 7d per passare alla modalità Boost (7c). Premere nuovamente per attivare la modalità ECO (7b). Un'ulteriore pressione riporta alla modalità Media (7a).



### Utilizzo della Spazzola Motorizzata per Pavimenti

La spazzola motorizzata è indicata per pavimenti duri, piastrelle o tappeti a pelo corto.

Per prestazioni ottimali si consiglia l'utilizzo del tubo metallico esteso.

(Figura 1)



### Utilizzo del Beccuccio Lungo e Piatto

Inserire il beccuccio lungo nel supporto e fissarlo.

Ideale per la pulizia di soffitti, mensole, tastiere e fessure difficili da raggiungere.

(Figura 2)



bloccarlo al motore, è utile per corto. (Figura 3) stallato, è ideale per 4)

### Manutenzione del contenitore della polvere e del filtro

#### Svuotamento del contenitore

• Svuotare il contenitore quando il livello della polvere raggiunge il bordo inferiore dell'alloggiamento filtro.

In caso contrario, l'efficacia di aspirazione potrebbe diminuire.



• Aprire il coperchio del contenitore e rovesciare lo sporco in un bidone.



#### Pulizia del filtro

Il gruppo filtri è composto da:

- Filtro HEPA
- Filtro a nido d'ape / Honeycomb filter
- Contenitore polvere / Dust cup
- Barra di bloccaggio / Limit bar



#### Smontaggio del contenitore

1. Premere il pulsante indicato per sganciare il contenitore dalla scocca motore.

2. Tirare verso il basso seguendo la direzione della freccia per rimuoverlo.

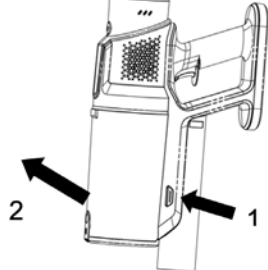

### Pulizia del gruppo filtri

1. Rimuovere il filtro HEPA e la spugna filtrante dal contenitore.
  2. Sciacquare con acqua corrente.
  3. Asciugare completamente prima del rimontaggio.
- L'asciugatura completa è essenziale per garantire il corretto funzionamento e la massima igiene.

Nota:

Dopo aver lavato il filtro HEPA e la spugna filtrante, accertarsi che siano completamente asciutti prima di rimontarli.

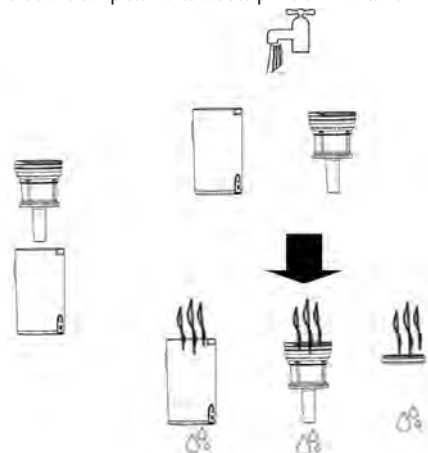

### Montaggio del contenitore

1. **Allineare il contenitore** e inserirlo nel vano motore fino a sentire uno scatto. I fermi devono essere perfettamente in sede.
2. **Spingere il fondo del contenitore** nella direzione indicata fino a sentire un clic, segno che è fissato correttamente.

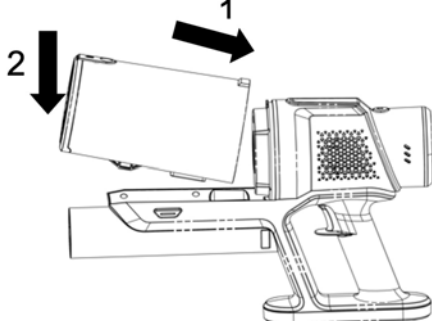

### Spazzola pavimenti e rullo rotante

Inserire il rullo all'interno della testina pavimenti, assicurandosi che sia ben allineato.

Spingere fino al bloccaggio.

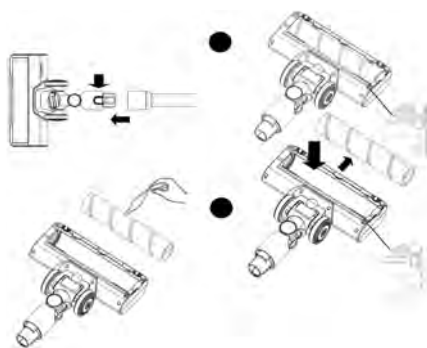

### Installazione della batteria

Allineare l'alloggiamento della batteria con la guida di inserimento.

Premere il fondo della batteria fino a completo inserimento, finché non si sente uno scatto che conferma il corretto fissaggio.

### Rimozione della batteria

Premere il pulsante di rilascio della batteria, afferrare la batteria e sfilarla con decisione.

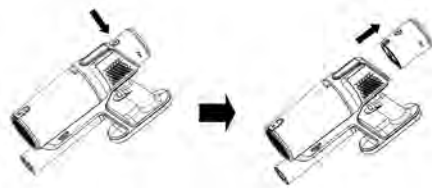

## Risoluzione dei Problemi

Sintomo	Possibili Cause	Soluzioni Consigliate
Il dispositivo non si accende	- Batteria scarica- Nessuna alimentazione sull'adattatore	- Caricare l'unità; le luci LED devono lampeggiare- Verificare che la presa funzioni
Carico completo, ma funziona solo pochi secondi	- Utilizzo di un adattatore non corretto	- Verificare l'uso di un adattatore con output 30V DC 0.8A
Aspirazione debole / arresto improvviso / blocco aspirazione segnalato	- Filtro ostruito- Spazzola motorizzata bloccata- Presenza di corpi estranei nel condotto dell'aria	- Pulire regolarmente il filtro- Rimuovere peli o capelli avvolti nella spazzola- Controllare la presenza di corpi estranei in spazzola, tubo, corpo motore e contenitore polvere
Rumore anomalo durante il funzionamento	- Ingresso o filtro ostruiti	- Rimuovere l'ostruzione da spazzola, tubo, contenitore e pulire il filtro
La spazzola principale non gira	- Spazzola bloccata	- Rimuovere eventuali corpi estranei che ne causano l'arresto- Se non ostruita, riavviare l'apparecchio

## Codici di Errore

Codice Errore	Descrizione del Codice	Soluzione
E0	L'aspirapolvere si accende, ma non risponde ai comandi.	Contattare l'assistenza tecnica
E1	Temperatura batteria eccessivamente alta	Spegnere l'apparecchio per 30 minuti e riaccendere dopo raffreddamento. Se il problema persiste, contattare l'assistenza
E2	Anomalia adattatore	Utilizzare esclusivamente l'adattatore originale
E3	Anomalie nella cella della batteria	Contattare l'assistenza tecnica
E4	Anomalie nel sensore NTC	Contattare l'assistenza tecnica
E6	Cortocircuito spazzola pavimenti	Pulire le spazzole o contattare l'assistenza tecnica
E7	Cortocircuito motore	Contattare l'assistenza tecnica

## E - MEDIDAS DE SEGURIDAD



### **ATENCIÓN!**

Lea las instrucciones antes del uso. Lea todas las advertencias de seguridad y todas las instrucciones. El hecho de no respetar las presentes advertencias e instrucciones podría provocar descargas eléctricas, incendios y/o accidentes graves. ¡Advertencia! Al utilizar aparatos eléctricos, deben tomarse siempre las precauciones de seguridad adecuadas para reducir el riesgo de incendio, descarga eléctrica, lesiones personales y daños materiales. Este aparato está destinado únicamente a un uso doméstico para las funciones indicadas en el presente manual. No apto para uso profesional. No utilice el aparato con fines distintos a aquel para el que está diseñado. Cualquier uso diferente al indicado debe considerarse indebido y peligroso y expone al usuario a riesgos de naturaleza eléctrica y daños a las personas. Cuando se decida desechar este aparato, se recomienda inutilizarlo. Antes de conectar el aparato a la red de alimentación, compruebe que la tensión indicada en los datos técnicos se corresponde con la de la red local y no utilice tomas o alargadores eléctricos no compatibles con lo indicado en

los datos técnicos. No utilice el aparato si el cable, el enchufe o algunas de sus partes están dañados. Nunca desconecte el aparato tirando del cable. Después de cargar el aparato, desconecte el cable de la fuente eléctrica y espere hasta que se enfríe antes de guardarlo y de proceder a su limpieza. Todas las reparaciones, incluida la sustitución del cable de alimentación (si fuera preciso), deberán realizarlas únicamente técnicos autorizados y expertos, para prevenir cualquier riesgo. Nunca enrolle el cable de alimentación alrededor de la mano cuando el aparato esté conectado a la red eléctrica. En caso de tormenta, desconecte el cable de alimentación de la toma de corriente. Guarde el presente manual de uso, junto con las instrucciones, durante toda la vida útil del aparato, para futuras consultas. En caso de cesión del aparato a terceros, entregue también toda la documentación. Si al leer este manual de instrucciones algunas partes le resultaran difíciles de entender o le surgieran dudas, antes de utilizar el aparato, póngase en contacto con la empresa en la dirección indicada. ¡Atención! Compruebe de forma periódica el correcto ajuste de los tornillos que pudiera llevar el aparato, su estado de desgaste y asegúrese de que funcione correctamente. El uso de accesorios

no recomendados o no suministrados por el fabricante puede conllevar riesgos de incendio, choque eléctrico o daños a personas. Desconecte siempre el aparato cuando lo deje sin vigilancia y antes de montarlo, desmontarlo, limpiarlo o realizar su mantenimiento. No lo deje expuesto a los agentes atmosféricos (lluvia, sol, etc.). No lo utilice al aire libre. No lo deje sin vigilancia mientras está conectado a la red eléctrica. No lo utilice con las manos o los pies mojados o descalzos.



## **ATENCIÓN!**

**Peligro** de asfixia. Los elementos de embalaje no deben dejarse al alcance de los niños, ya que constituyen fuentes potenciales de peligro. Mantenga la bolsa de plástico fuera del alcance de los niños. No es un juguete. Durante el uso, asegúrese de que los niños no toquen el aparato. Este aparato puede ser utilizado por niños mayores de 8 años y personas con capacidades físicas, sensoriales o mentales reducidas o sin experiencia o el conocimiento necesario siempre y cuando lo hagan bajo supervisión o tras recibir instrucciones sobre la utilización segura del aparato y entender los peligros que entraña. Los niños no deben jugar con el aparato. Las operaciones de

limpieza y mantenimiento que debe realizar el usuario no podrán ser llevadas a cabo por niños, a no ser que tengan más de 8 años y lo hagan bajo supervisión. Mantenga este aparato y su cable fuera del alcance de los niños menores de 8 años y guárdelo en un lugar seco y seguro. El aparato no está diseñado para funcionar con un temporizador externo ni con un sistema de control remoto separado. Utilice el aparato únicamente con la unidad de alimentación indicada en la placa del aparato.

No deje el aparato expuesto a los agentes atmosféricos (lluvia, sol, etc.). No lo utilice al aire libre. No lo utilice para aspirar agua. No lo sumerja en agua para limpiarlo. Revise el aparato periódicamente y no lo utilice si está dañado.

## **INSTR. BATERÍAS DE LITIO SUSTITUIBLES**

Este producto contiene una batería de litio recargable reemplazable. Las baterías de litio permiten cargas parciales. Si no se utiliza, cargue las baterías al menos cada 3 meses. No deje la batería bajo la luz directa del sol o dentro de un vehículo en los días calurosos. La batería debe almacenarse en un lugar seco, sin humedad y ventilado a una temperatura de entre 0 °C y 40 °C. Si la batería está

expuesta a temperaturas inadecuadas, puede producirse una fuga de líquido de la batería. Si el líquido derramado entra en contacto con los ojos o la piel, enjuague inmediatamente el área afectada con agua, no frote y busque atención médica. Podrían producirse lesiones. Utilice guantes de protección para limpiar. Mantenga la batería fuera del alcance de los niños. No cargue el producto en condiciones no seguras. Mantenga el producto alejado de materiales inflamables durante el uso o la carga. No sumerja la batería en agua ni pulverice agua u otros líquidos sobre la misma. Además, si entra en contacto con agua u otros líquidos, pueden producirse daños en la carcasa. En caso de generación de gas, sobrecalentamiento y llamas, la batería deberá colocarse inmediatamente al aire libre en un recipiente ignífugo y cubrirse con arena, lejos de materiales inflamables. Utilice un paño ligeramente humedecido para la limpieza. En caso de hinchazón, fuga de líquido, olor inusual o sobrecalentamiento, suspenda inmediatamente el uso y póngase en contacto con el servicio técnico. Evite choques violentos: caídas o aplastamientos pueden dañar la batería y causar peligro. Eliminación: al final de su vida útil, entregue el dispositivo en un punto de recogida au-

torizado para la correcta eliminación y reciclaje de las baterías, de acuerdo con la normativa local.

## 875000 - MANUAL

### Composición del producto



- Batería extraíble / Removable battery
- Botón de liberación de la batería / Battery release button
- Recipiente de polvo / Dust container
- Botón de liberación del contenedor de polvo / Dust container release button
- Hebilla de la tapa del contenedor de polvo / Dust container cover buckle
- Botón de articulación del cuerpo del motor / Host joint button
- Tubo metálico / Metal tube
- Botón de unión del cabezal del cepillo eléctrico / Electric broom head joint button
- Cepillo eléctrico / Electric broom head
- Luz LED / LED light
- Pantalla del panel / Panel display
- Rejillas de escape / Exhaust grids

- a. Indicador de modo
- b. Pantalla de nivel de batería/alarma
- c. Indicador de atasco del rodillo de cepillado
- d. Selector de modo
- e. Aviso de incompatibilidad de adaptadores
- f. Aviso de sobrecalentamiento

## Instalación de accesorios

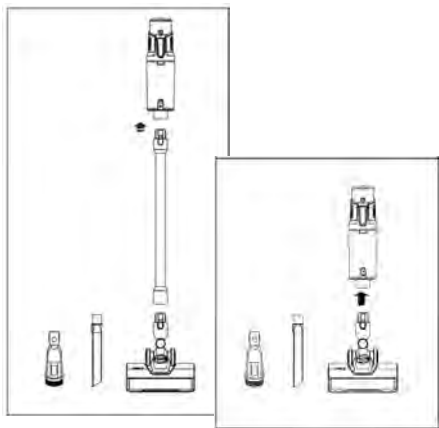

Configure su aspiradora para diferentes necesidades:

- Modo de manguera larga - Ideal para la limpieza de suelos.
- Modo compacto: conexión directa de accesorios para superficies elevadas, muebles y automóviles.

### Accesorios de instalación

#### Montaje de la base de carga mural

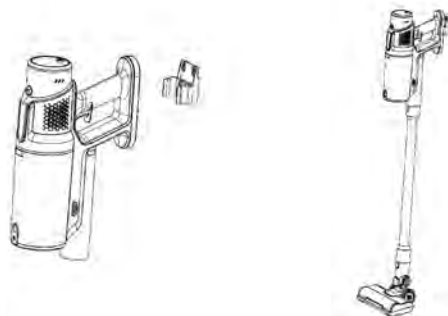

1. Taladre dos orificios siguiendo la distancia central de los orificios del soporte.
2. Introduzca los tapones de plástico en los orificios.
3. Alinee el soporte con los orificios y, a continuación, atornillelo y fíjelo firmemente.

### Cargar la batería

Uso del producto durante la carga

Si la pantalla LED muestra 0%, la carga está agotada: conecte el dispositivo para cargarlo.

- Utilice únicamente el cargador suministrado.
  - Apaga la unidad principal y conecta el adaptador al puerto de carga.
  - La pantalla LED muestra el nivel de carga en tiempo real.
- Si los LED de la batería parpadean, la carga está en curso.

• Cuando la pantalla LED muestre el 100% y los LED de la batería permanezcan encendidos y estables, la carga habrá

finalizado.

### Tipos de recarga

- Carga mediante adaptador / carga de corriente continua
- Carga mural / Carga mural

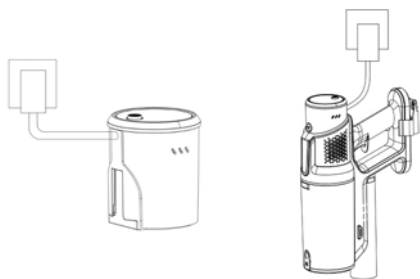

DC power charging

Wall-mounted charging

### Atención

1. Este dispositivo sólo puede recargarse con el adaptador suministrado.
2. El dispositivo no funciona durante la carga. Durante este proceso, pulsar el botón de encendido no activa el dispositivo.

### Instrucciones de uso

Puesta en marcha y modos de funcionamiento

1. Como se muestra en la imagen, la unidad principal puede combinarse con diferentes accesorios para crear modos de uso versátiles. Una vez montado, pulse el botón de encendido para poner en marcha el aparato. Vuelva a pulsarlo para apagarlo.
2. Al encenderla, la aspiradora arranca en modo Media (véase la imagen 7a). Pulse el botón 7d para cambiar al modo Boost (7c). Pulse de nuevo para cambiar al modo ECO (7b). Pulse de nuevo para volver al modo Media (7a).



### Uso del cepillo motorizado para suelos

El cepillo motorizado es adecuado para suelos duros, baldosas o alfombras de pelo corto.

Para un rendimiento óptimo, recomendamos utilizar la manguera metálica prolongada.

(Figura 1)



Utilización de la punta de aspiración plana larga / Utilización de la punta de aspiración plana larga  
 Introduzca la boquilla larga en el soporte y fíjela.  
 Ideal para limpiar techos, estanterías, teclados y grietas de difícil acceso.  
 (Figura 2)

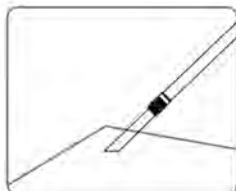

### Utilizar el accesorio 2 en 1 / Utilizar una punta 2 en 1

Inserte la boquilla 2 en 1 en el soporte y bloquéela.

- Uso directo: conectado directamente al motor, es útil para escritorios, muebles, sofás y alfombras shag. (Figura 3)
- Uso prolongado: con el tubo metálico instalado, es ideal para cortinas, techos y superficies altas. (Figura 4)

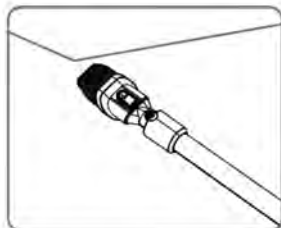
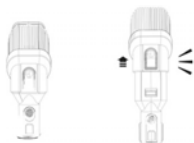

### Mantenimiento del depósito de polvo y del filtro

#### Vaciar el contenedor

- Vacíe el recipiente cuando el nivel de polvo alcance el bor-

de inferior de la carcasa del filtro.

De lo contrario, puede disminuir la eficacia de aspiración.



- Abra la tapa del contenedor y vierte la suciedad en un cubo.



### Limpieza de filtros

La unidad de filtrado consta de:

- o Filtro HEPA
- o Filtro de panel / Filtro de panel
- o Recipiente para el polvo
- o Barra de bloqueo / Límite bar



### Desmontaje del contenedor

1. Pulse el botón indicado para liberar el recipiente de la carcasa del motor.
2. Tire hacia abajo siguiendo la dirección de la flecha para extraerlo.

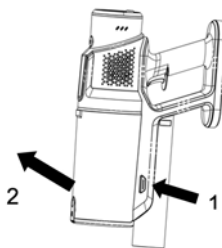

### Limpieza del conjunto del filtro

1. Retire el filtro HEPA y la esponja filtrante del recipiente.
2. Aclarar con agua corriente.
3. Secar completamente antes de volver a montar.

El secado completo es esencial para garantizar un funcionamiento correcto y la máxima higiene.

Nota:

Después de lavar el filtro HEPA y la esponja filtrante, asegúrese de que estén completamente secos antes de volver a montarlos.

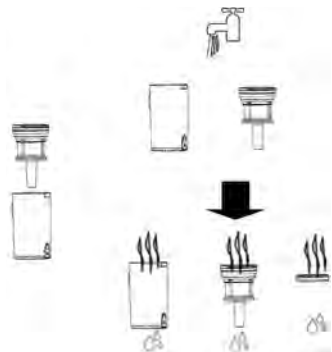

### Montaje del contenedor

1. Alinee el recipiente e introdúzcalo en el compartimento del motor hasta que oiga un clic. Los cierres deben estar perfectamente en su sitio.
2. Empuje la parte inferior del contenedor en la dirección indicada hasta que oiga un clic, señal de que está bien sujeto.

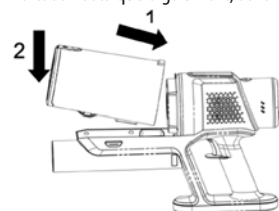

### Solución de problemas

Síntoma	Posibles causas	Soluciones recomendadas
El aparato no se enciende	- Batería baja- No hay alimentación en el adaptador	- Cargue la unidad; las luces LED deben parpadear- Compruebe que el enchufe funciona
Totalmente cargado, pero sólo funciona durante unos segundos	- Utilizar un adaptador incorrecto	- Compruebe el uso de un adaptador con salida de 30V DC 0.8A
Señalización de aspiración débil / parada repentina / bloqueo de aspiración	- Filtro obstruido - Cepillo motorizado bloqueado - Presencia de cuerpos extraños en los conductos de aire	- Limpie regularmente el filtro- Elimine los pelos o cabellos envueltos en el cepillo- Compruebe si hay cuerpos extraños en el cepillo, la manguera, la carcasa del motor y el depósito de polvo

### Cepillo para suelos y rodillo giratorio

Introduzca el rodillo dentro del cabezal del suelo, asegurándose de que esté bien alineado.

Empuje hasta que quede bloqueado.

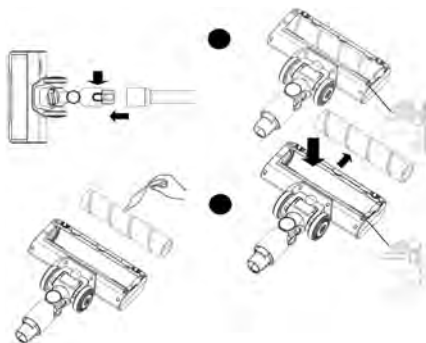

### Instalación de la batería

Alinee el alojamiento de la pila con la guía de inserción.

Presione la parte inferior de la batería hasta que esté completamente insertada, hasta que oiga un clic que confirme que está bien sujeta.

### Extracción de la batería

Pulse el botón de liberación de la batería, agarre la batería y tire de ella con firmeza.

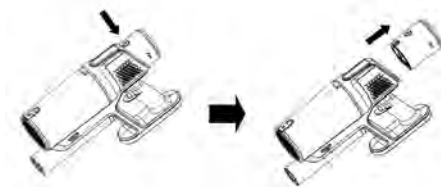

Ruido anormal durante el funcionamiento	- Entrada o filtro obstruido	- Retire la obstrucción del cepillo, la manguera, el recipiente y limpie el filtro
El cepillo principal no gira	- Cepillo bloqueado	- Retire cualquier cuerpo extraño que provoque su parada - Si no está obstruido, vuelva a arrancar la unidad

### Códigos de error

Código de error	Código Descripción	Solución
E0	La aspiradora se enciende, pero no responde a las órdenes.	Contactar con el servicio técnico
E1	Temperatura excesivamente alta de la batería	Apague el aparato durante 30 minutos y vuelva a encenderlo después de que se haya enfriado. Si el problema persiste, póngase en contacto con el servicio técnico
E2	Fallo del adaptador	Utilice únicamente el adaptador original
E3	Anomalías en la célula de la batería	Contactar con el servicio técnico
E4	Fallos en el sensor NTC	Contactar con el servicio técnico
E6	Cepillo de suelo en cortocircuito	Limpie las escobillas o póngase en contacto con el servicio técnico
E7	Cortocircuito del motor	Contactar con el servicio técnico

## P - MEDIDAS DE SEGURANÇA



### ATENÇÃO!

Leia as instruções antes da utilização. Leia todos os avisos de segurança e todas as instruções. A falta de cumprimento dos presentes avisos e instruções pode provocar choques elétricos, incêndios e/ou infortúnios graves. Advertências! Quando se utilizam aparelhos alimentados eletricamente, observe sempre as normais precauções de segurança para reduzir o risco de incêndio,

choques elétricos, lesões pessoais e danos materiais. O aparelho é destinado somente para uso doméstico para as funções indicadas nesse manual. Não é adaptado para uso profissional. Não utilize o aparelho para usos diferentes daqueles pelo qual ele foi concebido. Qualquer utilização diferente daquela indicada deve ser considerada imprópria e perigosa e expõe o utilizador aos riscos de natureza elétrica e à danos às pessoas. Quando decidir eliminar como rejeito esse aparelho, é recomendável torná-lo inutilizável

cortando seu cabo de alimentação. Antes de conectar o aparelho na rede de alimentação, verifique se a tensão indicada nos dados técnicos corresponde com aquela da rede local e não utilize tomadas ou extensões elétricas não compatíveis com o que está indicado nos dados técnicos. Não utilize o aparelho se o cabo, o plugue ou qualquer uma de suas partes estiver danificada. Nunca desconecte o aparelho puxando pelo cabo. Após ter recarregado o aparelho, desconecte o fio condutor da fonte elétrica e aguarde seu esfriamento antes de guardá-lo ou de proceder com a limpeza. Todos os consertos, inclusive a (eventual) substituição do cabo de alimentação, devem ser realizados somente por técnicos autorizados e especializados, para dessa maneira prevenir qualquer risco. Nunca enrole o cabo de alimentação em volta da mão quando o aparelho estiver conectado na rede elétrica. Em caso de temporal, desconecte o cabo de alimentação da tomada de corrente. Guarde esse livrinho de utilização com segurança, junto com as instruções, pela inteira duração da vida do aparelho, para poder consultá-lo. Se for ceder o aparelho para terceiros, entregue também toda a documentação. Se durante a leitura desse livrinho de instruções de utilização algumas partes

estiverem difíceis de serem entendidas ou se houverem dúvidas, antes de utilizar o produto procure a empresa no endereço indicado. Atenção! Verifique periodicamente se os eventuais parafusos presentes estão corretamente apertados, o estado de desgaste do aparelho e seu correto funcionamento. A utilização de acessórios não aconselhados ou não fornecidos pelo construtor do aparelho pode comportar riscos de incêndios, choques elétricos ou danificações às pessoas. Desconecte sempre o aparelho da alimentação se o mesmo for deixado sem supervisão e antes de montá-lo, desmontá-lo, limpá-lo ou realizar sua manutenção. Não deixe o aparelho exposto aos agentes atmosféricos (chuva, sol, etc.). Não utilize o aparelho ao ar livre. Não deixe o aparelho sem supervisão enquanto ele estiver conectado na rede elétrica. Não utilize o aparelho se estiver com as mãos molhadas ou pés molhados ou descalços.



## **ATENÇÃO!**

Perigo de sufocamento. Os elementos da embalagem não devem ser deixados ao alcance das crianças enquanto potenciais fontes de perigo. Mantenha o saco de plástico longe do alcance das crianças. Não é um brinquedo. Du-

rante a utilização certifique-se que as crianças não entrem em contato com o aparelho. O aparelho pode ser utilizado pelas crianças com idade não inferior aos 8 anos e pelas pessoas com reduzidas capacidades físicas, sensoriais ou mentais, ou com falta de experiência ou sem o conhecimento necessário, a não ser sob supervisão ou então depois que as mesmas receberam as instruções relativas à utilização com segurança do aparelho e que elas tenham entendido os perigos inerentes. As crianças não devem brincar com o aparelho. A limpeza e a manutenção destinadas a serem realizadas pelo utilizador não devem ser realizadas pelas crianças, a não ser que elas tenham mais que 8 anos e estejam sendo supervisionadas. Mantenha o aparelho e o seu cabo fora do alcance das crianças com menos que 8 anos e guarde-o em um lugar seco e seguro.

O aparelho não é destinado para ser utilizado através de um temporizador externo ou com um sistema de controle separado. Utilize o aparelho somente com a unidade de alimentação indicada na plaquinha do aparelho.

Não deixe o aparelho exposto aos agentes atmosféricos (chuva, sol, etc.). Não utilize o aparelho ao ar livre. não utili-

ze para aspirar água. Não mergulhe na água para a limpeza. O aparelho deve ser controlado com regularidade e não deve ser utilizado se estiver danificado.

## **INST. BATERIAS AO LÍTIO SUBSTITUÍVEIS**

Esse produto contém uma bateria ao lítio recarregável substituível. As baterias ao lítio permitem recarregamentos parciais. Em caso de não utilização, recarregue as baterias pelo menos a cada 3 meses. Não deixe a bateria em lugares expostos à luz solar direta ou no interior de automóveis em dias muito quentes. A bateria deve ser guardada em ambientes secos, sem humidade e ventilados com temperatura incluída entre 0°C e 40°C. Se a bateria for exposta às temperaturas não adequadas, podem ocorrer vazamentos de líquido da bateria. Se o líquido que vazou entrar em contato com os olhos ou com a pele, enxágue imediatamente a área em questão com água, sem esfregar e procure um médico. Podem ocorrer lesões. Utilize luvas de proteção para limpar. Mantenha a bateria longe do alcance das crianças. Não recarregue o produto em condições não seguras. Guarde o produto longe de materiais inflamáveis durante a utilização ou o recarregamento. Não mergulhe na

água e não borrife água ou outros líquidos na bateria. Em caso de contato com a água ou outros líquidos, podem-se verificar danificações no invólucro. Em caso de produção de gás. Sobreaquecimento e chamas é necessário posicionar imediatamente a bateria ao ar livre no interior de um contentor ignífugo e recubra-o com areia, bem distante de materiais inflamáveis. Utilize um pano ligeiramente húmido para a limpeza. Em caso de inchaço, vazamento de líquido, cheiro insólito ou sobreaquecimento, interrompa imediatamente a utilização e procure a assistência técnica. Evite impactos violentos: quedas e esmagamentos podem danificar a bateria e provocar perigos. Eliminação: no final do ciclo de vida do produto, entregue o dispositivo em um centro de recolha autorizado para uma correta eliminação e reciclagem das baterias, em conformidade com as normativas locais.

## 875000 - MANUAL

### Composição do produto

- Bateria amovível / Removable battery
- Botão de libertação da bateria / Battery release button
- Recipiente para o pó / Dust container
- Botão de libertação do recipiente de pó / Dust container release button
- Fivela da tampa do depósito de pó / Dust container cover buckle
- Botão de articulação do corpo do motor / Host joint button
- Tubo metálico / Metal tube
- Botão de junção da cabeça da escova elétrica / Electric broom head joint button
- Escova elétrica / Electric broom head

- Luz LED / LED light
- Ecrã de controlo / Panel display
- Grelhas de exaustão / Exhaust grids

- Indicador de modo
- Ecrã de nível da bateria/alarme
- Indicador de entupimento do rolo da escova
- Seletor de modo
- Aviso de incompatibilidade do adaptador
- Aviso de sobreaquecimento



### Instalação de acessórios

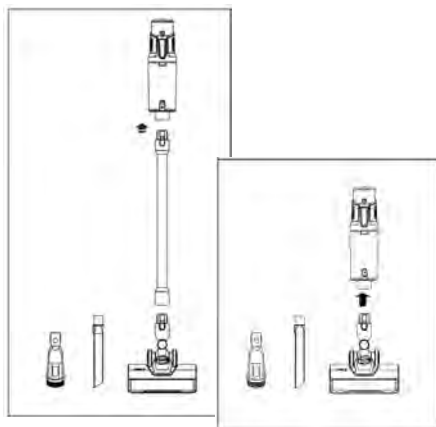

Configure o seu aspirador para diferentes necessidades:

- Modo de mangueira longa - Ideal para a limpeza de pavimentos.
- Modo compacto - ligação direta de acessórios para superfícies elevadas, móveis e automóveis.

### Acessórios de instalação

#### Montagem da base de carregamento de parede

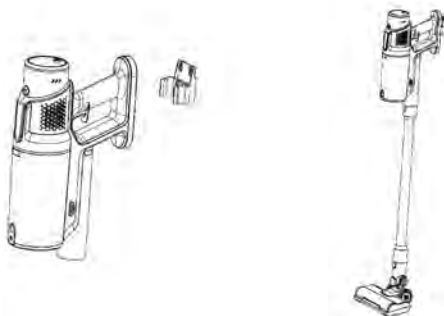

1. Faça dois furos seguindo a distância central dos furos do suporte.
2. Introduzir os tampões de plástico nos orifícios.
3. Alinhe o suporte com os orifícios e, em seguida, aparafuse e aperte firmemente.

### Carregar a bateria

Utilizar o produto durante o carregamento

Se o ecrã LED mostrar 0%, a carga está esgotada: ligar o dispositivo para carregar.

- Utilizar apenas o carregador fornecido.
- Desligue a unidade principal e ligue o adaptador à porta de carregamento.
- O visor LED mostra o nível de carga em tempo real. Se os LEDs da bateria piscarem, o carregamento está a decorrer.
- Quando o ecrã LED mostrar 100% e os LEDs da bateria permanecerem acesos e estáveis, o carregamento está concluído.

### Tipos de recarga

- Carregamento através de adaptador / carregamento de energia DC
- Carregamento na parede / Carregamento na parede

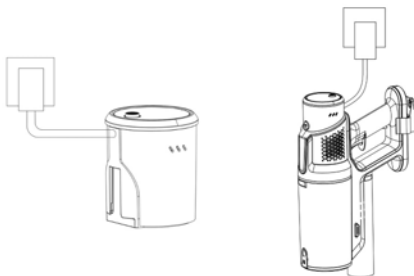

### Atenção

1. Este aparelho só pode ser recarregado com o adaptador fornecido.
2. O aparelho não funciona durante o carregamento. Durante este processo, premir o botão de alimentação não ativa o dispositivo.

Instruções de utilização

Modos de arranque e de funcionamento

1. Como mostra a figura, a unidade principal pode ser combi-

nada com diferentes acessórios para criar modos de utilização versáteis. Após a montagem, prima o botão de alimentação para ligar o aparelho. Prima novamente para o desligar.

2. Quando ligado, o aspirador começa no modo Media (ver imagem 7a). Prima o botão 7d para mudar para o modo Boost (7c). Prima novamente para mudar para o modo ECO (7b). Premir novamente para voltar ao modo Media (7a).



### Utilizar a escova de chão motorizada

A escova motorizada é adequada para pavimentos duros, azulejos ou alcatifas de pelo curto.

Para um desempenho ótimo, recomendamos a utilização da mangueira metálica prolongada.

(Figura 1)



### Utilização da ponta de aspiração plana longa / Utilização da ponta de aspiração plana longa

Insira o bocal longo no suporte e fixe-o.

Ideal para limpar tectos, prateleiras, teclados e fendas difíceis de alcançar.

(Figura 2)

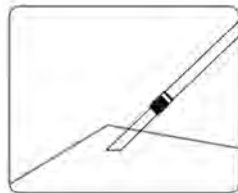

### Utilizar o acessório 2 em 1 / Utilizar uma ponta 2 em 1

Introduzir o bocal 2 em 1 no suporte e bloqueá-lo.

- Utilização direta: ligado diretamente ao motor, é útil para secretárias, móveis, sofás e tapetes felpudos. (Figura 3)
- Utilização alargada: com o tubo metálico instalado, é ideal para cortinas, tectos e superfícies altas. (Figura 4)

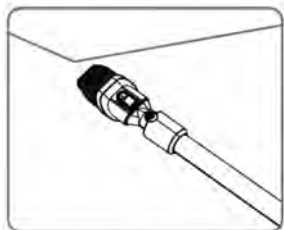
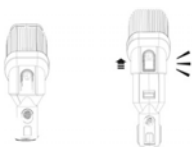

### Manutenção do depósito de pó e do filtro Esvaziar o contentor

- Esvazie o recipiente quando o nível de pó atingir o bordo inferior da caixa do filtro.

Caso contrário, a eficiência de aspiração pode diminuir.



- Abra a tampa do recipiente e deite a sujidade num caixote do lixo.



### Limpeza do filtro

A unidade de filtragem é constituída por:

- o Filtro HEPA
- o Filtro alveolar / Filtro alveolar
- o Recipiente para o pó / Copo para o pó

o Barra de bloqueio / Limite bar



### Desmontagem do contentor

1. Premir o botão indicado para libertar o recipiente da caixa do motor.
2. Puxe para baixo seguindo a direção da seta para o retirar.

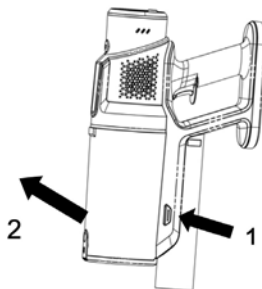

### Limpeza do conjunto do filtro

1. Retirar o filtro HEPA e a esponja do filtro do recipiente.
2. Enxaguar com água corrente.
3. Secar completamente antes de voltar a montar.

A secagem completa é essencial para garantir o funcionamento correto e a máxima higiene.

Nota:

Depois de lavar o filtro HEPA e a esponja do filtro, certifique-se de que estão completamente secos antes de os voltar a montar.

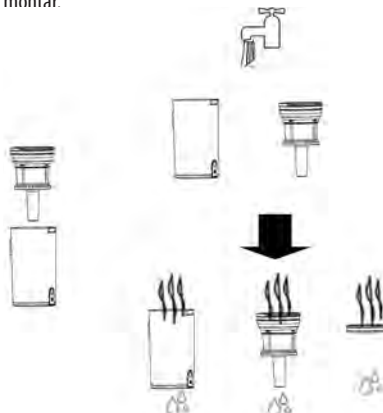

### Montagem do contentor

1. Alinhar o recipiente e introduzi-lo no compartimento do

motor até ouvir um clique. Os fechos devem estar perfeitamente colocados.

2. Empurre o fundo do recipiente na direção indicada até ouvir um clique, sinal de que está bem preso.

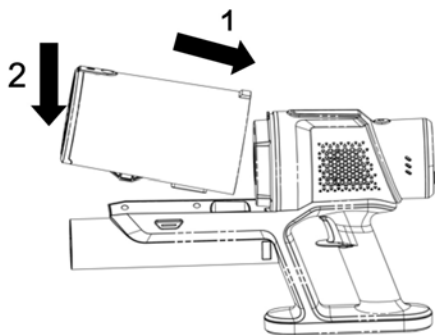

### Escova de chão e rolo rotativo

Insira o rolo no interior da cabeça de pavimento, certificando-se de que está bem alinhado. Empurre até ficar bloqueado.

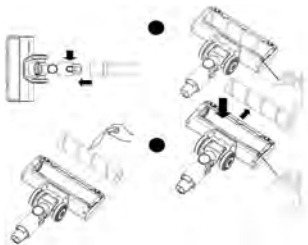

### Instalação da bateria

Alinhe o compartimento da bateria com a guia de inserção. Pressione a parte inferior da bateria até estar totalmente inserida, até ouvir um clique que confirma que está corretamente fixada.

### Remoção da bateria

Prima o botão de libertação da pilha, agarre na pilha e puxe-a firmemente para fora.

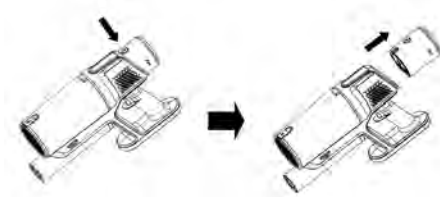

## Resolução de problemas

### Sintoma

### Causas possíveis

### Soluções recomendadas

O aparelho não se liga

- Bateria fraca - Sem alimentação de energia no adaptador

- Carregar a unidade; as luzes LED devem piscar- Verificar se a tomada está a funcionar

Totalmente carregado, mas só funciona durante alguns segundos

- Utilizar um adaptador incorreto

- Verificar a utilização de um adaptador com saída 30V DC 0,8A

Sucção fraca / paragem súbita / sinal de bloqueio de sucção

- Filtro entupido - Escova motorizada bloqueada - Presença de corpos estranhos nas condutas de ar

- Limpar regularmente o filtro- Remover os pêlos ou os cabelos enrolados na escova- Verificar a existência de corpos estranhos na escova, na mangueira, na carcaça do motor e no depósito de pó

Ruído anormal durante o funcionamento

- Entrada ou filtro obstruído

- Remover a obstrução da escova, da mangueira, do recipiente e limpar o filtro

A escova principal não gira

- Escova bloqueada

- Remover os corpos estranhos que provocam a paragem - Se não estiver obstruído, reiniciar a unidade

## Κódigos de erro

Código de erro	Código Descrição	Solução
E0	O aspirador liga-se, mas não responde aos comandos.	Contactar o apoio técnico
E1	Temperatura excessivamente elevada da bateria	Desligue o aparelho durante 30 minutos e volte a ligá-lo depois de arrefecer. Se o problema persistir, contacte o serviço de assistência técnica
E2	Falha do adaptador	Utilizar apenas o adaptador original
E3	Anomalias na célula da bateria	Contactar o apoio técnico
E4	Avarias no sensor NTC	Contactar o apoio técnico
E6	Escova de chão em curto-circuito	Limpar as escovas ou contactar o serviço técnico
E7	Curto-circuito do motor	Contactar o apoio técnico

## GR - ΜΕΤΡΑ ΑΣΦΑΛΕΙΑΣ



### ΠΡΟΣΟΧΗ!

Διαβάστε τις οδηγίες πριν από τη χρήση. Διαβάστε όλες τις προειδοποιήσεις και τις οδηγίες ασφαλείας. Η μη τήρηση αυτών των προειδοποιήσεων και οδηγιών μπορεί να προκαλέσει ηλεκτροπληξία, πυρκαγιά ή/και σοβαρό τραυματισμό. Προειδοποίηση! Όταν χρησιμοποιείτε ηλεκτρικές συσκευές, να ακολουθείτε πάντα τις βασικές προφυλάξεις ασφαλείας για να μειώσετε τον κίνδυνο πυρκαγιάς, ηλεκτροπληξίας, τραυματισμού και υλικών ζημιών. Η συσκευή προορίζεται μόνο για οικιακή χρήση για τις λειτουργίες που

αναφέρονται σε αυτό το εγχειρίδιο. Δεν είναι κατάλληλη για επαγγελματική χρήση. Μην χρησιμοποιείτε τη συσκευή για σκοπούς διαφορετικούς από αυτούς για τους οποίους έχει σχεδιαστεί. Οποιαδήποτε χρήση διαφορετική από την ενδεικνυόμενη θεωρείται ακατάλληλη και επικίνδυνη και εκθέτει τον χρήστη σε ηλεκτρικούς κινδύνους και τραυματισμούς σε ανθρώπους. Εάν αποφασίσετε να απορρίψετε αυτήν τη συσκευή ως απόβλητο, σας συνιστούμε να την καταστήσετε ανενεργή. Πριν συνδέσετε τη συσκευή στην παροχή ρεύματος, ελέγξτε ότι η τάση που αναφέρεται στα τεχνικά δεδομένα αντιστοιχεί σε αυτήν του τοπικού δικτύου και μην χρησιμοποιείτε πρίζες ή καλώδια επέκτασης που

δεν είναι συμβατά με αυτήν που αναφέρεται στα τεχνικά δεδομένα. Μην χρησιμοποιείτε τη συσκευή εάν το καλώδιο, το φισ ή οποιοδήποτε μέρος αυτού έχει υποστεί ζημιά. Ποτέ μην αποσυνδέετε τη συσκευή από την πρίζα τραβώντας το καλώδιο. Αφού φορτίσετε τη συσκευή, αποσυνδέστε το καλώδιο από την πρίζα και περιμένετε να κρυώσει πριν την αποθηκεύσετε και την καθαρίσετε. Όλες οι επισκευές, συμπεριλαμβανομένης (εάν είναι απαραίτητο) της αντικατάστασης του καλωδίου τροφοδοσίας, πρέπει να πραγματοποιούνται μόνο από εξουσιοδοτημένους και έμπειρους τεχνικούς, προκειμένου να αποτραπεί οποιοσδήποτε κίνδυνος. Μην τυλίγετε ποτέ το καλώδιο ρεύματος γύρω από το χέρι σας όταν η συσκευή είναι συνδεδεμένη στο ρεύμα. Σε περίπτωση καταιγίδας, αποσυνδέστε το καλώδιο τροφοδοσίας από την πρίζα. Φυλάξτε αυτό το εγχειρίδιο χρήστη σε ασφαλές μέρος, μαζί με τις οδηγίες, για αναφορά καθ' όλη τη διάρκεια ζωής της συσκευής. Εάν παραχωρήσετε τη συσκευή σε τρίτους, παρακαλούμε να παραδώσετε και όλα τα έγγραφα τεκμηρίωσης. Εάν, κατά την ανάγνωση αυτού του εγχειριδίου οδηγιών, ορισμένα μέρη είναι δύσκολο να κατανοηθούν ή εάν προκύψουν αμφιβολίες, επικοινωνήστε

με την εταιρεία στην υποδεικνυόμενη διεύθυνση πριν χρησιμοποιήσετε τη συσκευή. Προσοχή! Ελέγχετε περιοδικά τη σωστή σύσφιξη τυχόν βιδών που υπάρχουν, την κατάσταση φθοράς της συσκευής και βεβαιωθείτε ότι λειτουργεί σωστά. Η χρήση αξεσουάρ που δεν συνιστώνται ή δεν παρέχονται από τον κατασκευαστή της συσκευής ενδέχεται να ενέχει κίνδυνο πυρκαγιάς, ηλεκτροπληξίας ή τραυματισμού ατόμων. Πάντα να αποσυνδέετε τη συσκευή από την παροχή ρεύματος εάν την αφήσετε χωρίς επίβλεψη και πριν από τη συναρμολόγηση, την αποσυναρμολόγηση, τον καθαρισμό ή τη συντήρησή της. Μην αφήνετε τη συσκευή εκτεθειμένη σε ατμοσφαιρικούς παράγοντες (βροχή, ήλιο κ.λπ.). Μην χρησιμοποιείτε τη συσκευή σε εξωτερικούς χώρους. Μην αφήνετε τη συσκευή χωρίς επίβλεψη όσο είναι συνδεδεμένη στο ηλεκτρικό δίκτυο. Μην χρησιμοποιείτε τη συσκευή εάν έχετε βρεγμένα χέρια ή βρεγμένα ή γυμνά πόδια. ΠΡΟΣΟΧΗ! Κίνδυνος πνιγμού. Τα στοιχεία της συσκευασίας δεν πρέπει να αφήνονται σε κοντινή απόσταση από παιδιά, καθώς αποτελούν πιθανές πηγές κινδύνου. Κρατήστε την πλαστική σακούλα μακριά από παιδιά. Δεν είναι παιχνίδι. Κατά τη χρήση, βεβαιωθείτε ότι τα παιδιά δεν έρχονται

σε επαφή με τη συσκευή. Η συσκευή μπορεί να χρησιμοποιηθεί από παιδιά ηλικίας 8 ετών και άνω και από άτομα με μειωμένες σωματικές, αισθητηριακές ή νοητικές ικανότητες ή έλλειψη εμπειρίας ή γνώσης, υπό την προϋπόθεση ότι βρίσκονται υπό επίβλεψη ή έχουν λάβει οδηγίες σχετικά με τον ασφαλή χειρισμό της συσκευής και κατανοούν τους κινδύνους που ενέχει. Τα παιδιά δεν πρέπει να παίζουν με τη συσκευή. Ο καθαρισμός και η συντήρηση από τον χρήστη δεν πρέπει να εκτελούνται από παιδιά, εκτός εάν είναι άνω των 8 ετών και επιβλέπονται. Κρατήστε τη συσκευή και το καλώδιό της μακριά από παιδιά κάτω των 8 ετών και φυλάξτε την σε ξηρό και ασφαλές μέρος. Η συσκευή δεν προορίζεται για λειτουργία μέσω εξωτερικού χρονοδιακόπτη ή με ξεχωριστό σύστημα ελέγχου. Χρησιμοποιείτε τη συσκευή μόνο με το τροφοδοτικό που αναγράφεται στην πινακίδα τύπου της συσκευής.

Μην αφήνετε τη συσκευή εκτεθειμένη σε ατμοσφαιρικούς παράγοντες (βροχή, ήλιο κ.λπ.). Μην χρησιμοποιείτε τη συσκευή σε εξωτερικούς χώρους. Μην τη χρησιμοποιείτε για να αναρροφήσετε νερό. Μην βυθίζετε σε νερό για καθαρισμό. Η συσκευή πρέπει να ελέγχεται τακτικά και δεν πρέπει να

χρησιμοποιείται εάν έχει υποστεί ζημιά.

## **ΟΔΗ. ΑΝΤΑΛΛΑΚΤΙΚΕΣ ΜΠΑΤΑΡΙΕΣ ΛΙΘΙΟΥ**

Αυτό το προϊόν περιέχει μια αντικαταστάσιμη επαναφορτιζόμενη μπαταρία λιθίου. Οι μπαταρίες λιθίου επιτρέπουν μερική επαναφόρτιση. Εάν δεν τη χρησιμοποιείται, να επαναφορτίζετε τις μπαταρίες τουλάχιστον κάθε 3 μήνες. Μην αφήνετε την μπαταρία σε μέρη εκτεθειμένα σε άμεσο ηλιακό φως ή μέσα σε οχήματα τις πολύ ζεστές ημέρες. Η μπαταρία πρέπει να αποθηκεύεται σε ξηρό, αεριζόμενο και χωρίς υγρασία περιβάλλον με θερμοκρασίες μεταξύ 0°C και 40°C. Εάν η μπαταρία εκτεθεί σε ακατάλληλες θερμοκρασίες, ενδέχεται να προκληθεί διαρροή με διαρροή υγρού από την μπαταρία. Εάν το διαρρέυσαν υγρό έρθει σε επαφή με τα μάτια ή το δέρμα σας, ξεπλύνετε αμέσως την πληγείσα περιοχή με νερό, χωρίς τρίψιμο, και ζητήστε ιατρική βοήθεια. Ενδέχεται να προκληθούν τραυματισμοί. Χρησιμοποιήστε προστατευτικά γάντια κατά τον καθαρισμό. Κρατήστε την μπαταρία μακριά από παιδιά. Μην επαναφορτίζετε το συσκευή σε μη ασφαλείς συνθήκες. Κρατήστε τη συσκευή μακριά από εύφλεκτα υλικά κατά τη χρήση ή τη φόρτιση. Μην

βυθίζετε την μπαταρία σε νερό και μην ψεκάσετε νερό ή άλλα υγρά πάνω της. Επιπλέον, η επαφή με νερό ή άλλα υγρά μπορεί να προκαλέσει ζημιά στο περίβλημα. Σε περίπτωση παραγωγής αερίου, υπερθέρμανσης ή φλόγας, είναι απαραίτητο να τοποθετήσετε αμέσως την μπαταρία σε εξωτερικό χώρο, μέσα σε ένα πυρίμαχο δοχείο και να το καλύψετε με άμμο, μακριά από εύφλεκτα υλικά. Χρησιμοποιήστε ένα ελαφρώς υγρό πανί για τον καθαρισμό. Εάν παρουσιαστεί πρήξιμο, διαρροή υγρού, ασυνήθιστη οσμή ή υπερθέρμανση, διακόψτε αμέσως τη χρήση και επικοινωνήστε με την τεχνική υποστήριξη. Αποφύγετε τις βίαιες συγκρούσεις: η πτώση ή η σύνθλιψη μπορεί να προκαλέσει ζημιά στην μπαταρία και να προκαλέσει κίνδυνο. Απόρριψη: Στο τέλος του κύκλου ζωής της συσκευής, μεταφέρετε τη συσκευή σε ένα εξουσιοδοτημένο κέντρο συλλογής για την ορθή απόρριψη και ανακύκλωση των μπαταριών, σύμφωνα με τους ισχύοντες κανονισμούς.

## 875000 - ΕΓΧΕΙΡΙΔΙΟ

### Σύνθεση προϊόντος

- Αφαιρούμενη μπαταρία / Removable battery
- Κουμπί απελευθέρωσης μπαταρίας / Battery release button
- Δοχείο σκόνης / Dust container
- Κουμπί απελευθέρωσης δοχείου σκόνης / Dust container release button
- Πόρπη κάλυψης δοχείου σκόνης / Dust container cover buckle
- Κουμπί άρθρωσης σώματος κινητήρα / Host joint button

- Μεταλλικός σωλήνας / Metal tube
- Ηλεκτρικό κουμπί άρθρωσης κεφαλής σκούπας / Electric broom head joint button
- Ηλεκτρική βούρτσα / Electric broom head
- Φως LED / LED light
- Οθόνη ελέγχου / Panel display
- Πλέγματα εξαερισμού / Exhaust grids

- Ενδειξη λειτουργίας
- Επίπεδο μπαταρίας/οθόνη συναγερμού
- Ενδειξη φραγής του κυλίνδρου βούρτσας
- Επιλογέας λειτουργίας
- Ανακοίνωση ασυμβατότητας προσαρμογέα
- Προειδοποίηση υπερθέρμανσης



### Εγκατάσταση αξεσουάρ

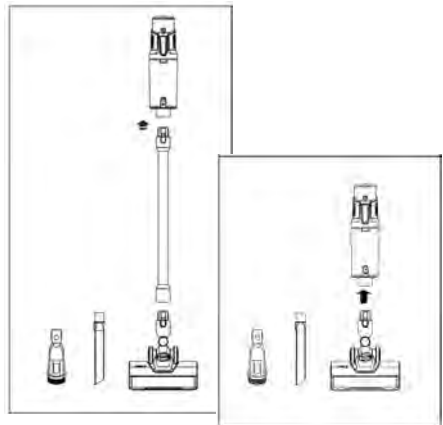

Διαμορφώστε την ηλεκτρική σκούπα σας για διαφορετικές ανάγκες:

- Λειτουργία με μακρύ σωλήνα - Ιδανική για τον καθαρισμό δαπέδων.

- Συμπαγής λειτουργία - άμεση σύνδεση αξεσουάρ για υπερψωμένες επιφάνειες, έπιπλα και αυτοκίνητα.

### Αξεσουάρ εγκατάστασης

#### Τοποθέτηση της βάσης φόρτισης τοίχου

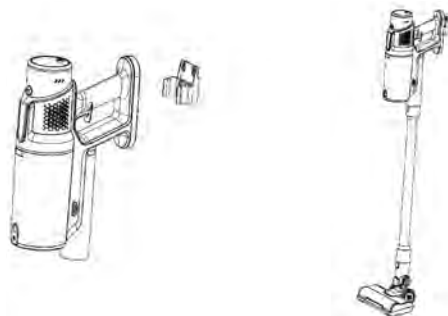

1. Ανοίξτε δύο σπές ακολουθώντας την κεντρική απόσταση των σπών στο στήριγμα.
2. Τοποθετήστε τα πλαστικά βύσματα στις σπές.
3. Ευθυγραμμίστε το στήριγμα με τις σπές και, στη συνέχεια, βιδώστε και στερεώστε με ασφάλεια.

### Φόρτιση της μπαταρίας

Χρήση του προϊόντος κατά τη φόρτιση

Εάν η ένδειξη LED δείχνει 0%, η φόρτιση έχει εξαντληθεί: συνδέστε τη συσκευή για φόρτιση.

- Χρησιμοποιήστε μόνο τον παρεχόμενο φορτιστή.
- Απενεργοποιήστε την κύρια μονάδα και συνδέστε τον προσαρμογέα στη θύρα φόρτισης.
- Η οθόνη LED δείχνει το επίπεδο φόρτισης σε πραγματικό χρόνο. Εάν οι λυχνίες LED στην μπαταρία αναβοσβήνουν, η φόρτιση βρίσκεται σε εξέλιξη.
- Όταν η οθόνη LED δείξει 100% και οι λυχνίες LED της μπαταρίας παραμένουν αναμμένες και σταθερές, η φόρτιση έχει ολοκληρωθεί.

### Τύποι επαναφόρτισης

- Φόρτιση μέσω προσαρμογέα / φόρτιση με ρεύμα DC
- Επιτοίχια φόρτιση / Επιτοίχια φόρτιση

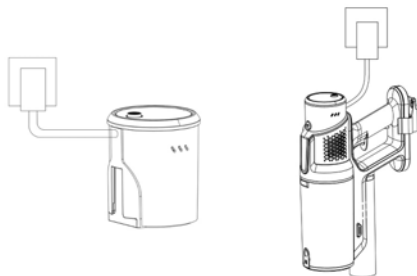

### Προσοχή

1. Αυτή η συσκευή μπορεί να φορτιστεί μόνο με τον παρεχόμενο προσαρμογέα.

2. Η συσκευή δεν λειτουργεί κατά τη διάρκεια της φόρτισης. Κατά τη διάρκεια αυτής της διαδικασίας, το πάτημα του κουμπιού λειτουργίας δεν ενεργοποιεί τη συσκευή.

### Οδηγίες λειτουργίας

#### Τρόποι εκκίνησης και λειτουργίας

1. Όπως φαίνεται στην εικόνα, η κύρια μονάδα μπορεί να συνδυαστεί με διάφορα αξεσουάρ για τη δημιουργία ευέλικτων τρόπων χρήσης. Μετά τη συναρμολόγηση, πατήστε το κουμπί λειτουργίας για να εκκινήσετε τη συσκευή. Πιέστε το ξανά για να την απενεργοποιήσετε.
2. Κατά την ενεργοποίηση, ο απορροφητήρας ξεκινά στη λειτουργία Media (βλ. εικόνα 7a). Πατήστε το κουμπί 7d για να μεταβείτε στη λειτουργία Boost (7c). Πιέστε ξανά το κουμπί για να μεταβείτε στη λειτουργία ECO (7b). Με ένα ακόμη πάτημα επιστρέψετε στη λειτουργία Media (7a).



### Χρήση της μηχανοκίνητης βούρτσας δαπέδου

Η μηχανοκίνητη βούρτσα είναι κατάλληλη για σκληρά δάπεδα, πλακάκια ή χαλιά με κοντό πέλος.

Για βέλτιστη απόδοση συνιστούμε τη χρήση του εκτεταμένου μεταλλικού σωλήνα.

(Εικόνα 1)

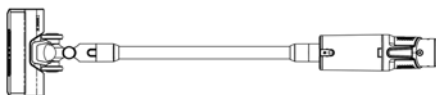

### Χρήση του μακριού επιπέδου άκρου αναρρόφησης / Χρήση του μακριού επιπέδου άκρου αναρρόφησης

Τοποθετήστε το μακρύ ακροφύσιο στη θήκη και ασφαλίστε το.

Ιδανικό για τον καθαρισμό οροφών, ραφιών, ηλεκτρολογίων και δυσπρόσιτων ρωγμών.

(Εικόνα 2)

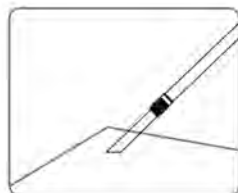

### Χρήση του αξεσουάρ 2-σε-1 / Χρήση μίας μύτης 2-σε-1

Τοποθετήστε το ακροφύσιο 2-σε-1 στη θήκη και ασφαλίστε το.

- Άμεση χρήση: συνδεδεμένο απευθείας στον κινητήρα,

είναι χρήσιμο για γραφεία, έπιπλα, καναπέδες και χαλιά. (Εικόνα 3)

• Εκτεταμένη χρήση: με εγκατεστημένο το μεταλλικό σωλήνα, είναι ιδανικό για κουρτίνες, οροφές και ψηλές επιφάνειες. (Εικόνα 4)

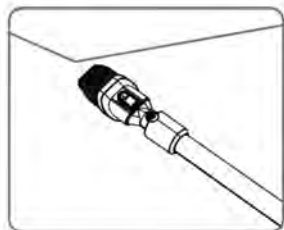
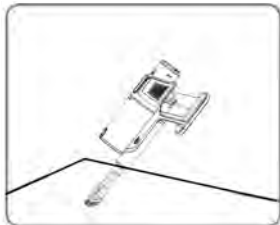
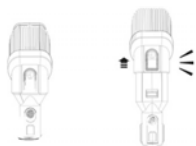

### Συντήρηση δοχείου σκόνης και φίλτρου

#### Άδειασμα του δοχείου

• Αδειάστε το δοχείο όταν η στάθμη της σκόνης φτάσει στο κάτω άκρο του περιβλήματος του φίλτρου.

Διαφορετικά, ενδέχεται να μειωθεί η απόδοση της αναρρόφησης.



• Ανοίξτε το καπάκι του δοχείου και ρίξτε το χύμα σε έναν κάδο.



### Καθαρισμός φίλτρου

Η μονάδα φίλτρου αποτελείται από:

- ο Φίλτρο HEPA
- ο Φίλτρο κηρήθρας / φίλτρο κηρήθρας
- ο Δοχείο σκόνης / κύπελλο σκόνης
- ο Μπάρα κλειδώματος / Όριο μπαρ

HEPA

Honeycomb filter

Dust cup

Limit bar

### Αποσυρμαολόγηση του δοχείου

1. Πατήστε το εικονιζόμενο κουμπί για να απελευθερώσετε το δοχείο από το περίβλημα του κινητήρα.
2. Τραβήξτε προς τα κάτω ακολουθώντας την κατεύθυνση

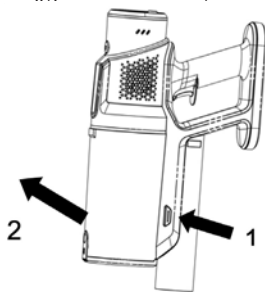

### Καθαρισμός του συγκροτήματος φίλτρου

1. Αφαιρέστε το φίλτρο HEPA και το σφουγγάρι φίλτρου από το δοχείο.
2. Ξεπλύνετε με τρεχούμενο νερό.
3. Στεγνώστε πλήρως πριν από την επανασυναρμολόγηση. Το πλήρες στεγνώμα είναι απαραίτητο για να διασφαλιστεί η σωστή λειτουργία και η μέγιστη δυνατή υγιεινή.

#### Σημείωση:

Αφού πλύνετε το φίλτρο HEPA και το σφουγγάρι φίλτρου, βεβαιωθείτε ότι έχουν στεγνώσει εντελώς πριν τα συναρμολογήσετε ξανά.

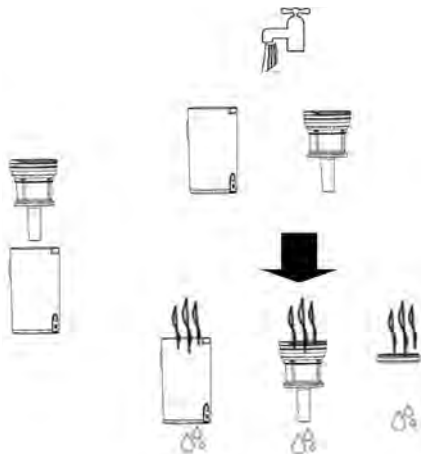

### Τοποθέτηση του δοχείου

1. Ευθυγραμμίστε το δοχείο και τοποθετήστε το στο χώρο του κινητήρα μέχρι να ακούσετε ένα κλικ. Οι ασφάλειες πρέπει να είναι απόλυτα στη θέση τους.
2. Σπρώξτε το κάτω μέρος του δοχείου προς την υποδεικνυόμενη κατεύθυνση μέχρι να ακούσετε ένα κλικ, σημάδι ότι έχει ασφαλιστεί σωστά.



**Βούρτσα δαπέδου και περιστρεφόμενος κύλινδρος**  
 Τοποθετήστε τον κύλινδρο στο εσωτερικό της κεφαλής δαπέδου, φροντίζοντας να είναι καλά ευθυγραμμισμένος. Σπρώξτε μέχρι να ασφαλίσει.

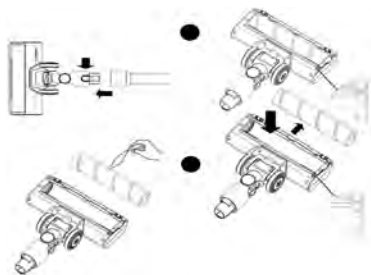

### Εγκατάσταση μπαταρίας

Ευθυγραμμίστε το περίβλημα της μπαταρίας με τον οδηγό εισαγωγής.

Πιέστε το κάτω μέρος της μπαταρίας μέχρι να εισαχθεί πλήρως, μέχρι να ακούσετε ένα κλικ που επιβεβαιώνει ότι έχει ασφαλίσει σωστά.

### Αφαίρεση της μπαταρίας

Πατήστε το κουμπί απελευθέρωσης της μπαταρίας, πιάστε την μπαταρία και τραβήξτε την σταθερά προς τα έξω.

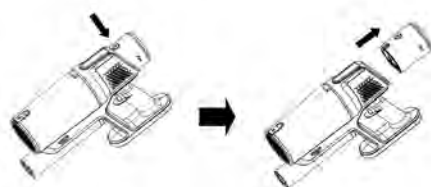

### Αντιμετώπιση προβλημάτων

#### Σύμπτωμα

#### Πιθανές αιτίες

#### Συνιστώμενες λύσεις

Η συσκευή δεν ενεργοποιείται

- Χαμηλή μπαταρία- Δεν υπάρχει τροφοδοσία ρεύματος στον προσαρμογέα

- Φορτίστε τη μονάδα- οι λυχνίες LED πρέπει να αναβοσβήνουν- Ελέγξτε ότι η πρίζα λειτουργεί.

Πλήρως φορτωμένο, αλλά λειτουργεί μόνο για λίγα δευτερόλεπτα

- Χρήση λανθασμένου προσαρμογέα

- Ελέγξτε τη χρήση προσαρμογέα με έξοδο 30V DC 0,8A

Αδύναμη αναρρόφηση / ξαφνική διακοπή / μπλοκάρισμα αναρρόφησης σηματοδοτείται

- Φραγμένο φίλτρο - Μπλοκαρισμένη μηχανοκίνητη βούρτσα - Παρουσία ξένων σωμάτων στους αεραγωγούς

- Καθαρίζετε τακτικά το φίλτρο- Αφαιρέστε τρίχες ή τρίχες τυλιγμένες στη βούρτσα- Ελέγξτε για ξένα σώματα στη βούρτσα, τον εύκαμπτο σωλήνα, το περίβλημα του κινητήρα και το δοχείο σκόνης

Ανώμαλος θόρυβος κατά τη λειτουργία

- Φραγμένη είσοδος ή φίλτρο

- Αφαιρέστε το εμπόδιο από τη βούρτσα, τον εύκαμπτο σωλήνα, το δοχείο και καθαρίστε το φίλτρο.

Η κύρια βούρτσα δεν περιστρέφεται

- Φραγμένη βούρτσα

- Απομακρύνετε τυχόν ξένα σώματα που προκαλούν τη διακοπή της λειτουργίας της - Εάν δεν υπάρχουν εμπόδια, επανεκκινήστε τη μονάδα

#### Κωδικοί σφαλμάτων

Κωδικός σφάλματος	Κωδικός Περιγραφή	Λύση
E0	Η ηλεκτρική σκούπα ενεργοποιείται, αλλά δεν ανταποκρίνεται στις εντολές.	Επικοινωνία με την τεχνική υποστήριξη
E1	Υπερβολικά υψηλή θερμοκρασία μπαταρίας	Απενεργοποιήστε τη συσκευή για 30 λεπτά και ενεργοποιήστε την ξανά αφού κρυώσει. Εάν το πρόβλημα εξακολουθεί να υφίσταται, επικοινωνήστε με το σέρβις.
E2	Βλάβη προσαρμογέα	Χρησιμοποιείτε μόνο τον αρχικό προσαρμογέα
E3	Ανωμαλίες στην κυψέλη της μπαταρίας	Επικοινωνία με την τεχνική υποστήριξη
E4	Βλάβες στον αισθητήρα NTC	Επικοινωνία με την τεχνική υποστήριξη
E6	Βούρτσα δαπέδου με βραχυκύκλωμα	Καθαρίστε τις βούρτσες ή επικοινωνήστε με την τεχνική υπηρεσία
E7	Βραχυκύκλωμα κινητήρα	Επικοινωνία με την τεχνική υποστήριξη

## HR - SIGURNOSNE NAPOMENE



### OPREZ!

Prije uporabe pročitajte upute. Pročitajte sva sigurnosna upozorenja i upute. Nepoštivanje ovih upozorenja i uputa može dovesti do strujnog udara, požara i/ili ozbiljne ozljede. Upozorenje! Kada koristite uređaje na električni pogon, uvijek slijedite osnovne sigurnosne mjere kako biste smanjili rizik od požara, strujnog udara, osobnih ozljeda i oštećenja imovine. Uređaj je namijenjen samo za kućnu upotrebu za

funkcije navedene u ovom priručniku. Nije prikladno za profesionalnu upotrebu. Nemojte koristiti uređaj u druge svrhe osim onih za koje je dizajniran. Svaka druga uporaba osim navedene smatra se neprikladnom i opasnom te izlaže korisnika električnim rizicima i ozljedama ljudi. Ako odlučite ovaj uređaj odložiti kao otpad, preporučujemo da ga učinite neispravnim. Prije spajanja uređaja na napajanje provjerite odgovara li napon naveden u tehničkim podacima naponu lokalne mreže i nemojte koristiti utičnice ili produžne kabele koji nisu

kompatibilni s naponom navedenim u tehničkim podacima. Nemojte koristiti uređaj ako je kabel, utikač ili bilo koji njegov dio oštećen. Nikada ne isključujte uređaj povlačenjem za kabel. Nakon punjenja uređaja, isključite kabel iz izvora električne energije i pričekajte da se ohladi prije nego što ga odložite i očistite. Sve popravke, uključujući (ako je potrebno) zamjenu kabela za napajanje, moraju obavljati samo ovlašteni i stručni tehničari, kako bi se spriječio bilo kakav rizik. Nikada nemojte omotavati kabel za napajanje oko ruke kada je uređaj priključen na električnu mrežu. U slučaju grmljavinskog nevremena, izvucite kabel za napajanje iz električne utičnice. Čuvajte ovaj korisnički priručnik na sigurnom mjestu, zajedno s uputama, za korištenje tijekom životnog vijeka uređaja. Ako uređaj predajete trećoj strani, molimo da predate i svu dokumentaciju. Ako tijekom čitanja ovog priručnika s uputama neki dijelovi budu teško razumljivi ili ako se pojave nedoumice, kontaktirajte tvrtku na navedenoj adresi prije uporabe proizvoda. Pažnja! Povremeno provjeravajte ispravnost pritezanja svih prisutnih vijaka, stanje istrošenosti uređaja i uvjerite se da ispravno radi. Korištenje dodatka koje nije preporučio ili isporučio proizvođač

uređaja može predstavljati opasnost od požara, strujnog udara ili ozljeda osoba. Uvijek isključite uređaj iz struje ako ga ostavite bez nadzora i prije sastavljanja, rastavljanja, čišćenja ili održavanja. Ne ostavljajte uređaj izložen atmosferskim utjecajima (kiša, sunce, itd.). Nemojte koristiti uređaj na otvorenom. Ne ostavljajte uređaj bez nadzora dok je priključen na električnu mrežu. Nemojte koristiti uređaj ako imate mokre ruke ili mokre ili bose noge.



## **OPREZ!**

Opasnost od gušenja. Dijelovi pakiranja ne smiju se ostavljati u dohvatu djece jer su potencijalni izvori opasnosti. Držite plastičnu vrećicu podalje od djece. To nije igračka. Tijekom uporabe pazite da djeca ne dođu u kontakt s uređajem. Aparat mogu koristiti djeca starija od 8 godina i osobe sa smanjenim fizičkim, osjetilnim ili mentalnim sposobnostima ili nedostatkom iskustva ili znanja, pod uvjetom da su pod nadzorom ili su primili upute o sigurnom korištenju aparata i razumiju opasnosti koje su uključene. Djeca se ne smiju igrati s uređajem. Čišćenje i korisničko održavanje ne smiju obavljati djeca osim ako su starija od 8 godina i pod nadzorom. Držite uređaj i njegov

kabel izvan dohvata djece mlađe od 8 godina i čuvajte ih na suhom i sigurnom mjestu. Uređaj nije namijenjen za rad pomoću vanjskog mjerača vremena ili s posebnim sustavom upravljanja. Aparat koristite samo s jedinicom za napajanje navedenom na pločici uređaja.

Ne ostavljajte uređaj izložen atmosferskim utjecajima (kiša, sunce, itd.). Nemojte koristiti uređaj na otvorenom. Ne koristiti za usisavanje vode. Nemojte uranjati u vodu radi čišćenja. Aparat se mora redovito provjeravati i ne smije se koristiti ako je oštećen.

## UPUTE ZAMJENJIVE LITIJSKE BATERIJE

Ovaj proizvod sadrži izmjenjivu punjivu litijsku bateriju. Litijske baterije omogućuju djelomično punjenje. Ako se ne koriste, napunite baterije najmanje svaka 3 mjeseca. Ne ostavljajte bateriju na mjestima izloženim izravnoj sunčevoj svjetlosti ili u vozilima tijekom vrlo vrućih dana. Baterija se mora skladištiti u suhom, bez vlage i prozračenom okruženju s temperaturom između 0°C i 40°C. Ako je baterija izložena neodgovarajućim temperaturama, može doći do curenja tekućine iz baterije. Ako iscurila tekućina dođe u kontakt s vašim očima ili kožom,

odmah isperite zahvaćeno područje vodom, bez trljanja, i potražite liječničku pomoć. Može doći do ozljeda. Prilikom čišćenja koristite zaštitne rukavice. Držite bateriju izvan dohvata djece. Ne punite proizvod u nesigurnim uvjetima. Držite proizvod dalje od zapaljivih materijala tijekom uporabe ili punjenja. Nemojte uranjati u vodu niti prskati bateriju vodom ili drugim tekućinama. Nadalje, kontakt s vodom ili drugim tekućinama može oštetiti kućište. U slučaju stvaranja plina, pregrijavanja ili plamena, potrebno je odmah staviti bateriju na otvoreno unutar vatrostalne posude i prekriti je pijeskom, daleko od zapaljivih materijala. Za čišćenje koristite blago vlažnu krpu. Ako dođe do oticanja, istjecanja tekućine, neobičnog mirisa ili pregrijavanja, odmah prestanite koristiti i obratite se tehničkoj podršci. Izbjegavajte nasilne udarce: pad ili prignječenje mogu oštetiti bateriju i izazvati opasnost. Zbrinjavanje: Na kraju životnog ciklusa proizvoda, odnesite uređaj u ovlaštenu sabirni centar za ispravno zbrinjavanje i recikliranje baterija, u skladu s lokalnim propisima.

### 875000 – RUČNO

#### Sastav proizvoda

- Izmjenjiva baterija / Removable battery
- Gumb za otpuštanje baterije / Battery release button
- Spremnik za prašinu / Dust container
- Gumb za otpuštanje spremnika za prašinu / Dust container

ner release button

- Kopča poklopca spremnika za prašinu / Dust container cover buckle
- Gumb za spajanje domaćina / Host joint button
- Metalna cijev / Metal tube
- Tipka za zglobov glave električne metle / Electric broom head joint button

- Električna četka / Electric broom head
- LED svjetlo / LED light
- Upravljački zaslon / Panel display
- Ispušne rešetke / Exhaust grids

a. Indikator načina rada

b. Zaslon za razinu baterije/alarm

c. Indikator začepljenja valjka četke

d. Odabir načina rada

e. Upozorenje o nekompatibilnosti adaptera

f. Upozorenje na pregrijavanje



### Ugradnja dodatne opreme

Konfigurirajte svoj usisavač za različite potrebe:

- Način rada s dugom cijevi – Idealno za čišćenje poda.
- Kompaktni način rada – Izravno spajanje pribora za povišene površine, namještaj i automobile.

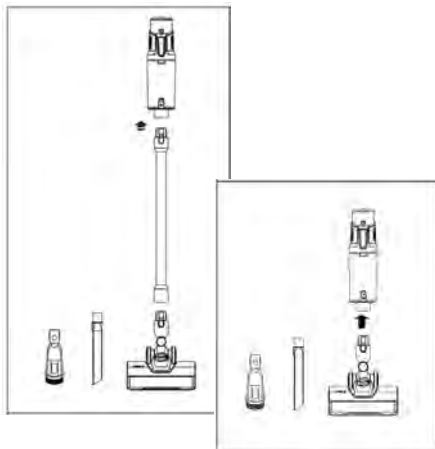

### Pribor za ugradnju Montiranje baze za punjenje na zid

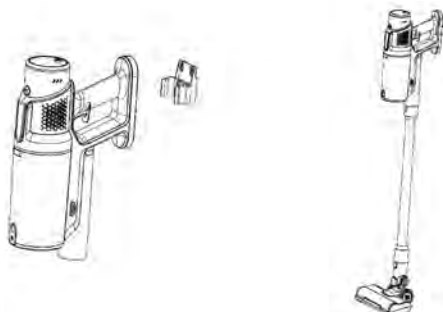

1. Izbušite dvije rupe prateći središnji razmak rupa u nosaču.
2. Umetnite plastične čepove u rupe.
3. Poravnajte nosač s rupama, zatim ga pričvrstite vijcima i pričvrstite.

### Punjenje baterije

#### Korištenje proizvoda tijekom punjenja

Ako LED zaslon prikazuje 0%, baterija je prazna: spojite uređaj na punjenje.

- Koristite samo isporučeni punjač.
- Isključite glavnu jedinicu i spojite adapter na priključak za punjenje.
- LED zaslon prikazuje razinu napunjenosti u stvarnom vremenu. Ako LED diode na bateriji trepere, punjenje je u tijeku.
- Kada LED zaslon prikazuje 100% i LED diode na bateriji ostanu upaljene i stabilne, punjenje je završeno.

### Vrste punjenja

- Punjenje putem adaptera / punjenje istosmjernom

strujom

- Punjenje putem zidne baze / Punjenje montirano na zid

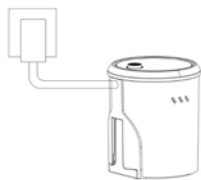

DC power charging



Wall-mounted charging

### Pažnja

1. Ovaj uređaj se može puniti samo s isporučnim adapterom.
2. Uređaj ne radi tijekom punjenja. Tijekom ovog procesa, pritisak gumba za uključivanje/isključivanje ne aktivira uređaj.

### Upute za uporabu

#### Pokretanje i načini rada

1. Kao što je prikazano na slici, glavna jedinica može se kombinirati s različitim priborom za stvaranje svestranih načina korištenja. Nakon sastavljanja, pritisnite gumb za uključivanje/isključivanje da biste pokrenuli uređaj. Ponovno pritisnite da biste ga isključili.
2. Kada je uključen, usisavač počinje raditi u srednjem načinu rada (vidi sliku 7a). Pritisnite gumb 7d za prelazak na Boost način rada (7c). Ponovno pritisnite za aktiviranje ECO načina rada (7b). Ponovnim pritiskom vraćate se u srednji način rada (7a).



### Korištenje motorizirane četke za pod

Motorizirana četka je prikladna za tvrde podove, pločice ili tepihe s kratkim vlaknima.

Za optimalne performanse preporučujemo korištenje produžene metalne cijevi. (Slika 1)



### Korištenje dugog ravnog usisnog vrha

Umetnite dugu mlaznicu u držač i pričvrstite je. Idealno za čišćenje stropova, polica, tipkovnica i teško dostupnih pukotina.

(Slika 2)

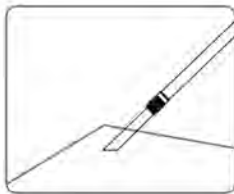

### Korištenje 2-u-1 dodatka / Korištenje 2-u-1 vrha

Umetnite 2-u-1 mlaznicu u držač i zaključajte je.

- Izravna upotreba : Izravno spojen na motor, koristan je za stolove, namještaj, sofe i tepihe s kratkom dlakom. (Slika 3)
- Široka upotreba : S ugrađenom metalnom cijevi idealan je za zavjese, stropove i povišene površine. (Slika 4)

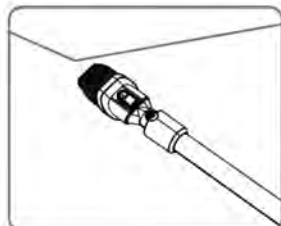
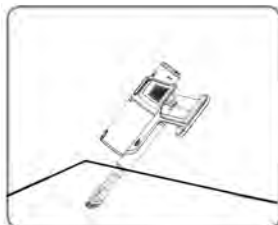
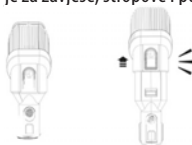

### Održavanje spremnika za prašinu i filtera

#### Pražnjenje spremnika

- Ispraznite spremnik kada razina prašine dosegne donji rub kućišta filtera.



- Otvorite poklopac posude i ulijte prljavštinu u kantu.



### Čišćenje filtera

Grupa filtera sastoji se od:

- o HEPA filter
- o Sačasti filter
- o Spremnik za prašinu / Posuda za prašinu
- o Zaključavajuća šipka / Granica bar

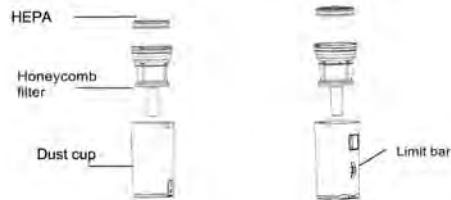

### Rastavljanje spremnika

1. Pritisnite označeni gumb za otpuštanje spremnika iz tijela motora.
2. Povucite prema dolje u smjeru strelice da biste uklonili.

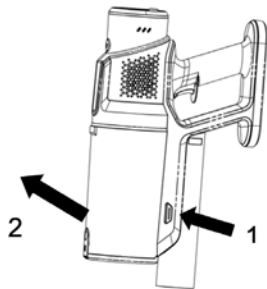

### Čišćenje grupe filtera

1. Izvadite HEPA filter i spužvu filtera iz spremnika.
2. Isperite pod tekućom vodom.

3. Prije ponovnog sastavljanja temeljito osušite. Temeljito sušenje je ključno za pravilan rad i maksimalnu higijenu.

### Bilješka:

Nakon pranja HEPA filtera i spužve filtera, provjerite jesu li potpuno suhi prije nego što ih ponovno sastavite.

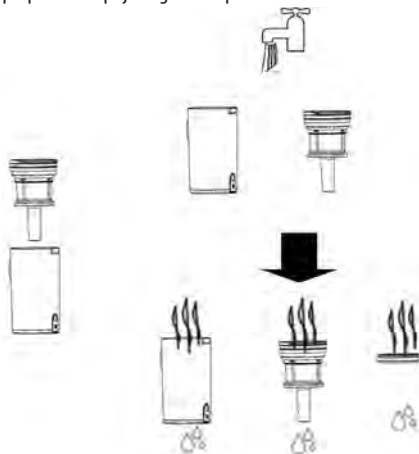

### Sastavljanje kontejnera

1. Poravnajte spremnik i umetnite ga u motorni prostor dok ne klikne. Zasuni moraju savršeno sjediti.
2. Gurnite dno posude u naznačenom smjeru dok ne čujete klik, što znači da je ispravno pričvršćena.

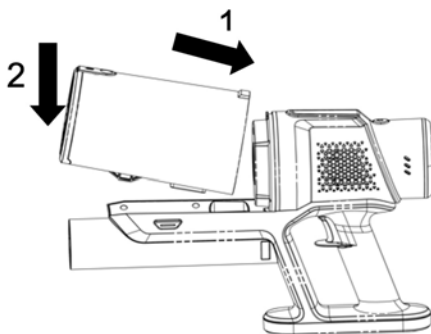

### Četka za pod i rotirajući valjak

Umetnite valjak u glavu za pod, pazeći da je dobro poravnat. Pritisnite dok se ne zaključa.

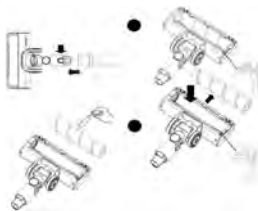

## Ugradnja baterije

Poravnajte odjeljak za bateriju s vodicom za umetanje. Pritisnite dno baterije dok se potpuno ne umetne, sve dok ne čujete klik koji potvrđuje da je sigurno pričvršćena. Uklanjanje baterije  
Pritisnite gumb za otpuštanje baterije, uhvatite bateriju i čvrsto je izvadite.

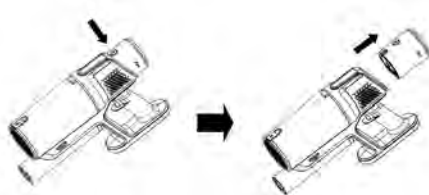

## Rješavanje problema

Simptom	Mogući uzroci	Preporučena rješenja
Uređaj se ne uključuje	- Slaba baterija - Nema napajanja na adapteru	- Napunite uređaj; LED svjetla bi trebala treptati - Provjerite radi li utičnica
Potpuno napunjen, ali radi samo nekoliko sekundi	- Korištenje pogrešnog adaptera	- Provjerite koristite li adapter s izlazom od 30 V DC 0,8 A
Prijavljeno slabo usisavanje / nagli prekid / blokada usisavanja	- Začepljen filter - Začepljena motorizirana četka - Prisutnost stranih tijela u zračnom kanalu	- Redovito čistite filter - Uklonite dlake ili dlake omotane u četki - Provjerite ima li stranih tijela u četki, cijevi, tijelu motora i spremniku za prašinu
Neobična buka tijekom rada	- Začepljen ulaz ili filter	- Uklonite začepljenje iz četke, cijevi, spremnika i očistite filter
Glavna četka se ne okreće	- Četka je blokirana	- Uklonite sve strane predmete koji uzrokuju zaustavljanje. - Ako nisu začepljeni, ponovno pokrenite uređaj.

## Kodovi pogrešaka

Kod pogreške	Opis koda	Otopina
E0	Usisavač se uključuje, ali ne reagira na naredbe.	Kontaktirajte tehničku podršku
E1	Temperatura baterije previsoka	Isključite uređaj na 30 minuta i ponovno ga uključite nakon što se ohladi. Ako problem i dalje postoji, obratite se podršci.
E2	Greška adaptera	Koristite samo originalni adapter
E3	Anomalije baterijskih ćelija	Kontaktirajte tehničku podršku
E4	Anomalije u NTC senzoru	Kontaktirajte tehničku podršku
E6	Kratki spoj četke za pod	Očistite četke ili kontaktirajte tehničku podršku
E7	Kratki spoj motora	Kontaktirajte tehničku podršku





= Leggere il manuale dell'operatore

**E** - Leer el manual del operador

**P** - Leia o manual do operador

**GR** - Διαβάστε το εγχειρίδιο του χειριστή

**HR** - Pročitajte priručnik za rukovanje



= Utilizzare solo con l'alimentatore specificato

**E** - Utilizar solo con el adaptador de corriente especificado

**P** - Utilizar apenas com o adaptador de energia especificado

**GR** - Χρησιμοποιείτε μόνο με τον καθορισμένο τροφοδοτικό

**HR** - Koristiti samo s navedenim napajanjem



= Smaltimento delle apparecchiature elettriche ed elettroniche

**E** - Eliminación de equipos eléctricos y electrónicos

**P** - Descarte de equipamentos elétricos e eletrônicos

**GR** - Απόρριψη ηλεκτρικού και ηλεκτρονικού εξοπλισμού

**HR** - Odlaganje električne i elektroničke opreme



= Apparecchio per uso interno

**E** - Aparato para uso en interiores

**P** - Aparelho para uso interno

**GR** - Συσκευή για εσωτερική χρήση

**HR** - Uređaj za unutarnju upotrebu



= Osservare le avvertenze e le norme sulla sicurezza

**E** - Respete las advertencias y normas de seguridad

**P** - Respeitar os avisos e as normas de segurança

**GR** - Τηρείτε τις προειδοποιήσεις και τους κανονισμούς ασφαλείας

**HR** - Poštujte upozorenja i sigurnosne propise



= Apparecchio con classe di protezione II (Doppio isolamento)

**E** - Aparato con clase de protección II (Doble aislamiento)

**P** - Aparelho com classe de proteção II (Duplo isolamento)

**GR** - Συσκευή με κλάση προστασίας II (Διπλή μόνωση)

**HR** - Uređaj klase zaštite II (Dvostruka izolacija)



= Smaltimento batterie: non smaltire nei rifiuti domestici. Raccogliere separatamente ai sensi del Regolamento (UE) 2023/1542

**E** - Eliminación de baterías: no se deben eliminar con la basura doméstica.

Recoger por separado de conformidad con lo dispuesto en el Reglamento (UE) 2023/1542.

**P** - Eliminação baterias: não elimine nos rejeitos domésticos.

Recolha separadamente em conformidade ao Regulamento (UE) 2023/1542.

**GR** - Απόρριψη μπαταριών: Μην την απορρίπτετε στα οικιακά απορρίμματα.

Συλλέξτε ξεχωριστά σύμφωνα με τον Κανονισμό (ΕΕ) 2023/1542.

**HR** - Zbrinjavanje baterije: Ne bacajte u kućni otpad.

Prikupiti odvojeno u skladu s Uredbom (EU) 2023/1542.



Il simbolo del cassonetto barrato indica che il prodotto è soggetto alla raccolta differenziata. Per le sue caratteristiche tecniche il prodotto, se smaltito impropriamente, può rivelarsi dannoso per la salute e per l'ambiente. Per questo motivo il prodotto non deve essere smaltito insieme ai rifiuti solido urbani. L'utente dovrà pertanto conferire l'apparecchiatura giunta a fine vita agli idonei centri di raccolta differenziata dei rifiuti elettronici ed elettrotecnici, oppure riconsegnarla al rivenditore al momento dell'acquisto di una nuova apparecchiatura di tipo equivalente, in ragione di uno ad uno o conferirla gratuitamente, in caso di prodotto di piccolissime dimensioni, presso i negozi che forniscono questo servizio. L'adeguata raccolta differenziata per l'avvio successivo dell'apparecchiatura dismessa al riciclaggio, al trattamento e allo smaltimento ambientalmente compatibile contribuisce ad evitare possibili effetti negativi sulla salute e sull'ambiente e favorisce il reimpiego e/o riciclo dei materiali di cui è composta l'apparecchiatura. Lo smaltimento abusivo del prodotto comporta l'applicazione delle sanzioni previste dalla normativa vigente.

E - El símbolo del contenedor de basura tachado con un aspa indica que el producto está sujeto a recogida selectiva. Debido a sus características técnicas, si el producto se elimina de forma indebida, puede resultar perjudicial para la salud y el medio ambiente. Por esta razón, el producto no debe eliminarse junto con los residuos sólidos urbanos. El usuario, por lo tanto, deberá depositar el aparato, cuando este llegue al final de su vida útil, en los centros de recogida selectiva de residuos de aparatos eléctricos y electrónicos correspondientes, o bien entregarlo al distribuidor cuando compre un nuevo aparato similar, a razón de uno por uno, o dejarlo gratuitamente, en caso de productos muy pequeños, en las tiendas que proporcionen este servicio. La adecuada recogida selectiva para realizar el reciclaje del aparato en desuso, su tratamiento y eliminación de forma compatible con el medio ambiente contribuye a evitar posibles efectos negativos sobre la salud y el medio ambiente y favorece la reutilización y/o reciclaje de los materiales de los que está compuesto el aparato. La eliminación ilegal del producto conlleva la aplicación de las sanciones previstas en la normativa vigente.

P - O símbolo do contentor de lixo barrado indica que o produto é sujeito à recolha diferenciada. Devido às características técnicas, o produto se eliminado indevidamente, pode se tornar perigoso para a saúde e meio ambiente. Por esta razão o produto não deve ser eliminado junto com o lixo sólido urbano. O usuário deverá portanto entregar o equipamento sem mais utilização nos centros de recolha específicos para lixo eletrônico e eletrotécnico, ou então entregá-lo ao revendedor no momento da aquisição de um novo equipamento de tipo equivalente, na proporção de um a um ou entregá-lo gratuitamente, em caso de produtos de dimensões muito pequenas, nas lojas que oferecem este serviço. A recolha diferenciada adequada para a entrega em seguida do equipamento inutilizável à reciclagem, ao tratamento e à eliminação ambiental compatível contribui à evitação de possíveis efeitos negativos para a saúde e o meio ambiente e favorece a reutilização e/ou a reciclagem dos materiais com os quais é composto o equipamento. A eliminação abusiva do produto comporta a aplicação das sanções previstas pela normativa vigente.

GR - Το ακυρωμένο σύμβολο κάδου απορριμμάτων υποδεικνύει ότι το προϊόν υπόκειται σε ανακύκλωση. Για τα τεχνικά χαρακτηριστικά του, το προϊόν, εάν δεν απορριφθεί σωστά, μπορεί να είναι επικίνδυνο για την υγεία μας και το περιβάλλον. Για το λόγο αυτό, το προϊόν δεν πρέπει να απορρίπτεται μαζί με τα στερεά αστικά απόβλητα. Κατά συνέπεια, η χρήστης θα πρέπει να μεταφέρει την συσκευή στο τέλος της λειτουργικής ζωής της σε κατάλληλα διαφοροποιημένα κέντρα συλλογής για ηλεκτρονικές συσκευές και ηλεκτρο-τεχνικά απόβλητα, ή να την επιστρέψει στον λιανοπωλητή κατά την αγορά μιας νέας συσκευής ισοδύναμου τύπου, η να την αποδώσει δωρεάν, σε περίπτωση πολύ μικρών διαστάσεων σε καταστήματα που παρέχουν αυτή την υπηρεσία. Η κατάλληλη ξεχωριστή συλλογή για την μετέπειτα πριώθηση στην ανακύκλωση, επεξεργασία και περιβαλλοντικά συμβατή διάθεση συμβάλλει στην αποφυγή αρνητικών επιπτώσεων για το περιβάλλον και την υγεία και προωθεί την επαναχρησιμοποίηση ή / και ανακύκλωση των υλικών που απαρτίζουν τον εξοπλισμό. Παράνομη απόρριψη του προϊόντος από τον ιδιοκτήτη συνεπάγεται την εφαρμογή των διοικητικών κυρώσεων που προβλέπονται από το νόμο.

HR - Oznaka prekrížene kante za otpad označava da je proizvod namijenjen za odvojeno prikupljanje otpada. Zbog svojih tehničkih karakteristika, ako proizvod nije pravilno odložen, može biti opasan za zdravlje i okoliš. Zbog toga proizvod ne smije bit odložen zajedno s gradskim otpadom. Korisnik treba odložiti nefunkcionalni uređaj u određeni centar za odvojeno prikupljanje elektronskog i elektrotehničkog otpada, ili predati prodavaču u trenutku kupnje novog proizvoda istog tipa ili predati bez plaćanja dodatnih troškova, u slučaju proizvoda malih dimanzija, u centrima koji nude ovaj tip usluge. Adekvatno odvojeno prikupljanje otpada za naredno recikliranje odbačenih uređaja, za tretiranje i odlaganje u skladu s okolišnim doprinosi izbjegavanju negativnog utjecaja na zdravlje i okoliš i pomaže za naknadno korištenje i/ili recikliranje materijala od kojeg se sastoji uređaj. Neprimjereno odlaganje proizvoda stvara komplikacije te sankcije predviđene važećim odredbama.



Importato e fabbricato da: **GENERAL TRADE SPA**  
Via G. Cassano - Km 2,2 - 74015 Martina Franca (TA) ITALY  
✉ [customer@generaltrade.it](mailto:customer@generaltrade.it)  
[www.generaltrade.it](http://www.generaltrade.it) - Prodotto di provenienza Extra-UE

**MATERIALI:**  
corpo in ABS, acciaio inox; batteria a Litio;  
tubo in alluminio; accessori in polipropilene,  
policarbonato.

**Art. 875000 - MODELLO: HVC-021PLUS**  
22.2V 300W  
Alimentatore Input: 100-240V ~ 50/60Hz - 0.4A  
Output: 27V 0.5A - 13.5W