



ClimaLight LED



ISTRUZIONI D'USO

AVVERTENZE DI SICUREZZA



Prima dell'uso, leggere queste avvertenze e istruzioni e conservare per futuri riferimenti. La mancata osservanza dei presenti avvisi e istruzioni potrebbe causare scosse elettriche, incendi e/o infortuni gravi.



ATTENZIONE!

Quando si usano apparecchi alimentati elettricamente, osservare sempre le normali precauzioni di sicurezza per ridurre il rischio di incendio, scosse elettriche, lesioni personali e danni materiali. L'apparecchio è destinato a essere utilizzato nelle applicazioni domestiche e simili ed in particolare nelle zone per cucinare riservate al personale nei negozi, negli uffici e negli altri ambienti professionali; nelle fattorie; da parte di clienti di alberghi, motel, e altri ambienti a carattere residenziale; negli ambienti tipo bed and breakfast. Non adatto per uso professionale. Non utilizzare l'apparecchio per usi diversi da quello per cui è concepito. Qualsiasi utilizzo diverso da quello indicato è da considerarsi improprio e pericoloso ed espone l'utilizzatore a rischi di natura elettrica e a danni alle persone. Allorché

si decida di smaltire come rifiuto questo apparecchio, si raccomanda di renderlo inoperante tagliandone il cavo di alimentazione. Prima di collegare l'apparecchio alla rete di alimentazione, controllare che la tensione indicata sui dati tecnici corrisponda a quella della rete locale e non utilizzare prese o prolunghie elettriche non compatibili con quanto indicato nei dati tecnici. Non utilizzare l'apparecchio se l'apparecchio o alcune sue parti risultano danneggiate. Conservare il presente libretto d'uso sicuro, insieme alle istruzioni, per l'intera durata di vita dell'apparecchio, a scopo di consultazione. In caso di cessione dell'apparecchio a terzi, consegnare anche l'intera documentazione. Se nella lettura di questo libretto di istruzioni d'uso, alcune parti risultassero di difficile comprensione o se sorgessero dubbi, prima di utilizzare il prodotto contattare l'azienda all'indirizzo indicato.



ATTENZIONE!

Controllare periodicamente il corretto serraggio delle eventuali viti presenti, lo stato di usura dell'apparecchio ed accertarsi del suo corretto funzionamento. Verificare periodicamente l'integrità dell'apparecchio. Effettuare un giro completo di tutti gli snodi, se presenti,

e verificare che non si sentano rumori e cigolii. Verificare che i dadi e le viti di fissaggio, se presenti, siano saldamente serrati. Se fossero allentati, stringerli con cura. L'utilizzo di accessori non consigliati o non forniti dal costruttore dell'apparecchio può comportare rischi di incendio, shock elettrico o danni a persone. Installare l'apparecchio fuori dalla portata di bambini. L'operazione di installazione e di rimozione dell'apparecchio deve essere eseguita da personale qualificato. Prima di accedere ai morsetti di alimentazione togliere l'alimentazione elettrica. Utilizzare solo accessori e parti di ricambio raccomandati dal fabbricante.



ATTENZIONE!

Non utilizzare l'apparecchio in ambienti con atmosfera esplosiva (vapori infiammabili, polveri combustibili, gas).



ATTENZIONE!

Scogliere l'alimentazione elettrica prima di qualsiasi intervento di pulizia o manutenzione e rimozione della griglia di protezione. Non pulire mai con panni umidi o bagnati l'apparecchio quando è collegato alla rete elettrica. Pulire con

panno morbido. L'umidità non deve andare in contatto con gli elementi sotto tensione.



ATTENZIONE!

Pericolo di soffocamento. Gli elementi dell'imballaggio non devono essere lasciati alla portata dei bambini in quanto potenziali fonti di pericolo. Tenere il sacchetto di plastica lontano dalla portata di bambini. Non è un giocattolo. Durante l'utilizzo assicurarsi che i bambini non vengano a contatto con l'apparecchio. L'apparecchio può essere utilizzato da bambini di età pari o superiore a 8 anni e da persone con ridotte capacità fisiche, sensoriali o mentali, o prive di esperienza o della necessaria conoscenza, purché sotto sorveglianza oppure dopo che le stesse abbiano ricevuto istruzioni relative all'uso sicuro dell'apparecchio e abbiano compreso i pericoli ad esso inerenti. I bambini devono essere sorvegliati per non giocare con l'apparecchio. La pulizia e la manutenzione destinata ad essere effettuata dall'utilizzatore non deve essere effettuata da bambini. Mantenere l'apparecchio e il suo cavo fuori dalla portata dei bambini di età inferiore a 8 anni e custodire in luogo asciutto e sicuro. Apparecchio con lampade LED non sostituibili. SOLO PER USO INTERNO.

Non è un giocattolo. La sorgente luminosa di questo corpo illuminante non è sostituibile, quando la sorgente luminosa raggiunge la fine del suo ciclo di vita, l'intero corpo illuminante deve essere sostituito. In caso di rottura o danneggiamento delle lampade o dell'apparecchio, non deve essere utilizzata o alimentata, ma smaltito in modo sicuro.



ATTENZIONE!

Non utilizzare in prossimità di una finestra aperta per evitare rischi di corto circuito a causa di acqua piovana o gocciolamento. Pericolo di lesioni! Installare l'apparecchio in modo che le pale siano poste a più di 2,3 mt sopra il livello del pavimento. Prendere precauzioni per evitare che nella stanza vi sia riflusso di gas provenienti dalla canna di scarico dei gas. Non coprire mai l'apparecchio quando è in funzione e non toccare. Pericolo di lesioni!



ATTENZIONE!

Se si verifica un movimento oscillante insolito, interrompere immediatamente l'uso e contattare il produttore, il suo servizio assistenza o personale qualificato. Il montaggio del sistema di sospensione e

la sostituzione delle componenti relative al sistema di sospensione deve essere eseguito da personale qualificato. Durante il montaggio applicare i ganci di fissaggio con resistenza sufficiente a sostenere un peso pari a 4 volte quello dell'apparecchio. Peso dell'apparecchio: 1,54 kg

Questo prodotto contiene una sorgente luminosa di classe E

MANUALE D'USO

Si consiglia di leggere e comprendere attentamente questo manuale prima di procedere con l'assemblaggio o l'installazione. Verificare che tutti i componenti siano presenti e conformi alla descrizione del prodotto.

CONTENUTO DELLA CONFEZIONE

- Ventilatore da soffitto con luce
- Telecomando (1 pz)
- Staffa da parete per telecomando (1 pz)
- Kit accessori (viti e tasselli)

PRIMA DELL'INSTALLAZIONE

Assicurarsi che l'alimentazione elettrica sia spenta dal quadro generale prima di iniziare qualsiasi intervento.

FASI DI INSTALLAZIONE

1. Fissaggio al soffitto

Montare la piastra di supporto al soffitto utilizzando le viti in dotazione.

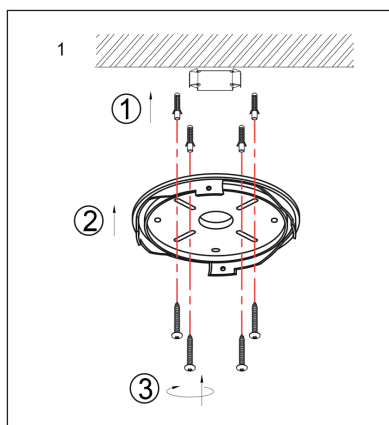

2. Collegamento elettrico

Collegare i fili secondo lo schema elettrico, assicurandosi che siano ben serrati e isolati.

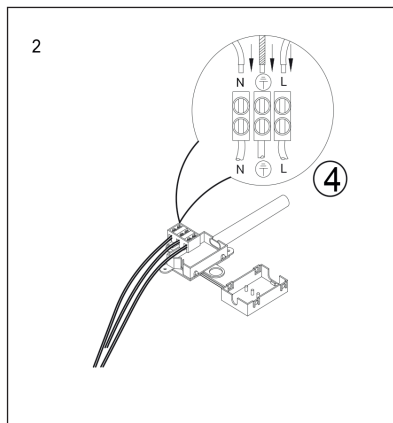

3. Montaggio del corpo lampada

Inserire e ruotare il corpo del ventilatore sulla piastra di supporto. Fissarlo saldamente con un cacciavite.

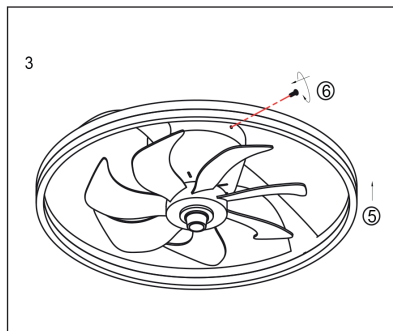

4. Verifica di funzionamento

Riattivare l'alimentazione elettrica e verificare che il ventilatore e la luce funzionino correttamente.

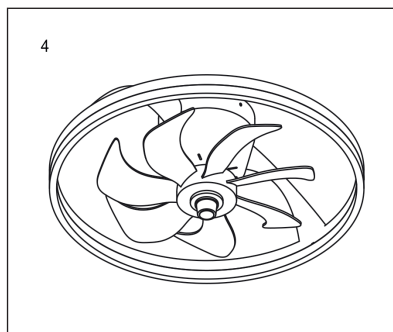

USO DEL TELECOMANDO

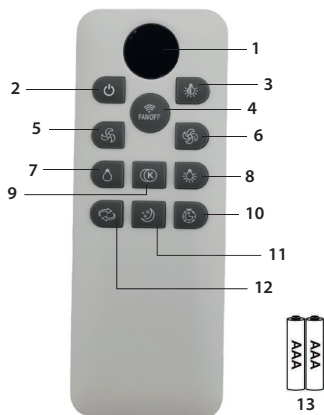

1. Display
2. Spegnimento totale
3. Accensione/Spegnimento luce
4. Spegnimento ventilatore /Pulsante di abbinamento
5. Diminuisci velocità
6. Aumenta velocità
7. Luminosità -
8. Luminosità +
9. Temperatura colore (3 Temperature selezionabili: Calda/ Naturale/ Fredda)
10. Timer 1H/2H/4H/8H
11. Luce notturna
12. Rotazione ventilazione in senso orario/antiorario
13. Richiede 2 batterie AAA

ABBINAMENTO

Accendere l'alimentazione: la luce del ventilatore si accenderà. Entro 5 secondi, premere e tenere premuto il tasto "FAN/OFF" per 3 secondi fino a quando non si sente un segnale acustico "BEEP". A quel punto premere il tasto "Light on/off" per verificare se l'abbinamento è andato a buon fine.

NOTA: Il telecomando è pre-abbinato in fabbrica, quindi in condizioni normali, dopo l'installazione del ventilatore con luce, è immediatamente pronto all'uso.

La procedura di abbinamento è necessaria solo nel caso in cui, dopo aver inserito le batterie, il telecomando non riesca a controllare correttamente il dispositivo.

Il telecomando funziona con 2 batterie AAA non incluse

SICUREZZA E MANUTENZIONE

Prima di qualsiasi intervento, assicurarsi che l'alimentazione sia scollegata.

Se non si ha esperienza con installazioni elettriche, rivolgersi a personale qualificato.

La scatola elettrica a soffitto deve essere idonea a sostenere il peso del ventilatore e correttamente fissata alla struttura.

Verificare che tutte le viti siano ben strette durante l'installazione.

Dopo i collegamenti elettrici, i fili devono essere ben separati e non pizzicati tra gli elementi meccanici.

Evitare l'ingresso di oggetti tra le pale in rotazione.

Tenere il prodotto lontano dalla portata dei bambini.

Si consiglia di eseguire una manutenzione semestrale, verificando la stabilità e pulendo con un panno asciutto o leggermente umido.

E - ADVERTENCIAS DE SEGURIDAD



Antes de utilizar el aparato, lea estas advertencias e instrucciones y guárdelas para futuras consultas. El incumplimiento de estas advertencias e instrucciones podría provocar descargas eléctricas, incendios y/o lesiones graves.



ATENCIÓN!

Cuando utilice aparatos eléctricos, respete siempre las precauciones de seguridad habituales para reducir el riesgo de incendio, descargas eléctricas, lesiones personales y daños materiales. El aparato está destinado a ser utilizado en aplicaciones domésticas y similares, y en particular en zonas de cocina reservadas al personal en tiendas, oficinas y otros entornos profesionales; en granjas; por clientes de hoteles, moteles y otros entornos de carácter residencial; en entornos tipo bed and breakfast. No apto para uso profesional. No utilice el aparato para fines distintos a los para los que ha sido diseñado. Cualquier uso distinto al indicado se considera inadecuado y peligroso y expone al usuario a riesgos de naturaleza eléctrica y a daños a las personas. Cuando se decida desechar este aparato como residuo, se

recomienda inutilizarlo cortando el cable de alimentación. Antes de conectar el aparato a la red eléctrica, compruebe que la tensión indicada en los datos técnicos coincide con la de la red local y no utilice enchufes o alargadores eléctricos que no sean compatibles con lo indicado en los datos técnicos. No utilice el aparato si este o alguna de sus partes están dañados. Conserve este manual de uso seguro, junto con las instrucciones, durante toda la vida útil del aparato, para poder consultarlo. En caso de ceder el aparato a terceros, entregue también toda la documentación. Si al leer este manual de instrucciones de uso, algunas partes resultan difíciles de entender o si surgen dudas, antes de utilizar el producto, póngase en contacto con la empresa en la dirección indicada.



ATENCIÓN

Compruebe periódicamente el correcto apriete de los tornillos, el estado de desgaste del aparato y asegúrese de su correcto funcionamiento. Compruebe periódicamente la integridad del aparato. Gire completamente todas las articulaciones, si las hay, y compruebe que no se oigan ruidos ni chirridos. Compruebe que las tuercas y tornillos de fijación, si los hay, estén bien apretados. Si

estuvieran flojos, apriételos con cuidado. El uso de accesorios no recomendados o no suministrados por el fabricante del aparato puede suponer un riesgo de incendio, descarga eléctrica o daños a las personas. Instale el aparato fuera del alcance de los niños. La instalación y retirada del aparato debe ser realizada por personal cualificado. Antes de acceder a los terminales de alimentación, desconecte la alimentación eléctrica. Utilice únicamente accesorios y piezas de repuesto recomendados por el fabricante.



ATENCIÓN

No utilice el aparato en entornos con atmósfera explosiva (vapores inflamables, polvos combustibles, gases).



ATENCIÓN!

Desconecte la alimentación eléctrica antes de realizar cualquier operación de limpieza o mantenimiento y de retirar la rejilla de protección. Nunca limpie el aparato con paños húmedos o mojados cuando esté conectado a la red eléctrica. Límpielo con un paño suave. La humedad no debe entrar en contacto con los elementos bajo tensión.



ATENCIÓN

Peligro de asfixia. Los elementos del embalaje no deben dejarse al alcance de los niños, ya que son fuentes potenciales de peligro. Mantenga la bolsa de plástico fuera del alcance de los niños. No es un juguete. Durante el uso, asegúrese de que los niños no entren en contacto con el aparato. El aparato puede ser utilizado por niños de 8 años o más y por personas con capacidades físicas, sensoriales o mentales reducidas, o sin experiencia o conocimientos necesarios, siempre que estén bajo supervisión o después de haber recibido instrucciones sobre el uso seguro del aparato y hayan comprendido los peligros que conlleva. Se debe vigilar a los niños para que no jueguen con el aparato. La limpieza y el mantenimiento que debe realizar el usuario no deben ser realizados por niños. Mantenga el aparato y su cable fuera del alcance de los niños menores de 8 años y guárdelo en un lugar seco y seguro. Aparato con lámparas LED no sustituibles. SOLO PARA USO INTERIOR. No es un juguete. La fuente de luz de esta luminaria no es reemplazable, cuando la fuente de luz llega al final de su vida útil, se debe reemplazar toda la luminaria. En caso de rotura o daño de las lámparas o del aparato, no debe utilizarse ni alimentarse, sino desecharse de forma

segura.

ATENCIÓN!

No utilizar cerca de una ventana abierta para evitar el riesgo de cortocircuito debido a la lluvia o al goteo. ¡Peligro de lesiones! Instalar el aparato de manera que las palas queden a más de 2,3 metros por encima del nivel del suelo. Tome precauciones para evitar que haya reflujos de gases procedentes del conducto de escape de gases en la habitación. Nunca cubra el aparato cuando esté en funcionamiento y no lo toque. ¡Peligro de lesiones!

ATENCIÓN!

Si se produce un movimiento oscilante inusual, interrumpa inmediatamente el uso y póngase en contacto con el fabricante, su servicio de asistencia o personal cualificado. El montaje del sistema de suspensión y la sustitución de los componentes relacionados con el sistema de suspensión deben ser realizados por personal cualificado. Durante el montaje, aplique ganchos de fijación con resistencia suficiente para soportar un peso cuatro veces superior al del aparato. Peso del aparato: 1,54 kg

Este producto contiene una fuente de luz de clase E.

MANUAL DE USO

Se recomienda leer y comprender detenidamente este manual antes de proceder al montaje o la instalación. Compruebe que todos los componentes estén presentes y se ajusten a la descripción del producto.

CONTENIDO DEL EMBALAJE

- Ventilador de techo con luz
- Mando a distancia (1 unidad)
- Soporte de pared para mando a distancia (1 unidad)
- Kit de accesorios (tornillos y tacos)

ANTES DE LA INSTALACIÓN

Asegúrese de que la alimentación eléctrica esté desconectada del cuadro general antes de comenzar cualquier intervención.

FASES DE INSTALACIÓN

1. Fijación al techo

Monte la placa de soporte en el techo utilizando los tornillos suministrados.

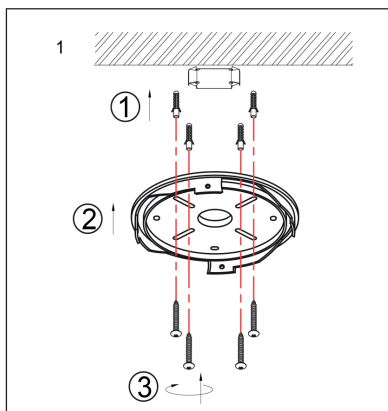

2. Conexión eléctrica

Conecte los cables según el esquema eléctrico, asegurándose de que estén bien apretados y aislados.

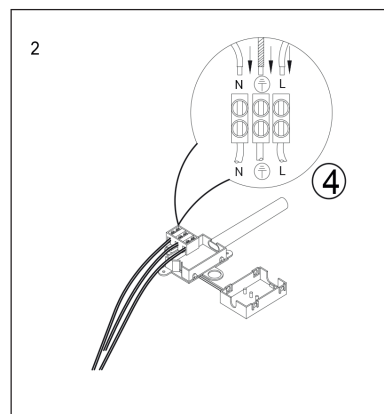

3. Montaje del cuerpo de la lámpara

Inserte y gire el cuerpo del ventilador en la placa de soporte. Fíjelo firmemente con un destornillador.

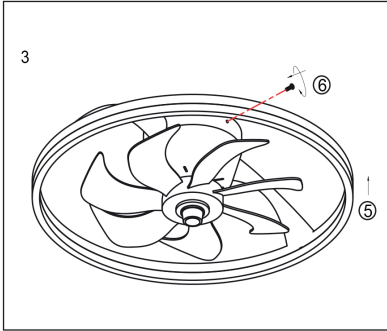

4. Comprobación del funcionamiento

Vuelva a conectar la alimentación eléctrica y compruebe que el ventilador y la luz funcionan correctamente.

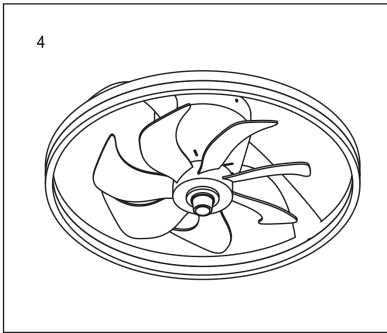

4. Apagado del ventilador / Botón de emparejamiento

5. Aire -
6. Aire +
7. Luminosidad -
8. Luminosidad +
9. Temperatura del color (3 temperaturas seleccionables: cálida/natural/fría)
10. Temporizador 1H/2H/4H/8H
11. Luz nocturna
12. Ventilador adelante/atrás
13. Requiere 2 pilas AAA

COMBINACIÓN

Encender la alimentación: se encenderá la luz del ventilador.

En un plazo de 5 segundos, mantenga pulsado el botón «FAN/OFF» durante 3 segundos hasta que oiga un pitido.

A continuación, pulse el botón «Light on/off» para comprobar si el emparejamiento se ha realizado correctamente.

NOTA: El mando a distancia viene preempareado de fábrica, por lo que, en condiciones normales, tras instalar el ventilador con luz, estará listo para su uso inmediato.

El procedimiento de emparejamiento solo es necesario en caso de que, tras insertar las pilas, el mando a distancia no controle correctamente el dispositivo.

El mando a distancia funciona con 2 pilas AAA no incluidas.

SEGURIDAD Y MANTENIMIENTO

Antes de realizar cualquier intervención, asegúrese de que la alimentación esté desconectada.

Si no tiene experiencia en instalaciones eléctricas, consulte a personal cualificado.

La caja eléctrica del techo debe ser adecuada para soportar el peso del ventilador y estar correctamente fijada a la estructura.

Compruebe que todos los tornillos estén bien apretados durante la instalación.

Después de realizar las conexiones eléctricas, los cables deben estar bien separados y no pellizcados entre los elementos mecánicos.

Evite que entren objetos entre las aspas en rotación.

Mantenga el producto fuera del alcance de los niños.

Se recomienda realizar un mantenimiento semestral, comprobando la estabilidad y limpiando con un paño seco o ligeramente humedecido.

USO DEL MANDO A DISTANCIA

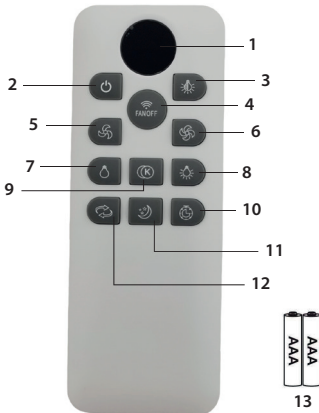

1. Pantalla
2. Apagado total
3. Encendido/apagado de la luz

P- AVISOS DE SEGURANÇA



Antes de utilizar, leia estas advertências e instruções e guardas para referência futura. O não cumprimento destas advertências e instruções pode causar choques elétricos, incêndios e/ou ferimentos graves.



ATENÇÃO!

Ao utilizar aparelhos alimentados por energia elétrica, observe sempre as precauções de segurança normais para reduzir o risco de incêndio, choques elétricos, ferimentos pessoais e danos materiais. O aparelho destina-se a ser utilizado em aplicações domésticas e similares e, em particular, em áreas de cozinha reservadas ao pessoal em lojas, escritórios e outros ambientes profissionais; em quintas; por clientes de hotéis, motéis e outros ambientes de caráter residencial; em ambientes do tipo bed and breakfast. Não é adequado para uso profissional. Não utilize o aparelho para fins diferentes daqueles para os quais foi concebido. Qualquer utilização diferente da indicada deve ser considerada inadequada e perigosa e expõe o utilizador a riscos de natureza elétrica e a danos pessoais. Quando decidir eliminar este aparelho como resíduo, recomenda-se torná-lo inoperacional cortando o cabo de alimentação. Antes de ligar o aparelho à rede elétrica, verifique se a tensão indicada nos dados técnicos corresponde à da rede local e não utilize tomadas ou extensões elétricas incompatíveis com o indicado nos dados técnicos. Não utilize o aparelho se o mesmo ou algumas das suas partes estiverem danificados.

Guarde este manual de utilização segura, juntamente com as instruções, durante toda a vida útil do aparelho, para fins de consulta. Em caso de cessão do aparelho a terceiros, entregue também toda a documentação. Se, ao ler este manual de instruções de utilização, algumas partes forem difíceis de compreender ou se surgirem dúvidas, antes de utilizar o produto, contacte a empresa no endereço indicado.



ATENÇÃO!

Verifique periodicamente o aperto correto de quaisquer parafusos presentes, o estado de desgaste do aparelho e certifique-se do seu funcionamento correto. Verifique periodicamente a integridade do aparelho. Faça uma volta completa em todas as articulações, se houver, e verifique se não há ruídos e rangidos. Verifique se as porcas e parafusos de fixação, se houver, estão bem apertados. Se estiverem soltos, aperte-os com cuidado. O uso de acessórios não recomendados ou não fornecidos pelo fabricante do aparelho pode acarretar riscos de incêndio, choque elétrico ou danos às pessoas. Instale o aparelho fora do alcance das crianças. A instalação e remoção do aparelho devem ser realizadas por pessoal qualificado. Antes

de aceder aos terminais de alimentação, desligue a alimentação elétrica. Utilize apenas acessórios e peças de reposição recomendados pelo fabricante.



ATENÇÃO!

Não utilize o aparelho em ambientes com atmosfera explosiva (vapores inflamáveis, poeiras combustíveis, gases).



ATENÇÃO!

Desligue a alimentação elétrica antes de qualquer intervenção de limpeza ou manutenção e remoção da grelha de proteção. Nunca limpe o aparelho com panos húmidos ou molhados quando estiver ligado à rede elétrica. Limpe com um pano macio. A humidade não deve entrar em contacto com os elementos sob tensão.



ATENÇÃO!

Perigo de asfixia. Os elementos da embalagem não devem ser deixados ao alcance das crianças, pois são potenciais fontes de perigo. Mantenha o saco de plástico fora do alcance das crianças. Não é um brinquedo. Durante a utilização, certifique-se de que as crianças não

entram em contacto com o aparelho. O aparelho pode ser utilizado por crianças com idade igual ou superior a 8 anos e por pessoas com capacidades físicas, sensoriais ou mentais reduzidas, ou sem experiência ou conhecimentos necessários, desde que sob supervisão ou após terem recebido instruções relativas à utilização segura do aparelho e compreendido os perigos inerentes ao mesmo. As crianças devem ser supervisionadas para não brincarem com o aparelho. A limpeza e a manutenção destinadas a serem realizadas pelo utilizador não devem ser realizadas por crianças. Mantenha o aparelho e o seu cabo fora do alcance de crianças com menos de 8 anos e guarde-os num local seco e seguro. Aparelho com lâmpadas LED não substituíveis. APENAS PARA USO INTERNO. Não é um brinquedo. A fonte de luz deste corpo iluminante não é substituível; quando a fonte de luz chega ao fim do seu ciclo de vida, todo o corpo iluminante deve ser substituído. Em caso de quebra ou danos nas lâmpadas ou no aparelho, este não deve ser utilizado ou alimentado, mas sim eliminado de forma segura.



ATENÇÃO!

Não utilizar perto de uma janela aberta

para evitar riscos de curto-circuito devido à água da chuva ou pingos. Perigo de lesões! Instalar o aparelho de forma que as pás fiquem a mais de 2,3 metros acima do nível do chão. Tomar precauções para evitar que haja refluxo de gases provenientes do tubo de escape na sala. Nunca cobrir o aparelho quando estiver em funcionamento e não tocar. Perigo de ferimentos!



ATENÇÃO!

Se ocorrer um movimento oscilante involuntar, interromper imediatamente a utilização e contactar o fabricante, o seu serviço de assistência ou pessoal qualificado. A montagem do sistema de suspensão e a substituição dos componentes relacionados com o sistema de suspensão devem ser realizadas por pessoal qualificado. Durante a montagem, aplique os ganchos de fixação com resistência suficiente para suportar um peso 4 vezes superior ao do aparelho. Peso do aparelho: 1,54 kg

Este produto contém uma fonte de luz de classe E.

MANUAL DE UTILIZAÇÃO

Recomenda-se ler e compreender atentamente este manual antes de proceder à montagem ou instalação. Verifique se todos os componentes estão presentes e em conformidade com a descrição do produto.

CONTEÚDO DA EMBALAGEM

- Ventilador de teto com luz

- Controlo remoto (1 peça)
- Suporte de parede para comando remoto (1 peça)
- Kit de acessórios (parafusos e buchas)

ANTES DA INSTALAÇÃO

Certifique-se de que a alimentação elétrica está desligada do quadro geral antes de iniciar qualquer intervenção.

FASES DE INSTALAÇÃO

1. Fixação no teto

Monte a placa de suporte no teto utilizando os parafusos fornecidos.

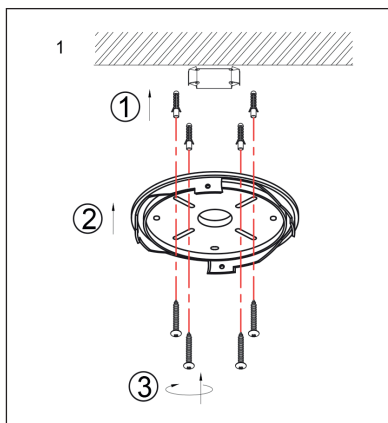

2. Ligação elétrica

Ligue os fios de acordo com o esquema elétrico, certificando-se de que estão bem apertados e isolados.

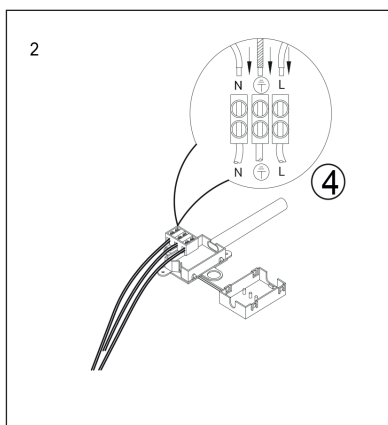

3. Montagem do corpo da lâmpada

Insira e gire o corpo do ventilador na placa de suporte. Fixe-o firmemente com uma chave de fendas.

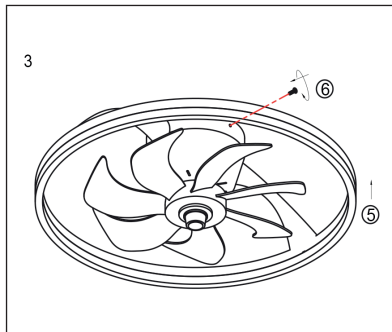

4. Verificação do funcionamento

Reativar a alimentação elétrica e verificar se o ventilador e a luz estão a funcionar corretamente.

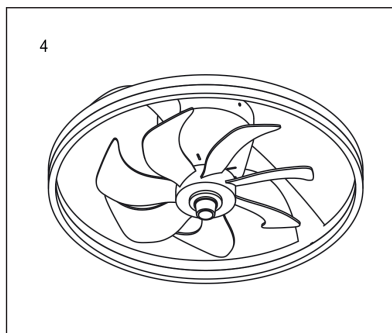

6. Ar+

7. Luminosidade –

8. Luminosidade +

9. Temperatura da cor (3 temperaturas seleccionáveis: Quente/Natural/Fria)

10. Temporizador 1H/2H/4H/8H

11. Luz noturna

12. Ventilador para a frente/para trás

13. Requer 2 pilhas AAA

COMBINAÇÃO

Ligar a alimentação: a luz do ventilador acenderá.

Dentro de 5 segundos, pressione e mantenha pressionado o botão «FAN/OFF» por 3 segundos até ouvir um sinal sonoro «BEEP».

Em seguida, pressione o botão «Light on/off» para verificar se o emparelhamento foi bem-sucedido.

NOTA: O comando remoto é pré-emparelhado de fábrica, portanto, em condições normais, após a instalação do ventilador com luz, está imediatamente pronto para uso.

O procedimento de emparelhamento é necessário apenas se, após inserir as pilhas, o comando remoto não conseguir controlar corretamente o dispositivo.

O comando remoto funciona com 2 pilhas AAA não incluídas

SEGURANÇA E MANUTENÇÃO

Antes de qualquer intervenção, certifique-se de que a alimentação está desligada.

Se não tiver experiência com instalações elétricas, consulte pessoal qualificado.

A caixa elétrica no teto deve ser adequada para suportar o peso do ventilador e estar corretamente fixada à estrutura.

Verifique se todos os parafusos estão bem apertados durante a instalação.

Após as ligações elétricas, os fios devem estar bem separados e não presos entre os elementos mecânicos.

Evite a entrada de objetos entre as pás em rotação.

Mantenha o produto fora do alcance das crianças.

Recomenda-se realizar uma manutenção semestral, verificando a estabilidade e limpando com um pano seco ou ligeiramente húmido.

UTILIZAÇÃO DO COMANDO REMOTO

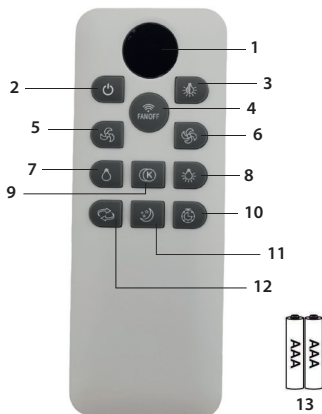

1. Visor

2. Desligar totalmente

3. Ligar/desligar a luz

4. Desligar o ventilador/Botão de emparelhamento

5. Ar –

GR- ΠΡΟΕΙΔΟΠΟΙΗΣΕΙΣ ΑΣΦΑΛΕΙΑΣ



Πριν από τη χρήση, διαβάστε αυτές τις προειδοποιήσεις και οδηγίες και φυλάξτε τις για μελλοντική αναφορά. Η μη τήρηση αυτών των προειδοποιήσεων και οδηγιών μπορεί να προκαλέσει ηλεκτροπληξία, πυρκαγιά και/ή σοβαρούς τραυματισμούς.



ΠΡΟΣΟΧΗ!

Όταν χρησιμοποιείτε ηλεκτρικές συσκευές, τηρείτε πάντα τις συνθήκες προφυλάξεις ασφαλείας για να μειώσετε τον κίνδυνο πυρκαγιάς, ηλεκτροπληξίας, σωματικών τραυματισμών και υλικών ζημιών. Η συσκευή προορίζεται για χρήση σε οικιακές και παρόμοιες εφαρμογές, και συγκεκριμένα σε χώρους μαγειρέματος που προορίζονται για το προσωπικό σε καταστήματα, γραφεία και άλλους επαγγελματικούς χώρους, σε αγροκτήματα, από πελάτες ξενοδοχείων, μοτέλ και άλλων χώρων με χαρακτήρα κατοικίας, σε χώρους τύπου bed and breakfast. Δεν είναι κατάλληλη για επαγγελματική χρήση. Μην χρησιμοποιείτε τη συσκευή για χρήσεις διαφορετικές από αυτές για τις οποίες έχει σχεδιαστεί. Οποιαδήποτε χρήση διαφορετική από την ενδεδειγμένη θεωρείται ακατάλληλη και επικίνδυνη και εκθέτει τον χρήστη σε ηλεκτρικούς κινδύνους και σε κίνδυνο τραυματισμού. Όταν αποφασίσετε να απορρίψετε τη συσκευή ως απόβλητο, συνιστάται να την καταστήσετε μη λειτουργική κόβοντας το καλώδιο τροφοδοσίας. Πριν συνδέσετε τη συσκευή στο δίκτυο τροφοδοσίας, ελέγξτε ότι η τάση που αναγράφεται στα τεχνικά χαρακτηριστικά αντιστοιχεί σε εκείνη του τοπικού δικτύου και μην χρησιμοποιείτε

πρίζες ή καλώδια προέκτασης που δεν είναι συμβατά με τα τεχνικά χαρακτηριστικά. Μην χρησιμοποιείτε τη συσκευή εάν η συσκευή ή κάποια από τα μέρη της είναι κατεστραμμένα. Φυλάξτε το παρόν εγχειρίδιο ασφαλούς χρήσης, μαζί με τις οδηγίες, για όλη τη διάρκεια ζωής της συσκευής, για μελλοντική αναφορά. Σε περίπτωση μεταβίβασης της συσκευής σε τρίτους, παραδώστε επίσης όλη την τεκμηρίωση. Εάν κατά την ανάγνωση αυτού του εγχειριδίου οδηγιών χρήσης, ορισμένα μέρη είναι δύσκολο να κατανοηθούν ή εάν προκύψουν αμφιβολίες, πριν χρησιμοποιήσετε το προϊόν επικοινωνήστε με την εταιρεία στη διεύθυνση που αναφέρεται.



ΠΡΟΣΟΧΗ!

Ελέγχετε περιοδικά τη σωστή σύσφιξη των τυχόν βιδών, την κατάσταση φθοράς της συσκευής και βεβαιωθείτε ότι λειτουργεί σωστά. Ελέγχετε περιοδικά την ακεραιότητα της συσκευής. Πραγματοποιήστε μια πλήρη περιστροφή όλων των αρθρώσεων, εάν υπάρχουν, και βεβαιωθείτε ότι δεν ακούγονται θόρυβοι και τριξίματα. Βεβαιωθείτε ότι τα παξιμάδια και οι βίδες στερέωσης, εάν υπάρχουν, είναι σφιχτά σφιγμένα. Εάν είναι χαλαρά, σφίξτε τα προσεκτικά. Η χρήση εξαρτημάτων που δεν συνιστώνται

ή δεν παρέχονται από τον κατασκευαστή της συσκευής μπορεί να ενέχει κίνδυνο πυρκαγιάς, ηλεκτροπληξίας ή τραυματισμού ατόμων. Εγκαταστήστε τη συσκευή μακριά από παιδιά. Η εγκατάσταση και η αφαίρεση της συσκευής πρέπει να πραγματοποιείται από εξειδικευμένο προσωπικό. Πριν αποκτήσετε πρόσβαση στους ακροδέκτες τροφοδοσίας, αποσυνδέστε την ηλεκτρική τροφοδοσία. Χρησιμοποιείτε μόνο εξαρτήματα και ανταλλακτικά που συνηθίζονται από τον κατασκευαστή.



ΠΡΟΣΟΧΗ!

Μην χρησιμοποιείτε τη συσκευή σε περιβάλλοντα με εκρηκτική ατμόσφαιρα (εύφλεκτα αέρια, εύφλεκτες σκόνες, αέρια).



ΠΡΟΣΟΧΗ!

Αποσυνδέστε την παροχή ρεύματος πριν από οποιαδήποτε εργασία καθαρισμού ή συντήρησης και πριν από την αφαίρεση της προστατευτικής γρίλιας. Μην καθαρίζετε ποτέ τη συσκευή με υγρά ή βρεγμένα πανιά όταν είναι συνδεδεμένη στο ηλεκτρικό δίκτυο. Καθαρίζετε με μαλακό πανί. Η υγρασία δεν πρέπει να έρχεται σε επαφή με τα στοιχεία που

βρίσκονται υπό τάση.



ΠΡΟΣΟΧΗ!

Κίνδυνος ασφυξίας. Τα στοιχεία της συσκευασίας δεν πρέπει να αφήνονται στην προσιτότητα των παιδιών, καθώς αποτελούν πιθανές πηγές κινδύνου. Κρατήστε την πλαστική σακούλα μακριά από τα παιδιά. Δεν είναι παιχνίδι. Κατά τη χρήση, βεβαιωθείτε ότι τα παιδιά δεν έρχονται σε επαφή με τη συσκευή. Η συσκευή μπορεί να χρησιμοποιηθεί από παιδιά ηλικίας 8 ετών και άνω και από άτομα με μειωμένες σωματικές, αισθητηριακές ή διανοητικές ικανότητες ή χωρίς εμπειρία ή τις απαραίτητες γνώσεις, υπό την προϋπόθεση ότι βρίσκονται υπό επίβλεψη ή έχουν λάβει οδηγίες σχετικά με την ασφαλή χρήση της συσκευής και έχουν κατανοήσει τους κινδύνους που ενέχει. Τα παιδιά πρέπει να επιβλέπονται ώστε να μην παίζουν με τη συσκευή. Ο καθαρισμός και η συντήρηση που πρέπει να πραγματοποιούνται από τον χρήστη δεν πρέπει να γίνονται από παιδιά. Κρατήστε τη συσκευή και το καλώδιό της μακριά από παιδιά ηλικίας κάτω των 8 ετών και φυλάξτε τα σε ξηρό και ασφαλές μέρος. Συσκευή με LED λαμπτήρες που δεν αντικαθίστανται. ΜΟΝΟ ΓΙΑ ΕΣΩΤΕΡΙΚΗ ΧΡΗΣΗ. Δεν είναι παιχνίδι. Η πηγή φωτός αυτού του φωτιστικού σώματος δεν είναι

αντικαταστάσιμη. Όταν η πηγή φωτός φτάσει στο τέλος του κύκλου ζωής της, ολόκληρο το φωτιστικό σώμα πρέπει να αντικατασταθεί. Σε περίπτωση θραύσης ή βλάβης των λαμπτήρων ή της συσκευής, δεν πρέπει να χρησιμοποιείται ή να τροφοδοτείται, αλλά να απορρίπτεται με ασφαλή τρόπο.



ΠΡΟΣΟΧΗ!

Μην το χρησιμοποιείτε κοντά σε ανοιχτό Μην το χρησιμοποιείτε κοντά σε ανοιχτό παράθυρο για να αποφύγετε τον κίνδυνο βραχυκυκλώματος λόγω βροχής ή στάγδην νερού. Κίνδυνος τραυματισμού! Εγκαταστήστε τη συσκευή έτσι ώστε οι πτερύγια να βρίσκονται σε απόσταση μεγαλύτερη από 2,3 μέτρα από το δάπεδο. Λάβετε προφυλάξεις για να αποφύγετε την επιστροφή αερίων από τον σωλήνα εξαγωγής αερίων στο δωμάτιο. Μην καλύπτετε ποτέ τη συσκευή όταν είναι σε λειτουργία και μην την αγγίζετε. Κίνδυνος τραυματισμού!



ΠΡΟΣΟΧΗ!

Εάν παρατηρήσετε ασυνήθιστη ταλάντωση, διακόψτε αμέσως τη χρήση και επικοινωνήστε με τον κατασκευαστή, την υπηρεσία σέρβις ή

εξειδικευμένο προσωπικό. Η τοποθέτηση του συστήματος ανάρτησης και η αντικατάσταση των εξαρτημάτων που σχετίζονται με το σύστημα ανάρτησης πρέπει να πραγματοποιούνται από εξειδικευμένο προσωπικό. Κατά την τοποθέτηση, χρησιμοποιήστε γάντζους στερέωσης με αντοχή επαρκή για να υποστηρίξουν βάρος 4 φορές μεγαλύτερο από το βάρος της συσκευής. Βάρος της συσκευής: 1,54 kg

Αυτό το προϊόν περιέχει μια πηγή φωτός κατηγορίας E.

ΕΓΧΕΙΡΙΔΙΟ ΧΡΗΣΗΣ

Συνιστούμε να διαβάσετε και να κατανοήσετε προσεκτικά αυτό το εγχειρίδιο πριν προχωρήσετε στη συναρμολόγηση ή την εγκατάσταση. Βεβαιωθείτε ότι όλα τα εξαρτήματα είναι παρόντα και συμμορφώνονται με την περιγραφή του προϊόντος.

ΠΕΡΙΕΧΟΜΕΝΑ ΣΥΣΚΕΥΑΣΙΑΣ

- Ανεμιστήρας οροφής με φως
- Τηλεχειριστήριο (1 τεμ.)
- Βάση τοίχου για τηλεχειριστήριο (1 τεμ.)
- Σετ εξαρτημάτων (βίδες και πείροι)

ΠΡΙΝ ΑΠΟ ΤΗΝ ΕΓΚΑΤΑΣΤΑΣΗ

Βεβαιωθείτε ότι η παροχή ρεύματος έχει διακοπεί από τον κεντρικό πίνακα πριν ξεκινήσετε οποιαδήποτε εργασία.

ΣΤΑΔΙΑ ΕΓΚΑΤΑΣΤΑΣΗΣ

1. Στερέωση στην οροφή

Τοποθετήστε την πλάκα στήριξης στην οροφή χρησιμοποιώντας τις βίδες που παρέχονται.

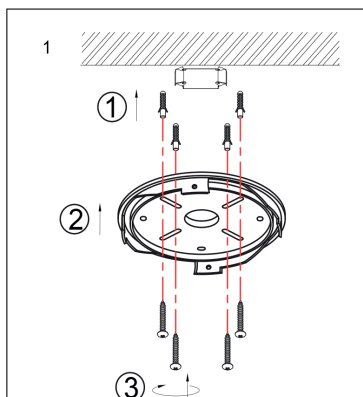

2. Ηλεκτρική σύνδεση

Συνδέστε τα καλώδια σύμφωνα με το ηλεκτρικό διάγραμμα, βεβαιώνοντας ότι είναι καλά σφιγμένα και μονωμένα.

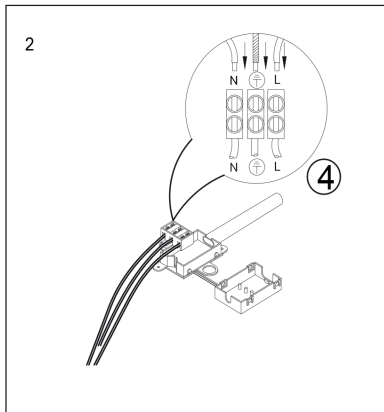

3. Συναρμολόγηση του σώματος του φωτιστικού

Τοποθετήστε και περιστρέψτε το σώμα του ανεμιστήρα στη βάση στήριξης. Στερεώστε το καλά με ένα κατσαβίδι.

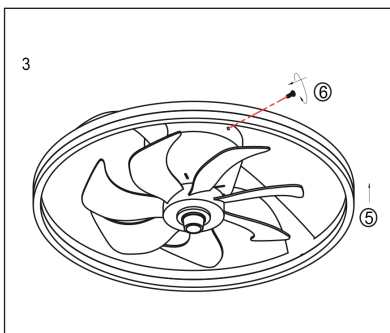

4. Έλεγχος λειτουργίας

Επανενεργοποιήστε την παροχή ρεύματος και βεβαιωθείτε ότι ο ανεμιστήρας και το φως λειτουργούν σωστά.

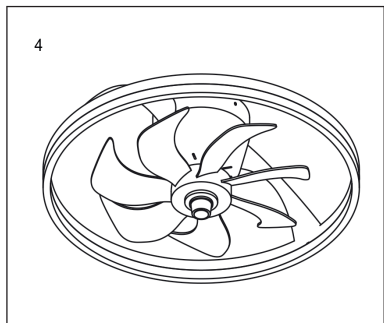

ΧΡΗΣΗ ΤΟΥ ΤΗΛΕΧΕΙΡΙΣΤΗΡΙΟΥ

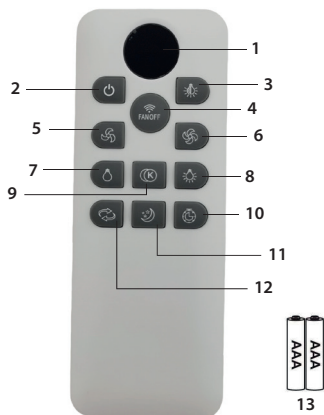

1. Οθόνη
2. Ολική απενεργοποίηση
3. Ενεργοποίηση/απενεργοποίηση φωτισμού
4. Απενεργοποίηση ανεμιστήρα / Κουμπιά σύζευξης
5. Αέρας -
6. Αέρας +
7. Φωτεινότητα -
8. Φωτεινότητα +
9. Χρώμα θερμοκρασίας (3 επιλέξιμες θερμοκρασίες: Ζεστό/ Φυσικό/ Κρύο)
10. Χρονοδιακόπτης 1H/2H/4H/8H
11. Νυχτερινό φως
12. Ανεμιστήρας εμπρός/πίσω
13. Απαιτούνται 2 μπαταρίες AAA

ΣΥΝΔΥΑΣΜΟΣ

Ενεργοποίηση: η λυχνία του ανεμιστήρα θα ανάψει.

Εντός 5 δευτερολέπτων, πατήστε και κρατήστε πατημένο το κουμπι «FAN/OFF» για 3 δευτερόλεπτα μέχρι να ακούσετε ένα ηχητικό σήμα «BEEP». Στη συνέχεια, πατήστε το κουμπι «Light on/off» για να ελέγξετε αν η σύζευξη έχει ολοκληρωθεί με επιτυχία.

ΣΗΜΕΙΩΣΗ: Το τηλεχειριστήριο είναι προ-συνδεδεμένο από το εργοστάσιο, επομένως, υπό κανονικές συνθήκες, μετά την εγκατάσταση του ανεμιστήρα με φως, είναι αμέσως έτοιμο για χρήση. Η διαδικασία σύζευξης είναι απαραίτητη μόνο στην περίπτωση που, μετά την τοποθέτηση των μπαταριών, το τηλεχειριστήριο δεν μπορεί να ελέγξει σωστά τη συσκευή.

Το τηλεχειριστήριο λειτουργεί με 2 μπαταρίες AAA που δεν περιλαμβάνονται

ΑΣΦΑΛΕΙΑ ΚΑΙ ΣΥΝΤΗΡΗΣΗ

Πριν από οποιαδήποτε επέμβαση, βεβαιωθείτε ότι η τροφοδοσία είναι αποσυνδεδεμένη.

Εάν δεν έχετε εμπειρία με ηλεκτρικές εγκαταστάσεις, απευθυνθείτε σε εξειδικευμένο προσωπικό.

Ο ηλεκτρικός πίνακας στην οροφή πρέπει να είναι κατάλληλος για να αντέχει το βάρος του ανεμιστήρα και να είναι σωστά στερεωμένος στη δομή.

Βεβαιωθείτε ότι όλες οι βίδες είναι καλά σφιγμένες κατά την εγκατάσταση. Μετά τις ηλεκτρικές συνδέσεις, τα καλώδια πρέπει να είναι καλά διαχωρισμένα και να μην είναι πιασμένα μεταξύ των μηχανικών στοιχείων.

Αποφύγετε την είσοδο αντικειμένων μεταξύ των περιστρεφόμενων πτερυγίων.

Κρατήστε το προϊόν μακριά από παιδιά.

Συνιστάται να πραγματοποιείται συντήρηση κάθε έξι μήνες, ελέγχοντας τη σταθερότητα και καθαρίζοντας με ένα στεγνό ή ελαφρώς υγρό πανί.

HR- SIGURNOSNA UPOZORENJA



Prije upotrebe pročitajte ova upozorenja i upute te ih sačuvajte za buduću upotrebu. Nepoštivanje ovih upozorenja i uputa može dovesti do strujnog udara, požara i/ili ozbiljnih ozljeda.



UPOZORENJE!

Prilikom korištenja električnih uređaja uvijek slijedite osnovne sigurnosne mjere kako biste smanjili rizik od požara, strujnog udara, tjelesnih ozljeda i materijalne štete. Ovaj uređaj namijenjen je za upotrebu u kućanstvu i sličnim primjenama, posebno u prostorima za kuhanje osoblja u trgovinama, uredima i drugim profesionalnim okruženjima; na farmama; od strane gostiju u hotelima, motelima i drugim stambenim okruženjima; te u okruženjima tipa noćenja s doručkom. Nije prikladno za profesionalnu upotrebu. Ne koristite ovaj uređaj u druge svrhe osim onih za koje je dizajniran. Svaka upotreba osim one navedene smatra se nepravilnom i opasnom te izlaže korisnika električnim opasnostima i tjelesnim ozljedama. Ako odlučite zbrinuti ovaj uređaj, preporučujemo da ga onesposobite tako da odsijecete kabel za napajanje. Prije

spajanja uređaja na napajanje provjerite odgovara li napon naveden u tehničkim podacima naponu vaše lokalne mreže. Ne koristite utičnice ili produžne kabele koji nisu kompatibilni s naponom navedenim u tehničkim podacima. Ne koristite uređaj ako je uređaj ili bilo koji njegov dio oštećen. Spremite ovaj priručnik s uputama za uporabu na sigurno mjesto za buduću upotrebu. Ako uređaj dajete trećoj strani, priložite i svu dokumentaciju. Ako tijekom čitanja ovog priručnika s uputama smatrate neke dijelove teško razumljivima ili ako imate bilo kakvih nedoumica, prije upotrebe proizvoda obratite se tvrtki na navedenu adresu.



UPOZORENJE!

Povremeno provjerite jesu li neki vijci ispravno zategnuti, stanje istrošenosti uređaja i osigurajte njegov ispravan rad. Povremeno provjerite cjelovitost uređaja. Okrenite sve spojeve, ako ih ima, i provjerite ima li zvukova ili škripanja. Provjerite jesu li matice i vijci za pričvršćivanje, ako ih ima, sigurno zategnuti. Ako su labavi, pažljivo ih zategnite. Korištenje pribora koji nije preporučen ili isporučen od strane proizvođača uređaja može predstavljati rizik od požara, strujnog udara ili ozljeda osoba. Uređaj postavite izvan dohvata

djece. Ugradnju i uklanjanje uređaja mora obavljati kvalificirano osoblje. Isključite napajanje prije pristupa priključcima za napajanje. Koristite samo pribor i rezervne dijelove koje preporučuje proizvođač.



UPOZORENJE!

Ne koristite uređaj u okruženjima s eksplozivnom atmosferom (zapaljive pare, zapaljiva prašina, plinovi).



UPOZORENJE!

Isključite uređaj iz struje prije bilo kakvog čišćenja ili održavanja te prije skidanja zaštitne rešetke. Nikada ne čistite uređaj vlažnim ili mokrim krpama kada je spojen na električnu mrežu. Čistite mekom krpom. Vлага ne smije doći u kontakt s dijelovima pod naponom.



UPOZORENJE!

Opasnost od gušenja. Ambalažni materijali ne smiju se ostavljati u dohvatu djece jer su potencijalno opasni. Plastičnu vrećicu držite podalje od djece. Ovo nije igračka. Osigurajte da djeca ne dođu u dodir s uređajem tijekom upotrebe. Uređaj mogu koristiti djeca u dobi od 8 godina i

starija te osobe sa smanjenim fizičkim, senzornim ili mentalnim sposobnostima ili nedostatkom iskustva ili znanja, pod uvjetom da su pod nadzorom ili su primili upute o sigurnom korištenju uređaja te razumiju inherentne opasnosti. Djeca moraju biti pod nadzorom kako bi se osiguralo da se ne igraju s uređajem. Čišćenje i korisničko održavanje ne smiju obavljati djeca. Uređaj i njegov kabel držite izvan dohvata djece mlađe od 8 godina i čuvajte na suhom i sigurnom mjestu. Uređaj s nezamjenjivim LED žaruljama. SAMO ZA UPOTREBU U ZATVORENOM PROSTORU. Ovo nije igračka. Izvor svjetlosti ove rasvjetne tijela nije zamjenjiv. Kada izvor svjetlosti dosegne kraj svog životnog ciklusa, cijelo rasvjetno tijelo mora se zamijeniti. Ako su žarulje ili rasvjetno tijelo slomljeni ili oštećeni, ne smiju se koristiti ili napajati, već se smiju sigurno zbrinuti.



UPOZORENJE!

Ne koristite u blizini otvorenog prozora
Ne koristite u blizini otvorenog prozora kako biste izbjegli rizik od kratkog spoja zbog kiše ili kapanja vode. Opasnost od ozljeda! Postavite uređaj tako da lopatice budu više od 2,3 m iznad razine poda. Poduzmite mjere opreza kako biste spriječili povratni tok plinova iz ispušne

cijevi u prostoriju. Nikada ne prekrivajte uređaj dok radi i ne dodirujte ga. Opasnost od ozljeda!



UPOZORENJE!

Ako dođe do neobičnog oscilirajućeg kretanja, odmah prekinite upotrebu i obratite se proizvođaču, njegovoj službi za korisnike ili kvalificiranom osoblju. Sastavljanje sustava ovjesa i zamjenu komponenti sustava ovjesa mora obaviti kvalificirano osoblje. Tijekom sastavljanja postavite kuke za pričvršćivanje dovoljne čvrstoće da podupru težinu jednaku četiri puta većoj težini uređaja. Težina uređaja : 1,54 kg

Ovaj proizvod sadrži izvor svjetlosti klase E.

UPUTSTVO ZA UPOTREBU

Preporučujemo da pažljivo pročitate i razumijete ovaj priručnik prije nego što nastavite s montažom ili instalacijom. Provjerite jesu li sve komponente prisutne i jesu li u skladu s opisom proizvođača.

SADRŽAJ OD PAKIRANJE

- Stropni ventilator sa svjetlom
- Daljinski upravljač (1 kom)
- Zidni nosač za daljinski upravljač (1 kom)
- Komplet pribora (vijci i tiple)

PRIJE INSTALACIJE

Prije početka bilo kakvog rada provjerite je li električno napajanje isključeno na glavnoj ploči.

FAZE INSTALACIJE

1. Pričvršćivanje na strop

Montirajte potpornu ploču na strop pomoću priloženih vijaka.

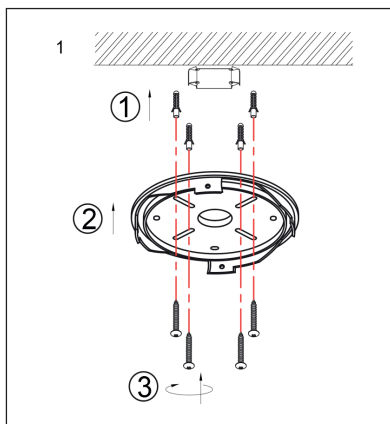

2. Električni priključak

Spojite žice prema dijagramu ožičenja, pazite da su dobro zategnute i izolirane.

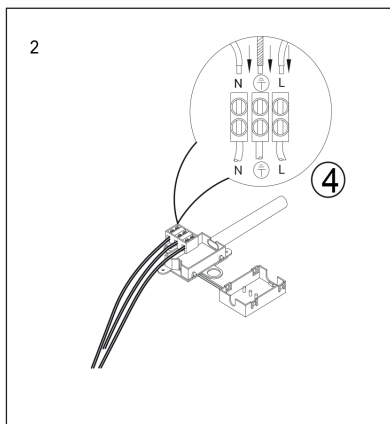

3. Montiranje tijela svjetiljke

Umetnite i okrenite tijelo ventilatora na potpornu ploču. Čvrsto ga pričvrstite odvijačem.

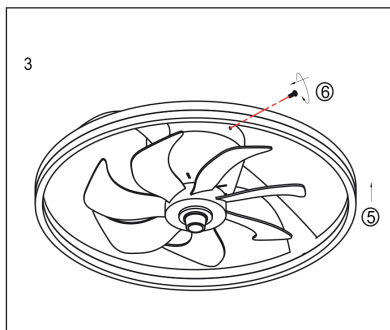

4. Provjera rada

Ponovno uključite napajanje i provjerite rade li ventilator i svjetlo ispravno.

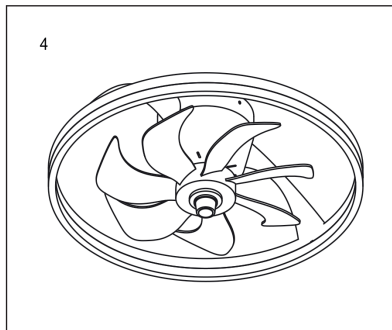

Daljinski upravljač radi s 2 AAA baterije koje nisu uključene

SIGURNOST I ODRŽAVANJE

Prije bilo kakve intervencije, provjerite je li napajanje isključeno. Ako nemate iskustva s električnim instalacijama, obratite se kvalificiranom osoblju.

Električna kutija na stropu mora biti prikladna za podupiranje težine ventilatora i pravilno pričvršćena na konstrukciju.

Pazite da su svi vijci čvrsto zategnuti tijekom instalacije.

Nakon električnih spojeva, žice moraju biti dobro odvojene i ne smiju biti priključene između mehaničkih elemenata.

Spriječite ulazak predmeta između rotirajućih lopatica.

Proizvod držite izvan dohvata djece.

Preporučujemo održavanje svakih šest mjeseci, provjeru stabilnosti i čišćenje suhom ili blago vlažnom krpom.

KORIŠTENJE DALJINSKOG UPRAVLJAČA

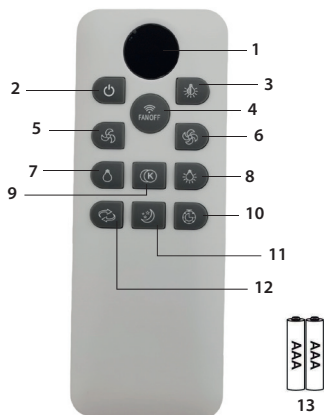

1. Prikaz
2. Isključivanje ukupno
3. Svjetlo uključeno/isključeno
4. Tipka za isključivanje ventilatora / uparivanje
5. Zrak -
6. Zrak +
7. Svjetlina -
8. Svjetlina +
9. Temperatura boje (3 odabira temperature: Topla/Prirodna/Hladna)
10. Tajmer 1H/2H/4H/8H
11. Noćno svjetlo
12. ventilator naprijed/natrag
13. Potrebne su 2 AAA baterije

UPARIVANJE

Uključite napajanje: svjetlo ventilatora će se upaliti.

Unutar 5 sekundi pritisnite i držite tipku "FAN/OFF" 3 sekunde dok ne čujete zvuk "BIP".

U tom trenutku pritisnite gumb „Uključivanje/isključivanje svjetla“ kako biste provjerili je li uparivanje bilo uspješno.

NAPOMENA: Daljinski upravljač je tvornički uparen, tako da je u normalnim uvjetima, nakon ugradnje ventilatora sa svjetlom, odmah spreman za upotrebu.

Postupak uparivanja potreban je samo ako daljinski upravljač nakon umetanja baterija ne može pravilno upravljati uređajem.

Denominazione	Ventilatore		
Modello	862201/25708		
	Simbolo	Valore	Unità
Portata massima d'aria	F	35,53	m ³ /min
Potenza assorbita del ventilatore	P	11,70	W
Valori di esercizio	SV	3,04	(m ³ /min)/W
Consumo elettrico in modo «attesa»	PSB	0.40	W
Consumo elettrico in modo «spento»	Poff		W
Livello di potenza sonora del ventilatore	LWA	47,70	dB(A)
Velocità massima dell'aria	c	2,15	m/sec
Consumo elettrico stagionale	Q	4,19	kWh/a
Norme di misura per il valore di esercizio	IEC 60879:2019		
Referente per ulteriori informazioni	Piero Bello		

LED non sostituibile. In caso di rottura o di guasto del LED il prodotto deve essere smaltito in sicurezza. L'imballo fa parte integrante del prodotto, conservare per futuri riferimenti.

E - LED no reemplazable. En caso de rotura o falla del LED, el producto debe desecharse de manera segura. El embalaje forma parte integrante del producto; guárdelo para futuras consultas.

P - LED não substituível. Em caso de quebra ou falha do LED, o produto deve ser descartado com segurança. A embalagem é parte integrante do produto, guarde para referências futuras.

GR - Μη αντικαταστάσιμο LED. Σε περίπτωση θραύσης ή βλάβης του LED, το προϊόν πρέπει να απορρίπτεται με ασφάλεια. Η συσκευασία αποτελεί αναπόσπαστο μέρος του προϊόντος, να φυλάσσεται για μελλοντική αναφορά.

HR - Ne zamjenjiva LED dioda. U slučaju loma ili kvara LED diode, proizvod se mora zbrinuti na siguran način. Ambalaža je sastavni dio proizvoda, sačuvati za ubuduće.

LEGENDA SIMBOLI / E - LEYENDA DE SÍMBOLOS / P - LEGENDA DE SÍMBOLOS GR - ΥΠΟΜΝΗΜΑ ΣΥΜΒΟΛΩΝ / HR - LEGENDA SIMBOLA:



= Leggere il manuale dell'operatore

E - Leer el manual del operador

P - Leia o manual do operador

GR - Διαβάστε το εγχειρίδιο του χειριστή

HR - Pročitajte priručnik za rukovanje



= Osservare le avvertenze e le norme sulla sicurezza

E - Respete las advertencias y normas de seguridad

P - Respeitar os avisos e as normas de segurança

GR - Τηρείτε τις προειδοποιήσεις και τους κανονισμούς ασφαλείας

HR - Poštujte upozorenja i sigurnosne propise



= Apparecchio solo per uso interno

E - Aparato solo para uso en interiores

P - Aparelho apenas para uso interno

GR - Συσκευή μόνο για εσωτερική χρήση

HR - Uredaj samo za unutarnju upotrebu



= Smaltimento delle apparecchiature elettriche ed elettroniche

E - Eliminación de equipos eléctricos y electrónicos

P - Descarte de equipamentos elétricos e eletrônicos

GR - Απόρριψη ηλεκτρικού και ηλεκτρονικού εξοπλισμού

HR - Odlaganje električne i elektroničke opreme



Il simbolo del cassettono barrato indica che il prodotto è soggetto alla raccolta differenziata. Per le sue caratteristiche tecniche il prodotto, se smaltito impropriamente, può rivelarsi dannoso per la salute e per l'ambiente. Per questo motivo il prodotto non deve essere smaltito insieme ai rifiuti solido urbano. L'utente dovrà pertanto conferire l'apparecchiatura giunta a fine vita agli idonei centri di raccolta differenziata dei rifiuti elettronici ed elettrotecnici, oppure riconsegnarla al rivenditore al momento dell'acquisto di una nuova apparecchiatura di tipo equivalente, in ragione di uno ad uno o conferirla gratuitamente, in caso di prodotto di piccolissime dimensioni, presso i negozi che forniscono questo servizio. L'adeguata raccolta differenziata per l'avvio successivo dell'apparecchiatura dismessa al riciclaggio, al trattamento e allo smaltimento ambientalmente compatibile contribuisce ad evitare possibili effetti negativi sulla salute e sull'ambiente e favorisce il riempiego e/o il riciclo dei materiali di cui è composta l'apparecchiatura. Lo smaltimento abusivo del prodotto comporta l'applicazione delle sanzioni previste della normativa vigente. Diversi tipi di batterie o batterie nuove ed usate non devono essere mischiate. Non utilizzare batterie ricaricabili e non tentare di ricaricare le pile non ricaricabili. Si raccomanda di utilizzare solo batterie dello stesso tipo o equivalenti a quelle raccomandate. Inserire le batterie secondo la corretta polarità (+/-); Per sostituire le pile: rimuovere il portello, rimuovere dal vano pile le pile scariche, inserire le pile nuove facendo attenzione alla polarità, riposizionare il portello. Non lasciare le pile o eventuali utensili a portata dei bambini. Non buttare le pile scariche nel fuoco o disperderle nell'ambiente, ma smaltirle operando la raccolta differenziata. Non collegare tra loro gli elettrodi del vano pile per evitare corto circuiti. Il vano pile deve essere protetto dall'umidità e dalla pioggia. Conservare per future referenze.

E- El símbolo del contenedor de basura tachado con un aspa indica que el producto está sujeto a recogida selectiva. Debido a sus características técnicas, si el producto se elimina de forma indebida, puede resultar perjudicial para la salud y el medio ambiente. Por esta razón, el producto no debe eliminarse junto con los residuos sólidos urbanos. El usuario, por lo tanto, deberá depositar el aparato, cuando este llegue al final de su vida útil, en los centros de recogida selectiva de residuos de aparatos eléctricos y electrónicos correspondientes, o bien entregarlo al distribuidor cuando compre un nuevo aparato similar, a razón de uno por uno, o dejarlo gratuitamente, en caso de productos muy pequeños, en las tiendas que proporcionen este servicio. La adecuada recogida selectiva para realizar el reciclaje del aparato en desuso, su tratamiento y eliminación de forma compatible con el medio ambiente contribuye a evitar posibles efectos negativos sobre la salud y el medio ambiente y favorece la reutilización y/o reciclaje de los materiales de los que está compuesto el aparato. La eliminación ilegal del producto conlleva la aplicación de las sanciones previstas en la normativa vigente. Diferentes tipos de baterías o pilas, nuevas o usadas, no tienen que estar mezcladas. No utilizar pilas recargables y no tratar de recargar las pilas que no lo son. Se aconseja utilizar solamente pilas del mismo tipo u otras equivalentes a las recomendadas. Insertar las pilas teniendo en cuenta la polaridad (+/-). Para sustituir las pilas: abrir la tapa, extraer las pilas descargadas, insertar las pilas nuevas considerando la polaridad, reposicionar la tapa. No dejar las pilas o eventuales utensillos al alcance de los niños. No arrojar las pilas usadas al fuego ni desperdiciarlas en el ambiente, utilizar la recolección de residuos diferenciada. No poner en contacto los electrodos de la cavidad de las baterías para evitar corto circuito. Proteger la cavidad de las baterías de la humedad y de la lluvia. Conservar para futuras referencias.

P- O símbolo do contentor de lixo barrado indica que o produto é sujeito à recolha diferenciada. Devido às características técnicas, o produto se eliminado indevidamente, pode se tornar perigoso para a saúde e meio ambiente. Por esta razão o produto não deve ser eliminado junto com o lixo sólido urbano. O usuário deverá portanto entregar o equipamento sem mais utilização nos centros de recolha específicos para lixo eletrônico e eletrotécnico, ou então entregá-lo ao revendedor no momento da aquisição de um novo equipamento de tipo equivalente, na proporção de um a um ou entregá-lo gratuitamente, em caso de produtos de dimensões muito pequenas, nas lojas que oferecerem este serviço. A recolha diferenciada adequada para a entrega em seguida do equipamento inutilizável à reciclagem, ao tratamento e à eliminação ambiental compatível contribui à evitação de possíveis efeitos negativos para a saúde e o meio ambiente e favorece a reutilização e/ou a reciclagem dos materiais com os quais é composto o equipamento. A eliminação abusiva do produto comporta a aplicação das sanções previstas pela normativa vigente. Diferentes tipos de baterias novas e usadas não devem ser misturadas. Não utilize baterias recarregáveis e não tente recarregar as pilhas que não podem ser recarregadas; recomenda-se utilizar somente baterias do mesmo tipo ou equivalentes às que foram recomendadas. Inserir as baterias seguindo a correta polaridade (+/-); para substituir as pilhas: tire a tampa, remover do vão as pilhas descarregadas, inserir as pilhas novas com atenção à polaridade, reposicionar a tampa. Não deixe as pilhas ou eventuais ferramentas ao alcance das crianças; não jogue as pilhas descarregadas no fogo e não as desperdice no meio ambiente, coloque-as nos contentores para a recolha diferenciada; não ligue entre eles os electrodos do vão das pilhas para evitar curtos-circuitos. Proteja o vão das pilhas da humidade e da chuva. Guarde para futuras referências.

GR- Το ακυρωμένο σύμβολο κάδου απορριμμάτων υποδεικνύει ότι το προϊόν υπόκειται σε ανακύκλωση. Για τα τεχνικά χαρακτηριστικά του, το προϊόν, εάν δεν απορριφθεί σωστά, μπορεί να είναι επικίνδυνο για την υγεία μας και το περιβάλλον. Για το λόγο αυτό, το προϊόν δεν πρέπει να απορριπτεί μαζί με τα στερεά αστικά απόβλητα. Κατά συνέπεια, ο χρήστης θα πρέπει να μεταφέρει την συσκευή στο τέλος της λειτουργικής ζωής της σε κατάλληλα διαφοροποιημένα κέντρα συλλογής για ηλεκτρονικές συσκευές και ηλεκτρο-τεχνικά απόβλητα, ή να την επιστρέψει στον λιανοπωλητή κατά την αγορά μιας νέας συσκευής ισοδύναμου τύπου, ή να την αποδώσει δωρεάν, σε περίπτωση πολύ μικρών διαστάσεων σε καταστήματα που παρέχουν αυτή την υπηρεσία. Η κατάλληλη ξεχωριστή συλλογή για την μετέπειτα πώληση στην ανακύκλωση, επεξεργασία και περιβαλλοντικά συμβατή διάθεση συμβάλλει στην αποφυγή αρνητικών επιπτώσεων για το περιβάλλον και την υγεία και προωθεί την επαναχρησιμοποίηση ή / και ανακύκλωση των υλικών που απαρτίζουν τον εξοπλισμό. Παράνομη απόρριψη του προϊόντος από τον ιδιοκτήτη συνεπάγεται την εφαρμογή των διοικητικών κυρώσεων που προβλέπονται από το νόμο. Μην χρησιμοποιείτε μαζί καινούργιες και χρησιμοποιημένες μπαταρίες. Μην χρησιμοποιείτε επαναφορτιζόμενες μπαταρίες και μην προσπαθήσετε να επαναφορτίσετε απλές μπαταρίες. Προτινείται να χρησιμοποιείτε μόνο μπαταρίες ίδιου τύπου ή αντίστοιχες με αυτές που συνιστούνται. Εισάγετε τις μπαταρίες με τη σωστή πολικότητα (+/-). Για να αντικαταστήσετε τις μπαταρίες αφαιρέστε το κάλυμμα, αφαιρέστε τις άδεις μπαταρίες από το χώρο μπαταριών, βάλτε τις νέες μπαταρίες προσέχοντας την πολικότητα, επανατοποθετήστε το κάλυμμα. Μην αφήνετε τα παιδιά να έρθουν σε επαφή με μπαταρίες ή άλλα εξαρτήματα. Μην πετάτε τις άδεις μπαταρίες στη φωτιά ή στο περιβάλλον, αλλά χρησιμοποιείτε κάποια υπηρεσία ανακύκλωσης. Μην ενυδρέτε τους πόλους στις άδεις μπαταρίες για να μην προκαλέσετε βραχυκύκλωμα. Ο χώρος των μπαταριών πρέπει να προστατεύεται από την υγρασία και τη βροχή. Κρατήστε αυτές τις οδηγίες για μελλοντική χρήση.

HR- Oznaka prekržižene kante za otpad označava da je proizvod namijenjen za odvojeno prikupljanje otpada. Zbog svojih tehničkih karakteristika, ako proizvod nije pravilno odložen, može biti opasan za zdravlje i okoliš. Zbog toga proizvod ne smije bit odložen zajedno s gradskim otpadom. Korisnik treba odložiti nefunkcionalni uređaj u određeni centar za odvojeno prikupljanje elektronskog i elektrotehničkog otpada, ili predati prodavaču u trenutku kupnje novog proizvoda istog tipa ili predati bez plaćanja dodatnih troškova, u slučaju proizvoda malih dimanzija, u centrima koji nude ovaj tip usluge. Adekvatno odvojeno prikupljanje otpada za naredno recikliranje odbačenih uređaja, za tretiranje i odlaganje u skladu s okolišem doprinosi izbjegavanju negativnog utjecaja na zdravlje i okoliš te pomaže za naknadno korištenje materijala od kojeg se sastoji uređaj. Neprijevorno odlaganje proizvoda stvara komplikacije te sankcije predviđene važećim odredbama. Različite nove i korištene baterije trebate razvrstati. Ne koristite i ne punite nepunjive baterije. Koristite isključivo baterije iste vrste ili slične onima koje se preporučuju. Pravilno umetnite baterije prema polaritetu (+/-). Kako biste zamijenili baterije, otvorite poklopac, izvadite istrošene baterije iz ležišta, umetnite nove baterije - pazeci na polaritet, te zatvorite poklopac. Ne ostavljajte baterije i ostali pribor na dohvatt djece. Ne bacajte istrošene baterije u vatrau ni u prirodu, već ih odložite na posebno označena mjesta. Kako biste izbjegli kratki spoj ne spajajte elektrode iz ležišta baterija. Sačuvajte ove upute.

Art. 862201

Importato e fabbricato da: GENERAL TRADE SPA - Via G. Cassano - Km 2,2 - 74015 Martina Franca (TA) ITALY
✉ customer@generaltrade.it - www.generaltrade.it - Prodotto di provenienza Extra-EU