



ELODIE

serie **SV807B**

ISTRUZIONI D'USO

1

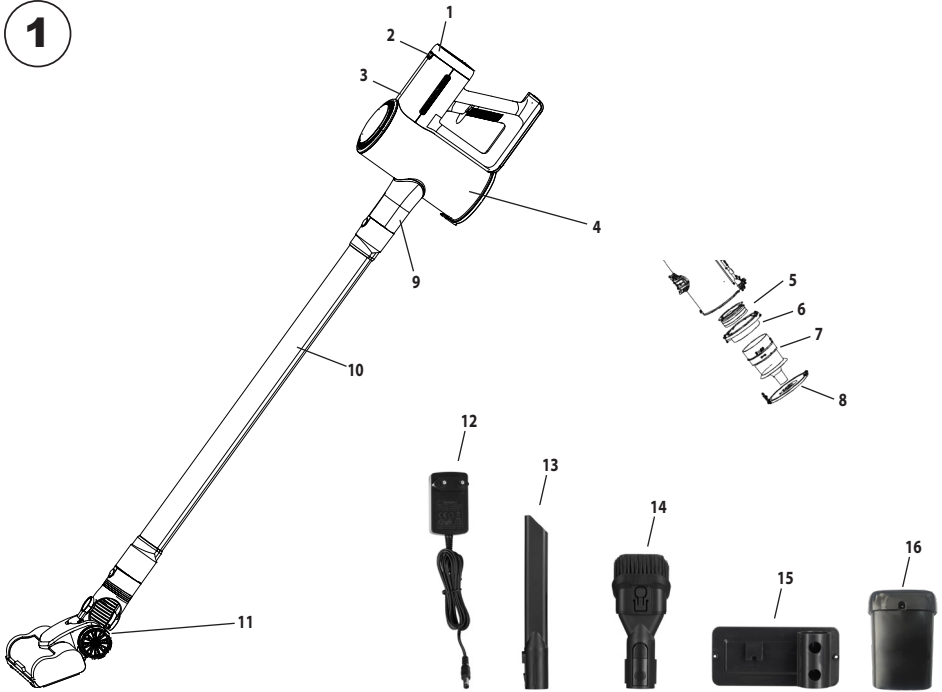

2

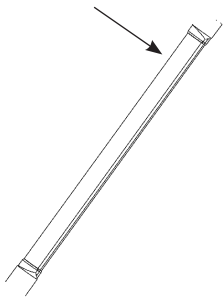

3

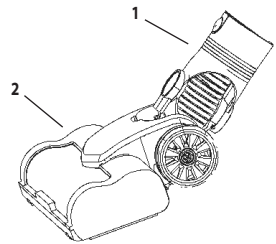

4

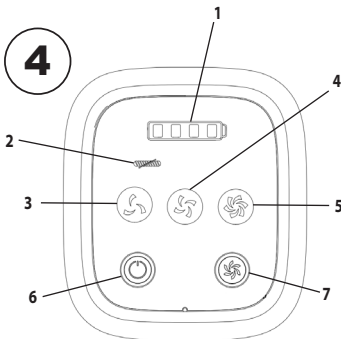

5

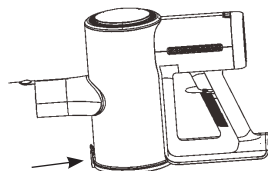

6

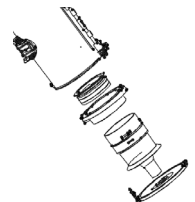

AVVERTENZE DI SICUREZZA



Leggere le istruzioni prima dell'uso. Leggere tutti gli avvisi di sicurezza e tutte le istruzioni.



ATTENZIONE!

Leggere tutti gli avvisi di sicurezza e tutte le istruzioni. La mancata osservanza dei presenti avvisi e istruzioni potrebbe causare scosse elettriche, incendi e/o infortuni gravi. Avvertenza! Quando si usano apparecchi alimentati elettricamente, osservare sempre le normali precauzioni di sicurezza per ridurre il rischio di incendio, scosse elettriche, lesioni personali e danni materiali. L'apparecchio è destinato solo ad un uso domestico per le funzioni indicate nel presente manuale. Non adatto per uso professionale. Non utilizzare l'apparecchio per usi diversi da quello per cui è concepito. Qualsiasi utilizzo diverso da quello indicato è da considerarsi improprio e pericoloso ed espone l'utilizzatore a rischi di natura elettrica e a danni alle persone. Allorché si decida di smaltire come rifiuto questo apparecchio, si raccomanda di renderlo inoperante tagliandone il cavo di alimentazione. Prima di collegare l'apparecchio alla rete di alimentazione, controllare che la tensione indicata sui dati tecnici corrisponda a quella della rete locale e non utilizzare prese o prolunghe elettriche non compatibili con quanto indicato nei dati tecnici. Non utilizzare l'apparecchio se il cavo, la spina o alcune sue parti risultano danneggiate. Tutte le riparazioni, compresa la (eventuale) la sostituzione del cavo di alimentazione, devono essere eseguite solamente da tecnici autorizzati ed esperti, in modo da prevenire ogni rischio. In caso di temporale, scollegare il cavo di alimentazione dalla presa di corrente. Conservare il presente libretto d'uso sicuro, insieme alle istruzioni, per l'intera durata di vita dell'apparecchio, a scopo di consultazione. In caso di cessione dell'apparecchio a terzi, consegnare anche l'intera documentazione. Se nella lettura di questo libretto di istruzioni d'uso alcune parti risultassero di difficile comprensione o se sorgessero dubbi, prima di utilizzare il prodotto contattare l'azienda all'indirizzo indicato.



ATTENZIONE!

Controllare periodicamente il corretto serraggio delle eventuali viti presenti, lo stato di usura dell'apparecchio ed accertarsi del suo corretto funzionamento. L'utilizzo di accessori non consigliati o non forniti dal costruttore dell'apparecchio può comportare rischi di incendio, shock elettrico o danni a persone. Scollegare sempre l'apparecchio dall'alimentazione se lasciato incustodito e prima di montarlo, smontarlo, pulirlo o manutenerlo. Non lasciare l'apparecchio esposto ad agenti atmosferici (pioggia, sole, ecc.). Non usare l'apparecchio all'aperto. Non lasciare incustodito l'apparecchio mentre è collegato alla rete elettrica. Non utilizzare l'apparecchio in caso di mani bagnate o piedi bagnati o nudi.



ATTENZIONE!

Pericolo di soffocamento. Gli elementi dell'imballaggio non devono essere lasciati alla portata dei bambini in quanto potenziali fonti di pericolo. Tenere il sacchetto di plastica lontano dalla portata di bambini. Non è un giocattolo. Durante l'utilizzo assicurarsi che i bambini non vengano a contatto con l'apparecchio.



ATTENZIONE!

Pericolo di soffocamento. Gli elementi dell'imballaggio non devono essere L'apparecchio può essere utilizzato da bambini di età pari o superiore a 8 anni e da persone con ridotte capacità fisiche, sensoriali o mentali, o prive di esperienza o della necessaria conoscenza, purché sotto sorveglianza oppure dopo che le stesse abbiano ricevuto istruzioni relative all'uso sicuro dell'apparecchio e abbiano compreso i pericoli ad esso inerenti. I bambini devono essere sorvegliati per non giocare con l'apparecchio. La pulizia e la manutenzione destinata ad essere effettuata dall'utilizzatore non deve essere effettuata da bambini. Mantenere l'apparecchio e il suo cavo fuori dalla portata dei bambini di età inferiore a 8 anni e custodire in luogo asciutto e sicuro. L'apparecchio non è destinato ad essere fatto funzionare per mezzo di un temporizzatore esterno o con un sistema di comando separato. Utilizzare l'apparecchio solo con l'unità di

alimentazione indicata sulla targhetta dell'apparecchio.

Non lasciare l'apparecchio esposto ad agenti atmosferici. Non usare l'apparecchio all'aperto. Non lasciare incustodito l'apparecchio mentre è collegato alla rete elettrica. Non utilizzare per aspirare liquidi, oggetti incandescenti, cenere calda o materiali combustibili. Non immergere in acqua né utilizzare su superfici bagnate. L'apparecchio deve essere controllato regolarmente e non deve essere utilizzato se danneggiato. Non lasciare incustodito durante la ricarica della batteria. Prima di procedere con la manutenzione, spegnere l'apparecchio. Pulire esternamente con panno asciutto. Utilizzare solo con l'unità di alimentazione modello n. CZH013270050EUWP.

Questo prodotto contiene una batteria al litio ricaricabile sostituibile. Le batterie al litio permettono ricariche parziali. In caso di non uso, ricaricare le batterie almeno ogni 3 mesi. Non lasciare la batteria in luoghi esposti alla luce solare diretta o all'interno di autoveicoli in giornate molto calde. La batteria deve essere conservata in ambienti asciutti, privi di umidità e ventilati con temperatura compresa tra 0°C e 40°C. Se la batteria è esposta a temperature non adeguate, potrebbero verificarsi perdite con fuoriuscita di liquido dalla batteria. Se il liquido fuoriuscito dovesse venire a contatto con gli occhi o la pelle, sciacquare immediatamente la zona interessata con acqua, senza strofinare e rivolgersi a un medico. Potrebbero verificarsi lesioni. Utilizzare guanti di protezione per pulire. Tenere la batteria lontana dalla portata dei bambini. Non ricaricare il prodotto in condizioni non sicure. Conservare il prodotto lontano da materiali infiammabili durante l'uso o la ricarica. Non immergere in acqua e non spruzzare acqua o altri liquidi sulla batteria. In caso di contatto con l'acqua o altri liquidi, inoltre, potrebbero verificarsi danni all'involucro. In caso di produzione di gas, surriscaldamento e fiamme è necessario posizionare immediatamente la batteria all'aperto all'interno di un contenitore ignifugo e ricoprirlo di sabbia, ben distante da materiali infiammabili. Utilizzare un panno leggermente umido per la pulizia. In caso di gonfiore, perdita di liquido, odore insolito o surriscaldamento, interrompere immediatamente l'uso e contattare l'assistenza tecnica. Evitare urti violenti: cadute o schiacciamenti possono danneggiare la batteria e causare pericoli. Smaltimento: alla fine del ciclo

di vita del prodotto, conferire il dispositivo presso un centro di raccolta autorizzato per il corretto smaltimento e riciclo delle batterie, in conformità alle normative locali.

Questo apparecchio è conforme ai requisiti del Regolamento (UE) 2023/826.

Consumo energetico in modalità "off": 0,12 W

Consumo energetico in modalità "stand-by": non applicabile

Consumo energetico in modalità "stand-by in rete": non applicabile

Periodo dopo il quale l'apparecchio passa automaticamente alla modalità "off": 17 minuti

Periodo dopo il quale l'apparecchio passa automaticamente alla modalità "stand-by": non applicabile

Periodo dopo il quale l'apparecchio passa automaticamente alla modalità "stand-by in rete": non applicabile

L'apparecchio non dispone di modalità "stand-by" né di modalità "stand-by in rete".

Alimentazione: il prodotto è dotato di alimentatore esterno incluso con le seguenti caratteristiche:

Modello: CZH013270050EUWP

Ingresso: 100–240V~, 50/60Hz, 0,4A

Uscita: 27Vdc, 0,5A

COMPONENTI (Fig. 1)

1. Batteria ricaricabile
2. Pulsante di rilascio della batteria
3. Corpo principale
4. Contenitore della polvere
5. Filtro HEPA
6. Condotto di scarico della polvere
7. Elemento filtrante
8. Coperchio inferiore del contenitore della polvere
9. Connettore del corpo principale
10. Tubo in alluminio
11. Spazzola motorizzata
12. Caricabatterie
13. Beccuccio per fessure
14. Beccuccio 2in1
15. Kit di fissaggio a muro con vano porta-accessori
16. Porta di ricarica

ASSEMBLAGGIO

1. Inserire la batteria nell'alloggiamento posto sul corpo principale dell'apparecchio.
2. Collegare il tubo in alluminio al connettore del corpo principale, assicurandosi che scatti correttamente in posizione. Il tubo è dotato di un pulsante di sgancio per facilitarne la rimozione (Fig. 2).

3. Inserire la spazzola all'estremità inferiore del tubo in alluminio. La spazzola è provvista di un pulsante di sgancio (1) e di un pulsante per il rilascio del rullo (2), quest'ultimo posizionato sul lato destro (Fig. 3).
4. Dopo aver assemblato correttamente tutte le componenti, l'apparecchio è pronto per l'utilizzo.

DESCRIZIONE DEL DISPLAY (Fig. 4)

Sul display sono presenti i diversi pulsanti:

1. Indicatore livello batteria
2. Blocco spazzola
3. Velocità bassa
4. Velocità media
5. Velocità alta
6. Tasto di accensione/spengimento dell'apparecchio
7. Tasto di regolazione della velocità

ISTRUZIONI D'USO

Dopo aver montato la scopa elettrica, premere il tasto di accensione, selezionare il livello di potenza desiderato e procedere con l'uso.

Nota: la scopa elettrica è dotata di tre velocità.

L'apparecchio si adatta a molteplici utilizzi:

1. Per la pulizia di pavimenti o tappeti: installare la spazzola motorizzata e il tubo sull'aspirapolvere.
2. Come aspirapolvere portatile: rimuovere il tubo e la spazzola motorizzata.
3. Come aspirapolvere multifunzione: l'apparecchio può essere utilizzato con il beccuccio per fessure, ideale per la pulizia di divani, tende e angoli difficili da raggiungere, oppure con la spazzola 2 in 1, dotata di un involucro mobile con setole aggiuntive regolabili tramite un pulsante di scorrimento/blocco. La funzione della spazzola 2 in 1 varia in base alla posizione delle setole:
 - con setole estese (involucro in posizione bassa): ideale per la pulizia di tappeti, superfici tessili come divani o moquette, e per superfici delicate come parquet o mobili in legno, grazie all'azione protettiva delle setole.
 - con setole ritirate (involucro in posizione alta): indicata per la pulizia di superfici dure.

Nota: La scopa è dotata della funzione "Blocco spazzola", che arresta automaticamente il movimento della spazzola in caso di ostruzioni. Quando ciò accade, sul display si accende una spia rossa (2) e l'apparecchio si ferma.

Per ripristinarne il funzionamento, è sufficiente spegnere e riaccendere la scopa dopo aver rimosso l'ostruzione.

Una volta terminato l'uso, assicurarsi di spegnere l'apparecchio e seguire le istruzioni nella sezione "PULIZIA E MANUTENZIONE" per effettuare la pulizia.

PULIZIA E MANUTENZIONE

1. Contenitore della polvere

Premere il gancio di rilascio inferiore del contenitore della polvere per svuotarne il contenuto (Fig. 5).

Aprire il coperchio del contenitore della polvere, quindi estrarre il cono ciclonico e il filtro HEPA per procedere con la pulizia.

Poiché il filtro HEPA è collegato al cono ciclonico, entrambi possono essere lavati con acqua. Tuttavia, si consiglia di non lavare frequentemente il filtro HEPA, in quanto ciò potrebbe ridurne la durata. È preferibile sbattere delicatamente il filtro per rimuovere la polvere. Dopo la pulizia, lasciare asciugare all'aria e riassemblare seguendo l'ordine inverso rispetto allo smontaggio (Fig. 6).

Attenzione: Il motore non deve essere lavato né smontato. È possibile pulire solo il filtro HEPA e il cono ciclone in rete metallica.

Nota: Non utilizzare solventi, né prodotti con pH acido o basico (come candeggina) o prodotti abrasivi per la pulizia dell'apparecchio.

2. Spazzola per pavimenti

Premere il pulsante di rilascio del rullo della spazzola e rimuoverlo per procedere con la pulizia.

Spostare la levetta sul lato destro della spazzola in direzione del lucchetto aperto, quindi estrarre il rullo spazzola.

Il rullo può essere lavato con acqua e deve essere lasciato asciugare all'aria.

Nota: non immergere mai la spazzola pavimenti in acqua o altri liquidi.

Per reinserire il rullo, posizionarlo correttamente nell'incavo e premere il meccanismo di blocco fino a percepire un clic.

RISOLUZIONE DEI PROBLEMI

PROBLEMA	CAUSE POSSIBILI	SOLUZIONI
Ridotta capacità di aspirazione	Il contenitore della polvere potrebbe essere pieno o l'ingresso d'aria ostruito da capelli, lanugine, ecc.	Aprire il contenitore della polvere e svuotarlo, pulire il filtro e il filtro HEPA, eliminare capelli e residui.
La macchina non si carica	La batteria potrebbe essere surriscaldata dopo l'uso e attiva la protezione automatica. Oppure il caricatore è guasto.	Attendere il raffreddamento del dispositivo prima di ricaricare. Se il caricatore è danneggiato, sostituirlo con uno originale.
La spazzola per pavimenti non ruota	Il motore ha una protezione automatica. Se la resistenza alla rotazione aumenta, il motore interrompe il movimento.	Spegnere il dispositivo e riavviarlo per ripristinare il normale funzionamento.

E - ADVERTENCIAS DE SEGURIDAD



Lea las instrucciones antes de usar. Lea todas las advertencias e instrucciones de seguridad.



ADVERTENCIA!

Lea todas las advertencias e instrucciones de seguridad. El incumplimiento de estas advertencias e instrucciones podría provocar descargas eléctricas, incendios o lesiones graves. ¡Advertencia! Al utilizar aparatos eléctricos, siga siempre las precauciones básicas de seguridad para reducir el riesgo de incendio, descargas eléctricas, lesiones personales y daños materiales. Este aparato está diseñado exclusivamente para uso doméstico y para los fines descritos en este manual. No es apto para uso profesional. No utilice este aparato para fines distintos a los indicados. Cualquier uso distinto al indicado se considera indebido y peligroso, y expone al usuario a riesgos eléctricos y lesiones personales. Si decide desechar este aparato, le recomendamos que lo inutilice cortando el cable de alimentación. Antes de conectar el aparato a la red eléctrica, compruebe que el voltaje indicado en los datos técnicos coincida con el de la red local y no utilice enchufes ni alargadores que no sean compatibles con los indicados en los datos técnicos. No utilice el aparato si el cable, el enchufe o alguna de sus piezas están dañados. Todas las reparaciones, incluyendo (si es necesario) la sustitución del cable de alimentación, deben ser realizadas únicamente por técnicos autorizados y con experiencia para evitar cualquier riesgo. En caso de tormenta,

desconecte el cable de alimentación de la toma de corriente. Conserve este manual de usuario, junto con las instrucciones, en un lugar seguro para su consulta durante toda la vida útil del aparato. Si cede el aparato a terceros, entregue también toda la documentación. Si al leer este manual de instrucciones encuentra alguna parte difícil de entender o si tiene alguna duda, póngase en contacto con la empresa en la dirección indicada antes de utilizar el producto.



ADVERTENCIA!

Compruebe periódicamente el correcto apriete de los tornillos, el estado del aparato y asegúrese de su correcto funcionamiento. El uso de accesorios no recomendados o no suministrados por el fabricante del aparato puede suponer un riesgo de incendio, descarga eléctrica o lesiones personales. Desenchufe siempre el aparato de la red eléctrica si lo deja sin supervisión y antes de montarlo, desmontarlo, limpiarlo o realizarle mantenimiento. No deje el aparato expuesto a agentes atmosféricos (lluvia, sol, etc.). No utilice el aparato en exteriores. No deje el aparato desatendido mientras esté conectado a la red eléctrica. No utilice el aparato con las manos o los pies mojados o descalzos.



ADVERTENCIA!

Peligro de asfixia. Los materiales de embalaje no deben dejarse al alcance de los niños, ya que constituyen posibles fuentes de peligro. Mantenga la bolsa de plástico fuera del alcance de los niños. Este aparato no es un juguete. Durante su uso, asegúrese de que los niños no entren en contacto con el aparato.



ADVERTENCIA!

El aparato puede ser utilizado por niños mayores de 8 años y por personas con capacidades físicas, sensoriales o mentales reducidas, o con falta de experiencia o conocimientos, siempre que estén supervisados o hayan recibido instrucciones sobre cómo utilizar el aparato de forma segura y comprendan los peligros inherentes. Los niños deben ser supervisados para asegurarse de que no jueguen con el aparato. La limpieza y el mantenimiento no deben ser realizados por niños. Mantenga el aparato y su cable

fuera del alcance de los niños menores de 8 años y guárdelos en un lugar seco y seguro. El aparato no está diseñado para funcionar mediante un temporizador externo ni un sistema de control independiente. Utilice el aparato únicamente con la fuente de alimentación indicada en la placa de características del aparato.

No deje el aparato expuesto a la intemperie. No lo utilice en exteriores. No lo deje sin supervisión mientras esté conectado a la red eléctrica. No lo utilice para aspirar líquidos, objetos incandescentes, cenizas calientes ni materiales combustibles. No lo sumerja en agua ni lo utilice sobre superficies húmedas. El aparato debe revisarse periódicamente y no debe utilizarse si está dañado. No lo deje sin supervisión mientras se carga la batería. Antes de realizar el mantenimiento, apague el aparato. Limpie el exterior con un paño seco. Úselo únicamente con la fuente de alimentación modelo CZH013270050EUWP.

Este producto contiene una batería de litio recargable y reemplazable. Las baterías de litio se pueden recargar parcialmente. Cuando no esté en uso, recárguelas al menos cada 3 meses. No deje la batería en lugares expuestos a la luz solar directa ni dentro de vehículos en días muy calurosos. La batería debe almacenarse en un lugar seco y ventilado, a una temperatura entre 0 °C y 40 °C. Si la batería se expone a temperaturas inadecuadas, podría tener fugas y provocar la salida de líquido. Si el líquido entra en contacto con los ojos o la piel, enjuague inmediatamente la zona afectada con agua, sin frotar, y busque atención médica. Podrían producirse lesiones. Use guantes de protección para limpiarla. Mantenga la batería fuera del alcance de los niños. No recargue el producto en condiciones inseguras. Mantenga el producto alejado de materiales inflamables durante su uso o carga. No sumerja la batería en agua ni la rocíe con agua u otros líquidos. El contacto con agua u otros líquidos también puede dañar la carcasa. Si se producen gases, sobrecalentamiento o llamas, coloque inmediatamente la batería al aire libre en un recipiente ignífugo y cúbrala con arena, lejos de materiales inflamables. Use un paño ligeramente húmedo para limpiarla. Si experimenta hinchazón, fugas, un olor inusual o sobrecalentamiento, deje de usarla inmediatamente y póngase en contacto con el soporte técnico. Evite impactos fuertes: las caídas o aplastamientos pueden dañar la batería y causar riesgos. Eliminación: Al final de la vida útil del

producto, llévelo a un centro de recogida autorizado para la correcta eliminación y reciclaje de las baterías, de acuerdo con la normativa local.

Este aparato cumple con los requisitos del Reglamento (UE) 2023/826.

Consumo de energía en modo "off": 0,12 W

Consumo de energía en modo "stand-by": no aplicable

Consumo de energía en modo "stand-by en red": no aplicable

Periodo tras el cual el aparato pasa automáticamente al modo "off": 17 minutos

Periodo tras el cual el aparato pasa automáticamente al modo "stand-by": no aplicable

Periodo tras el cual el aparato pasa automáticamente al modo "stand-by en red": no aplicable

El aparato no dispone de modo "stand-by" ni de modo "stand-by en red".

Alimentación: el producto está dotado de alimentador externo incluido con las siguientes características:

Modelo: CZH013270050EUWP

Entrada: 100–240V~, 50/60Hz, 0,4A

Salida: 27Vdc, 0,5A

COMPONENTES (Fig. 1)

1. Batería recargable
2. Botón de liberación de la batería
3. Cuerpo principal
4. Contenedor de polvo
5. Filtro HEPA
6. Conducto de descarga del polvo
7. Elemento filtrante
8. Tapa inferior del contenedor de polvo
9. Conector del cuerpo principal
10. Tubo de aluminio
11. Cepillo motorizado
12. Cargador de batería
13. Boquilla para ranuras
14. Boquilla 2 en 1
15. Kit de fijación a la pared con compartimento para accesorios
16. Puerta de recarga

MONTAJE

1. Inserte la batería en el compartimento situado en el cuerpo principal del aparato.
2. Conecte el tubo de aluminio al conector del cuerpo principal, asegurándose de que encaja correctamente en su posición. El tubo está equipado con un botón de desenganche para facilitar su extracción (Fig. 2).
3. Inserte el cepillo en el extremo inferior del tubo de aluminio. El cepillo está provisto de un botón de desenganche (1) y de un botón para liberar el rodillo (2), este último situado en el lado derecho (Fig. 3).
4. Una vez montados correctamente todos los componentes, el aparato está listo para su uso.

DESCRIPCIÓN DE LA PANTALLA (Fig. 4)

En la pantalla hay varios botones:

1. Indicador del nivel de la batería
2. Bloqueo del cepillo
3. Velocidad baja
4. Velocidad media
5. Velocidad alta
6. Botón de encendido/apagado del aparato
7. Botón de regulación de la velocidad

INSTRUCCIONES DE USO

Después de montar la escoba eléctrica, pulse el botón de encendido, seleccione el nivel de potencia deseado y proceda a su uso.

Nota: el escobornero eléctrico dispone de tres velocidades.

El aparato se adapta a múltiples usos:

1. Para limpiar suelos o alfombras: instale el cepillo motorizado y el tubo en el aspirador.
2. Como aspiradora portátil: retire el tubo y el cepillo motorizado.
3. Como aspiradora multifunción: el aparato se puede utilizar con la boquilla para ranuras, ideal para limpiar sofás, cortinas y rincones de difícil acceso, o con el cepillo 2 en 1, equipado con una carcasa móvil con cerdas adicionales ajustables mediante un botón deslizante/de bloqueo. La función del cepillo 2 en 1 varía según la posición de las cerdas:
 - con cerdas extendidas (carcasa en posición baja): ideal para limpiar alfombras, superficies textiles como sofás o moquetas, y para superficies delicadas como parquet o muebles de madera, gracias a la acción protectora de las cerdas.
 - con cerdas retraídas (carcasa en posición elevada): indicada para la limpieza de superficies duras .

Nota: La escoba está equipada con la función «Bloqueo del cepillo», que detiene automáticamente el movimiento del cepillo en caso de obstrucciones. Cuando esto ocurre, se enciende una luz roja (2) en la pantalla y el aparato se detiene.

Para restablecer el funcionamiento, basta con apagar y volver a encender la escoba después de eliminar la obstrucción.

Una vez finalizado el uso, asegúrese de apagar el aparato y siga las instrucciones de la sección «LIMPIEZA Y MANTENIMIENTO» para realizar la limpieza.

LIMPIEZA Y MANTENIMIENTO

1. Contenedor de polvo

Presione el gancho de liberación inferior del depósito de polvo para vaciar su contenido (Fig. 5).

Abra la tapa del depósito de polvo y extraiga el cono ciclónico y el filtro HEPA para proceder a la limpieza.

Dado que el filtro HEPA está conectado al cono ciclónico, ambos se pueden lavar con agua. Sin embargo, se recomienda no lavar el filtro HEPA con frecuencia, ya que esto podría reducir su vida útil. Es preferible sacudir suavemente el filtro para eliminar el polvo. Después de la limpieza, deje que se seque al aire y vuelva a montarlo siguiendo el orden inverso al desmontaje (Fig. 6).

Atención: El motor no debe lavarse ni desmontarse. Solo se puede limpiar el filtro HEPA y el cono ciclónico de malla metálica.

Nota: No utilice disolventes, productos con pH ácido o básico (como lejía) ni productos abrasivos para limpiar el aparato.

2. Cepillo para suelos

PPulse el botón de liberación del rodillo del cepillo y retírelo para proceder a la limpieza.

Mueva la palanca situada en el lado derecho del cepillo en dirección al candado abierto y extraiga el rodillo del cepillo.

El rodillo se puede lavar con agua y se debe dejar secar al aire.

Nota: nunca sumerja el cepillo para suelos en agua u otros líquidos.

Para volver a colocar el rodillo, colóquelo correctamente en el hueco y presione el mecanismo de bloqueo hasta que oiga un clic.

RESOLUCIÓN DE PROBLEMAS

PROBLEMA	CAUSAS POSIBLES	SOLUCIONES
Capacidad de aspiración reducida	El depósito de polvo podría estar lleno o la entrada de aire podría estar obstruida por pelos, pelusas, etc.	Abra el depósito de polvo y vacíelo, limpie el filtro y el filtro HEPA, elimine el pelo y los residuos.
La máquina no se carga	La batería podría haberse sobrecalentado después del uso y activar la protección automática. O bien, el cargador está averiado.	Espere a que el dispositivo se enfríe antes de recargarlo. Si el cargador está dañado, sustitúyalo por uno original.
El cepillo para suelos no gira	El motor tiene una protección automática. Si la resistencia a la rotación aumenta, el motor detiene el movimiento.	Apague el dispositivo y vuelva a encenderlo para restablecer el funcionamiento normal.

P - AVISOS DE SEGURANÇA



Leia as instruções antes de utilizar. Leia todos os avisos e instruções de segurança.



AVISO!

Leia todos os avisos e instruções de segurança. O não cumprimento destes avisos e instruções pode resultar em choque elétrico, incêndio e/ou ferimentos graves. Aviso! Ao utilizar aparelhos elétricos, siga sempre as precauções básicas de segurança para reduzir o risco de incêndio, choque elétrico, ferimentos pessoais e danos materiais. Este aparelho destina-se apenas ao uso doméstico e aos fins descritos neste manual. Não é adequado para uso profissional. Não utilize este aparelho para fins diferentes daqueles para os quais foi concebido. Qualquer utilização diferente da indicada é considerada imprópria e perigosa e expõe o utilizador a riscos elétricos e ferimentos pessoais. Se decidir eliminar este aparelho, recomendamos que o inutilize cortando o cabo de alimentação. Antes de ligar o aparelho à rede elétrica, verifique se a tensão indicada nos dados técnicos corresponde à da rede local e não utilize tomadas ou extensões que não sejam compatíveis com as indicadas nos dados técnicos. Não utilize o aparelho se o cabo, a ficha ou qualquer uma das suas peças estiverem danificados. Todas as reparações, incluindo (se necessário) a substituição do cabo de alimentação, devem ser

realizadas apenas por técnicos autorizados e experientes, de forma a evitar qualquer risco. Em caso de tempestade, desligue o cabo de alimentação da tomada. Guarde este manual do utilizador, juntamente com as instruções, num local seguro para consulta durante toda a vida útil do aparelho. Se entregar o dispositivo a terceiros, entregue também toda a documentação. Se, durante a leitura deste manual de instruções, algumas partes forem difíceis de compreender ou se tiver alguma dúvida, contacte a empresa através do endereço indicado antes de utilizar o produto.



AVISO!

Verifique periodicamente o aperto correto de quaisquer parafusos, o estado do aparelho e garanta o seu correto funcionamento. A utilização de acessórios não recomendados ou não fornecidos pelo fabricante do aparelho pode representar um risco de incêndio, choque elétrico ou ferimentos nas pessoas. Desligue sempre o aparelho da fonte de alimentação se for deixado sem vigilância e antes de o montar, desmontá-lo, limpá-lo ou fazer a sua manutenção. Não deixe o aparelho exposto a agentes atmosféricos (chuva, sol, etc.). Não utilize o aparelho ao ar livre. Não deixe o aparelho sem vigilância enquanto estiver ligado à corrente elétrica. Não utilize o aparelho com as mãos ou os pés molhados ou descalços.



AVISO!

Perigo de asfixia. Os materiais da embalagem não devem ser deixados ao alcance das crianças, pois podem ser fontes de perigo. Mantenha o saco de plástico fora do alcance das crianças. Este produto não é um brinquedo. Durante a utilização, certifique-se de que as crianças não entram em contacto com o aparelho.



AVISO!

O aparelho pode ser utilizado por crianças com idade igual ou superior a 8 anos e por pessoas com capacidades físicas, sensoriais ou mentais reduzidas, ou com falta de experiência ou conhecimento, desde que sejam supervisionadas ou tenham recebido instruções sobre como utilizar o aparelho em

segurança e compreendam os perigos inerentes. As crianças devem ser supervisionadas para garantir que não brincam com o aparelho. A limpeza e a manutenção do utilizador não devem ser realizadas por crianças. Mantenha o aparelho e o respetivo cabo fora do alcance de crianças com menos de 8 anos e guarde-os num local seco e seguro. O aparelho não se destina a ser operado através de um temporizador externo ou de um sistema de controlo separado. Utilize o aparelho apenas com a fonte de alimentação indicada na placa de características do aparelho.

Não deixe o aparelho exposto aos elementos. Não utilize o aparelho no exterior. Não deixe o aparelho sem vigilância enquanto estiver ligado à corrente elétrica. Não o utilize para aspirar líquidos, objetos incandescentes, cinzas quentes ou materiais combustíveis. Não o mergulhe em água nem o utilize em superfícies molhadas. O aparelho deve ser verificado regularmente e não deve ser utilizado se estiver danificado. Não o deixe sem supervisão durante o carregamento da bateria. Antes de proceder à manutenção, desligue o aparelho. Limpe a parte exterior com um pano seco. Utilize apenas com a fonte de alimentação, modelo CZH013270050EUWP.

Este produto contém uma bateria de lítio recarregável substituível. As baterias de lítio permitem recargas parciais. Quando não estiverem a ser utilizadas, recarregue-as pelo menos a cada 3 meses. Não deixe a bateria em locais expostos à luz solar direta ou no interior de veículos em dias muito quentes. A bateria deve ser armazenada num local seco, arejado e ventilado, com uma temperatura entre 0 °C e 40 °C. Se a bateria for exposta a temperaturas inadequadas, pode verter e provocar a fuga do fluido da bateria. Se o fluido vazado entrar em contacto com os olhos ou a pele, lave imediatamente a zona afetada com água, sem esfregar, e procure assistência médica. Podem ocorrer ferimentos. Use luvas de proteção ao limpar. Mantenha a bateria fora do alcance das crianças. Não recarregue o produto em condições inseguras. Mantenha o produto afastado de materiais inflamáveis durante a utilização ou carregamento. Não mergulhe a bateria em água nem a pulverize com água ou outros líquidos. O contacto com água ou outros líquidos também pode danificar o invólucro. Se ocorrerem gases, sobreaquecimento ou

chamas, coloque a bateria imediatamente ao ar livre num recipiente à prova de fogo e cubra-a com areia, bem longe de materiais inflamáveis. Utilize um pano ligeiramente húmido para limpeza. Se observar inchaço, fugas, odor invulgar ou sobreaquecimento, interrompa imediatamente a utilização e contacte o suporte técnico. Evite impactos fortes: quedas ou esmagamentos podem danificar a bateria e provocar riscos. Eliminação: No final da vida útil do produto, leve-o a um centro de recolha autorizado para a eliminação adequada e a reciclagem das baterias, de acordo com as normas locais.

Este aparelho está em conformidade com os requisitos do Regulamento (UE) 2023/826.

Consumo de energia em modo “off”: 0,12 W

Consumo de energia em modo “stand-by”: não aplicável

Consumo de energia em modo “stand-by em rede”: não aplicável

Período após o qual o aparelho passa automaticamente para o modo “off”: 17 minutos

Período após o qual o aparelho passa automaticamente para o modo “stand-by”: não aplicável

Período após o qual o aparelho passa automaticamente para o modo “stand-by em rede”: não aplicável

O aparelho não dispõe de modo “stand-by” nem de modo “stand-by em rede”.

Alimentação: o produto está equipado com fonte de alimentação externa incluída com as seguintes características:

Modelo: CZH013270050EUWP

Entrada: 100–240V~, 50/60Hz, 0,4A

Saída: 27Vdc, 0,5A

COMPONENTES (Fig. 1)

1. Bateria recarregável
2. Botão de libertação da pilha
3. Corpo principal
4. Recipiente para o pó
5. Filtro HEPA
6. Conduto de exaustão de poeiras
7. Elemento do filtro
8. Tampa inferior do depósito de pó
9. Conector do corpo principal
10. Tubo de alumínio

11. Escova motorizada
12. Carregador
13. Bocal com ranhura
14. Bocal 2 em 1
15. Kit de montagem na parede com compartimento para acessórios
16. Porta de carregamento

MONTAGEM

1. Insira a bateria na ranhura do corpo principal da unidade.
2. Ligue o tubo de alumínio ao conetor no corpo principal, certificando-se de que encaixa corretamente. O tubo está equipado com um botão de libertação para facilitar a remoção (Fig. 2).
3. Introduzir a escova na extremidade inferior do tubo de alumínio. A escova está equipada com um botão de libertação (1) e um botão de libertação do rolo (2), este último situado no lado direito (Fig. 3).
4. Depois de todos os componentes terem sido corretamente montados, o aparelho está pronto a ser utilizado.

DESCRIÇÃO DO ECRÃ (Fig. 4)

O ecrã apresenta os diferentes botões:

1. Indicador do nível da bateria
2. Bloqueio da escova
3. Velocidade baixa
4. Velocidade média
5. Velocidade alta
6. Botão de ligar/desligar
7. Botão de regulação da velocidade

INSTRUÇÕES DE UTILIZAÇÃO

Depois de montar a vassoura eléctrica, premir o botão de alimentação, seleccionar o nível de potência pretendido e prosseguir com a utilização.

Nota: a vassoura eléctrica está equipada com três velocidades.

O aparelho é adequado para várias utilizações:

1. Para a limpeza de pavimentos ou tapetes: instalar a escova motorizada e o tubo flexível no aspirador.
2. Como aspirador de mão: retirar a mangueira e a escova motorizada.
3. Como aspirador multifunções: o aparelho pode ser utilizado com o bocal para fendas, ideal para a limpeza de sofás, cortinas e cantos difíceis de alcançar, ou com a escova 2 em 1, que possui um invólucro móvel com cerdas adicionais que podem ser ajustadas através de um botão de deslize/bloqueio. A função da escova 2 em 1 varia consoante a posição das cerdas:
 - com cerdas estendidas (caixa na posição baixa): ideal para a limpeza de alcatifas, superfícies têxteis como sofás ou tapetes, e para superfícies delicadas como parquet ou móveis de madeira, graças à ação protetora das cerdas.
 - com as cerdas recolhidas (caixa na posição para cima): adequada para a limpeza de superfícies duras .

Nota: A vassoura está equipada com uma função “Bloqueio da escova”, que pára automaticamente o movimento da escova em caso de obstrução. Quando isso acontece, acende-se uma luz vermelha (2) no ecrã e o aparelho pára.

Para retomar o funcionamento, basta desligar e voltar a ligar a vassoura depois de eliminar a obstrução.

Quando terminar de utilizar o aparelho, não se esqueça de o desligar e de seguir as instruções da secção “LIMPEZA E MANUTENÇÃO” para o limpar.

LIMPEZA E MANUTENÇÃO

1. Recipiente para o pó

Prima o gancho de libertação do fundo do depósito de pó para esvaziar o seu conteúdo (Fig. 5).

Abra a tampa do depósito de pó e, em seguida, retire o cone ciclónico e o filtro HEPA para proceder à limpeza.

Uma vez que o filtro HEPA está ligado ao cone ciclónico, ambos podem ser lavados com água. No entanto, recomenda-se que o filtro HEPA não seja lavado com frequência, pois isso pode reduzir a sua vida útil. É preferível bater suavemente no filtro para remover o pó. Após a limpeza, deixar secar ao ar e voltar a montar pela ordem inversa da desmontagem (Fig. 6).

Atenção: O motor não deve ser lavado ou desmontado. Apenas o filtro HEPA e o cone do ciclone de rede metálica podem ser limpos.

Nota: Não utilize solventes, produtos com um valor de pH ácido ou básico (como lixívia) ou produtos abrasivos para limpar a

unidade.

2. Escova para o chão

Prima o botão de libertação do rolo da escova e retire-o para prosseguir com a limpeza.

Mova a alavanca do lado direito da escova na direção do cadeado aberto e, em seguida, puxe o rolo da escova para fora.

O rolo pode ser lavado com água e deve ser deixado a secar ao ar.

Nota: Nunca mergulhe a escova de chão em água ou noutros líquidos.

Para voltar a colocar o rolo, posicione-o corretamente no encaixe e prima o mecanismo de bloqueio até ouvir um clique.

RESOLUÇÃO DE PROBLEMAS

PROBLEMA	CAUSAS POSSÍVEIS	SOLUÇÕES
Capacidade de aspiração reduzida	O depósito de pó pode estar cheio ou a entrada de ar pode estar obstruída por cabelos, algodão, etc.	Abra o depósito de pó e esvazie-o, limpe o filtro e o filtro HEPA, remova os pêlos e os detritos.
A máquina não carrega	A bateria pode estar sobreaquecida após a utilização e ativa a proteção automática. Ou o carregador está com defeito.	Aguarde que o aparelho arrefeça antes de o recarregar. Se o carregador estiver danificado, substitua-o por um original.
A escova de chão não roda	O motor tem uma proteção automática. Se a resistência à rotação aumentar, o motor pára de se mover.	Desligue o aparelho e volte a ligá-lo para restabelecer o funcionamento normal.

GR - ΠΡΟΕΙΔΟΠΟΙΗΣΕΙΣ ΑΣΦΑΛΕΙΑΣ



Διαβάστε τις οδηγίες πριν από τη χρήση. Διαβάστε όλες τις προειδοποιήσεις και οδηγίες ασφαλείας.



ΠΡΟΕΙΔΟΠΟΙΗΣΗ!

Διαβάστε όλες τις προειδοποιήσεις και οδηγίες ασφαλείας. Η μη τήρηση αυτών των προειδοποιήσεων και οδηγιών μπορεί να προκαλέσει ηλεκτροπληξία, πυρκαγιά ή/και σοβαρό τραυματισμό. Προειδοποίηση! Όταν χρησιμοποιείτε ηλεκτρικές συσκευές, ακολουθείτε πάντα τις βασικές προφυλάξεις ασφαλείας για να μειώσετε τον κίνδυνο πυρκαγιάς, ηλεκτροπληξίας, τραυματισμού και υλικών ζημιών. Αυτή η συσκευή προορίζεται μόνο για οικιακή χρήση και για τους σκοπούς που περιγράφονται σε αυτό το εγχειρίδιο. Δεν είναι κατάλληλη για επαγγελματική χρήση. Μην χρησιμοποιείτε αυτήν τη συσκευή για σκοπούς διαφορετικούς από αυτούς για τους οποίους

σχεδιάστηκε. Οποιαδήποτε χρήση διαφορετική από αυτήν που υποδεικνύεται θεωρείται ακατάλληλη και επικίνδυνη και εκθέτει τον χρήστη σε ηλεκτρικούς κινδύνους και τραυματισμούς. Εάν αποφασίσετε να απορρίψετε αυτήν τη συσκευή, σας συνιστούμε να την καταστήσετε ακατάλληλη κόβοντας το καλώδιο τροφοδοσίας. Πριν συνδέσετε τη συσκευή στην παροχή ρεύματος, ελέγξτε ότι η τάση που αναφέρεται στα τεχνικά δεδομένα αντιστοιχεί σε αυτήν του τοπικού δικτύου και μην χρησιμοποιείτε πρίζες ή καλώδια επέκτασης που δεν είναι συμβατά με αυτά που αναφέρονται στα τεχνικά δεδομένα. Μην χρησιμοποιείτε τη συσκευή εάν το καλώδιο, το φις ή οποιοδήποτε από τα εξαρτήματά του είναι κατεστραμμένα. Όλες οι επισκευές, συμπεριλαμβανομένης (εάν είναι απαραίτητο) της αντικατάστασης του καλωδίου τροφοδοσίας, πρέπει να πραγματοποιούνται μόνο από εξουσιοδοτημένους και έμπειρους τεχνικούς, για την αποφυγή οποιουδήποτε κινδύνου. Σε περίπτωση καταιγίδας, αποσυνδέστε το καλώδιο τροφοδοσίας από την πρίζα. Φυλάξτε αυτό το εγχειρίδιο χρήστη, μαζί με τις οδηγίες, σε ασφαλές μέρος για αναφορά καθ' όλη τη διάρκεια ζωής της συσκευής. Εάν δώσετε τη συσκευή σε τρίτους, δώστε επίσης ολόκληρη την τεκμηρίωση. Εάν, κατά την ανάγνωση αυτού του εγχειριδίου οδηγιών, ορισμένα μέρη είναι δύσκολο να κατανοηθούν ή εάν έχετε αμφιβολίες, επικοινωνήστε με την εταιρεία στην υποδεικνυόμενη διεύθυνση πριν χρησιμοποιήσετε το προϊόν.



ΠΡΟΕΙΔΟΠΟΙΗΣΗ!

Ελέγχετε περιοδικά τη σωστή σύσφιξη τυχόν βιδών, την κατάσταση της συσκευής και βεβαιωθείτε για τη σωστή λειτουργία της. Η χρήση αξεσουάρ που δεν συνιστώνται ή δεν παρέχονται από τον κατασκευαστή της συσκευής μπορεί να προκαλέσει κίνδυνο πυρκαγιάς, ηλεκτροπληξίας ή τραυματισμού ατόμων. Αποσυνδέετε πάντα τη συσκευή από την παροχή ρεύματος εάν αφεθεί χωρίς επίβλεψη και πριν από τη συναρμολόγηση, την αποσυναρμολόγηση, τον καθαρισμό ή τη συντήρησή της. Μην αφήνετε τη συσκευή εκτεθειμένη σε ατμοσφαιρικούς παράγοντες (βροχή, ήλιο κ.λπ.). Μην χρησιμοποιείτε τη συσκευή σε εξωτερικούς χώρους. Μην αφήνετε τη συσκευή χωρίς επίβλεψη ενώ είναι συνδεδεμένη στο ηλεκτρικό δίκτυο. Μην χρησιμοποιείτε τη συσκευή εάν τα χέρια ή τα πόδια σας είναι βρεγμένα ή γυμνά.



ΠΡΟΕΙΔΟΠΟΙΗΣΗ!

Κίνδυνος ασφυξίας. Τα υλικά συσκευασίας δεν πρέπει να αφήνονται σε κοντινή απόσταση από παιδιά, καθώς αποτελούν πιθανές πηγές κινδύνου. Κρατήστε την πλαστική σακούλα μακριά από παιδιά. Δεν πρόκειται για παιχνίδι. Κατά τη χρήση, βεβαιωθείτε ότι τα παιδιά δεν έρχονται σε επαφή με τη συσκευή.



ΠΡΟΕΙΔΟΠΟΙΗΣΗ!

Η συσκευή μπορεί να χρησιμοποιηθεί από παιδιά ηλικίας 8 ετών και άνω και από άτομα με μειωμένες σωματικές, αισθητηριακές ή νοητικές ικανότητες ή έλλειψη εμπειρίας ή γνώσης, υπό την προϋπόθεση ότι επιβλέπονται ή έχουν λάβει οδηγίες για τον ασφαλή χειρισμό της συσκευής και κατανοούν τους εγγενείς κινδύνους. Τα παιδιά πρέπει να επιβλέπονται για να διασφαλιστεί ότι δεν παίζουν με τη συσκευή. Ο καθαρισμός και η συντήρηση από τον χρήστη δεν πρέπει να εκτελούνται από παιδιά. Κρατήστε τη συσκευή και το καλώδιό της μακριά από παιδιά κάτω των 8 ετών και φυλάξτε την σε ξηρό και ασφαλές μέρος. Η συσκευή δεν προορίζεται για λειτουργία μέσω εξωτερικού χρονοδιακόπτη ή ξεχωριστού συστήματος ελέγχου. Χρησιμοποιήστε τη συσκευή μόνο με την τροφοδοτική μονάδα που αναγράφεται στην πινακίδα τεχνικών χαρακτηριστικών της συσκευής.

Μην αφήνετε τη συσκευή εκτεθειμένη στα στοιχεία της φύσης. Μην χρησιμοποιείτε τη συσκευή σε εξωτερικούς χώρους. Μην αφήνετε τη συσκευή χωρίς επίβλεψη ενώ είναι συνδεδεμένη στην παροχή ρεύματος. Μην τη χρησιμοποιείτε για την αναρρόφηση υγρών, πυρακτωμένων αντικειμένων, καυτής στάχτης ή εύφλεκτων υλικών. Μην τη βυθίζετε σε νερό ή σε βρεγμένες επιφάνειες. Η συσκευή πρέπει να ελέγχεται τακτικά και δεν πρέπει να χρησιμοποιείται εάν έχει υποστεί ζημιά. Μην αφήνετε χωρίς επίβλεψη κατά τη φόρτιση της μπαταρίας. Πριν προχωρήσετε στη συντήρηση, απενεργοποιήστε τη συσκευή. Καθαρίστε το εξωτερικό με ένα στεγνό πανί. Χρησιμοποιήστε μόνο με το τροφοδοτικό με αριθμό μοντέλου CZH013270050EUWP.

Αυτό το προϊόν περιέχει μια αντικαταστάσιμη επαναφορτιζόμενη μπαταρία

λιθίου. Οι μπαταρίες λιθίου επιτρέπουν μερικές επαναφορτίσεις. Όταν δεν χρησιμοποιείτε, επαναφορτίστε τις μπαταρίες τουλάχιστον κάθε 3 μήνες. Μην αφήνετε την μπαταρία σε μέρη εκτεθειμένα σε άμεσο ηλιακό φως ή μέσα σε οχήματα σε πολύ ζεστές ημέρες. Η μπαταρία πρέπει να φυλάσσεται σε ξηρό, ξηρό και αεριζόμενο χώρο με θερμοκρασία μεταξύ 0°C και 40°C. Εάν η μπαταρία εκτεθεί σε ακατάλληλες θερμοκρασίες, ενδέχεται να διαρρεύσει και να προκαλέσει διαρροή υγρού μπαταρίας. Εάν διαρρεύσει υγρό έρθει σε επαφή με τα μάτια ή το δέρμα σας, ξεπλύνετε αμέσως την πληγείσα περιοχή με νερό, χωρίς τρίψιμο, και ζητήστε ιατρική βοήθεια. Ενδέχεται να προκληθούν τραυματισμοί. Χρησιμοποιήστε προστατευτικά γάντια κατά τον καθαρισμό. Κρατήστε την μπαταρία μακριά από παιδιά. Μην επαναφορτίζετε το προϊόν σε μη ασφαλείς συνθήκες. Κρατήστε το προϊόν μακριά από εύφλεκτα υλικά κατά τη χρήση ή τη φόρτιση. Μην βυθίζετε την μπαταρία σε νερό ή μην την ψεκάζετε με νερό ή άλλα υγρά. Η επαφή με νερό ή άλλα υγρά μπορεί επίσης να προκαλέσει ζημιά στο περιβλημά. Εάν παραχθούν αέρια, υπερθέρμανση ή φλόγες, τοποθετήστε αμέσως την μπαταρία σε εξωτερικό χώρο σε ένα πυρίμαχο δοχείο και καλύψτε το με άμμο, μακριά από εύφλεκτα υλικά. Χρησιμοποιήστε ένα ελαφρώς υγρό πανί για τον καθαρισμό. Εάν παρατηρήσετε πρήξιμο, διαρροή, ασυνήθιστη οσμή ή υπερθέρμανση, διακόψτε αμέσως τη χρήση και επικοινωνήστε με την τεχνική υποστήριξη. Αποφύγετε σοβαρές επιπτώσεις: η πτώση ή η σύνθλιψη μπορεί να προκαλέσει ζημιά στην μπαταρία και να προκαλέσει κινδύνους. Απόρριψη: Στο τέλος της διάρκειας ζωής του προϊόντος, μεταφέρετε τη συσκευή σε ένα εξουσιοδοτημένο κέντρο συλλογής για σωστή απόρριψη και ανακύκλωση μπαταριών, σύμφωνα με τους τοπικούς κανονισμούς.

Αυτή η συσκευή συμμορφώνεται με τις απαιτήσεις του Κανονισμού (ΕΕ) 2023/826.

Κατανάλωση ενέργειας σε κατάσταση "off": 0,12 W

Κατανάλωση ενέργειας σε κατάσταση "stand-by": μη εφαρμόσιμο

Κατανάλωση ενέργειας σε κατάσταση "stand-by στο δίκτυο": μη εφαρμόσιμο

Χρονικό διάστημα μετά το οποίο η συσκευή περνά αυτόματα σε κατάσταση "off":
17 λεπτά

Χρονικό διάστημα μετά το οποίο η συσκευή περνά αυτόματα σε κατάσταση "stand-by": μη εφαρμόσιμο

Χρονικό διάστημα μετά το οποίο η συσκευή περνά αυτόματα σε κατάσταση "stand-

by στο δίκτυο”: μη εφαρμόσιμο

Η συσκευή δεν διαθέτει κατάσταση “stand-by” ούτε “stand-by στο δίκτυο”.

Τροφοδοσία: το προϊόν διαθέτει εξωτερικό τροφοδοτικό που περιλαμβάνεται, με τα εξής χαρακτηριστικά:

Μοντέλο: CZH013270050EUWP

Είσοδος: 100–240V~, 50/60Hz, 0,4A

Έξοδος: 27Vdc, 0,5A

ΣΥΣΤΑΤΙΚΑ (Fig. 1)

1. Επαναφορτιζόμενη μπαταρία
2. Κουμπί απελευθέρωσης μπαταρίας
3. Κύριο σώμα
4. Δοχείο σκόνης
5. Φίλτρο HEPA
6. Αγωγός εξαγωγής σκόνης
7. Στοιχείο φίλτρου
8. Κάτω καπάκι δοχείου σκόνης
9. Σύνδεσμος κύριου σώματος
10. Σωλήνας αλουμινίου
11. Μηχανοκίνητη βούρτσα
12. Φορτιστής
13. Ακροφύσιο υποδοχής
14. Ακροφύσιο 2 σε 1
15. Kit επιτοίχιας τοποθέτησης με θήκη αξεσουάρ
16. Θύρα φόρτισης

ΣΥΝΑΡΜΟΛΟΓΗΣΗ

1. Τοποθετήστε την μπαταρία στην υποδοχή στο κύριο σώμα της μονάδας.
2. Συνδέστε τον αλουμινένιο σωλήνα στον σύνδεσμο στο κύριο σώμα της μονάδας, διασφαλίζοντας ότι κουμπώνει σωστά στη θέση του. Ο σωλήνας είναι εξοπλισμένος με ένα κουμπί απελευθέρωσης για εύκολη αφαίρεση (Fig. 2).
3. Τοποθετήστε τη βούρτσα στο κάτω άκρο του σωλήνα αλουμινίου. Η βούρτσα είναι εξοπλισμένη με ένα κουμπί απελευθέρωσης (1) και ένα κουμπί απελευθέρωσης κυλίνδρου (2), το τελευταίο βρίσκεται στη δεξιά πλευρά (Fig. 3).
4. Αφού συναρμολογηθούν σωστά όλα τα εξαρτήματα, η μονάδα είναι έτοιμη για χρήση.

ΠΕΡΙΓΡΑΦΗ ΟΘΟΝΗΣ (Fig. 4)

Στην οθόνη εμφανίζονται τα διάφορα κουμπιά:

1. Ένδειξη στάθμης μπαταρίας
2. Κλειδωμα βούρτσας
3. Χαμηλή ταχύτητα
4. Μεσαία ταχύτητα
5. Υψηλή ταχύτητα
6. Κουμπί ενεργοποίησης/απενεργοποίησης
7. Κουμπί ρύθμισης ταχύτητας

ΟΔΗΓΙΕΣ ΛΕΙΤΟΥΡΓΙΑΣ

Αφού τοποθετήσετε την ηλεκτρική σκούπα, πατήστε το κουμπί λειτουργίας, επιλέξτε το επιθυμητό επίπεδο ισχύος και προχωρήστε στη χρήση.

Σημείωση: η ηλεκτρική σκούπα είναι εξοπλισμένη με τρεις ταχύτητες.

Η συσκευή είναι κατάλληλη για πολλαπλές χρήσεις:

1. Για τον καθαρισμό δαπέδων ή χαλιών: Τοποθετήστε τη μηχανοκίνητη βούρτσα και το λάστιχο στη σκούπα.
2. Ως σκούπα χειρός: αφαιρέστε το λάστιχο και τη μηχανοκίνητη βούρτσα.

3. Ως σκούπα πολλαπλών λειτουργιών: η συσκευή μπορεί να χρησιμοποιηθεί με το ακροφύσιο σχισμών, ιδανικό για τον καθαρισμό καναπέδων, κουρτινών και δυσπρόσιτων γωνιών, ή με τη βούρτσα 2 σε 1, η οποία διαθέτει κινητό περίβλημα με πρόσθετες τρίχες που μπορούν να ρυθμιστούν μέσω ενός κουμπιού ολίσθησης/κλειδώματος. Η λειτουργία της βούρτσας 2-σε-1 ποικίλλει ανάλογα με τη θέση των τριχών:

- με εκτεταμένες τρίχες (περίβλημα σε χαμηλή θέση): ιδανικό για τον καθαρισμό χαλιών, υφασμάτων επιφανειών, όπως καναπέδες ή μοκέτες, και για ευαίσθητες επιφάνειες, όπως παρκέ ή ξύλινα έπιπλα, χάρη στην προστατευτική δράση των τριχών.
- με αποσυρόμενες τρίχες (περίβλημα σε θέση επάνω): κατάλληλο για τον καθαρισμό σκληρών επιφανειών .

Σημείωση: Η σκούπα είναι εξοπλισμένη με τη λειτουργία “Brush Lock” (Κλειδώμα βούρτσας), η οποία σταματά αυτόματα την κίνηση της βούρτσας σε περίπτωση εμποδίου. Όταν συμβεί αυτό, ανάβει μια κόκκινη λυχνία (2) στην οθόνη και η συσκευή σταματά. Για να συνεχίσετε τη λειτουργία, απλά απενεργοποιήστε και ενεργοποιήστε ξανά τη σκούπα αφού απομακρύνετε το εμπόδιο.

Όταν ολοκληρώσετε τη χρήση της συσκευής, φροντίστε να την απενεργοποιήσετε και ακολουθήστε τις οδηγίες της ενότητας “ΚΑΘΑΡΙΣΜΟΣ ΚΑΙ ΣΥΝΤΗΡΗΣΗ” για τον καθαρισμό της.

ΚΑΘΑΡΙΣΜΟΣ ΚΑΙ ΣΥΝΤΗΡΗΣΗ

1. Δοχείο σκόνης

Πιέστε το κάτω άγκιστρο απελευθέρωσης του δοχείου σκόνης για να αδειάσετε το περιεχόμενό του (Fig. 5).

Ανοίξτε το καπάκι του δοχείου σκόνης και, στη συνέχεια, βγάλτε τον κυκλικό κώνο και το φίλτρο HEPA για να προχωρήσετε στον καθαρισμό.

Δεδομένου ότι το φίλτρο HEPA είναι συνδεδεμένο με τον κυκλικό κώνο, και τα δύο μπορούν να πλυθούν με νερό. Ωστόσο, συνιστάται να μην πλένετε συχνά το φίλτρο HEPA, καθώς αυτό μπορεί να μειώσει τη διάρκεια ζωής του. Είναι προτιμότερο να χτυπάτε απαλά το φίλτρο για να απομακρύνετε τη σκόνη. Μετά τον καθαρισμό, αφήστε το φίλτρο να στεγνώσει στον αέρα και συναρμολογήστε το με την αντίστροφη σειρά αποσυναρμολόγησης (Fig. 6).

Προσοχή: Ο κινητήρας δεν πρέπει να πλένεται ή να αποσυναρμολογείται. Επιτρέπεται ο καθαρισμός μόνο του φίλτρου HEPA και του κώνου κυκλών με συρμάτινο πλέγμα.

Σημείωση: Μην χρησιμοποιείτε διαλύτες, προϊόντα με όξινη ή βασική τιμή pH (όπως χλωρίνη) ή λιπαντικά προϊόντα για τον καθαρισμό της μονάδας.

2. Βούρτσα δαπέδου

Πατήστε το κουμπί απελευθέρωσης του κυλίνδρου βούρτσας και αφαιρέστε τον για να προχωρήσετε στον καθαρισμό.

Μετακινήστε το μοχλό στη δεξιά πλευρά της βούρτσας προς την κατεύθυνση του ανοιχτού λουκέτου και, στη συνέχεια, τραβήξτε τον κύλινδρο βούρτσας προς τα έξω.

Ο κύλινδρος μπορεί να πλυθεί με νερό και θα πρέπει να τον αφήσετε να στεγνώσει στον αέρα.

Σημείωση: Ποτέ μην βυθίζετε τη βούρτσα δαπέδου σε νερό ή άλλα υγρά.

Για να επαναποθετήσετε τον κύλινδρο, τοποθετήστε τον σωστά στην εσοχή και πιέστε το μηχανισμό ασφάλισης μέχρι να ακούσετε ένα κλικ.

ΑΝΤΙΜΕΤΩΠΙΣΗ ΠΡΟΒΛΗΜΑΤΩΝ

ΠΡΟΒΛΗΜΑ	ΠΙΘΑΝΕΣ ΑΙΤΙΕΣ	ΛΥΣΕΙΣ
Μειωμένη ικανότητα αναρρόφησης	Το δοχείο σκόνης μπορεί να είναι γεμάτο ή η είσοδος αέρα να εμποδίζεται από τρίχες, χνούδια κ.λπ.	Ανοίξτε το δοχείο σκόνης και αδειάστε το, καθαρίστε το φίλτρο και το φίλτρο HEPA, αφαιρέστε τα μαλλιά και τα υπολείμματα.
Το μηχάνημα δεν φορτίζει	Η μπαταρία ενδέχεται να υπερθερμανθεί μετά τη χρήση και να ενεργοποιηθεί η αυτόματη προστασία. Η ο φορτιστής είναι ελαττωματικός.	Περιμένετε να κρυώσει η συσκευή πριν την επαναφόρτιση. Εάν ο φορτιστής έχει υποστεί βλάβη, αντικαταστήστε τον με έναν αυθεντικό.
Η βούρτσα δαπέδου δεν περιστρέφεται	Ο κινητήρας διαθέτει αυτόματη προστασία. Εάν η αντίσταση στην περιστροφή αυξηθεί, ο κινητήρας σταματά να κινείται.	Απενεργοποιήστε τη συσκευή και επανεκκινήστε την για να αποκατασταθεί η κανονική λειτουργία.

HR - SIGURNOSNE UPOZORENJA



Pročitajte upute prije upotrebe. Pročitajte sva sigurnosna upozorenja i upute.



UPOZORENJE!

Pročitajte sva sigurnosna upozorenja i upute.

Nepoštivanje ovih upozorenja i uputa može dovesti do strujnog udara, požara i/ili ozbiljnih ozljeda. Upozorenje! Prilikom korištenja električnih uređaja uvijek slijedite osnovne sigurnosne mjere kako biste smanjili rizik od požara, strujnog udara, tjelesnih ozljeda i materijalne štete. Ovaj uređaj namijenjen je samo za kućnu upotrebu i za svrhe opisane u ovom priručniku. Nije prikladan za profesionalnu upotrebu. Ne koristite ovaj uređaj u svrhe koje nisu one za koje je dizajniran. Svaka upotreba osim one za koju je namijenjena smatra se nepravilnom i opasnom te izlaže korisnika električnim opasnostima i tjelesnim ozljedama. Ako odlučite zbrinuti ovaj uređaj, preporučujemo da ga onesposobite tako da odsijecete kabel za napajanje. Prije spajanja uređaja na napajanje provjerite odgovara li napon naveden u tehničkim podacima naponu lokalne mreže i ne koristite utičnice ili produžne kabele koji nisu kompatibilni s onima navedenima u tehničkim podacima. Ne koristite uređaj ako je kabel, utikač ili bilo koji njegov dio oštećen. Sve popravke, uključujući (ako je potrebno) zamjenu kabela za napajanje, moraju obavljati samo ovlašteni i iskusni tehničari kako bi se spriječio bilo kakav rizik. U slučaju grmljavine, isključite kabel za napajanje iz utičnice. Čuvajte ovaj korisnički priručnik, zajedno s uputama, na sigurnom mjestu za cijeli vijek trajanja uređaja. Ako uređaj dajete trećim stranama, prosljedite im i cijelu dokumentaciju. Ako su vam tijekom čitanja ovog priručnika neki dijelovi teško razumljivi ili ako imate bilo kakvih nedoumica, prije upotrebe proizvoda obratite se tvrtki na navedenu adresu.



UPOZORENJE!

Povremeno provjerite jesu li vijci ispravno zategnuti, stanje uređaja i osigurajte njegov ispravan rad. Korištenje pribora koji nije preporučen ili nije isporučen od strane proizvođača uređaja može predstavljati rizik od požara, strujnog udara ili ozljeda osoba. Uvijek isključite uređaj iz električne

mreže ako ga ostavljate bez nadzora i prije sastavljanja, rastavljanja, čišćenja ili održavanja. Ne ostavljajte uređaj izložen atmosferskim utjecajima (kiša, sunce itd.). Ne koristite uređaj na otvorenom. Ne ostavljajte uređaj bez nadzora dok je spojen na električnu mrežu. Ne koristite uređaj ako su vam ruke ili noge mokre ili bose.



UPOZORENJE!

Opasnost od gušenja. Ambalažni materijali ne smiju se ostavljati u dohvatu djece jer predstavljaju potencijalni izvor opasnosti. Plastičnu vrećicu držite podalje od djece. Ovo nije igračka. Tijekom upotrebe pazite da djeca ne dođu u dodir s uređajem.



UPOZORENJE!

Uređaj mogu koristiti djeca u dobi od 8 godina i starija te osobe sa smanjenim fizičkim, senzornim ili mentalnim sposobnostima ili bez iskustva ili znanja, pod uvjetom da su pod nadzorom ili su dobile upute o sigurnom korištenju uređaja te razumiju inherentne opasnosti. Djeca moraju biti pod nadzorom kako bi se osiguralo da se ne igraju s uređajem. Čišćenje i korisničko održavanje ne smiju obavljati djeca. Uređaj i njegov kabel držite izvan dohvata djece mlađe od 8 godina i čuvajte na suhom i sigurnom mjestu. Uređaj nije namijenjen za rad pomoću vanjskog timera ili zasebnog sustava upravljanja. Uređaj koristite samo s napajanjem naznačenim na natpisnoj pločici uređaja.

Neostavljajte uređaj izložen vremenskim uvjetima. Ne koristite uređaj na otvorenom. Ne ostavljajte uređaj bez nadzora dok je spojen na napajanje. Ne koristite ga za usisavanje tekućina, užarenih predmeta, vrućeg pepela ili zapaljivih materijala. Ne uranjajte u vodu niti koristite na mokrim površinama. Uređaj se mora redovito provjeravati i ne smije se koristiti ako je oštećen. Ne ostavljajte ga bez nadzora tijekom punjenja baterije. Prije održavanja isključite uređaj. Očistite vanjštinu suhom krpom. Koristite samo s modelom napajanja br. CZH013270050EUWP.

Ovaj proizvod sadrži zamjenjivu punjivu litijevu bateriju. Litijeve baterije omogućuju djelomično punjenje. Kada se ne koriste, puniti baterije barem svaka 3

mjeseca. Ne ostavljajte bateriju na mjestima izloženim izravnoj sunčevoj svjetlosti ili u vozilima tijekom vrlo vrućih dana. Bateriju treba čuvati na suhom, hladnom i prozračenom mjestu s temperaturom između 0°C i 40°C. Ako je baterija izložena neprikladnim temperaturama, može procuriti i uzrokovati curenje tekućine iz baterije. Ako procurila tekućina dođe u kontakt s očima ili kožom, odmah isperite zahvaćeno područje vodom, bez trljanja, i potražite liječničku pomoć. Moguće su ozljede. Prilikom čišćenja koristite zaštitne rukavice. Bateriju držite izvan dohvata djece. Ne punitite proizvod u nesigurnim uvjetima. Proizvod držite podalje od zapaljivih materijala tijekom upotrebe ili punjenja. Ne uranjajte bateriju u vodu niti je prskajte vodom ili drugim tekućinama. Kontakt s vodom ili drugim tekućinama također može oštetiti kućište. Ako se pojave plinovi, pregrijavanje ili plamen, odmah stavite bateriju na otvoreno u vatrootpornu posudu i prekriti je pijeskom, dalje od zapaljivih materijala. Za čišćenje koristite blago vlažnu krpu. Ako primijetite oticanje, curenje, neobičan miris ili pregrijavanje, odmah prekinite upotrebu i obratite se tehničkoj podršci. Izbjegavajte jake udarce: ispuštanje ili gnječenje mogu oštetiti bateriju i uzrokovati opasnosti. Odlaganje: Na kraju vijeka trajanja proizvoda, odnesite uređaj u ovlaštenu centar za sakupljanje radi pravilnog odlaganja i recikliranja baterija, u skladu s lokalnim propisima.

Ovaj uređaj je u skladu sa zahtjevima Uredbe (EU) 2023/826.

Potrošnja energije u načinu rada "off": 0,12 W

Potrošnja energije u načinu rada "stand-by": nije primjenjivo

Potrošnja energije u načinu rada "stand-by u mreži": nije primjenjivo

Razdoblje nakon kojeg uređaj automatski prelazi u način "off": 17 minuta

Razdoblje nakon kojeg uređaj automatski prelazi u način "stand-by": nije primjenjivo

Razdoblje nakon kojeg uređaj automatski prelazi u način "stand-by u mreži": nije primjenjivo

Uređaj nema način rada "stand-by" niti "stand-by u mreži".

Napajanje: proizvod je opremljen vanjskim napajanjem koje je uključeno, sa sljedećim karakteristikama:

Model: CZH013270050EUWP

Ulaz: 100–240V~, 50/60Hz, 0,4A

Izlaz: 27Vdc, 0,5A

KOMPONENTE (Fig. 1)

1. Punjiva baterija
2. Gumb za otpuštanje baterije
3. Glavni dio
4. Spremnik za prašinu
5. HEPA filter
6. Kanal za ispuh prašine
7. Filterski element
8. Donji poklopac spremnika za prašinu
9. Glavni konektor tijela
10. Aluminijska cijev
11. Motorizirana četka
12. Punjač baterija
13. Mlaznica za pukotine
14. 2u1 mlaznica
15. Komplet za montažu na zid s odjeljkom za pribor
16. Priključak za punjenje

SKUPŠTINA

1. Umetnite bateriju u odjeljak za bateriju na glavnom tijelu uređaja.
2. Spojite aluminijsku cijev na glavni konektor tijela, pazeci da klikne na mjesto. Cijev ima gumb za otpuštanje radi lakšeg uklanjanja (Fig. 2).
3. Umetnite četku u donji kraj aluminijske cijevi. Četka je opremljena gumbom za otpuštanje (1) i gumbom za otpuštanje valjka (2), a potonji se nalazi na desnoj strani (Fig. 3).
4. Nakon što su sve komponente ispravno sastavljene, uređaj je spreman za upotrebu.

OPIS PRIKAZA (Fig. 4)

Zaslon ima razne tipke:

1. Pokazatelj razine baterije
2. Blok četkice
3. Niska brzina
4. Prosječna brzina
5. Velika brzina
6. Tipka za uključivanje/isključivanje uređaja
7. Gumb za podešavanje brzine

UPUTE ZA UPORABU

Nakon sastavljanja usisavača, pritisnite gumb za uključivanje/isključivanje, odaberite željenu razinu snage i nastavite s korištenjem.

Napomena: Usisavač ima tri brzine.

Uređaj je pogodan za višestruku upotrebu:

1. Za čišćenje podova ili tepiha: Postavite motoriziranu četku i crijevo na usisavač.
2. Kao ručni usisavač: Uklonite crijevo i motoriziranu četku.
3. Kao višenamjenski usisavač: Uređaj se može koristiti s uskim nastavkom, idealnim za čišćenje sofa, zavjesa i teško dostupnih kutova, ili s 2-u-1 četkom, koja ima pomično kućište s dodatnim vlaknima podesivim pomoću gumba za pomicanje/zaključavanje. Funkcija 2-u-1 četke varira ovisno o položaju vlakana:
 - s produženim čekinjama (kućište u donjem položaju): idealno za čišćenje tepiha, tekstilnih površina poput sofa ili tepiha, te za osjetljive površine poput parketa ili drvenog namještaja, zahvaljujući zaštitnom djelovanju čekinja.
 - s uvučnim čekinjama (kućište u visokom položaju): pogodno za čišćenje tvrdih površina.

Napomena: Usisavač je opremljen funkcijom „Brušna blokada“ koja automatski zaustavlja pomicanje četke ako se blokira. Kada se to dogodi, na zaslonu se pali crveno svjetlo (2) i uređaj se zaustavlja.

Za ponovno pokretanje rada jednostavno isključite i ponovno uključite usisavač nakon uklanjanja blokade.

Nakon što završite s korištenjem uređaja, obavezno ga isključite i slijedite upute u odjeljku „ČIŠĆENJE I ODRŽAVANJE“ kako biste ga očistili.

ČIŠĆENJE I ODRŽAVANJE

1. Spremnik za prašinu

Pritisnite donju bravu za otpuštanje spremnika za prašinu kako biste ispraznili njegov sadržaj (Fig. 5).

Otvorite poklopac spremnika za prašinu, a zatim uklonite ciklonski konus i HEPA filter radi čišćenja.

Budući da je HEPA filter spojen na ciklonski konus, oba se mogu prati vodom. Međutim, često pranje HEPA filtera se ne preporučuje, jer to može skratiti njegov vijek trajanja. Najbolje je lagano kucnuti filter kako biste uklonili prašinu. Nakon čišćenja, ostavite ga da se osuši na zraku i ponovno ga sastavite obrnutim redoslijedom od rastavljanja (Fig. 6).

Oprez: Motor se ne smije prati ili rastavljati. Čistiti se mogu samo HEPA filter i metalni mrežasti ciklonski konus.

Napomena: Za čišćenje uređaja nemojte koristiti otapala, proizvode s kiselim ili bazičnim pH (poput izbjeljivača) ili abrazivne proizvode.

2. Četka za pod

Pritisnite gumb za otpuštanje valjka četke i uklonite ga kako biste nastavili s čišćenjem.

Pomaknite polugu na desnoj strani četke prema otvorenoj bravi, a zatim uklonite valjak četke.

Valjak se može oprati vodom i ostaviti da se osuši na zraku.

Napomena: Nikada ne uranjajte četku za pod u vodu ili druge tekućine.

Za ponovno umetanje valjka, pravilno ga postavite u udubljenje i pritisnite mehanizam za zaključavanje dok ne čujete klik.

RJEŠAVANJE PROBLEMA

PROBLEM	MOGUĆI UZROCI	RJEŠENJA
Smanjeni usisni kapacitet	Spremnik za prašinu može biti pun ili je otvor za zrak blokiran kosom, vlaknima itd.	Otvorite spremnik za prašinu i ispraznite ga, očistite filter i HEPA filter, uklonite dlake i ostatke.
Stroj se ne puni	Baterija se možda pregrijala nakon upotrebe i aktivirala automatsku zaštitu. Ili je punjač možda neispravan.	Pričekajte da se uređaj ohladi prije punjenja. Ako je punjač oštećen, zamijenite ga originalnim.
Četka za pod se ne okreće	Motor ima automatsku zaštitu. Ako se otpor rotaciji poveća, motor se zaustavlja.	Isključite uređaj i ponovno ga pokrenite kako biste vratili normalan rad.



= Leggere il manuale dell'operatore

E - Leer el manual del operador

P - Leia o manual do operador

GR - Διαβάστε το εγχειρίδιο του χειριστή

HR - Pročitajte priručnik za rukovanje



= Osservare le avvertenze e le norme sulla sicurezza

E - Respete las advertencias y normas de seguridad

P - Respeitar os avisos e as normas de segurança

GR - Τηρείτε τις προειδοποιήσεις και τους κανονισμούς ασφαλείας

HR - Poštujte upozorenja i sigurnosne propise



= Smaltimento delle apparecchiature elettriche ed elettroniche

E - Eliminación de equipos eléctricos y electrónicos

P - Descarte de equipamentos elétricos e eletrônicos

GR - Απόρριψη ηλεκτρικού και ηλεκτρονικού εξοπλισμού

HR - Odlaganje električne i elektroničke opreme



= Apparecchio solo per uso interno

E - Aparato para uso en interiores

P - Aparelho para uso interno

GR - Συσκευή για εσωτερική χρήση

HR - Uređaj za unutarnju upotrebu



= Utilizzare solo con l'alimentatore specificato

E - Utilizar solo con el adaptador de corriente especificado

P - Utilizar apenas com o adaptador de energia especificado

GR - Χρησιμοποιείτε μόνο με τον καθορισμένο τροφοδοτικό

HR - Koristiti samo s navedenim napajanjem



= Apparecchio con classe di protezione II

E - Aparato con clase de protección II

P - Aparelho com classe de proteção II

GR - Συσκευή με κλάση προστασίας II

HR - Uređaj klase zaštite II

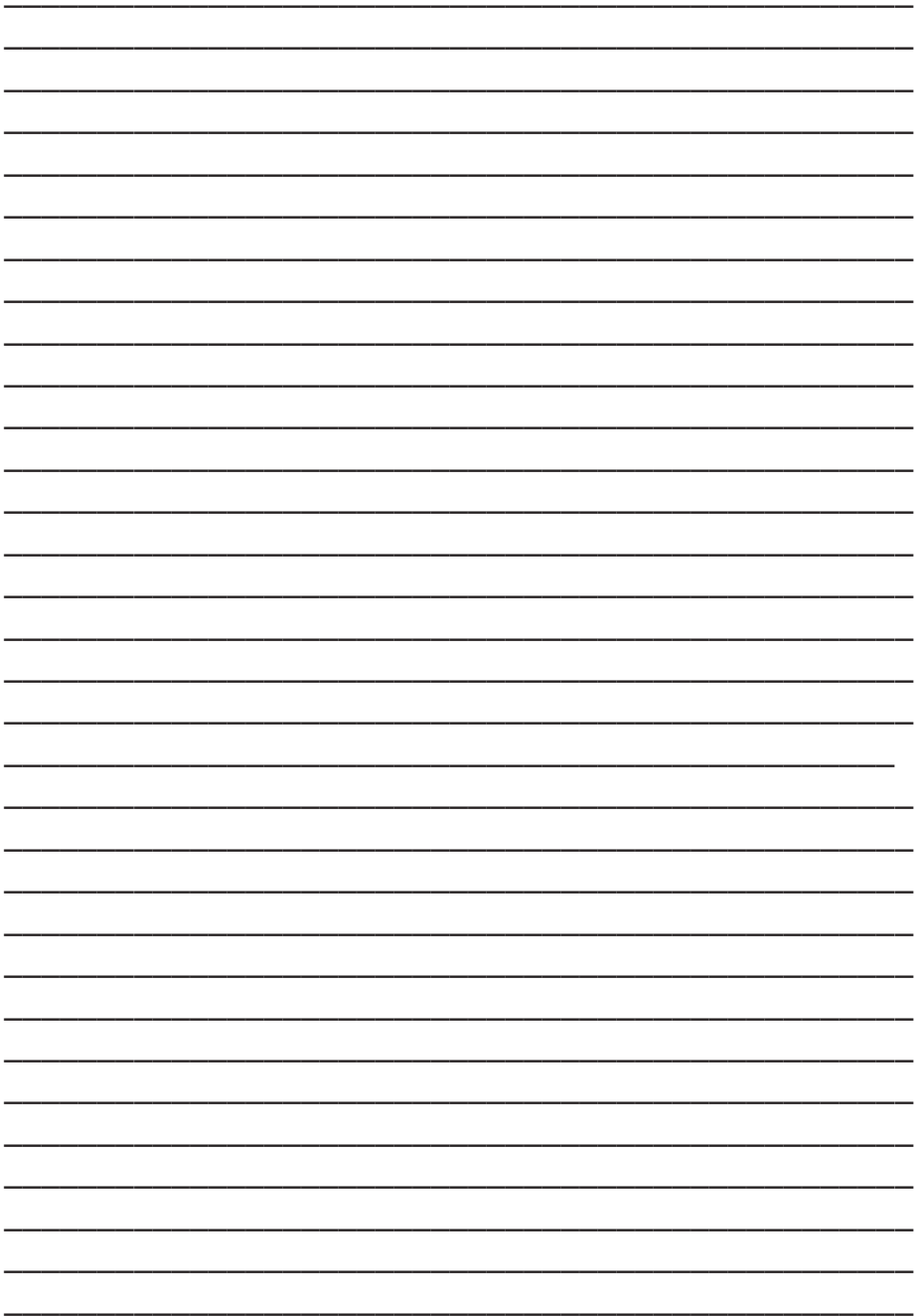



Il simbolo del cassonetto barrato indica che il prodotto è soggetto alla raccolta differenziata. Per le sue caratteristiche tecniche il prodotto, se smaltito impropriamente, può rivelarsi dannoso per la salute e per l'ambiente. Per questo motivo il prodotto non deve essere smaltito insieme ai rifiuti solidi urbani. L'utente dovrà pertanto conferire l'apparecchiatura giunta a fine vita agli idonei centri di raccolta differenziata dei rifiuti elettronici ed elettrotecnici, oppure riconsegnarla al rivenditore al momento dell'acquisto di una nuova apparecchiatura di tipo equivalente, in ragione di uno ad uno o conferirla gratuitamente, in caso di prodotto di piccolissime dimensioni, presso i negozi che forniscono questo servizio. L'adeguata raccolta differenziata per l'avvio successivo dell'apparecchiatura dismessa al riciclaggio, al trattamento e allo smaltimento ambientalmente compatibile contribuisce ad evitare possibili effetti negativi sulla salute e sull'ambiente e favorisce il riempimento e/o riciclo dei materiali di cui è composta l'apparecchiatura. Lo smaltimento abusivo del prodotto comporta l'applicazione delle sanzioni previste dalla normativa vigente.

E - El símbolo del contenedor de basura tachado con un aspa indica que el producto está sujeto a recogida selectiva. Debido a sus características técnicas, si el producto se elimina de forma indebida, puede resultar perjudicial para la salud y el medio ambiente. Por esta razón, el producto no debe eliminarse junto con los residuos sólidos urbanos. El usuario, por lo tanto, deberá depositar el aparato, cuando este llegue al final de su vida útil, en los centros de recogida selectiva de residuos de aparatos eléctricos y electrónicos correspondientes, o bien entregarlo al distribuidor cuando compre un nuevo aparato similar, a razón de uno por uno, o dejarlo gratuitamente, en caso de productos muy pequeños, en las tiendas que proporcionan este servicio. La adecuada recogida selectiva para realizar el reciclaje del aparato en desuso, su tratamiento y eliminación de forma compatible con el medio ambiente contribuye a evitar posibles efectos negativos sobre la salud y el medio ambiente y favorece la reutilización y/o reciclaje de los materiales de los que está compuesto el aparato. La eliminación ilegal del producto conlleva la aplicación de las sanciones previstas en la normativa vigente.

P - O símbolo do contentor de lixo barrado indica que o produto é sujeito à recolha diferenciada. Devido as características técnicas, o produto se eliminado indevidamente, pode se tornar perigoso para a saúde e meio ambiente. Por esta razão o produto não deve ser eliminado junto com o lixo sólido urbano. O usuário deverá portanto entregar o equipamento sem mais utilização nos centros de recolha específicos para lixo eletrônico e eletrotécnico, ou então entregá-lo ao revendedor no momento da aquisição de um novo equipamento de tipo equivalente, na proporção de um a um ou entregá-lo gratuitamente, em caso de produtos de dimensões muito pequenas, nas lojas que oferecem este serviço. A recolha diferenciada adequada para a entrega em seguida do equipamento inutilizável à reciclagem, ao tratamento e à eliminação ambiental compatível contribui à evitação de possíveis efeitos negativos para a saúde e o meio ambiente e favorece a reutilização e/ou a reciclagem dos materiais com os quais é composto o equipamento. A eliminação abusiva do produto comporta a aplicação das sanções previstas pela normativa vigente.

GR - Το ακυρωμένο σύμβολο κάδου απορριμμάτων υποδεικνύει ότι το προϊόν υπόκειται σε ανακύκλωση. Για τα τεχνικά χαρακτηριστικά του, το προϊόν, εάν δεν απορριφθεί σωστά, μπορεί να είναι επικίνδυνο για την υγεία μας και το περιβάλλον. Για το λόγο αυτό, το προϊόν δεν πρέπει να απορρίπτεται μαζί με τα στερεά αστικά απόβλητα. Κατά συνέπεια, η χρήστης θα πρέπει να μεταφέρει την συσκευή στο τέλος της λειτουργικής ζωής της σε κατάλληλα διαφοροποιημένα κέντρα συλλογής για ηλεκτρονικές συσκευές και ηλεκτρο-τεχνικά απόβλητα, ή να την επιστρέψει στον λιανοπωλητή κατά την αγορά μιας νέας συσκευής ισοδύναμου τύπου, ή να την αποδώσει δωρεάν, σε περίπτωση πολύ μικρών διαστάσεων σε καταστήματα που παρέχουν αυτή την υπηρεσία. Η κατάλληλη ξεχωριστή συλλογή για την μετέπειτα προώθηση στην ανακύκλωση, επεξεργασία και περιβαλλοντικά συμβατή διάθεση συμβάλλει στην αποφυγή αρνητικών επιπτώσεων για το περιβάλλον και την υγεία και προωθεί την επαναχρησιμοποίηση ή / και ανακύκλωση των υλικών που απαρτίζουν τον εξοπλισμό. Παράνομη απόρριψη του προϊόντος από τον ιδιοκτήτη συνεπάγεται την εφαρμογή των διοικητικών κυρώσεων που προβλέπονται από το νόμο.

HR - Oznaka prekrížene kante za otpad označava da je proizvod namijenjen za odvojeno prikupljanje otpada. Zbog svojih tehničkih karakteristika, ako proizvod nije pravilno odložen, može biti opasan za zdravlje i okoliš. Zbog toga proizvod ne smije bit odložen zajedno s gradskim otpadom. Korisnik treba odložiti nefunkcionalni uređaj u određeni centar za odvojeno prikupljanje elektronskog i elektrotehničkog otpada, ili predati prodavaču u trenutku kupnje novog proizvoda istog tipa ili predati bez plaćanja dodatnih troškova, u slučaju proizvoda malih dimanzija, u centrima koji nude ovaj tip usluge. Adekvatno odvojeno prikupljanje otpada za naredno recikliranje odbačenih uređaja, za tretiranje i odlaganje u skladu s okolišnim doprinosi izbjegavanju negativnog utjecaja na zdravlje i okoliš te pomaže za naknadno korištenje i/ili recikliranje materijala od kojeg se sastoji uređaj. Neprikladno odlaganje proizvoda stvara komplikacije te sankcije predviđene važećim odredbama.



Importato e fabbricato da: **GENERAL TRADE SPA**
Via G. Cassano - Km 2,2 - 74015 Martina Franca (TA) ITALY
customer@generaltrade.it

www.generaltrade.it - Prodotto di provenienza Extra-UE



Utilizzare solo con l'unità di alimentazione modello n. CZH013270050EUPW

Art. 861701 - MODELLO: SV807B

22.2V 180W - Batteria Li-ion - 22.2V
2000mAh - 44.4Wh - Alimentatore: Input 100-
240V ~ 50/60Hz, 0.4A - Output 27V 0.5A