



PURE SWEEP
serie **RS40B**

ISTRUZIONI D'USO

AVVERTENZE DI SICUREZZA



Leggere le istruzioni prima dell'uso. Leggere tutti gli avvisi di sicurezza e tutte le istruzioni.



ATTENZIONE!

Leggere tutti gli avvisi di sicurezza e tutte le istruzioni. La mancata osservanza dei presenti avvisi e istruzioni potrebbe causare scosse elettriche, incendi e/o infortuni gravi. Avvertenza! Quando si usano apparecchi alimentati elettricamente, osservare sempre le normali precauzioni di sicurezza per ridurre il rischio di incendio, scosse elettriche, lesioni personali e danni materiali. L'apparecchio è destinato solo ad un uso domestico per le funzioni indicate nel presente manuale. Non adatto per uso professionale. Non utilizzare l'apparecchio per usi diversi da quello per cui è concepito. Qualsiasi utilizzo diverso da quello indicato è da considerarsi improprio e pericoloso ed espone l'utilizzatore a rischi di natura elettrica e a danni alle persone. Allorché si decida di smaltire come rifiuto questo apparecchio, si raccomanda di renderlo inoperante tagliandone il cavo di alimentazione. Prima di collegare l'apparecchio alla rete di alimentazione, controllare che la

tensione indicata sui dati tecnici corrisponda a quella della rete locale e non utilizzare prese o prolunghe elettriche non compatibili con quanto indicato nei dati tecnici. Non utilizzare l'apparecchio se il cavo, la spina o alcune sue parti risultano danneggiate. Tutte le riparazioni, compresa la (eventuale) la sostituzione del cavo di alimentazione, devono essere eseguite solamente da tecnici autorizzati ed esperti, in modo da prevenire ogni rischio. In caso di temporale, scollegare il cavo di alimentazione dalla presa di corrente. Conservare il presente libretto d'uso sicuro, insieme alle istruzioni, per l'intera durata di vita dell'apparecchio, a scopo di consultazione. In caso di cessione dell'apparecchio a terzi, consegnare anche l'intera documentazione. Se nella lettura di questo libretto di istruzioni d'uso alcune parti risultassero di difficile comprensione o se sorgessero dubbi, prima di utilizzare il prodotto contattare l'azienda all'indirizzo indicato.



ATTENZIONE!

Controllare periodicamente il corretto serraggio delle eventuali viti presenti, lo stato di usura dell'apparecchio ed accertarsi del suo corretto funzionamento. L'utilizzo di accessori non consigliati

o non forniti dal costruttore dell'apparecchio può comportare rischi di incendio, shock elettrico o danni a persone. Scollegare sempre l'apparecchio dall'alimentazione se lasciato incustodito e prima di montarlo, smontarlo, pulirlo o mantenerlo. Non lasciare l'apparecchio esposto ad agenti atmosferici (pioggia, sole, ecc.). Non usare l'apparecchio all'aperto. Non lasciare incustodito l'apparecchio mentre è collegato alla rete elettrica. Non utilizzare l'apparecchio in caso di mani bagnate o piedi bagnati o nudi.



ATTENZIONE!

Pericolo di soffocamento. Gli elementi dell'imballaggio non devono essere lasciati alla portata dei bambini in quanto potenziali fonti di pericolo. Tenere il sacchetto di plastica lontano dalla portata di bambini. Non è un giocattolo. Durante l'utilizzo assicurarsi che i bambini non vengano a contatto con l'apparecchio.



ATTENZIONE!

L'apparecchio può essere utilizzato da bambini di età non inferiore a 8 anni e da persone con ridotte capacità fisiche, sensoriali o mentali, o prive di espe-

rienza o della necessaria conoscenza, purché sotto sorveglianza oppure dopo che le stesse abbiano ricevuto istruzioni relative all'uso sicuro dell'apparecchio e ne abbiano compreso i pericoli connessi. I bambini non devono giocare con l'apparecchio. La pulizia e la manutenzione destinata ad essere effettuata dall'utilizzatore non deve essere effettuata da bambini, a meno che non abbiano più di 8 anni e siano sorvegliati. Mantenere l'apparecchio e il suo cavo fuori dalla portata dei bambini con meno di 8 anni e custodire in luogo asciutto e sicuro. L'apparecchio non è destinato ad essere fatto funzionare per mezzo di un temporizzatore esterno o con un sistema di comando separato. Utilizzare l'apparecchio solo con l'unità di alimentazione indicata sulla targhetta dell'apparecchio.

Non lasciare l'apparecchio esposto ad agenti atmosferici. Non usare l'apparecchio all'aperto. Non lasciare incustodito l'apparecchio mentre è collegato alla rete elettrica. Non utilizzare per aspirare liquidi, oggetti incandescenti, cenere calda o materiali combustibili. Non immergere in acqua né utilizzare su superfici bagnate. L'apparecchio deve essere controllato regolarmente e non deve essere utilizzato se danneg-

giato. Non lasciare incustodito durante la ricarica. Questo apparecchio contiene batterie non sostituibili. Non smontare né sostituire la batteria. Prima di procedere con la manutenzione, spegnere l'apparecchio. Pulire esternamente con panno asciutto. Utilizzare solo con l'unità di alimentazione modello n. CZH013265050EUWH

Scopa elettrica senza fili

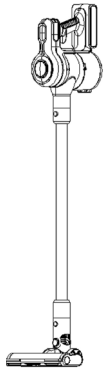

Manuale d'uso

Leggere attentamente queste istruzioni prima dell'uso.

DESCRIZIONE DELL'APPARECCHIO

1. Pulsante di rilascio del tubo metallico
2. Tubo metallico
3. Pulsante di rilascio della spazzola motorizzata per pavimenti
4. Spazzola elettrica multi superficie
5. Impugnatura ergonomica
6. Batteria
7. Indicatori luminosi di alimentazione
8. Serbatoio della polvere
9. Pulsante di rilascio del serbatoio della polvere
10. Interruttore On/Off
11. Pulsante di controllo della velocità
12. Indicatori luminosi della velocità (3 livelli)
13. Adattatore
14. Supporto da parete
15. Accessorio lancia
16. Accessorio 2 in 1

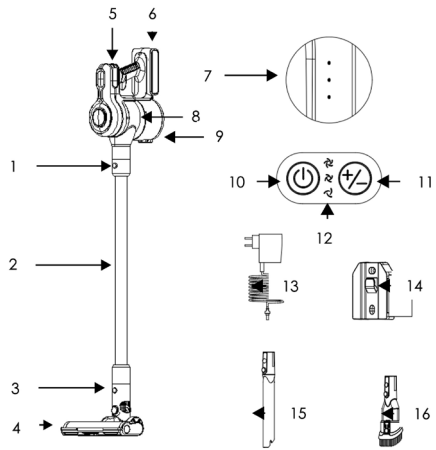

ISTRUZIONI PER L'INSTALLAZIONE

Tubo metallico

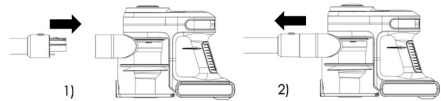

1. Inserire il tubo metallico nel corpo principale fino a quando non si avverte un clic.
2. Premere il pulsante di rilascio del tubo metallico per rimuoverlo.

Installazione della spazzola per pavimenti

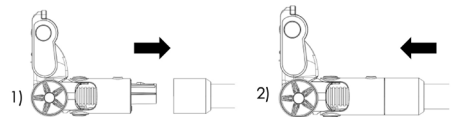

1. Inserire la spazzola motorizzata all'estremità del tubo fino a quando non si avverte un clic.
2. Premere il pulsante di rilascio della spazzola motorizzata per pavimenti per rimuoverla.

UTILIZZO DEL PRODOTTO

Ricarica

Collegare l'adattatore alla porta di ricarica dell'aspirapolvere, quindi inserire l'altra estremità dell'adattatore nella presa di corrente.

Nota:

- Ricaricare completamente la batteria prima del primo utilizzo.
- È consigliabile completare una ricarica completa per le prime tre sessioni di utilizzo.
- Evitare di mantenere la batteria in carica per periodi prolungati, per non comprometterne la durata.

Indicatori luminosi (tutti di colore verde)

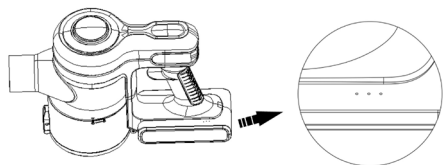

(A) Durante la ricarica



Il livello di carica sale progressivamente: le spie luminose lampeggiano a turno fino a che tutte e tre rimangono accese.

Anomalia: se tutte e tre le spie di velocità lampeggiano contemporaneamente, verificare che il rullo della spazzola non sia bloccato.



(B) Durante l'uso

Il livello di carica diminuisce progressivamente: le spie si spengono una alla volta fino a che l'ultima inizia a lampeggiare.



Batteria scarica: l'ultima spia lampeggia fino allo spegnimento dell'apparecchio. Procedere alla ricarica.



ISTRUZIONI D'USO

Accessori per la pulizia

- Spazzola motorizzata per pavimenti: adatta per tappeti e pavimenti duri.
- Accessorio lancia lunga: ideale per la pulizia di rifiuti e detriti in angoli, fessure, bordi di battiscopa e altre aree di difficile accesso.
- Accessorio 2 in 1 con spazzola:

Modalità spazzola: per superfici imbottite, tastiere, lampade, tende, veneziane, bocchette d'aerazione e simili. Particolarmente efficace per rimuovere peli e polvere intrappolati nei tessuti.

Modalità fessura: per attività di pulizia ordinaria.

Cambio modalità: premere il pulsante sull'accessorio e far scorrere la spazzola verso l'alto o verso il basso per passare da una funzione all'altra.

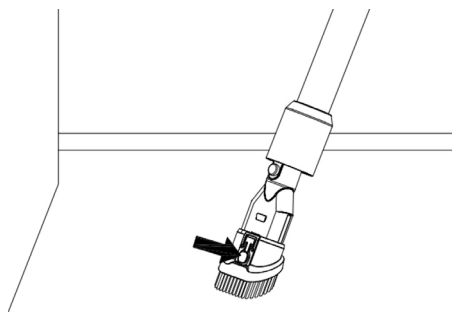

Avvio del funzionamento

1. Scegliere l'accessorio più adatto in base alla superficie o al compito di pulizia.
2. Premere l'interruttore ON/OFF per avviare l'apparecchio. Premere nuovamente per spegnerlo.
3. Premere il pulsante di controllo della velocità per selezionare uno dei 3 livelli di potenza di aspirazione disponibili.

INSTALLAZIONE DEL SUPPORTO A PARETE

1. Posizionare il bordo inferiore del supporto a parete ad almeno 120 cm dal pavimento.
2. Fissare il supporto con viti e agganciare l'unità al supporto a parete.

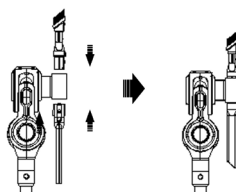
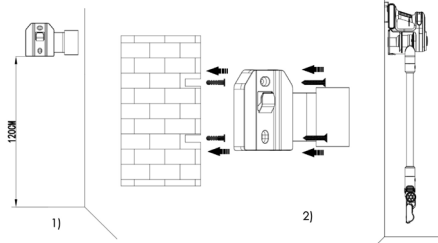

3)

PULIZIA E MANUTENZIONE

Pulizia del contenitore della polvere e dei filtri

Nota: pulire il contenitore della polvere e i filtri mensilmente per mantenere le prestazioni ottimali.

1. Premere il pulsante per aprire il coperchio del contenitore della polvere; oppure ruotare il contenitore dalla posizione blocco a sblocco e rimuoverlo.

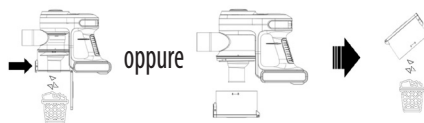

2. Sollevare il filtro ruotandolo in senso antiorario e rimuoverlo.

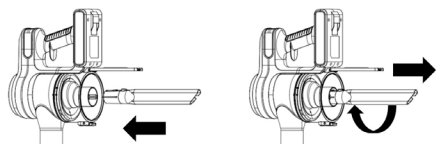

Nota: reinserire il filtro e ruotarlo in senso orario per bloccarlo.

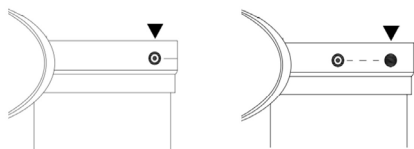

3. Separare il filtro HEPA dalla maschera del filtro ruotandolo in senso orario e tirando verso l'esterno.

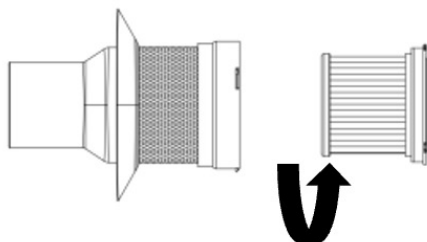

Nota:

• Ruota in senso orario per sbloccare.

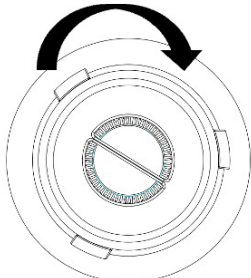

• Ruota in senso antiorario per bloccare.

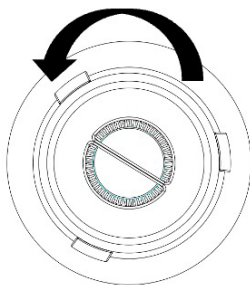

Pulizia del filtro post-motore e della maschera del filtro
Nota: pulire il filtro post-motore ogni mese.

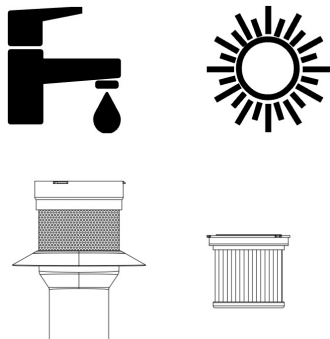

1. Ruotare il coperchio del filtro in senso antiorario per rimuoverlo.
2. Estrarre il filtro HEPA post-motore.
3. Agitare per rimuovere la polvere. Lavare il filtro HEPA sotto acqua fredda corrente.
4. Asciugare completamente il filtro prima di rimontarlo.

Pulizia della spazzola per pavimenti

1. Rimuovere il fermaglio e sfilare il rullo spazzola.

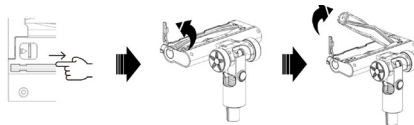

2. Rimuovere manualmente (o con un coltello) peli e detriti avvolti intorno al rullo.

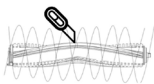

3. Lavare il rullo spazzola sotto acqua corrente.



4. Asciugare completamente il rullo prima di rimontarlo.



5. Riposizionare il rullo spazzola e reinstallare il fermaglio.

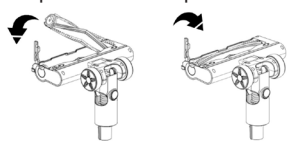

RISOLUZIONE DEI PROBLEMI

Se riscontrate un problema con l'apparecchio o sospettate un malfunzionamento, effettuate alcune semplici verifiche prima di contattare un tecnico.

Problema

Soluzione

Nessuna alimentazione Verificare che l'apparecchio sia completamente carico. Svuotare il contenitore della polvere e pulire il filtro.

Perdita di aspirazione Controllare se le aperture sono ostruite. Pulire se necessario. Verificare che il filtro sia installato correttamente. Svuotare il contenitore e pulire il filtro.

La spazzola motorizzata non gira
Spegner l'unità e verificare la presenza di peli o sporco bloccati. Se necessario, rimuovere l'albero rotante, pulire e reinstallare. Controllare che l'albero sia correttamente inserito e il fermaglio bloccato. Ricaricare l'apparecchio. L'indicatore della batteria diventerà verde a ricarica completa.

Le spie di velocità lampeggiano durante l'uso
La spazzola motorizzata è bloccata. Spegner l'aspirapolvere e rimuovere eventuali ostruzioni.

ATTENZIONE: la spazzola motorizzata contiene collegamenti elettrici. Non immergere in acqua durante la pulizia.

Segnali di carica della batteria

1. La ricarica può richiedere un tempo più lungo nelle seguenti circostanze:

- La temperatura ambiente supera i 30 °C;
- Si effettua la ricarica immediatamente dopo l'arresto dell'aspirapolvere.

2. Ricaricare sempre l'aspirapolvere dopo ogni utilizzo, indipendentemente dalla durata d'uso.

3. Scollegare l'apparecchio quando non è in fase di ricarica.

4. Se l'aspirapolvere non viene utilizzato per più di due mesi, deve essere scollegato dall'alimentazione. Per garantire una maggiore durata della batteria, si consiglia di effettuare una ricarica completa almeno una volta ogni due mesi.

5. Durante la ricarica, l'aspirapolvere o l'adattatore potrebbero riscaldarsi.

E - MEDIDAS DE SEGURIDAD



Lea las instrucciones antes del uso. Lea todas las advertencias de seguridad y todas las instrucciones.



ATENCIÓN!

Lea todas las advertencias de seguridad y todas las instrucciones. El hecho de no respetar las presentes advertencias e instrucciones podría provocar descargas eléctricas, incendios y/o accidentes graves.



ATENCIÓN!

Al utilizar aparatos eléctricos, deben tomarse siempre las precauciones de seguridad adecuadas para reducir el riesgo de incendio, descarga eléctrica, lesiones personales y daños materiales. Este aparato está destinado únicamente a un uso doméstico para las funciones indicadas en el presente manual. No apto para uso profesional. No utilice el aparato con fines distintos a aquel para el que está diseñado. Cualquier uso diferente al indicado debe considerarse indebido y peligroso y expone al usuario a riesgos de naturaleza eléctrica y daños a las personas. Cuando se decida desechar este aparato, se recomienda inutilizarlo

cortando el cable de alimentación. Antes de conectar el aparato a la red de alimentación, compruebe que la tensión indicada en los datos técnicos se corresponde con la de la red local y no utilice tomas o alargadores eléctricos no compatibles con lo indicado en los datos técnicos. No utilice el aparato si el cable, el enchufe o algunas de sus partes están dañados. Todas las reparaciones, incluida la sustitución del cable de alimentación (si fuera preciso), deberán realizarlas únicamente técnicos autorizados y expertos, para prevenir cualquier riesgo. En caso de tormenta, desconecte el cable de alimentación de la toma de corriente. Guarde el presente manual de uso, junto con las instrucciones, durante toda la vida útil del aparato, para futuras consultas. En caso de cesión del aparato a terceros, entregue también toda la documentación. Si al leer este manual de instrucciones algunas partes le resultaran difíciles de entender o le surgieran dudas, antes de utilizar el aparato, póngase en contacto con la empresa en la dirección indicada.



ATENCIÓN!

Compruebe de forma periódica el correcto ajuste de los tornillos que pudieran llevar el aparato, su estado de desgaste

y asegúrese de que funciona correctamente. El uso de accesorios no recomendados o no suministrados por el fabricante del aparato puede conllevar riesgos de incendio, choque eléctrico o daños a personas. Desconecte siempre el aparato cuando lo deje sin vigilancia y antes de montarlo, desmontarlo, limpiarlo o realizar su mantenimiento. No lo deje expuesto a los agentes atmosféricos (lluvia, sol, etc.). No lo utilice al aire libre. No lo deje sin vigilancia mientras está conectado a la red eléctrica. No lo utilice con las manos o los pies mojados o descalzos.



ATENCIÓN!

Peligro de asfixia. Los elementos de embalaje no deben dejarse al alcance de los niños, ya que constituyen fuentes potenciales de peligro. Mantenga la bolsa de plástico fuera del alcance de los niños. No es un juguete. Durante el uso, asegúrese de que los niños no toquen el aparato. ¡ATENCIÓN! Este aparato puede ser utilizado por niños mayores de 8 años y personas con capacidades físicas, sensoriales o mentales reducidas o sin experiencia o el conocimiento necesario siempre y cuando lo hagan bajo supervisión o tras recibir instrucciones sobre la utilización segura

del aparato y entender los peligros que entraña. Los niños no deben jugar con el aparato. Las operaciones de limpieza y mantenimiento que debe realizar el usuario no podrán ser llevadas a cabo por niños, a no ser que tengan más de 8 años y lo hagan bajo supervisión. Mantenga este aparato y su cable fuera del alcance de los niños menores de 8 años y guárdelo en un lugar seco y seguro. El aparato no está diseñado para funcionar con un temporizador externo ni con un sistema de control remoto separado. Utilice el aparato únicamente con la unidad de alimentación indicada en la placa del aparato.

No deje el aparato expuesto a los agentes atmosféricos. No lo utilice al aire libre. No lo deje sin vigilancia mientras está conectado a la red eléctrica. No lo utilice para aspirar líquidos, objetos incandescentes, cenizas calientes o materiales combustibles. No lo sumerja en agua ni lo use en superficies húmedas. Revise el aparato periódicamente y no lo utilice si está dañado. No lo deje sin vigilancia durante la carga. Este aparato contiene baterías no sustituibles. No desmonte ni sustituya la batería. Antes de proceder con el mantenimiento, apague el aparato. Límpielo con un paño seco. Utilícelo únicamente con

la unidad de alimentación modelo n.º CZH013265050EUWH.

Aspiradora sin cable

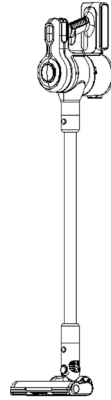

Manual del usuario

Lea atentamente estas instrucciones antes de utilizar el producto.

DESCRIPCIÓN DEL DISPOSITIVO

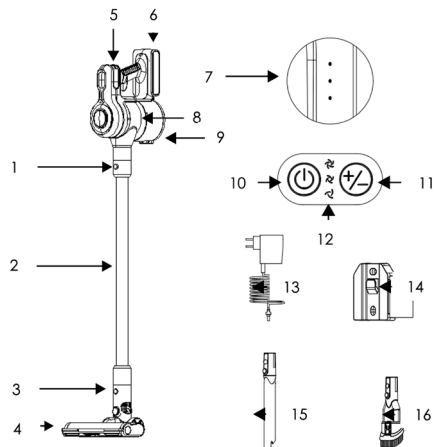

1. Botón metálico de liberación del tubo
2. Tubo metálico
3. Botón motorizado de liberación del cepillo de suelo
4. Cepillo eléctrico multisuperficies
5. Empuñadura ergonómica
6. Batería
7. Indicadores luminosos de encendido
8. Depósito de polvo

9. Botón de liberación del depósito de polvo
10. Interruptor de encendido/apagado
11. Botón de control de velocidad
12. Indicadores luminosos de velocidad (3 niveles)
13. Adaptador
14. Soporte de pared
15. Accesorio de lanza
16. Accesorio 2 en 1

INSTRUCCIONES DE INSTALACIÓN

Tubo metálico

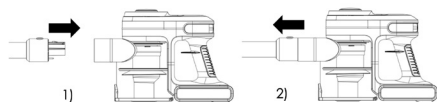

1. Introduzca el tubo metálico en el cuerpo principal hasta que oiga un clic.
2. Pulse el botón metálico de liberación del tubo para extraerlo.

Instalación del cepillo para suelos

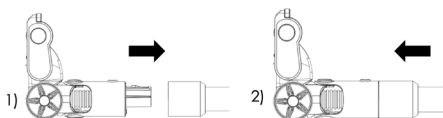

1. Introduzca el cepillo motorizado en el extremo del tubo hasta que oiga un clic.
2. Pulse el botón de liberación del cepillo motorizado para suelos para extraerlo.

USO DEL PRODUCTO

Recarga

Conecta el adaptador al puerto de carga de la aspiradora y, a continuación, enchufa el otro extremo del adaptador a la toma de corriente.

Nota:

- Recargue completamente la batería antes de utilizarla por primera vez.
- Es aconsejable realizar una carga completa durante las tres primeras sesiones de uso.
- Evita mantener la batería en carga durante periodos prolongados, para no comprometer su vida útil.

Indicadores luminosos (todos verdes)

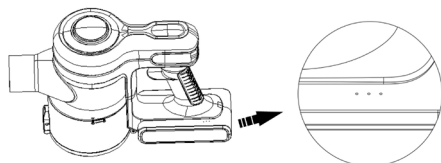

(A) Durante la recarga



El nivel de carga aumenta gradualmente: los indicadores

luminosos parpadean sucesivamente hasta que los tres permanecen encendidos.

Fallo: Si los tres indicadores de velocidad parpadean al mismo tiempo, compruebe que el rodillo del cepillo no esté bloqueado.



(B) Durante el uso

El nivel de carga disminuye gradualmente: las luces se apagan una a una hasta que la última empieza a parpadear.



Batería baja: la última luz parpadea hasta que se apaga el aparato. Proceda a la recarga.



INSTRUCCIONES DE USO

Accesorios de limpieza

- Cepillo motorizado para suelos: apto para alfombras y suelos duros.
- Accesorio de lanza larga: ideal para limpiar basura y restos en esquinas, grietas, zócalos y otras zonas de difícil acceso.
- Accesorio 2 en 1 con cepillo:

Modo cepillo: para superficies tapizadas, teclados, lámparas, cortinas, persianas, rejillas de ventilación y similares. Especialmente eficaz para eliminar el pelo y el polvo atrapados en los tejidos.

Modo ranura: para actividades rutinarias de limpieza.

Cambia de modo: pulsa el botón del accesorio y desliza el cepillo hacia arriba o hacia abajo para pasar de una función a otra.

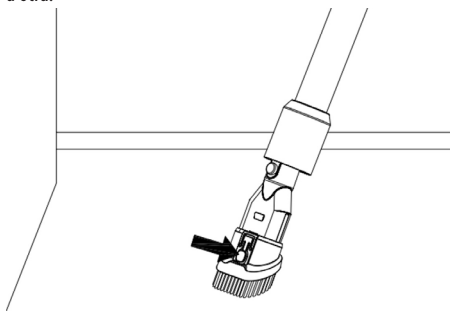

Inicio de la operación

1. Elija el accesorio más adecuado según la superficie o la tarea de limpieza.
2. Pulse el interruptor ON/OFF para encender el aparato. Vuelve a pulsarlo para apagarlo.

3. Pulse el botón de control de velocidad para seleccionar uno de los 3 niveles de potencia de aspiración disponibles.

INSTALACIÓN DEL SOPORTE MURAL

1. Coloque el borde inferior del soporte mural a una altura mínima de 120 cm del suelo.
2. Fije el soporte con tornillos y fije la unidad al soporte mural.

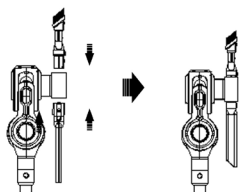
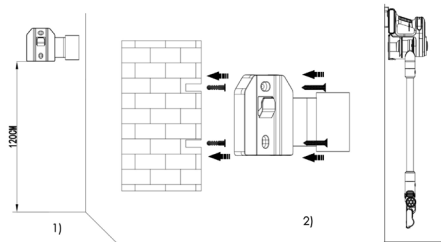

3)

LIMPIEZA Y MANTENIMIENTO

Limpeza del depósito de polvo y de los filtros

Nota: Limpie el depósito de polvo y los filtros mensualmente para mantener un rendimiento óptimo.

1. Pulse el botón para abrir la tapa del contenedor de polvo; o gire el contenedor desde la posición de bloqueo a la de desbloqueo y extráigalo.

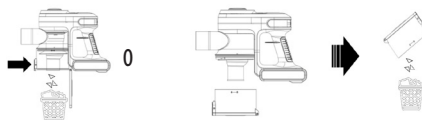

2. Levante el filtro girándolo en sentido antihorario y retírelo.

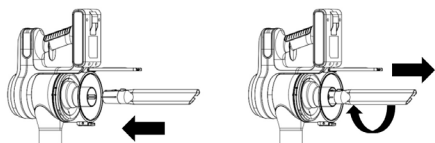

Nota: Vuelva a insertar el filtro y gírelo en el sentido de las agujas del reloj para bloquearlo.

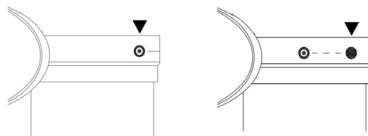

3. Separe el filtro HEPA de la máscara filtrante girándolo en el sentido de las agujas del reloj y tirando de él hacia fuera.

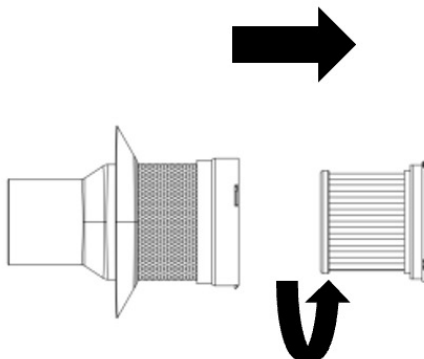

Nota:

- Gire en el sentido de las agujas del reloj para desbloquear.

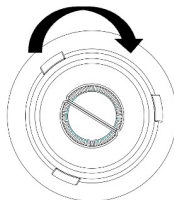

- Gire en sentido antihorario para bloquear.

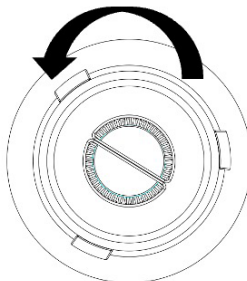

Limpeza del filtro post-motor y de la máscara filtrante

Nota: Limpie el filtro post-motor cada mes.

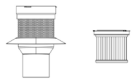

1. Gire la tapa del filtro en sentido antihorario para retirarla.
2. Extraiga el filtro HEPA posterior al motor.
3. Agitar para eliminar el polvo. Lave el filtro HEPA con agua corriente fría.
4. Seque completamente el filtro antes de volver a montarlo.

Limpeza del cepillo para suelos

1. Retira el clip y saca el rodillo del cepillo.

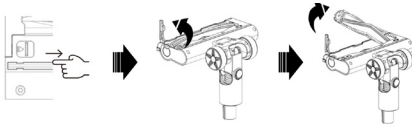

2. Elimine manualmente (o con un cuchillo) los pelos y restos que envuelven el rodillo.

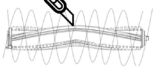

3. Lave el rodillo del cepillo con agua corriente.



4. Seque completamente el rodillo antes de volver a montarlo.



5. Vuelva a colocar el rodillo del cepillo y vuelva a instalar el clip.

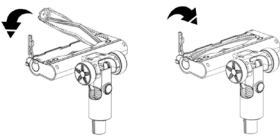

SOLUCIÓN DE PROBLEMAS

Si tiene algún problema con el aparato o sospecha que funciona mal, realice algunas comprobaciones sencillas antes de ponerse en contacto con un técnico.

Problema

Sin alimentación

Solución

Compruebe que el aparato está completamente cargado. Vacía el contenedor de polvo y limpia el filtro.

Pérdida de aspiración

Compruebe si las aberturas están obstruidas. Límpielas si es necesario. Compruebe que el filtro está instalado correctamente. Vacíe el recipiente y limpie el filtro.

El cepillo motorizado no gira

Apague la unidad y compruebe si hay pelos obstruidos o su ciedad. Si es necesario, retire el eje giratorio, límpielo y vuelva a instalarlo.

Compruebe que el eje está correctamente insertado y el clip bloqueado. Recargue el aparato. El indicador de la batería se iluminará en verde cuando se haya completado la carga.

Las luces indicadora de velocidad parpadean durante el uso

El cepillo motorizado está bloqueado. Apague el aspirador y elimine cualquier obstrucción.

ADVERTENCIA: El cepillo motorizado contiene conexiones eléctricas. No lo sumerja en agua durante la limpieza.

Señales de carga de la batería

1. La recarga puede tardar más tiempo en las siguientes circunstancias:
 - a. La temperatura ambiente supera los 30 °C;
 - b. La carga se realiza inmediatamente después de que se haya detenido la aspiradora.
2. Recargue siempre la aspiradora después de cada uso, independientemente de la duración del mismo.
3. Desenchufa el aparato cuando no se esté cargando.
4. Si la aspiradora no se utiliza durante más de dos meses, debe desconectarse de la red eléctrica. Para garantizar una mayor duración de la batería, se recomienda recargarla completamente al menos una vez cada dos meses.
5. Durante la carga, la aspiradora o el adaptador pueden calentarse.

P - MEDIDAS DE SEGURANÇA



Leia as instruções antes da utilização. Leia todas as advertências de segurança e todas as instruções.



ATENÇÃO!

Leia todas as advertências de segurança e todas as instruções. A falta de cumprimento dos presentes avisos e instruções pode provocar choques elétricos, incêndios e/ou infortúnios graves. Advertência! Quando se utilizam aparelhos alimentados eletricamente, observe sempre as normais precauções de segurança para reduzir o risco de incêndio, choques elétricos, lesões pessoais e danificações materiais. O aparelho é destinado somente para uso doméstico para as funções indicadas nesse manual. Não é adaptado para uso profissional. Não utilize o aparelho para usos diferentes daqueles pelo qual ele foi concebido. Qualquer utilização diferente daquela indicada deve ser considerada imprópria e perigosa e expõe o utilizador aos riscos de natureza elétrica e às danificações às pessoas. Quando decidir eliminar como rejeito esse aparelho, é recomendável torná-lo inutilizável cortando seu cabo de alimentação. Antes de conectar o aparelho na rede de alimentação, verifique se a tensão indicada nos dados técnicos corresponde com aquela da rede local e não utilize tomadas ou extensões elétricas não compatíveis com o que está indicado nos dados técnicos. Não utilize o aparelho se o cabo, o plugue ou qualquer uma de suas partes

estiver danificada. Todos os consertos, inclusive a (eventual) substituição do cabo de alimentação, devem ser realizadas somente por técnicos autorizados e especializados, para dessa forma prevenir qualquer risco. Em caso de temporal, desconecte o cabo de alimentação da tomada de corrente. Guarde esse livrinho de utilização com segurança, junto com as instruções, pela inteira duração da vida do aparelho, para poder consultá-lo. Se for ceder o aparelho para terceiros, entregue também toda a documentação. Se durante a leitura desse livrinho de instruções de utilização algumas partes estiverem difíceis de serem entendidas ou se houverem dúvidas, antes de utilizar o produto procure a empresa no endereço indicado.



ATENÇÃO!

Verifique periodicamente se os eventuais parafusos presentes estão corretamente apertados, o estado de desgaste do aparelho e seu correto funcionamento. A utilização de acessórios não aconselhados ou não fornecidos pelo construtor do aparelho pode comportar riscos de incêndios, choques elétricos ou danificações às pessoas. Desconecte sempre o aparelho da alimentação se o mesmo for deixado sem supervisão

e antes de montá-lo, desmontá-lo, limpá-lo ou realizar sua manutenção. Não deixe o aparelho exposto aos agentes atmosféricos (chuva, sol, etc.). Não utilize o aparelho ao ar livre. Não deixe o aparelho sem supervisão enquanto ele estiver conectado na rede elétrica. Não utilize o aparelho se estiver com as mãos molhadas ou pés molhados ou descalços.



ATENÇÃO!

! Perigo de sufocamento. Os elementos da embalagem não devem ser deixados ao alcance das crianças enquanto potenciais fontes de perigo. Mantenha o saco de plástico longe do alcance das crianças. Não é um brinquedo. Durante a utilização certifique-se que as crianças não entrem em contato com o aparelho.



ATENÇÃO!

O aparelho pode ser utilizado por crianças com idade não inferior aos 8 anos e por pessoas com reduzidas capacidades físicas, sensoriais ou mentais, ou com falta de experiência ou sem o conhecimento necessário, a não ser sob supervisão ou então depois que as mesmas receberam as instruções relativas à utilização com segurança do aparelho

e que elas tenham entendido os perigos inerentes. As crianças não devem brincar com o aparelho. A limpeza e a manutenção destinada a ser realizada pelo utilizador não devem ser realizada pelas crianças, a não ser que elas tenham mais que 8 anos e estejam sob supervisão. Mantenha o aparelho e o cabo fora do alcance das crianças com menos de 8 anos e guarde-o em um lugar seco e seguro. O aparelho não é destinado para ser feito funcionar através de um temporizador externo ou com um sistema de controle separado. Utilize o aparelho somente com a unidade de alimentação indicada na tarjeta do aparelho.

Não deixe o aparelho exposto aos agentes atmosféricos. Não utilize o aparelho ao ar livre. Não deixe o aparelho sem supervisão enquanto ele estiver conectado na rede elétrica. Não utilize para aspirar líquidos, objetos incandescentes, cinzas quentes ou materiais combustíveis. Não mergulhe na água e nem utilize sobre superfícies molhadas. O aparelho deve ser controlado com regularidade e não deve ser utilizado se danificado. Não deixe sem supervisão durante o recarregamento. Esse aparelho contém baterias não substituíveis. Não desmonte e nem substitua a bateria.

Antes de proceder com a manutenção, desligue o aparelho. Limpe externamente com um pano seco. Utilize somente com a unidade de alimentação modelo n. CZH013265050EUWH

Aspirador sem fio

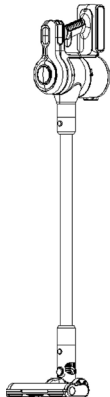

Manual do utilizador
Ler atentamente estas instruções antes de utilizar.

DESCRIÇÃO DO DISPOSITIVO

1. Botão metálico de libertação do tubo
2. Tubo metálico
3. Botão motorizado de libertação da escova de chão
4. Escova eléctrica multi-superfícies
5. Pega ergonómica
6. Bateria
7. Luzes indicadoras de alimentação
8. Depósito de pó
9. Botão de libertação do depósito de pó
10. Interruptor de ligar/desligar
11. Botão de controlo da velocidade
12. Luzes indicadoras de velocidade (3 níveis)
13. Adaptador
14. Suporte de parede
15. Acessório de lança
16. Acessório 2 em 1

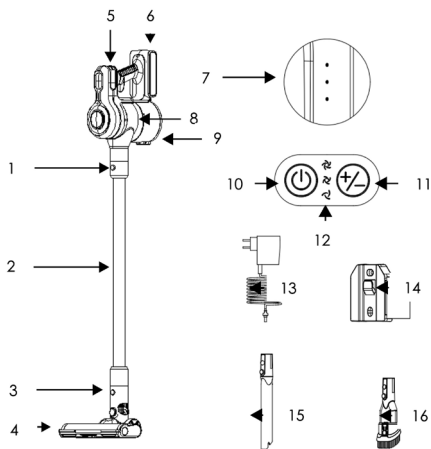

INSTRUÇÕES DE INSTALAÇÃO

Tubo metálico

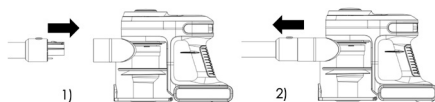

1. Introduzir o tubo metálico no corpo principal até ouvir um clique.
2. Prima o botão metálico de libertação do tubo para o retirar.

Instalar a escova de chão

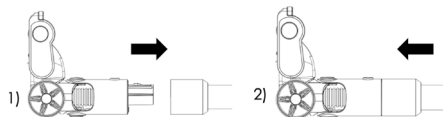

1. Introduzir a escova motorizada na extremidade do tubo até ouvir um clique.
2. Prima o botão de libertação da escova de chão motorizada para a retirar.

UTILIZAÇÃO DO PRODUTO

Recarregar

Ligue o adaptador à porta de carregamento do aspirador e, em seguida, ligue a outra extremidade do adaptador à tomada.

Nota:

- Recarregar totalmente a bateria antes da primeira utilização.
- É aconselhável efetuar um carregamento completo durante as três primeiras sessões de utilização.
- Evite manter a bateria carregada por períodos prolongados, para não comprometer a sua vida útil.

Luzes indicadoras (todas verdes)

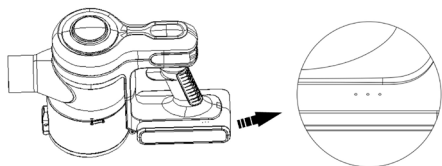

(A) Durante a recarga



O nível de carga aumenta gradualmente: as luzes indicadoras sucessivamente até que as três permaneçam acesas.

Se os três indicadores de velocidade piscarem ao mesmo tempo, verifique se o rolo da escova não está bloqueado.



(B) Durante a utilização

O nível de carga diminui gradualmente: as luzes apagam-se uma a uma até a última começar a piscar.



Bateria fraca: a última luz pisca até o aparelho ser desligado. Proceder ao recarregamento.



INSTRUÇÕES DE UTILIZAÇÃO

Acessórios de limpeza

- Escova motorizada para pavimentos: adequada para alcatifas e pavimentos duros.
- Acessório de lança comprida: ideal para limpar lixo e detritos em cantos, fendas, rodapés e outras áreas de difícil acesso.
- Acessório 2 em 1 com escova:

Modo escova: para superfícies estofadas, teclados, candeeiros, cortinas, persianas, saídas de ar e semelhantes. Particularmente eficaz para remover pêlos e poeiras presos nos tecidos.

Modo de ranhura: para actividades de limpeza de rotina.

Mudar de modo: prima o botão no acessório e deslize a escova para cima ou para baixo para mudar de uma função para outra.

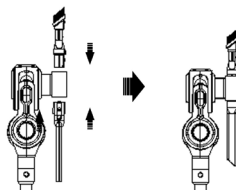
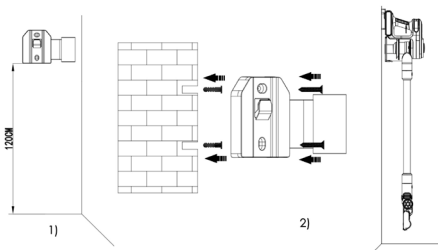
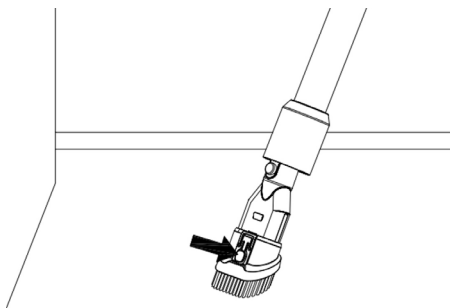

3)

LIMPEZA E MANUTENÇÃO

Limpeza do depósito de pó e dos filtros

Nota: Limpe o depósito de pó e os filtros mensalmente para manter um desempenho ótimo.

1. Prima o botão para abrir a tampa do depósito de pó; ou rode o depósito da posição bloqueada para a posição desbloqueada e retire-o.

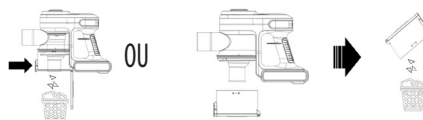

2. Levantar o filtro rodando-o no sentido contrário ao dos ponteiros do relógio e retirá-lo.

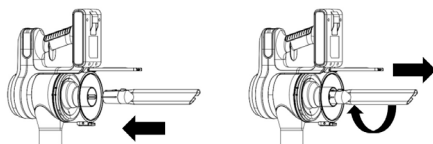

Nota: Volte a inserir o filtro e rode no sentido dos ponteiros do relógio para o bloquear.

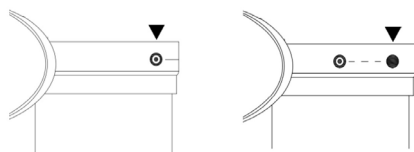

Unlock

Lock

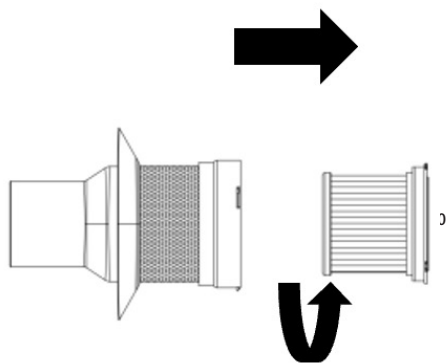

Nota:

- Rodar no sentido dos ponteiros do relógio para desbloquear.

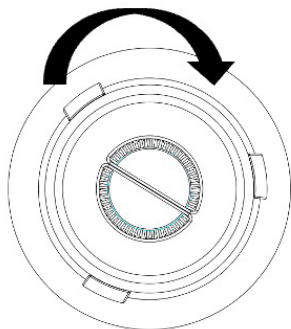

- Rodar no sentido contrário ao dos ponteiros do relógio para bloquear.

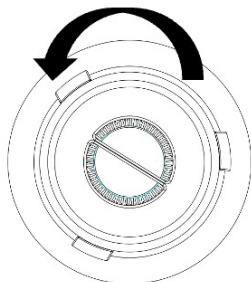

Limpar o filtro pós-motor e a máscara do filtro
Nota: Limpar o filtro pós-motor todos os meses.



1. Rodar a tampa do filtro no sentido contrário ao dos ponteiros do relógio para a retirar.
2. Retire o filtro HEPA pós-motor.
3. Agitar para remover o pó. Lavar o filtro HEPA em água fria corrente.
4. Secar completamente o filtro antes de voltar a montar.

Limpar a escova de chão

1. Retire o clipe e retire o rolo da escova.

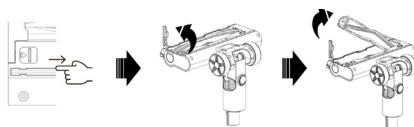

2. Retirar manualmente (ou com uma faca) os pêlos e os resíduos que se enrolam no rolo.

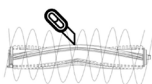

3. Lavar o rolo de escova em água corrente.



4. Secar completamente o rolo antes de voltar a montar.



5. Reposicione o rolo da escova e volte a instalar o clipe.

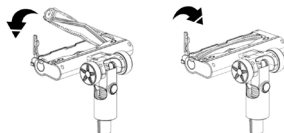

RESOLUÇÃO DE PROBLEMAS

Se encontrar um problema com o aparelho ou suspeitar de uma avaria, faça algumas verificações simples antes de contactar um técnico.

Problema

Sem alimentação eléctrica

Solução

Verificar se o aparelho está totalmente carregado. Esvazie o depósito de pó e limpe o filtro.

Perda de aspiração

Verificar se as aberturas estão obstruídas. Limpar se necessário. Verificar se o filtro está correctamente instalado. Esvaziar o recipiente e limpar o filtro.

A escova motorizada não gira

Desligar o aparelho e verificar se existem pêlos entupidos ou sujidade. Se necessário, retirar o eixo rotativo, limpar e voltar a instalar.

Verificar se o eixo está corretamente inserido e se o clipe está bloqueado. Recarregar o aparelho. O indicador da bateria fica verde quando o carregamento estiver concluído.

As luzes indicadoras de velocidade piscam durante a utilização

A escova motorizada está bloqueada. Desligue o aspirador e remova as obstruções.

- **AVISO:** A escova motorizada contém ligações eléctricas. Não mergulhar em água durante a limpeza.

Sinais de carregamento da bateria

1. A recarga pode demorar mais tempo nas seguintes circunstâncias:

a. A temperatura ambiente é superior a 30 °C;

b. O carregamento é efectuado imediatamente após o aspirador ter parado.

2. Recarregar sempre o aspirador após cada utilização, independentemente da duração da utilização.

3. Desligue o dispositivo quando não estiver a carregar.

4. Se o aspirador não for utilizado durante mais de dois meses, deve ser desligado da fonte de alimentação. Para garantir uma vida útil mais longa da bateria, recomenda-se que a bateria seja totalmente recarregada pelo menos uma vez a cada dois meses.

5. Durante o carregamento, o aspirador ou o adaptador podem aquecer.

GR - ΜΕΤΡΑ ΑΣΦΑΛΕΙΑΣ



Διαβάστε τις οδηγίες πριν από τη χρήση. Διαβάστε όλες τις προειδοποιήσεις και τις οδηγίες ασφαλείας.



ΠΡΟΣΟΧΗ!

Διαβάστε όλες τις προειδοποιήσεις και τις οδηγίες ασφαλείας. Η μη τήρηση αυτών των προειδοποιήσεων και οδηγιών μπορεί να προκαλέσει ηλεκτροπληξία, πυρκαγιά ή/και σοβαρό

τραυματισμό. Προειδοποίηση! Όταν χρησιμοποιείτε ηλεκτρικές συσκευές, ακολουθείτε πάντα τις βασικές προφυλάξεις ασφαλείας για να μειώσετε τον κίνδυνο πυρκαγιάς, ηλεκτροπληξίας, τραυματισμού και υλικών ζημιών. Η συσκευή προορίζεται μόνο για οικιακή χρήση για τις λειτουργίες που αναφέρονται σε αυτό το εγχειρίδιο. Δεν είναι κατάλληλη για επαγγελματική χρήση. Μην χρησιμοποιείτε τη συσκευή για σκοπούς διαφορετικούς από αυτούς για τους οποίους έχει σχεδιαστεί. Οποιαδήποτε χρήση διαφορετική από την ενδεικνυόμενη θεωρείται ακατάλληλη και επικίνδυνη και εκθέτει τον χρήστη σε ηλεκτρικούς κινδύνους και τραυματισμούς σε ανθρώπους. Εάν αποφασίσετε να απορρίψετε αυτήν τη συσκευή ως απόβλητο, σας συνιστούμε να την αχρηστεύσετε κόβοντας το καλώδιο τροφοδοσίας. Πριν συνδέσετε τη συσκευή στην παροχή ρεύματος, ελέγξτε ότι η τάση που αναφέρεται στα τεχνικά δεδομένα αντιστοιχεί σε αυτήν του τοπικού δικτύου και μην χρησιμοποιείτε πρίζες ή καλώδια επέκτασης που δεν είναι συμβατά με αυτήν που αναφέρεται στα τεχνικά δεδομένα. Μην χρησιμοποιείτε τη συσκευή εάν το καλώδιο, το φις ή οποιοδήποτε μέρος αυτού έχει υποστεί ζημιά. Όλες οι επισκευές,

συμπεριλαμβανομένης (εάν είναι απαραίτητο) της αντικατάστασης του καλωδίου τροφοδοσίας, πρέπει να πραγματοποιούνται μόνο από εξουσιοδοτημένους και έμπειρους τεχνικούς, προκειμένου να αποτραπεί οποιοσδήποτε κίνδυνος. Σε περίπτωση καταιγίδας, αποσυνδέστε το καλώδιο τροφοδοσίας από την πρίζα. Φυλάξτε αυτό το εγχειρίδιο χρήστη σε ασφαλές μέρος, μαζί με τις οδηγίες, για αναφορά καθ' όλη τη διάρκεια ζωής της συσκευής. Εάν παραχωρήσετε τη συσκευή σε τρίτους, παρακαλούμε να παραδώσετε και όλα τα έγγραφα τεκμηρίωσης. Εάν, κατά την ανάγνωση αυτού του εγχειριδίου οδηγιών, ορισμένα μέρη είναι δύσκολο να κατανοηθούν ή εάν προκύψουν αμφιβολίες, επικοινωνήστε με την εταιρεία στην υποδεικνυόμενη διεύθυνση πριν χρησιμοποιήσετε το προϊόν.



ΠΡΟΣΟΧΗ!

Ελέγχετε περιοδικά τη σωστή σύσφιξη τυχόν βιδών που υπάρχουν, την κατάσταση φθοράς της συσκευής και βεβαιωθείτε ότι λειτουργεί σωστά. Η χρήση αξεσουάρ που δεν συνιστώνται ή δεν παρέχονται από τον κατασκευαστή της συσκευής ενδέχεται να ενέχει κίνδυνο πυρκαγιάς, ηλεκτροπληξίας ή

τραυματισμού ατόμων. Πάντα να αποσυνδέετε τη συσκευή από την παροχή ρεύματος εάν την αφήσετε χωρίς επίβλεψη και πριν από τη συναρμολόγηση, την αποσυναρμολόγηση, τον καθαρισμό ή τη συντήρησή της. Μην αφήνετε τη συσκευή εκτεθειμένη σε ατμοσφαιρικούς παράγοντες (βροχή, ήλιο κ.λπ.). Μην χρησιμοποιείτε τη συσκευή σε εξωτερικούς χώρους. Μην αφήνετε τη συσκευή χωρίς επίβλεψη όσο είναι συνδεδεμένη στο ηλεκτρικό δίκτυο. Μην χρησιμοποιείτε τη συσκευή εάν έχετε βρεγμένα χέρια ή βρεγμένα ή γυμνά πόδια.



ΠΡΟΣΟΧΗ!

Κίνδυνος πνιγμού. Τα στοιχεία της συσκευασίας δεν πρέπει να αφήνονται σε κοντινή απόσταση από παιδιά, καθώς αποτελούν πιθανές πηγές κινδύνου. Κρατήστε την πλαστική σακούλα μακριά από παιδιά. Δεν είναι παιχνίδι. Κατά τη χρήση, βεβαιωθείτε ότι τα παιδιά δεν έρχονται σε επαφή με τη συσκευή.



ΠΡΟΣΟΧΗ!

Η συσκευή μπορεί να χρησιμοποιηθεί από παιδιά ηλικίας 8 ετών και άνω και από άτομα με μειωμένες σωματικές,

αισθητηριακές ή νοητικές ικανότητες ή έλλειψη εμπειρίας ή γνώσης, υπό την προϋπόθεση ότι βρίσκονται υπό επίβλεψη ή έχουν λάβει οδηγίες σχετικά με τον ασφαλή χειρισμό της συσκευής και έχουν κατανοήσει τους σχετικούς κινδύνους. Τα παιδιά δεν πρέπει να παίζουν με τη συσκευή. Ο καθαρισμός και η συντήρηση από τον χρήστη δεν πρέπει να εκτελούνται από παιδιά, εκτός εάν είναι άνω των 8 ετών και επιβλέπονται. Κρατήστε τη συσκευή και το καλώδιό της μακριά από παιδιά κάτω των 8 ετών και φυλάξτε την σε ξηρό και ασφαλές μέρος. Η συσκευή δεν προορίζεται για λειτουργία μέσω εξωτερικού χρονοδιακόπτη ή με ξεχωριστό σύστημα ελέγχου. Χρησιμοποιείτε τη συσκευή μόνο με το τροφοδοτικό που αναγράφεται στην πινακίδα της συσκευής.

Μην αφήνετε τη συσκευή εκτεθειμένη σε ατμοσφαιρικούς παράγοντες. Μην χρησιμοποιείτε τη συσκευή σε εξωτερικούς χώρους. Μην αφήνετε τη συσκευή χωρίς επίβλεψη όσο είναι συνδεδεμένη στο ηλεκτρικό δίκτυο. Μην τη χρησιμοποιείτε για την αναρρόφηση υγρών, πυρακτωμένων αντικειμένων, καυτής στάχτης ή εύφλεκτων υλικών. Μην τη βυθίζετε σε νερό ή μην τη χρησιμοποιείτε

πάνω σε βρεγμένες επιφάνειες. Η συσκευή πρέπει να ελέγχεται τακτικά και δεν πρέπει να χρησιμοποιείται εάν έχει υποστεί ζημιά. Μην αφήνετε το προϊόν χωρίς επίβλεψη κατά τη φόρτιση. Αυτή η συσκευή περιέχει μη αντικαταστάσιμες μπαταρίες. Μην αποσυναρμολογείτε ή αντικαθιστάτε την μπαταρία. Πριν προχωρήσετε στη συντήρηση, απενεργοποιήστε τη συσκευή. Καθαρίστε εξωτερικά με ένα στεγνό πανί. Χρησιμοποιήστε τη μόνο με το μοντέλο μονάδας τροφοδοτικού με αριθμό μοντέλου CZH013265050EUWH.

Ηλεκτρική σκούπα χωρίς καλώδιο

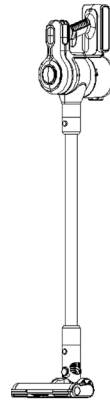

Εγχειρίδιο χρήσης

Διαβάστε προσεκτικά αυτές τις οδηγίες πριν από τη χρήση.

ΠΕΡΙΓΡΑΦΗ ΤΗΣ ΣΥΣΚΕΥΗΣ

1. Μεταλλικό κουμπί απελευθέρωσης σωλήνα
2. Μεταλλικός σωλήνας
3. Μηχανοκίνητο κουμπί απελευθέρωσης βούρτσας δαπέδου
4. Ηλεκτρική βούρτσα πολλαπλών επιφανειών
5. Εργονομική λαβή
6. Μπαταρία
7. Ενδεικτικές λυχνίες ισχύος

8. Δεξαμενή σκόνης
9. Κουμπί απελευθέρωσης δεξαμενής σκόνης
10. Διακόπτης On/Off
11. Κουμπί ελέγχου ταχύτητας
12. Ενδεικτικές λυχνίες ταχύτητας (3 επίπεδα)
13. Προσαρμογέας
14. Βάση τοίχου
15. Αξεσουάρ Lance
16. Αξεσουάρ 2 σε 1

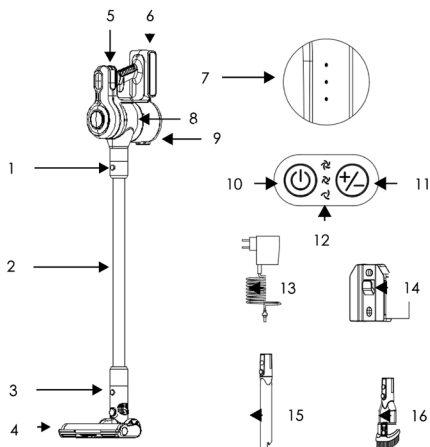

ΟΔΗΓΙΕΣ ΕΓΚΑΤΑΣΤΑΣΗΣ Μεταλλικός σωλήνας

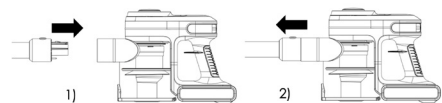

1. Εισάγετε τον μεταλλικό σωλήνα στο κύριο σώμα μέχρι να ακούσετε ένα κλικ.
2. Πατήστε το κουμπί απελευθέρωσης του μεταλλικού σωλήνα για να τον αφαιρέσετε.

Εγκατάσταση της βούρτσας δαπέδου

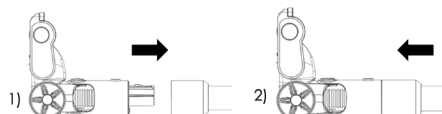

1. Τοποθετήστε τη μηχανοκίνητη βούρτσα στο άκρο του σωλήνα μέχρι να ακούσετε ένα κλικ.
2. Πατήστε το κουμπί απελευθέρωσης της μηχανοκίνητης βούρτσας δαπέδου για να την αφαιρέσετε.

ΧΡΗΣΗ ΠΡΟΪΟΝΤΟΣ

Επαναφόρτιση

Συνδέστε τον προσαρμογέα στη θύρα φόρτισης της ηλεκτρικής σκούπας και, στη συνέχεια, συνδέστε το άλλο άκρο του προσαρμογέα στην πρίζα.

Σημείωση:

- Πλήρης επαναφόρτιση της μπαταρίας πριν από την πρώτη χρήση.
- Συνιστάται να ολοκληρώσετε μια πλήρη φόρτιση για τις τρεις πρώτες συνεδρίες χρήσης.
- Αποφύγετε να διατηρήτε τη μπαταρία σε φόρτιση για παρατεταμένες περιόδους, ώστε να μην διακυβεύεται η διάρκεια ζωής της μπαταρίας.

Ενδεικτικές λυχνίες (όλες πράσινες)

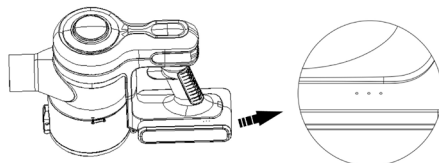

(A) Κατά τη διάρκεια της επαναφόρτισης



Το επίπεδο φόρτισης αυξάνεται σταδιακά: οι ενδεικτικές λυχνίες αναβοσβήνουν με τη σειρά μέχρι να παραμείνουν αναμμένες και οι τρεις.

Βλάβη: Εάν αναβοσβήνουν ταυτόχρονα και οι τρεις ενδείξεις ταχύτητας, ελέγξτε ότι ο κύλινδρος βούρτσας δεν έχει μπλοκάρει.



(B) Κατά τη χρήση

Η στάθμη φόρτισης μειώνεται σταδιακά: οι λυχνίες σβήνουν μία προς μία μέχρι να αρχίσει να αναβοσβήνει η τελευταία.



Χαμηλή μπαταρία: η τελευταία λυχνία αναβοσβήνει μέχρι να απενεργοποιηθεί η συσκευή. Προχωρήστε στην επαναφόρτιση.



ΟΔΗΓΙΕΣ ΧΡΗΣΗΣ

Αξεσουάρ καθαρισμού

- Μηχανοκίνητη βούρτσα δαπέδου: κατάλληλη για χαλί και σκληρά δάπεδα.
- Μακρύ εξάρτημα λόγχης: ιδανικό για τον καθαρισμό σκουπιδιών και υπολειμμάτων σε γωνίες, ρωγμές, σοβατεπί και άλλες δυσπρόσιτες περιοχές.
- Αξεσουάρ 2 σε 1 με βούρτσα:

Λειτουργία βούρτσας: για ταπετσαρισμένες επιφάνειες, πληκτρολόγια, λάμπες, κουρτίνες, περσίδες, αεραγωγούς και παρόμοια. Ιδιαίτερα αποτελεσματική για την απομάκρυνση των τριχών και της σκόνης που έχουν παγιδευτεί στα

υφάσματα.

Λειτουργία υποδοχής: για δραστηριότητες καθαρισμού ρουτίνας.

Αλλαγή λειτουργιών: πατήστε το κουμπί στο εξάρτημα και σύρτε τη βούρτσα προς τα πάνω ή προς τα κάτω για να αλλάξετε από τη μία λειτουργία στην άλλη.

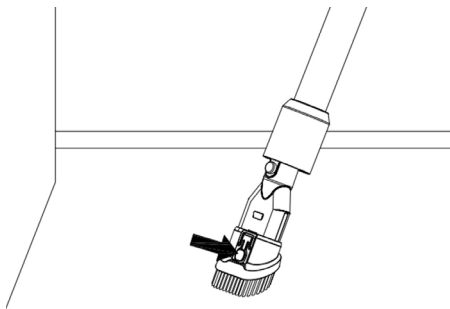

Έναρξη λειτουργίας

1. Επιλέξτε το καταλληλότερο εξάρτημα ανάλογα με την επιφάνεια ή την εργασία καθαρισμού.
2. Πατήστε το διακόπτη ON/OFF για να εκκινήσετε τη συσκευή. Πίεστε ξανά για να την απενεργοποιήσετε.
3. Πατήστε το κουμπί ελέγχου ταχύτητας για να επιλέξετε ένα από τα 3 διαθέσιμα επίπεδα ισχύος αναρρόφησης.

ΕΓΚΑΤΑΣΤΑΣΗ ΕΠΙΤΟΙΧΙΟΥ ΒΡΑΧΙΟΝΑ

1. Τοποθετήστε το κάτω άκρο του επιτοίχιου βραχίονα τουλάχιστον 120 cm πάνω από το δάπεδο.
2. Στερεώστε το στήριγμα με βίδες και στερεώστε τη μονάδα στο στήριγμα τοίχου.

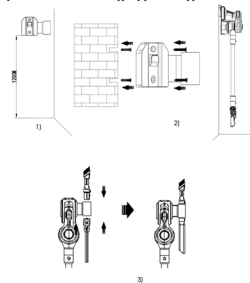

ΚΑΘΑΡΙΣΜΟΣ ΚΑΙ ΣΥΝΤΗΡΗΣΗ

Καθαρισμός του δοχείου σκόνης και των φίλτρων

Σημείωση: Καθαρίζετε το δοχείο σκόνης και τα φίλτρα κάθε μήνα για να διατηρήσετε τη βέλτιστη απόδοση.

1. Πατήστε το κουμπί για να ανοίξετε το καπάκι του δοχείου σκόνης ή περιστρέψτε το δοχείο από τη θέση κλειδώματος στη θέση ξεκλειδώματος και αφαιρέστε το.

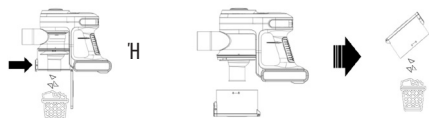

2. Ανασηκώστε το φίλτρο περιστρέφοντάς το αριστερόστροφα και αφαιρέστε το.

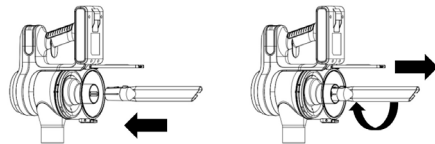

Σημείωση: Τοποθετήστε ξανά το φίλτρο και γυρίστε το δεξιόστροφα για να το ασφαλίσετε.

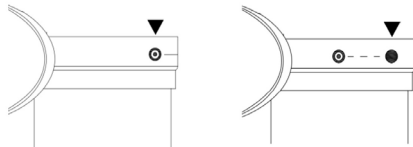

3. Αποσυνδέστε το φίλτρο HEPA από τη μάσκα φίλτρου περιστρέφοντάς το δεξιόστροφα και τραβώντας το προς τα έξω.

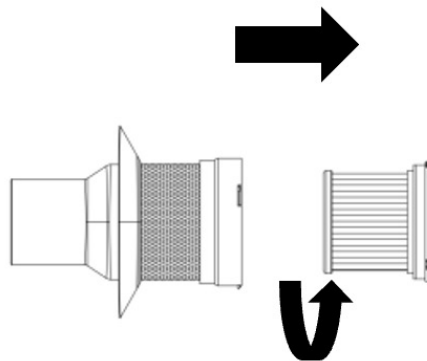

Σημείωση:

- Γυρίστε δεξιόστροφα για να ξεκλειδώσετε.

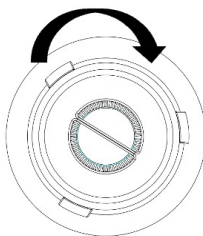

- Γυρίστε αριστερόστροφα για να κλειδώσετε.

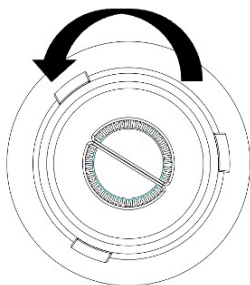

Καθαρισμός του φίλτρου μετά τον κινητήρα και της μάσκας φίλτρου
Σημείωση: Καθαρίζετε το φίλτρο μετά τον κινητήρα κάθε μήνα.

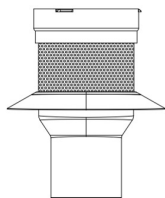

1. Γυρίστε το κάλυμμα του φίλτρου αριστερόστροφα για να το αφαιρέσετε.
2. Τραβήξτε το φίλτρο HEPA μετά τη λειτουργία του κινητήρα.
3. Ανακινήστε για να απομακρύνετε τη σκόνη. Πλύνετε το φίλτρο HEPA κάτω από κρύο τρεχούμενο νερό.
4. Στεγνώστε εντελώς το φίλτρο πριν το επανασυναρμολογήσετε.

Καθαρισμός της βούρτσας δαπέδου

1. Αφαιρέστε το κλιπ και βγάλτε το ρολό βούρτσας.

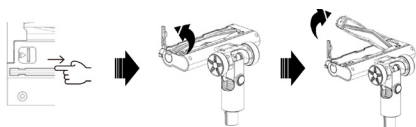

2. Αφαιρέστε τα μαλλιά και τα υπολείμματα που έχουν τυλιχτεί γύρω από τον κύλινδρο με το χέρι (ή με ένα μαχαίρι).

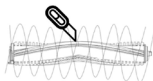

3. Πλύνετε το ρολό βούρτσας κάτω από τρεχούμενο νερό.



4. Στεγνώστε εντελώς τον κύλινδρο πριν τον επανασυναρμολογήσετε.



5. Επανατοποθετήστε τον κύλινδρο βούρτσας και επανατοποθετήστε το κλιπ.

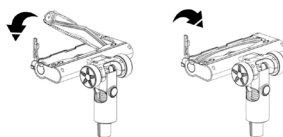

ΑΝΤΙΜΕΤΩΠΙΣΗ ΠΡΟΒΛΗΜΑΤΩΝ

Εάν αντιμετωπίσετε πρόβλημα με τη συσκευή ή υποψιάζεστε δυσλειτουργία, κάντε μερικούς απλούς ελέγχους προτού επικοινωνήσετε με έναν τεχνικό.

Πρόβλημα
Δεν υπάρχει παροχή ρεύματος

Λύση

Ελέγξτε ότι η συσκευή είναι πλήρως φορτισμένη. Αδειάστε το δοχείο σκόνης και καθαρίστε το φίλτρο.

Απώλεια αναρρόφησης

Ελέγξτε εάν τα ανοίγματα είναι φραγμένα. Καθαρίστε τα εάν είναι απαραίτητο. Ελέγξτε ότι το φίλτρο έχει τοποθετηθεί σωστά. Αδειάστε το δοχείο και καθαρίστε το φίλτρο.

Η μηχανοκίνητη βούρτσα δεν περιστρέφεται

Απενεργοποιήστε τη μονάδα και ελέγξτε για μπλοκαρισμένες τρίχες ή βρωμιά. Εάν είναι απαραίτητο, αφαιρέστε τον περιστρεφόμενο άξονα, καθαρίστε τον και επανατοποθετήστε τον. Ελέγξτε ότι ο άξονας είναι σωστά τοποθετημένος και το κλιπ κλειδωμένο. Επαναφορτίστε τη μονάδα. Η ένδειξη της μπαταρίας θα γίνει πράσινη όταν ολοκληρωθεί η φόρτιση.

Οι ενδεικτικές λυχνίες ταχύτητας αναβοσβήνουν κατά τη χρήση
Η μηχανοκίνητη βούρτσα είναι

μπλοκαρισμένη. Απενεργοποιήστε την ηλεκτρική σκούπα και απομακρύνετε τυχόν εμπόδια.

- ΠΡΟΕΙΔΟΠΟΙΗΣΗ: Η μηχανοκίνητη βούρτσα περιέχει ηλεκτρικές συνδέσεις. Μην βυθίζετε σε νερό κατά τη διάρκεια του καθαρισμού.

Σήματα φόρτισης μπαταρίας

1. Η επαναφόρτιση μπορεί να διαρκέσει περισσότερο στις ακόλουθες περιπτώσεις:
 - a. Η θερμοκρασία περιβάλλοντος υπερβαίνει τους 30 °C,
 - b. Η φόρτιση πραγματοποιείται αμέσως μετά το σταμάτημα της ηλεκτρικής σκούπας.
2. Φορτίζετε πάντα την ηλεκτρική σκούπα μετά από κάθε χρήση, ανεξάρτητα από τη διάρκεια της χρήσης.
3. Αποσυνδέστε τη συσκευή από την πρίζα όταν δεν φορτίζει.
4. Εάν η ηλεκτρική σκούπα δεν χρησιμοποιηθεί για περισσότερο από δύο μήνες, πρέπει να αποσυνδεθεί από την παροχή ρεύματος. Για να εξασφαλιστεί μεγαλύτερη διάρκεια ζωής της μπαταρίας, συνιστάται η πλήρης επαναφόρτιση της μπαταρίας τουλάχιστον μία φορά κάθε δύο μήνες.
5. Κατά τη διάρκεια της φόρτισης, η ηλεκτρική σκούπα ή ο προσαρμογέας ενδέχεται να θερμανθούν.

HR - SIGURNOSNE NAPOMENE



Prije uporabe pročitajte upute. Pročitajte sva sigurnosna upozorenja i upute.



OPREZ!

Pročitajte sva sigurnosna upozorenja i upute. Nepoštivanje ovih upozorenja i uputa može dovesti do strujnog udara, požara i/ili ozbiljne ozljede. Upozorenje! Kada koristite uređaje na električni pogon, uvijek slijedite osnovne sigurnosne mjere kako biste smanjili rizik od požara, strujnog udara, osobnih ozljeda i oštećenja imovine. Uređaj je namijenjen samo za kućnu upotrebu za

funkcije navedene u ovom priručniku. Nije prikladno za profesionalnu upotrebu. Nemojte koristiti uređaj u druge svrhe osim onih za koje je dizajniran. Svaka druga uporaba osim navedene smatra se neprikladnom i opasnom te izlaže korisnika električnim rizicima i ozljedama ljudi. Ako odlučite ovaj uređaj odložiti kao otpad, preporučujemo da ga učinite neispravnim tako da odsijecete kabel za napajanje. Prije spajanja uređaja na napajanje provjerite odgovara li napon naveden u tehničkim podacima naponu lokalne mreže i nemojte koristiti utičnice ili produžne kabele koji nisu kompatibilni s naponom navedenim u tehničkim podacima. Nemojte koristiti uređaj ako je kabel, utikač ili bilo koji njegov dio oštećen. Sve popravke, uključujući (ako je potrebno) zamjenu kabela za napajanje, moraju obavljati samo ovlaštene i stručni tehničari, kako bi se spriječio bilo kakav rizik. U slučaju grmljavinskog nevremena, izvucite kabel za napajanje iz električne utičnice. Čuvajte ovaj korisnički priručnik na sigurnom mjestu, zajedno s uputama, za korištenje tijekom životnog vijeka uređaja. Ako uređaj prosljeđujete trećim stranama, molimo predajte i svu dokumentaciju. Ako tijekom čitanja ovog priručnika s uputama neki dijelovi

budu teško razumljivi ili ako se pojave nedoumice, kontaktirajte tvrtku na navedenoj adresi prije uporabe proizvoda.



OPREZ!

Povremeno provjeravajte ispravnost pritezanja svih prisutnih vijaka, stanje istrošenosti uređaja i uvjerite se da ispravno radi. Korištenje dodataka koje nije preporučio ili isporučio proizvođač uređaja može predstavljati opasnost od požara, strujnog udara ili ozljeda osoba. Uvijek isključite uređaj iz napajanja ako ga ostavite bez nadzora i prije sastavljanja, rastavljanja, čišćenja ili održavanja. Ne ostavljajte uređaj izložen atmosferskim utjecajima (kiša, sunce, itd.). Nemojte koristiti uređaj na otvorenom. Ne ostavljajte uređaj bez nadzora dok je priključen na električnu mrežu. Nemojte koristiti uređaj ako imate mokre ruke ili mokre ili bose noge



OPREZ!

Opasnost od gušenja. Dijelovi pakiranja ne smiju se ostavljati u dohvatu djece jer su potencijalni izvori opasnosti. Držite plastičnu vrećicu podalje od djece. To nije igračka. Tijekom uporabe pazite da djeca ne dođu u kontakt s uređajem.



OPREZ!

Uređaj mogu koristiti djeca starija od 8 godina i osobe sa smanjenim fizičkim, osjetilnim ili mentalnim sposobnostima ili nedostatkom iskustva ili znanja, pod uvjetom da su pod nadzorom ili su dobili upute o sigurnom korištenju aparata i razumjeli su povezane opasnosti. Djeca se ne smiju igrati s uređajem. Čišćenje i korisničko održavanje ne smiju obavljati djeca osim ako su starija od 8 godina i pod nadzorom. Držite uređaj i njegov kabel izvan dohvata djece mlađe od 8 godina i čuvajte ih na suhom i sigurnom mjestu. Uređaj nije namijenjen za rad pomoću vanjskog mjerača vremena ili s posebnim sustavom upravljanja. Uređaj koristite samo s jedinicom za napajanje navedenom na pločici uređaja.

Ne ostavljajte uređaj izložen atmosferskim utjecajima. Nemojte koristiti uređaj na otvorenom. Ne ostavljajte uređaj bez nadzora dok je priključen na električnu mrežu. Nemojte koristiti za usisavanje tekućina, užarenih predmeta, vrućeg pepela ili zapaljivih materijala. Nemojte uranjati u vodu niti koristiti na mokrim površinama. Aparat se mora redovito provjeravati i ne smije se koristiti ako je oštećen. Ne ostavljajte

ga bez nadzora tijekom punjenja. Ovaj uređaj sadrži nezamjenjive baterije. Nemojte rastavljati niti mijenjati bateriju. Prije nego što nastavite s održavanjem, isključite uređaj. Očistite izvana suhom krpom. Koristite samo s jedinicom napajanja modela br. CZH013265050EUWH.

Bežični usisavač

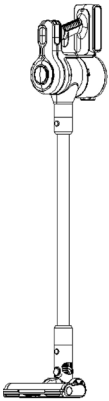

Korisnički priručnik

Molimo pažljivo pročitajte ove upute prije upotrebe.

OPIS UREĐAJA

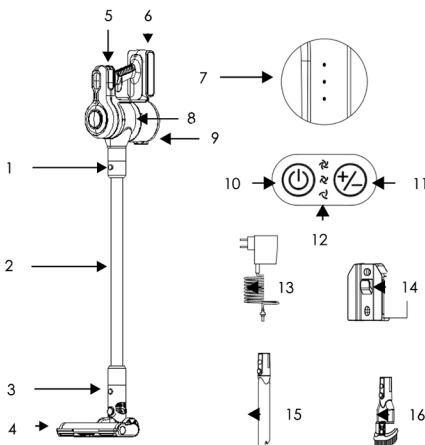

1. Metalni gumb za otpuštanje cijevi
2. Metalna cijev
3. Gumb za otpuštanje motorizirane četke za pod
4. Električna četka za više površina
5. Ergonomska ručka
6. Bubnjevi
7. Indikatorska svjetla napajanja
8. Spremnik za prašinu
9. Gumb za otpuštanje spremnika za prašinu
10. Prekidač za uključivanje/isključivanje
11. Gumb za kontrolu brzine
12. Pokazivači brzine (3 razine)
13. Adapter
14. Zidni nosač
15. Pribor za koplje
16. 2 u 1 dodatak

UPUTE ZA UGRADNJU

Metalna cijev

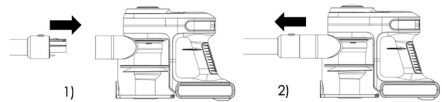

1. Umetnite metalnu cijev u glavno tijelo dok ne čujete klik .
2. Pritisnite gumb za otpuštanje metalne cijevi kako biste je uklonili.

Montaža od četka za pod

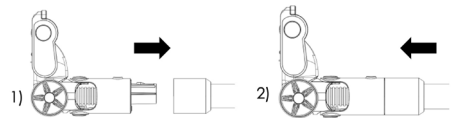

1. Umetnite motoriziranu četku u kraj cijevi dok ne čujete klik.
2. Pritisnite gumb za otpuštanje četke za pod kako biste uklonili motoriziranu četku.

UPORABA PROIZVODA

Napunite

Spojite adapter na priključak za punjenje usisavača, a zatim drugi kraj adaptera uključite u utičnicu.

Napomena:

- Prije prve upotrebe potpuno napunite bateriju.
- Preporučuje se potpuno punjenje za prve tri sesije korištenja.
- Izbjegavajte dugotrajno punjenje baterije kako ne biste ugrozili njezin vijek trajanja.

Indikatorska svjetla (sva zelena)

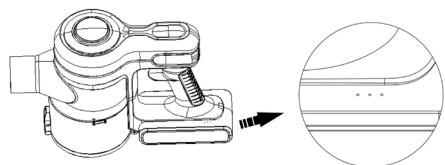

(A) Tijekom punjenja



Razina napunjenosti postupno se povećava: indikatorska svjetla trepere naizmjenično dok sva tri ne ostanu upaljena. Greška : Ako sva tri svjetla brzine trepere istovremeno, provjerite je li valjak četke blokiran.



(B) Tijekom upotrebe

Razina napunjenosti progresivno se smanjuje: svjetla se gase jedno po jedno dok posljednje ne počne treptati.



Slaba baterija: posljednje svjetlo treperi dok se uređaj ne isključi. Nastaviti na ponovno punjenje



UPUTE ZA UPORABU

Pribor za čišćenje

- Motorizirana četka za pod: pogodna za tepihe i tvrde podove.
- Nastavak s dugom cijevi: Idealan za čišćenje otpada i krhotina u kutovima, pukotinama, rubovima i drugim teško dostupnim mjestima.
- 2 u 1 dodatak s četkom :

Način rada s četkom: za tapecirane površine, tipkovnice, lampe, zavjese, rolete, ventilacijske otvore i slično. Posebno učinkovito za uklanjanje dlaka i prašine zarobljene u tkaninama.

Način rada za uske prostore: za uobičajene aktivnosti čišćenja. Promjena načina rada: Pritisnite gumb na dodatku i pomaknite četku gore ili dolje za prebacivanje između funkcija. drugome.

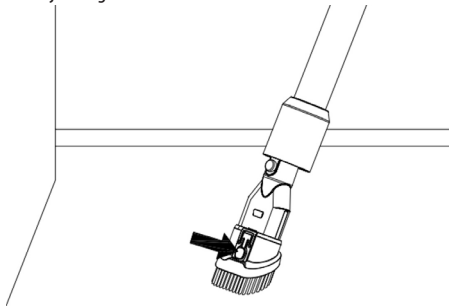

Početak rada

1. Odaberite najprikladniji pribor na temelju površine ili

zadatka čišćenja.

2. Pritisnite prekidač UKLJUČENO/ISKLJUČENO da biste pokrenuli uređaj. Pritisnite ponovno da biste ga isključili .
3. Pritisnite gumb za kontrolu brzine kako biste odabrali jednu od 3 dostupne razine snage usisavanja.

UGRADNJA ZIDNOG NOSAČA

1. Donji rub zidnog nosača postavite najmanje 120 cm od poda.
2. Pričvrstite nosač vijcima i pričvrstite uređaj na zidni nosač.

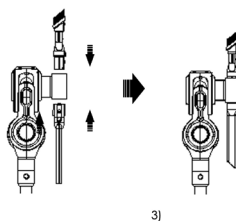
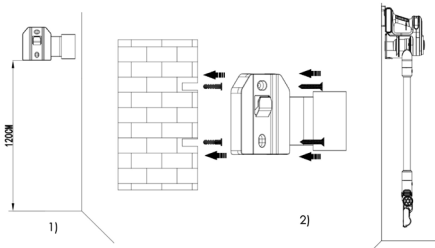

ČIŠĆENJE I ODRŽAVANJE

Čišćenje spremnika za prašinu i filtera

Napomena: Posudu za prašinu i filtere čistite mjesečno kako biste održali optimalne performanse.

1. Pritisnite gumb za otvaranje poklopca spremnika za prašinu; ili okrenite spremnik iz zaključanog u otključani položaj i uklonite ga.

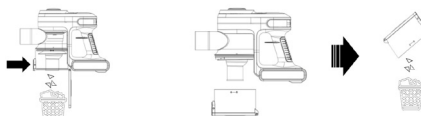

2. Podignite filter okretanjem u smjeru suprotnom od kazaljke na satu i izvadite ga.

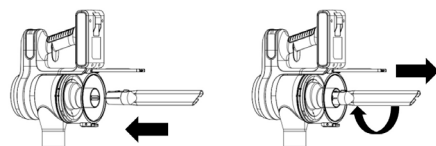

Napomena: Ponovno umetnite filter i okrenite ga u smjeru kazaljke na satu da biste ga zaključali.

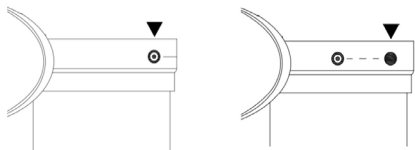

3. Odvojite HEPA filter od maske za filter okretanjem u smjeru kazaljke na satu i povlačenjem prema van.

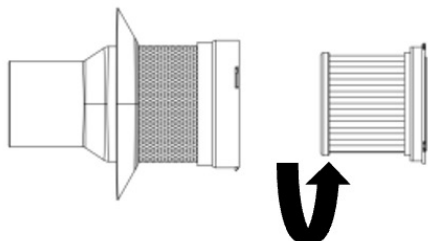

Bilješka:

• Okrenite u smjeru kazaljke na satu za otključavanje.

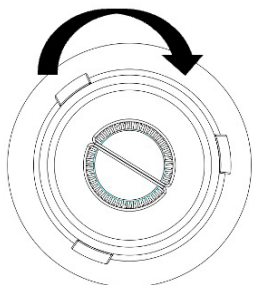

• Okrenite suprotno od smjera kazaljke na satu za zaključavanje .

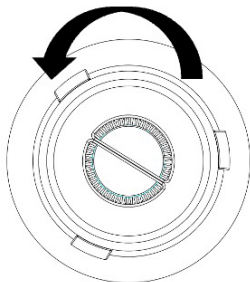

Čišćenje filtera iza motora i maske filtera

Napomena: Čistite filter iza motora svaki mjesec.

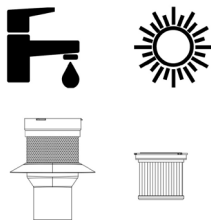

1. Okrenite poklopac filtera suprotno od smjera kazaljke na satu da biste ga uklonili.
2. Uklonite HEPA filter iza motora.
3. Protresite kako biste uklonili prašinu. Operite HEPA filter pod mlazom hladne vode.
4. Prije ponovnog sastavljanja filter potpuno osušite.

Čišćenje od četka za pod

1. Uklonite kopču i izvucite valjak četke.

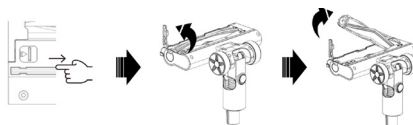

2. Ručno (ili nožem) uklonite dlake i ostatke omotane oko valjka.

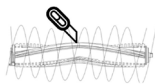

3. Operite valjak četke pod mlazom vode.



4. Potpuno osušite valjak prije ponovnog sastavljanja.



5. Vratite valjak četke na mjesto i ponovno postavite kopču.

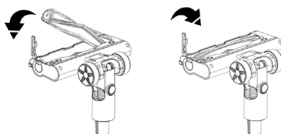

RJEŠAVANJE PROBLEMA

Ako nađete na problem s uređajem ili sumnjate na kvar, prije nego što kontaktirate tehničara, izvršite nekoliko jednostavnih provjera.

Problem

Ništa dijeta

Gubitak usisavanja

Otopina

Provjerite je li uređaj potpuno napunjen. Ispraznite spremnik za prašinu i očistite filter. Provjerite jesu li otvori blokirani. Očistite ako je potrebno. Provjerite

je li filter ispravno instaliran.
Ispraznite spremnik i očistite filter .

Motorizirana četka se ne okreće

Isključite uređaj i provjerite ima li zaglavljene kose ili prljavštine. Ako je potrebno, uklonite rotirajuću osovinu, očistite je i ponovno ugradite. Provjerite je li osovinu ispravno umetnuta i je li kopča zaključana. Napunite uređaj. Indikator baterije će postati zelen kada je punjenje završeno.

Svjetla za brzinu trepere tijekom upotrebe

Motorizirana četka je blokirana. Isključite usisavač i uklonite sve

blokade.

- UPOZORENJE: Motorizirana četka sadrži električne spojeve. Ne uranjati u vodu tijekom čišćenja .

Signali punjenja bubnjevi

1. Punjenje može trajati dulje u sljedećim okolnostima:
a. Temperatura okoline prelazi 30 °C; b. Punjenje se vrši odmah nakon što se usisavač zaustavi.
2. Uvijek napunite usisavač nakon svake upotrebe, bez obzira na trajanje upotrebe.
3. Isključite uređaj iz struje kada se ne puni.
4. Ako se usisavač ne koristi dulje od dva mjeseca, treba ga isključiti iz električne mreže. Kako biste osigurali dulji vijek trajanja baterije, preporučujemo da je potpuno napunite barem jednom svaka dva mjeseca.
5. Tijekom punjenja, usisavač ili adapter mogu se zagrijati.



= Leggere il manuale dell'operatore

E - Leer el manual del operador

P - Leia o manual do operador

GR - Διαβάστε το εγχειρίδιο του χειριστή

HR - Pročitajte priručnik za rukovanje



= Smaltimento delle apparecchiature elettriche ed elettroniche

E - Eliminación de equipos eléctricos y electrónicos

P - Descarte de equipamentos elétricos e eletrônicos

GR - Απόρριψη ηλεκτρικού και ηλεκτρονικού εξοπλισμού

HR - Odlaganje električne i elektroničke opreme



= Apparecchio per uso interno

E - Aparato para uso en interiores

P - Aparelho para uso interno

GR - Συσκευή για εσωτερική χρήση

HR - Uređaj za unutarnju upotrebu



= Osservare le avvertenze e le norme sulla sicurezza

E - Respete las advertencias y normas de seguridad

P - Respeitar os avisos e as normas de segurança

GR - Τηρείτε τις προειδοποιήσεις και τους κανονισμούς ασφαλείας

HR - Poštujte upozorenja i sigurnosne propise



= Apparecchio con classe di protezione II (Doppio isolamento)

E - Aparato con clase de protección II (Doble aislamiento)

P - Aparelho com classe de proteção II (Duplo isolamento)

GR - Συσκευή με κλάση προστασίας II (Διπλή μόνωση)

HR - Uređaj klase zaštite II (Dvostruka izolacija)

ISTRUZIONI D'USO BATTERIE AL LITIO

Questo prodotto contiene una batteria ricaricabile integrata non sostituibile. Non tentare di rimuovere o sostituire la batteria, poiché ciò potrebbe danneggiare il dispositivo, causare malfunzionamenti o comportare rischi di sicurezza. Non smontare il prodotto per accedere alla batteria. Le batterie al litio permettono ricariche parziali. In caso di non uso, ricaricare le batterie almeno ogni 3 mesi. Non lasciare la batteria in luoghi esposti alla luce solare diretta o all'interno di autoveicoli in giornate molto calde. La batteria deve essere conservata in ambienti asciutti, privi di umidità e ventilati con temperatura compresa tra 0°C e 40°C. Se la batteria è esposta a temperature non adeguate, potrebbero verificarsi perdite con fuoriuscita di liquido dalla batteria. Se il liquido fuoriuscito dovesse venire a contatto con gli occhi o la pelle, sciacquare immediatamente la zona interessata con acqua, senza strofinare e rivolgersi a un medico. Potrebbero verificarsi lesioni. Utilizzare guanti di protezione per pulire. Tenere la batteria lontana dalla portata dei bambini. Non caricare il prodotto in condizioni non sicure. Conservare il prodotto lontano da materiali infiammabili durante l'uso o la ricarica. Non immergere in acqua e non spruzzare acqua o altri liquidi sulla batteria. In caso di contatto con l'acqua o altri liquidi, inoltre, potrebbero verificarsi danni all'involucro. In caso di produzione di gas, surriscaldamento e fiamme è necessario posizionare immediatamente la batteria all'aperto all'interno di un contenitore ignifugo e ricoprirlo di sabbia, ben distante da materiali infiammabili. Utilizzare un panno leggermente umido per la pulizia. In caso di gonfiore, perdita di liquido, odore insolito o surriscaldamento, interrompere immediatamente l'uso e contattare l'assistenza tecnica. Evitare urti violenti: cadute o schiacciamenti possono danneggiare la batteria e causare pericoli. Smaltimento: alla fine del ciclo di vita del prodotto, conferire il dispositivo presso un centro di raccolta autorizzato per il corretto smaltimento e riciclo delle batterie, in conformità alle normative locali.

E - INSTRUCCIONES DE USO DE BATERÍAS DE LITIO

Este producto contiene una batería recargable incorporada, no reemplazable. No intente quitar o reemplazar la batería, ya que esto puede dañar el dispositivo, causar un mal funcionamiento o constituir un riesgo de seguridad. No desmonte el producto para acceder a la batería. Las baterías de litio permiten cargas parciales. Si no se utiliza, cargue las baterías al menos cada 3 meses. No deje la batería bajo la luz directa del sol o dentro de un vehículo en los días calurosos. La batería debe almacenarse en un lugar seco, sin humedad y ventilado a una temperatura de entre 0 °C y 40 °C. Si la batería está expuesta a temperaturas inadecuadas, puede producirse una fuga de líquido de la batería. Si el líquido derramado entra en contacto con los ojos o la piel, enjuague inmediatamente el área afectada con agua, no frote y busque atención médica. Podrían producirse lesiones. Utilice guantes de protección para limpiar. Mantenga la batería fuera del alcance de los niños. No cargue el aparato en condiciones no seguras. Mantenga el producto alejado de materiales inflamables durante el uso o la carga. No sumerja la batería en agua ni pulverice agua u otros líquidos sobre la misma. Además, si entra en contacto con agua u otros líquidos, pueden producirse daños en la carcasa. En caso de generación de gas, sobrecalentamiento y llamas, la batería deberá colocarse inmediatamente al aire libre en un recipiente ignífugo y cubrirse con arena, lejos de materiales inflamables. Utilice un paño ligeramente humedecido para la limpieza. En caso de hinchazón, fuga de líquido, olor inusual o sobrecalentamiento, suspenda inmediatamente el uso y póngase en contacto con el servicio técnico. Evite choques violentos: caídas o aplastamientos pueden dañar la batería y causar peligro. Eliminación: al final de su vida útil, entregue el dispositivo en un punto de recogida autorizado para la correcta eliminación y reciclaje de las baterías, de acuerdo con la normativa local.

P - INSTRUÇÕES DE USO DE BATERIAS DE LÍLIO

Esse produto contém uma bateria recarregável integrada não substituível. Não tente remover ou substituir a bateria, pois isso pode danificar o dispositivo, provocar mau funcionamento ou resultar em riscos de segurança. Não desmonte o produto para ter acesso à bateria. As baterias de lítio permitem recarregamentos parciais. Em caso de não utilização, recarregue as baterias pelo menos a cada 3 meses. Não deixe a bateria em lugares expostos à luz solar direta ou no interior de veículos automóveis em dias muito quentes. A bateria deve ser guardada em ambientes secos, sem humidade e ventilados com temperatura incluída entre 0°C e 40°C. Se a bateria for exposta à temperaturas não adequadas, podem ocorrer vazamentos de líquido da bateria. Se o líquido que vazou entrar em contato com os olhos ou a pele, enxágue imediatamente a área interessada com água, sem esfregar e procure um médico. Podem ocorrer lesões. Utilize luvas de proteção para limpar. Mantenha a bateria longe do alcance das crianças. Não recarregue o produto condições não seguras. Guarde o produto longe de materiais inflamáveis durante a utilização ou o recarregamento. Não mergulhe na água e não borrife água ou outros líquidos na bateria. Em caso de contato com a água ou com outros líquidos, além disso, podem se verificar danos ao invólucro. Em caso de produção de gás, sobreaquecimento e chamas é necessário posicionar imediatamente a bateria ao ar livre no interior de um contentor ignífugo e cubra-o com areia, bem distante de materiais inflamáveis. Utilize um pano ligeiramente húmido para a limpeza. Em caso de inchaço, perda de líquido, cheiro insólito ou sobreaquecimento, interrompa imediatamente a utilização e procure a assistência técnica. Evite batidas violentas: quedas ou esmagamentos podem danificar a bateria e provocar perigos. Eliminação: no fim do ciclo de vida do produto, entregue o dispositivo em um centro de recolha autorizado para uma correta eliminação e reciclagem das baterias, em conformidade com as normativas locais.

GR - ΟΔΗΓΙΕΣ ΧΡΗΣΗΣ ΓΙΑ ΜΠΑΤΑΡΙΕΣ ΛΙΘΙΟΥ

Αυτό το προϊόν περιέχει ενσωματωμένη επαναφορτιζόμενη μπαταρία που δεν αντικαθίσταται. Μην επιχειρήσετε να αφαιρέσετε ή να αντικαταστήσετε την μπαταρία, καθώς αυτό μπορεί να προκαλέσει ζημιά στη συσκευή, δυσλειτουργίες ή να θέσει σε κίνδυνο την ασφάλεια. Μην αποσυναρμολογείτε τη συσκευή για να αποκτήσετε πρόσβαση στην μπαταρία. Οι μπαταρίες λιθίου επιτρέπουν μερική επαναφόρτιση. Εάν δεν χρησιμοποιείται, να επαναφορτίζετε τις μπαταρίες τουλάχιστον κάθε 3 μήνες. Μην αφήνετε την μπαταρία σε μέρη εκτεθειμένα σε άμεσο ηλιακό φως ή μέσα σε οχήματα τις πολύ ζεστές ημέρες. Η μπαταρία πρέπει να αποθηκεύεται σε ξηρό, αεριζόμενο και χωρίς υγρασία περιβάλλον με θερμοκρασίες μεταξύ 0°C και 40°C. Εάν η μπαταρία εκτεθεί σε ακατάλληλες θερμοκρασίες, ενδέχεται να προκληθεί διαρροή με διαρροή υγρού από την μπαταρία. Εάν το διαρρεύσαν υγρό έρθει σε επαφή με τα μάτια ή το δέρμα σας, ξεπλύνετε αμέσως την πληγείσα περιοχή με νερό, χωρίς τρίψιμο, και ζητήστε ιατρική βοήθεια. Ενδέχεται να προκληθούν τραυματισμοί. Χρησιμοποιήστε προστατευτικά γάντια κατά τον καθαρισμό. Κρατήστε την μπαταρία μακριά από παιδιά. Μην φορτίζετε τη συσκευή σε μη ασφαλείς συνθήκες. Κρατήστε τη συσκευή μακριά από εύφλεκτα υλικά κατά τη χρήση ή τη φόρτιση. Μην βυθίζετε την μπαταρία σε νερό και μην ψεκάζετε νερό ή άλλα υγρά πάνω της. Επιπλέον, η επαφή με νερό ή άλλα υγρά μπορεί να προκαλέσει ζημιά στο περίβλημα. Σε περίπτωση παραγωγής αερίου, υπερθέρμανσης ή φλόγας, είναι απαραίτητο να τοποθετήσετε αμέσως την μπαταρία σε εξωτερικό χώρο, μέσα σε ένα πυρίμαχο δοχείο και να το καλύψετε με άμμο, μακριά από εύφλεκτα υλικά. Χρησιμοποιήστε ένα ελαφρώς υγρό πανί για τον καθαρισμό. Εάν παρουσιαστεί πρήξιμο, διαρροή υγρού, ασυνήθιστη οσμή ή υπερθέρμανση, διακόψτε αμέσως τη χρήση και επικοινωνήστε με την τεχνική υποστήριξη. Αποφύγετε τις βίαιες συγκρούσεις: η πτώση ή η σύνθλιψη μπορεί να προκαλέσει ζημιά στην μπαταρία και να προκαλέσει κίνδυνο. Απόρριψη: Στο τέλος του κύκλου ζωής του προϊόντος, μεταφέρετε τη συσκευή σε ένα εξουσιοδοτημένο κέντρο συλλογής για την ορθή απόρριψη και ανακύκλωση των μπαταριών, σύμφωνα με τους τοπικούς κανονισμούς.

HR - UPUTE ZA UPOTREBU LITIJ IONSKE BATERIJE

Ovaj proizvod sadrži ugrađenu punjivu bateriju koja nije zamjenjiva. Ne pokušavajte ukloniti ili zamijeniti bateriju jer to može oštetiti uređaj, uzrokovati kvarove ili predstavljati sigurnosni rizik. Nemojte rastavljati proizvod da biste pristupili bateriji. Litijske baterije omogućuju djelomično punjenje. Ako se ne koriste, napunite baterije najmanje svaka 3 mjeseca. Ne ostavljajte bateriju na mjestima izloženim izravnoj sunčevoj svjetlosti ili u vozilima tijekom vrlo vrućih dana. Baterija se mora skladištiti u suhom, bez vlage i prozračenom okruženju s temperaturama između 0°C i 40°C. Ako je baterija izložena neodgovarajućim temperaturama, može doći do curenja tekućine iz baterije. Ako iscurila tekućina dođe u kontakt s vašim očima ili kožom, odmah isperite zahvaćeno područje vodom, bez trljanja, i potražite liječničku pomoć. Može doći do ozljeda. Prilikom čišćenja koristite zaštitne rukavice. Držite bateriju izvan dohvata djece. Ne punite proizvod u nesigurnim uvjetima. Držite proizvod dalje od zapaljivih materijala tijekom uporabe ili punjenja. Nemojte uranjati u vodu niti prskati bateriju vodom ili drugim tekućinama. Nadalje, kontakt s vodom ili drugim tekućinama može oštetiti kućište. U slučaju stvaranja plina, pregrijavanja ili plamena, potrebno je odmah staviti bateriju na otvoreno unutar vatrostalne posude i prekriti je pijeskom, daleko od zapaljivih materijala. Za čišćenje koristite blago vlažnu krpu. Ako dođe do oticanja, istjecanja tekućine, neobičnog mirisa ili pregrijavanja, odmah prestanite koristiti i obratite se tehničkoj podršci. Izbjegavajte nasilne udarce: pad ili prignječenje mogu oštetiti bateriju i izazvati opasnost. Zbrinjavanje: Na kraju životnog ciklusa proizvoda, odnesite uređaj u ovlaštenu sabirni centar za ispravno zbrinjavanje i recikliranje baterija, u skladu s lokalnim propisima.



Il simbolo del cassonetto barrato indica che il prodotto è soggetto alla raccolta differenziata. Per le sue caratteristiche tecniche il prodotto, se smaltito impropriamente, può rivelarsi dannoso per la salute e per l'ambiente. Per questo motivo il prodotto non deve essere smaltito insieme ai rifiuti solido urbani. L'utente dovrà pertanto conferire l'apparecchiatura giunta a fine vita agli idonei centri di raccolta differenziata dei rifiuti elettronici ed elettrotecnici, oppure riconsegnarla al rivenditore al momento dell'acquisto di una nuova apparecchiatura di tipo equivalente, in ragione di uno ad uno o conferirla gratuitamente, in caso di prodotto di piccolissime dimensioni, presso i negozi che forniscono questo servizio. L'adeguata raccolta differenziata per l'avvio successivo dell'apparecchiatura dismessa al riciclaggio, al trattamento e allo smaltimento ambientalmente compatibile contribuisce ad evitare possibili effetti negativi sulla salute e sull'ambiente e favorisce il reimpiego e/o riciclo dei materiali di cui è composta l'apparecchiatura. Lo smaltimento abusivo del prodotto comporta l'applicazione delle sanzioni previste della normativa vigente.

E - El símbolo del contenedor de basura tachado con un aspa indica que el producto está sujeto a recogida selectiva. Debido a sus características técnicas, si el producto se elimina de forma indebida, puede resultar perjudicial para la salud y el medio ambiente. Por esta razón, el producto no debe eliminarse junto con los residuos sólidos urbanos. El usuario, por lo tanto, deberá depositar el aparato, cuando este llegue al final de su vida útil, en los centros de recogida selectiva de residuos de aparatos eléctricos y electrónicos correspondientes, o bien entregarlo al distribuidor cuando compre un nuevo aparato similar, a razón de uno por uno, o dejarlo gratuitamente, en caso de productos muy pequeños, en las tiendas que proporcionen este servicio. La adecuada recogida selectiva para realizar el reciclaje del aparato en desuso, su tratamiento y eliminación de forma compatible con el medio ambiente contribuye a evitar posibles efectos negativos sobre la salud y el medio ambiente y favorece la reutilización y/o reciclaje de los materiales de los que está compuesto el aparato. La eliminación ilegal del producto conlleva la aplicación de las sanciones previstas en la normativa vigente.

P - O símbolo do contentor de lixo barrado indica que o produto é sujeito à recolha diferenciada. Devido às características técnicas, o produto se eliminado indevidamente, pode se tornar perigoso para a saúde e meio ambiente. Por esta razão o produto não deve ser eliminado junto com o lixo sólido urbano. O usuário deverá portanto entregar o equipamento sem mais utilização nos centros de recolha específicos para lixo eletrônico e eletrotécnico, ou então entregá-lo ao revendedor no momento da aquisição de um novo equipamento de tipo equivalente, na proporção de um a um ou entregá-lo gratuitamente, em caso de produtos de dimensões muito pequenas, nas lojas que oferecem este serviço. A recolha diferenciada adequada para a entrega em seguida do equipamento inutilizável à reciclagem, ao tratamento e à eliminação ambiental compatível contribui à evitação de possíveis efeitos negativos para a saúde e o meio ambiente e favorece a reutilização e/ou a reciclagem dos materiais com os quais é composto o equipamento. A eliminação abusiva do produto comporta a aplicação das sanções previstas pela normativa vigente.

GR - Το ακυρωμένο σύμβολο κάδου απορριμμάτων υποδεικνύει ότι το προϊόν υπόκειται σε ανακύκλωση. Για τα τεχνικά χαρακτηριστικά του, το προϊόν, εάν δεν απορριφθεί σωστά, μπορεί να είναι επικίνδυνο για την υγεία μας και το περιβάλλον. Για το λόγο αυτό, το προϊόν δεν πρέπει να απορρίπτεται μαζί με τα στερεά αστικά απόβλητα. Κατά συνέπεια, η χρήστης θα πρέπει να μεταφέρει την συσκευή στο τέλος της λειτουργικής ζωής της σε κατάλληλα διαφοροποιημένα κέντρα συλλογής για ηλεκτρονικές συσκευές και ηλεκτρο-τεχνικά απόβλητα, ή να την επιστρέψει στον λιανοπωλητή κατά την αγορά μιας νέας συσκευής ισοδύναμου τύπου, η να την αποδώσει δωρεάν, σε περίπτωση πολύ μικρών διαστάσεων σε καταστήματα που παρέχουν αυτή την υπηρεσία. Η κατάλληλη ξεχωριστή συλλογή για την μετέπειτα πριώθηση στην ανακύκλωση, επεξεργασία και περιβαλλοντικά συμβατή διάθεση συμβάλλει στην αποφυγή αρνητικών επιπτώσεων για το περιβάλλον και την υγεία και προωθεί την επαναχρησιμοποίηση ή / και ανακύκλωση των υλικών που απαρτίζουν τον εξοπλισμό. Παράνομη απόρριψη του προϊόντος από τον ιδιοκτήτη συνεπάγεται την εφαρμογή των διοικητικών κυρώσεων που προβλέπονται από το νόμο.

HR - Oznaka prekrížene kante za otpad označava da je proizvod namijenjen za odvojeno prikupljanje otpada. Zbog svojih tehničkih karakteristika, ako proizvod nije pravilno odložen, može biti opasan za zdravlje i okoliš. Zbog toga proizvod ne smije bit odložen zajedno s gradskim otpadom. Korisnik treba odložiti nefunkcionalni uređaj u određeni centar za odvojeno prikupljanje elektronskog i elektrotehničkog otpada, ili predati prodavaču u trenutku kupnje novog proizvoda istog tipa ili predati bez plaćanja dodatnih troškova, u slučaju proizvoda malih dimanzija, u centrima koji nude ovaj tip usluge. Adekvatno odvojeno prikupljanje otpada za naredno recikliranje odbačenih uređaja, za tretiranje i odlaganje u skladu s okolišnim doprinosi izbjegavanju negativnog utjecaja na zdravlje i okoliš te pomaže za naknadno korištenje i/ili recikliranje materijala od kojeg se sastoji uređaj. Neprimjereno odlaganje proizvoda stvara komplikacije te sankcije predviđene važećim odredbama.



Importato e fabbricato da: **GENERAL TRADE SPA**
Via G. Cassano - Km 2,2 - 74015 Martina Franca (TA) ITALY
✉ customer@generaltrade.it
www.generaltrade.it - Prodotto di provenienza Extra-UE

MATERIALI:
Corpo in ABS e Alluminio;
Accessori in ABS e Polipropilene.

Art. 860600 - MODELLO: RS40B-92

22.2V 20W
Ingresso: 100-240V ~ 50/60Hz, 0.4A
Uscita: 26.5V 0.5A
Batteria Li-Ion ICR18650
3.7V - 2200mAh