



**FRIGGITRICE**  
AD ARIA

**SPIN & MIX**

*ISTRUZIONI D'USO*



## MISURE DI SICUREZZA



Prima dell'uso, leggere queste avvertenze e istruzioni e conservare per futuri riferimenti. La mancata osservanza dei presenti avvisi e istruzioni potrebbe causare scosse elettriche, incendi e/o infortuni gravi. Quando si usano apparecchi alimentati elettricamente, osservare sempre le normali precauzioni di sicurezza per ridurre il rischio di incendio, scosse elettriche, lesioni personali e danni materiali. L'apparecchio è destinato a essere utilizzato nelle applicazioni domestiche e similari ed in particolare nelle zone per cucinare riservate al personale nei negozi, negli uffici e negli altri ambienti professionali; nelle fattorie; da parte di clienti di alberghi, motel, e altri ambienti a carattere residenziale; negli ambienti tipo bed and breakfast. Non adatto per uso professionale. Non utilizzare l'apparecchio per usi diversi da quello per cui è concepito. Qualsiasi utilizzo diverso da quello indicato è da considerarsi improprio e pericoloso ed espone l'utilizzatore a rischi di natura elettrica e a danni alle persone. Allorché si decida di smaltire come rifiuto questo apparecchio, si raccomanda di renderlo inoperante tagliandone il cavo di alimentazione. Prima di collegare l'apparecchio alla rete di alimentazione, controllare che la tensione indicata sui dati tecnici corrisponda a quella della rete locale e non utilizzare prese o prolunghe elettriche non compatibili con quanto indicato nei dati tecnici. Non utilizzare l'apparecchio se il cavo, la spina o alcune sue parti risultano danneggiate. Assicurarsi che il cavo di alimentazione sia adeguatamente tenuto lontano dall'apparecchio e non venga in contatto con le parti calde dello stesso o pressato su bordi o spigoli taglienti. Non scollegare mai l'apparecchio tirando il cavo. Dopo aver utilizzato l'apparecchio, scollegare il filo conduttore dalla fonte elettrica e attendere che si raffreddi prima di riporlo a posto e di procedere alla sua pulizia. Tutte le riparazioni, compresa la (eventuale) la sostituzione del cavo di alimentazione, devono essere eseguite solamente da tecnici autorizzati ed esperti, in modo da prevenire ogni rischio. Non avvolgere mai il cavo di alimentazione attorno alla mano quando l'apparecchio è connesso alla rete elettrica. In caso di temporale, scollegare il cavo di alimentazione dalla presa di corrente. Distendere completamente il cavo prima dell'utilizzo. Non tirare o trasportare l'apparecchio per mezzo del filo di alimentazione. Non usare il filo di alimentazione come manico. Non tirare il filo di alimentazione attorno ad angoli

aguzzi e non appoggiarlo su superfici calde. Conservare il presente libretto d'uso sicuro, insieme alle istruzioni, per l'intera durata di vita dell'apparecchio, a scopo di consultazione. In caso di cessione dell'apparecchio a terzi, consegnare anche l'intera documentazione. Se nella lettura di questo libretto di istruzioni d'uso alcune parti risultassero di difficile comprensione o se sorgessero dubbi, prima di utilizzare il prodotto contattare l'azienda all'indirizzo indicato.



## **ATTENZIONE!**

Controllare periodicamente il corretto serraggio delle eventuali viti presenti, lo stato di usura dell'apparecchio ed accertarsi del suo corretto funzionamento. L'utilizzo di accessori non consigliati o non forniti dal costruttore dell'apparecchio può comportare rischi di incendio, shock elettrico o danni a persone. Scollegare sempre l'apparecchio dall'alimentazione se lasciato incustodito e prima di montarlo, smontarlo, pulirlo o mantenerlo. Non lasciare l'apparecchio esposto ad agenti atmosferici (pioggia, sole, ecc.). Non usare l'apparecchio all'aperto. Non lasciare incustodito l'apparecchio mentre è collegato alla rete elettrica. Non utilizzare l'apparecchio in caso di mani bagnate o piedi bagnati o nudi.



## **ATTENZIONE!**

Pericolo di soffocamento. Gli elementi dell'imballaggio non devono essere lasciati alla portata dei bambini in quanto potenziali fonti di pericolo. Tenere il sacchetto di plastica lontano dalla portata di bambini. Non è un giocattolo. Durante l'utilizzo assicurarsi che i bambini non vengano a contatto con l'apparecchio. Se il cavo flessibile esterno di questo apparecchio è danneggiato, deve essere sostituito esclusivamente dal costruttore, dal suo servizio di assistenza, o da personale qualificato equivalente, al fine di evitare pericoli. L'apparecchio può essere utilizzato da bambini di età pari o superiore a 8 anni e da persone con ridotte capacità fisiche, sensoriali o mentali, o prive di esperienza o della necessaria conoscenza, purché sotto sorveglianza oppure dopo che le stesse abbiano ricevuto istruzioni relative all'uso sicuro dell'apparecchio e abbiano compreso i pericoli ad esso inerenti. I bambini devono essere sorvegliati per non giocare con l'apparecchio. La pulizia e la manutenzione

destinata ad essere effettuata dall'utilizzatore non deve essere effettuata da bambini. Mantenere l'apparecchio e il suo cavo fuori dalla portata dei bambini di età inferiore a 8 anni e custodire in luogo asciutto e sicuro. L'apparecchio non è destinato ad essere fatto funzionare per mezzo di un temporizzatore esterno o con un sistema di comando separato.



### **ATTENZIONE!**

Collocare l'apparecchio su un piano stabile dove non possa essere rovesciato.



### **ATTENZIONE!**

Non usare su fornelli o piani di cottura accesi. Per il suo utilizzo, posizionare l'apparecchio su un piano di lavoro Non usare su fornelli o piani di cottura accesi. Per il suo utilizzo, posizionare l'apparecchio su un piano di lavoro resistente al calore, lontano da fonti di calore o resistente al calore, lontano da fonti di calore e da schizzi d'acqua. Non posizionare vicino a materiale infiammabile. Mantenere ad adeguata distanza da oggetti e pareti. Proteggere l'apparecchio da spruzzi di liquidi. Non usare l'apparecchio in prossimità di vasche o lavandini pieni di acqua.



### **ATTENZIONE!**

È probabile che le superfici diventino molto calde durante l'uso.



### **ATTENZIONE!**

Durante la cottura si può verificare la fuoriuscita di vapore caldo. Non ostruire la presa d'aria durante il funzionamento. Far raffreddare l'apparecchio sempre per qualche minuto tra un utilizzo e un altro. Attendere che l'apparecchio si raffreddi prima di pulirlo o trasportarlo. Non utilizzare l'apparecchio vuoto. Non inserire oggetti metallici e utensili all'interno. Apparecchio progettato per la cottura di alimenti solidi. Non superare mai la capacità massima di riempimento.



## **ATTENZIONE!**

Non mettere mai le parti sotto tensione a contatto con l'acqua: pericolo di cortocircuito. Non utilizzare all'aperto. Non immergere l'apparecchio, il cavo di alimentazione o la presa di corrente nell'acqua, sotto acqua corrente o in altro liquido. Non muovere o spostare l'apparecchio mentre è in uso. Prima di pulire l'apparecchio o di intraprendere operazioni di manutenzione, disinserire la spina di alimentazione. Non immergere in acqua per la pulizia. Per rimuovere i residui di cibo, pulire l'apparecchio con panno morbido non abrasivo e detergente neutro solo dopo aver spento l'apparecchio e dopo averlo scollegato dall'alimentazione elettrica. L'apparecchio deve essere controllato regolarmente e non deve essere utilizzato se danneggiato. Se presenta delle crepe, disalimentare l'apparecchio per evitare la probabilità di scosse elettriche. Non mettere mai l'apparecchio nella lavastoviglie. Collegare con una presa di corrente provvista di terra. Il mancato rispetto a questo obbligo può provocare uno shock elettrico con conseguenza di lesioni gravi.



## **ATTENZIONE!**

La temperatura della porta o della superficie esterna può essere elevata quando l'apparecchio è in funzione. Utilizzare guanti di protezione. Il produttore non è responsabile per l'uso improprio.

Efficienza energetica e progettazione ecocompatibile. Questo apparecchio è conforme ai requisiti del Regolamento (UE) 2023/826. Di seguito sono riportate le informazioni richieste:

Consumo di energia espresso in watt (W), arrotondato al primo decimale:

Modo spento (off mode): L'apparecchio non dispone di una modalità "spento" separata. Modo stand-by (con funzione di riattivazione e/o display attivo):

Consumo: 0,34 W

Modo stand-by in rete: Non applicabile. L'apparecchio non è dotato di funzionalità di rete. L'apparecchio entra automaticamente in modalità standby dopo 5 minuti di inattività. L'apparecchio non dispone di porte di rete cablate né wireless. Pertanto, non è prevista alcuna modalità standby in rete. Il consumo di energia

dell'apparecchiatura in condizioni di stand-by in rete se tutte le porte della rete cablata sono collegate e tutte le porte della rete senza fili sono attivate: non applicabile. L'alimentazione è integrata e non necessita di alimentatori esterni.

**Manuale di Istruzioni**  
Friggitrice ad aria touch

### DESCRIZIONE DEL PRODOTTO

1. Pannello di controllo
2. Scocca
3. Corpo Inferiore
4. Finestra trasparente
5. Maniglia coperchio
6. Rete isolante dal calore
7. Griglia
8. Cestello
9. Manico

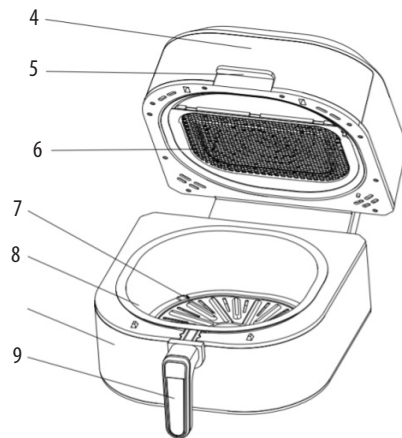
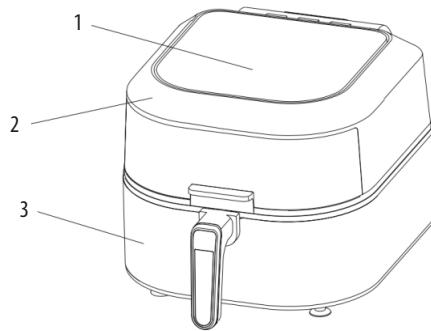

### Prima del primo utilizzo

1. Rimuovere tutti i materiali di imballaggio.
2. Eliminare eventuali etichette o adesivi presenti sull'apparecchio.
3. Pulire accuratamente il cestello e la griglia con acqua calda, un po' di detersivo per piatti e una spugna non abrasiva.
4. Pulire l'interno e l'esterno dell'apparecchio con un panno umido.

Attenzione: questa è una friggitrice ad aria, che funziona tramite circolazione di aria calda.

Non riempire il cestello con olio o grassi da frittura.

Nota: al primo riscaldamento, l'apparecchio potrebbe emettere un leggero fumo o odore.

Si tratta di un fenomeno normale, comune a molti dispositivi riscaldanti, e non compromette la sicurezza dell'elettrodomestico.

### Preparazione all'uso

Posizionare l'apparecchio su una superficie stabile, piana e resistente al calore.

Inserire la griglia all'interno del cestello.

Non appoggiare oggetti sopra l'apparecchio, poiché ciò ostacolerebbe il flusso d'aria e comprometterebbe l'efficienza della cottura ad aria calda

Utilizzo dell'apparecchio

Collegare la spina a una presa di corrente idonea.

Aprire il coperchio per estrarre il cestello dalla friggitrice.

Inserire gli ingredienti sulla griglia.

Riposizionare il cestello all'interno della friggitrice ad aria, facendo attenzione ad allinearla correttamente alle guide presenti nel corpo della friggitrice.

Non utilizzare mai il cestello senza la griglia inserita.

**Attenzione:** non toccare il cestello durante e subito dopo l'uso, poiché diventa molto caldo. Maneggiare sempre il cestello dall'apposito manico.

Determinare il tempo di cottura necessario per gli ingredienti (consultare la sezione "Impostazioni" in questo capitolo).

Alcuni ingredienti richiedono di essere agitati a metà del tempo di preparazione (vedere la sezione "Impostazioni").

Per agitare gli ingredienti: premere il pulsante sul manico, estrarre il cestello dalla macchina e scuoterlo.

Quindi reinserire il cestello nella friggitrice ad aria.

Quando si sente il segnale acustico del timer, che indica il termine del tempo di cottura impostato, estrarre il cestello dalla macchina.

Verificare se gli ingredienti sono pronti.

Se non sono ancora completamente cotti, reinserire il cestello e impostare il timer per qualche minuto aggiuntivo.

Per rimuovere gli ingredienti, estrarre il cestello dalla friggitrice ad aria, appoggiarlo su una superficie resistente al calore e prelevare il cibo utilizzando un mestolo o una spatola resistente al calore, evitando di toccare direttamente la griglia.

Non capovolgere la griglia mentre è ancora inserita nel cestello, poiché l'eventuale olio in eccesso raccolto sul fondo potrebbe colare sugli alimenti.

Il cestello e gli ingredienti saranno molto caldi e potrebbe fuoriuscire del vapore, a seconda del tipo di alimento.

Riposizionare il serbatoio sull'apparecchio e bloccalo.

## ISTRUZIONI PANNELLO DI CONTROLLO

Istruzioni per l'uso / funzionamento:

- 1.indicatori di temperatura
- 2.indicatori di tempo
- 3.luce cestello
- 4.patatine fritte
- 5.torta
- 6.patata dolce
- 7.pizza
- 8.pesce
- 9.gamberetti
- 10.tasto aumento tempo
- 11.bistecca
- 12.cosce di pollo
- 13.ali di pollo
- 14.arachidi
- 15.tasto aumento temperatura
- 16.tasto diminuzione tempo
- 17.fai da te
- 18.funzione appuntamento
- 19.tasto avvio/pausa
- 20.tasto accensione/spegnimento
- 21.tasto diminuzione temperatura

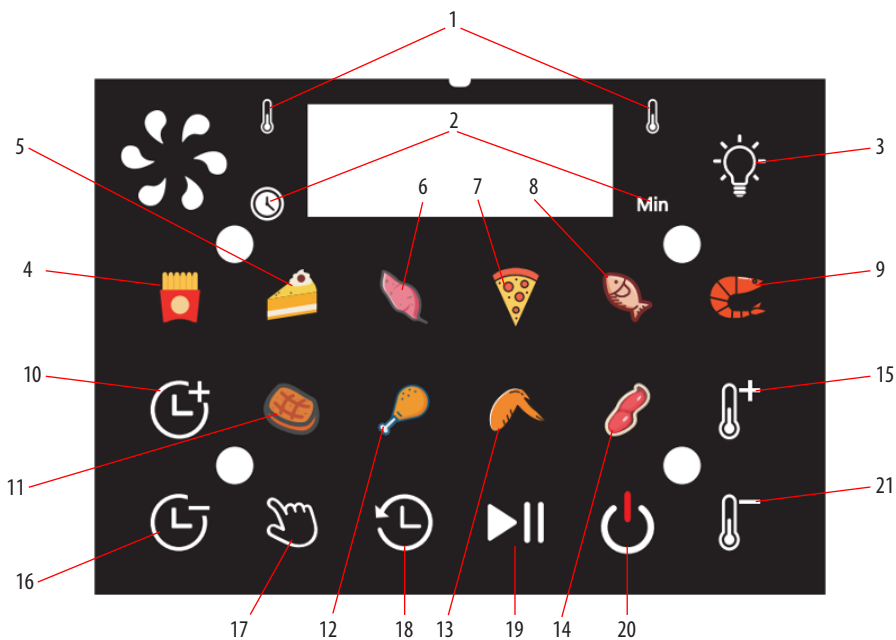

## Istruzioni per l'uso

### Avvio iniziale

Collegare l'apparecchio a una presa elettrica. Inserire il cestello interno e chiudere il coperchio. Tutti i LED si illuminano per circa 1 secondo, poi si spengono.

Premere il tasto Accensione/Spengimento per attivare il pannello: il cicalino emette un segnale acustico e tutte le spie si accendono. I tasti Self-mode (modalità autonoma) e Avvio/Stop iniziano a lampeggiare. Il display mostra la modalità predefinita (180°C - 15 min).

Per selezionare un programma di cottura, toccare uno dei tasti "Menu": verranno visualizzati tempo e temperatura preimpostati. Premere il tasto Avvio/Stop per avviare la cottura.

### Regolazione di tempo e temperatura

I tasti "+" e "-" sono retroilluminati e indicati con icone specifiche per tempo e temperatura.

Temperatura: regolabile a passi di 5 °C, da 80 °C a 230°C. Tenendo premuto il tasto, l'incremento è continuo.

Tempo: regolabile a passi di 1 minuto, da 1 a 60 minuti. Tenendo premuto, la variazione sarà continua.

### Selezione menu

Toccare un tasto "Menu" per attivare la funzione corrispondente. Il tasto selezionato inizierà a lampeggiare. Il display mostrerà alternativamente temperatura e tempo impostati per quel programma.

### Pulsante Accensione/Spengimento

Un tocco: attiva la modalità di impostazione.

Se non viene eseguita alcuna operazione entro 5 minuti, l'apparecchio entra automaticamente in standby.

Tenere premuto per 2 secondi per spegnere: il display lampeggia 3 volte, attende 2 secondi e si spegne.

## Tabella delle funzioni di cottura

Funzione	Quantità min-max (g)	Tempo (min)	Temperatura (°C)	Agitare	Note aggiuntive
Patatine fritte	100–400 g	23 min	200 °C	Sì	—
Torta	100–400 g	14 min	170 °C	No	—
Patata dolce	100–400 g	30 min	200 °C	No	—
Pizza	100–400 g	20 min	200 °C	No	—
Pesce	100–400 g	18 min	200 °C	No	—
Gamberetti	100–400 g	18 min	170 °C	No	—
Bistecca	100–400 g	18 min	180 °C	No	—
Cosce di pollo	100–400 g	23 min	200 °C	No	—
Ali di pollo	100–400 g	18 min	180 °C	No	—
Arachidi	100–400 g	9 min	180 °C	No	—
Fai da te (Self-mode)	100–400 g	15 min	180 °C	No	Programma personalizzabile

### Nota:

Aggiungere 3 minuti al tempo di preparazione se si inizia la cottura a friggitrice fredda.

### Pulsante Avvio/Stop

Premere per avviare o mettere in pausa la cottura. Se premuto durante la cottura, il processo viene sospeso. Premere nuovamente per riprendere.

### Funzione di avvio ritardato (Appuntamento)

Toccare il tasto "Appuntamento" per impostare una partenza ritardata (default: 1 ora).

•Regolazione tramite tasti "+" e "-" a intervalli di 30 minuti.

•Range disponibile: da 30 min a 12 ore.

•Tenendo premuto, la regolazione è più rapida.

Dopo aver impostato il tempo, premere "Avvio/Stop" per avviare il conto alla rovescia.

### Modalità "Fai da te" (Self-mode)

Premere il tasto "Fai da te" (predefiniti: 180 °C, 15 minuti). È possibile modificare tempo e temperatura per personalizzare il programma. Premere "Avvio/Stop" per iniziare la cottura.

### Luce interna

Toccare il tasto "Luce" per accendere l'illuminazione interna. Il simbolo lampeggia e la luce rimane accesa per 60 secondi, poi si spegne automaticamente.

Questa funzione può essere attivata in qualsiasi momento.

### Interruzione automatica durante l'uso

Se si solleva la parte superiore o si rimuove il cestello durante la cottura:

•Il motore e la luce si spengono automaticamente.

•Reinserire il cestello e richiudere il coperchio per riprendere la cottura dopo circa 2 secondi.

### Fine della cottura

#### A fine programma:

•Il display mostra "End" lampeggiante.

•Il cicalino emette 3 segnali acustici.

## Funzione memoria

L'apparecchio memorizza le impostazioni fino a 10 minuti in caso di apertura del coperchio.

Il display mostrerà "Shut Lid" (Chiudere coperchio) e, una volta chiuso, il programma riprenderà da dove era stato interrotto.

## Risoluzione dei problemi

<b>Problema</b>	<b>Possibile causa</b>	<b>Soluzione</b>
La friggitrice ad aria non si accende.	L'apparecchio non è collegato alla corrente.	Inserire la spina in una presa di corrente idonea.
	Non è stato impostato il timer.	Impostare il timer con il tempo di cottura desiderato per avviare l'apparecchio.
Gli alimenti non risultano cotti correttamente.	La quantità di ingredienti è eccessiva.	Cuocere porzioni più piccole. Quantità minori garantiscono una cottura più uniforme.
	La temperatura impostata è troppo bassa.	Regolare la temperatura in base al tipo di alimento.
	Il tempo di cottura è troppo breve.	Impostare un tempo di cottura maggiore.
Gli alimenti risultano cotti in modo non uniforme.	Alcuni alimenti necessitano di essere agitati a metà cottura.	Agitare gli ingredienti (es. patatine) a metà tempo per ottenere una cottura più omogenea.
Gli snack fritti non sono croccanti.	Si è utilizzato un tipo di snack pensato per la frittura tradizionale a immersione.	Utilizzare snack da forno oppure spennellare leggermente con olio per un risultato croccante.
Esce fumo bianco dall'apparecchio.	Si stanno cucinando alimenti molto grassi.	L'olio rilasciato può surriscaldarsi e generare fumo. Non pregiudica il funzionamento.
	La pentola contiene residui di grasso da un uso precedente.	Pulire accuratamente la pentola dopo ogni utilizzo per evitare formazione di fumo.
Le patatine non sono cotte in modo uniforme.	È stato usato un tipo di patate non adatto.	Utilizzare patate fresche che restano compatte durante la cottura.
	Le patate non sono state risciacquate correttamente.	Sciacquare bene per eliminare l'amido in eccesso.
Le patatine fresche non sono croccanti.	La croccantezza dipende dal contenuto di olio e acqua delle patate.	Asciugare bene i bastoncini di patate prima di aggiungere l'olio.
		Tagliare le patate più sottili per un risultato più croccante.
		Aggiungere leggermente più olio per aumentare la croccantezza.

**Protezione anti-surriscaldamento (cottura a secco)**

Se il coperchio viene chiuso senza inserire il cestello, il display mostra il messaggio "Add pot" (Inserire cestello). Una volta inserito correttamente, l'apparecchio avvierà automaticamente il funzionamento.

**Nota sul preriscaldamento**

Se si avvia la cottura a friggitrice fredda, si consiglia di aggiungere circa 3 minuti al tempo di cottura indicato per compensare il tempo necessario al raggiungimento della temperatura.

**Pulizia**

Pulire accuratamente l'apparecchio dopo ogni utilizzo.

Il cestello è dotato di rivestimento antiaderente: non utilizzare utensili metallici o spugne abrasive, che potrebbero danneggiare la superficie.

**Procedura consigliata:**

1. Scollegare la spina dalla presa di corrente e lasciare raffreddare completamente l'apparecchio.

Suggerimento: per velocizzare il raffreddamento, estrarre il cestello dall'unità principale.

2. Pulire l'esterno dell'apparecchio con un panno morbido leggermente inumidito.

3. Lavare il cestello e la griglia con acqua calda, detersivo per piatti e una spugna non abrasiva.

In caso di residui ostinati, è possibile utilizzare uno sgrassatore delicato.

**Suggerimento:** in presenza di sporco incrostato, riempire il cestello con acqua calda e detersivo, inserire anche la griglia e lasciare in ammollo per circa 10 minuti.

4. Pulire l'interno della camera di cottura con acqua calda e una spugna non abrasiva.

5. Pulire l'elemento riscaldante con una spazzola da cucina a setole morbide per rimuovere eventuali residui alimentari.

**Conservazione**

1. Assicurarsi che l'apparecchio sia completamente scollegato e freddo.

2. Verificare che tutte le componenti siano pulite, asciutte e prive di umidità prima di riporre l'apparecchio.

## E - ADVERTENCIAS DE SEGURIDAD



Antes del uso, lea estas advertencias e instrucciones y guárdelas para futuras consultas. El hecho de no respetar las presentes advertencias e instrucciones podría provocar descargas eléctricas, incendios y/o accidentes graves. Al utilizar aparatos eléctricos, deben tomarse siempre las precauciones de seguridad adecuadas para reducir el riesgo de incendio, descarga eléctrica, lesiones personales y daños materiales. Este aparato ha sido diseñado para un uso doméstico o similar, como por ejemplo cocinas de personal de tiendas, oficinas y otros entornos laborales; casas rurales; clientes de hoteles, moteles y otros entornos residenciales; establecimientos de tipo «bed and breakfast». No apto para uso profesional. No utilice el aparato con fines distintos a aquel para el que está diseñado. Cualquier uso diferente al indicado debe considerarse indebido y peligroso y expone al usuario a riesgos de naturaleza eléctrica y daños a las personas. Cuando se decida desechar este aparato, se recomienda inutilizarlo cortando el cable de alimentación. Antes de conectar el aparato a la red de alimentación, compruebe que la tensión indicada en los datos técnicos se corresponde con la de la red local y no utilice tomas o alargadores eléctricos no compatibles con lo indicado en los datos técnicos. No utilice el aparato si el cable, el enchufe o algunas de sus partes están dañados. Asegúrese de que el cable de alimentación se mantenga debidamente alejado del aparato y de que no esté en contacto con las partes calientes del mismo o aplastado sobre bordes o aristas cortantes. Nunca desconecte el aparato tirando del cable. Después de utilizar el aparato, desconecte el hilo conductor de la fuente eléctrica y espere hasta que se enfríe antes de guardarlo y de proceder a su limpieza. Todas las reparaciones, incluida la sustitución del cable de alimentación (si fuera preciso), deberán realizarlas únicamente técnicos autorizados y expertos, para prevenir cualquier riesgo. Nunca enrolle el cable de alimentación alrededor de la mano cuando el aparato esté conectado a la red eléctrica. En caso de tormenta, desconecte el cable de alimentación de la toma de corriente. Desenrolle el cable por completo antes de utilizar el aparato. No tire ni transporte el aparato por medio del cable de alimentación. No utilice el cable de alimentación como asa. No tire del cable de alimentación alrededor de aristas cortantes ni lo apoye sobre superficies calientes.

Guarde el presente manual de uso, junto con las instrucciones, durante toda la vida útil del aparato, para futuras consultas. En caso de cesión del aparato a terceros, entregue también toda la documentación. Si al leer este manual de instrucciones algunas partes le resultaran difíciles de entender o le surgieran dudas, antes de utilizar el aparato, póngase en contacto con la empresa en la dirección indicada.



## **ATENCIÓN!**

Compruebe de forma periódica el correcto ajuste de los tornillos que pudiera llevar el aparato, su estado de desgaste y asegúrese de que funciona correctamente. El uso de accesorios no recomendados o no suministrados por el fabricante puede conllevar riesgos de incendio, choque eléctrico o daños a personas. Desconecte siempre el aparato cuando lo deje sin vigilancia y antes de montarlo, desmontarlo, limpiarlo o realizar su mantenimiento. No lo deje expuesto a los agentes atmosféricos (lluvia, sol, etc.). No lo utilice al aire libre. No lo deje sin vigilancia mientras está conectado a la red eléctrica. No lo utilice con las manos o los pies mojados o descalzos.



## **ATENCIÓN!**

Peligro de asfixia. Los elementos de embalaje no deben dejarse al alcance de los niños, ya que constituyen fuentes potenciales de peligro. Mantenga la bolsa de plástico fuera del alcance de los niños. No es un juguete. Durante el uso, asegúrese de que los niños no toquen el aparato. Si el cable flexible externo de este aparato está dañado, deberá ser reemplazado únicamente por el fabricante, su servicio de asistencia técnica o por personal cualificado equivalente con el fin de evitar cualquier riesgo. Este aparato puede ser utilizado por niños de 8 años de edad o mayores y personas con capacidades físicas, sensoriales o mentales reducidas o sin experiencia o el conocimiento necesario siempre y cuando lo hagan bajo supervisión o tras recibir instrucciones sobre la utilización segura del aparato y hayan entendido los peligros que entraña. Los niños deberán vigilarse para asegurarse de que no jueguen con el aparato. La limpieza y el mantenimiento que debe realizar el usuario no podrán ser llevados a cabo por niños. Mantenga este aparato y su cable fuera del alcance de los niños menores de 8 años y guárdelo en un lugar seco y seguro. El aparato no está diseñado

para funcionar con un temporizador externo ni con un sistema de control remoto separado. No deje el aparato sin vigilancia cuando esté conectado a la alimentación. Este aparato debe colocarse únicamente sobre una superficie plana y estable. El aparato no debe utilizarse si se ha caído y pierde agua o está dañado. Mantenga el aparato y el cable fuera del alcance de los niños, tanto cuando esté en funcionamiento como durante la fase de enfriamiento. Es posible que las superficies se calienten mucho durante el uso. Supervise siempre la actividad del aparato. Nunca deje el aparato encendido sin vigilancia.



### **ATENCIÓN!**

Cuando el aparato está en funcionamiento, las superficies están sujetas a calentamiento. Utilice siempre la empuñadura para evitar quemaduras.



### **ATENCIÓN!**

No lo utilice sobre una estufa o placa de cocina encendida. Para usarlo, coloque el aparato sobre una superficie de trabajo resistente al calor, lejos de fuentes de calor y salpicaduras de agua. No lo coloque cerca de materiales inflamables. Manténgalo a una distancia segura de objetos y paredes. Proteja el aparato de salpicaduras de líquidos. No lo utilice cerca de bañeras o fregaderos llenos de agua.



### **ATENCIÓN!**

Las superficies pueden calentarse mucho durante el uso.



### **ATENCIÓN!**

Puede salir vapor caliente durante la cocción. No obstruya la entrada de aire durante el funcionamiento. Deje siempre que el aparato se enfríe unos minutos entre usos. Espere a que el aparato se enfríe antes de limpiarlo o transportarlo. No utilice el aparato vacío. No introduzca objetos ni utensilios metálicos en su interior. Este aparato está diseñado para cocinar alimentos sólidos. Nunca exceda la capacidad máxima de llenado.



## **ATENCIÓN!**

Nunca permita que las piezas activas entren en contacto con el agua: riesgo de cortocircuito. No lo utilice en exteriores. No sumerja el aparato, el cable de alimentación ni la toma de corriente en agua, bajo agua corriente ni en ningún otro líquido. No mueva ni cambie de lugar el aparato mientras esté en uso. Antes de limpiarlo o realizar tareas de mantenimiento, desenchúfelo. No lo sumerja en agua para limpiarlo. Para eliminar los restos de comida, limpie el aparato con un paño suave, no abrasivo y detergente neutro solo después de apagarlo y desconectarlo de la red eléctrica. El aparato debe revisarse periódicamente y no debe utilizarse si está dañado. Si presenta grietas, desconéctelo de la red eléctrica para evitar el riesgo de descarga eléctrica. Nunca lo lave en el lavavajillas. Conéctelo a una toma de corriente con conexión a tierra. De lo contrario, podría sufrir una descarga eléctrica y causar lesiones graves.



## **ATENCIÓN!**

La temperatura de la puerta o de la superficie exterior puede ser alta cuando el aparato está en funcionamiento. Utilice guantes de protección. El fabricante no se responsabiliza del uso inadecuado.  
Eficiencia energética y diseño ecológico.

Este aparato cumple con los requisitos del Reglamento (UE) 2023/826. Se requiere la siguiente información:

Consumo de energía en vatios (W), redondeado a un decimal:

Modo apagado: El aparato no dispone de un modo de apagado independiente.

Modo de espera (con función de reactivación y/o pantalla activa): Consumo: 0,34

W Modo de espera en red: No aplicable. El aparato no tiene funcionalidad de red.

El aparato entra automáticamente en modo de espera tras 5 minutos de inactividad.

El aparato no dispone de puertos de red cableados ni inalámbricos. Por lo tanto,

no dispone de modo de espera en red. Consumo de energía del aparato en modo

de espera en red con todos los puertos de red cableados conectados y todos los

puertos de red inalámbricos activados: No aplicable. La fuente de alimentación

está integrada y no requiere fuentes de alimentación externas.

## manual de instrucciones freidora de aire touch

- Temperatura ajustable : 80°C – 230°C
- Temporizador : 1 a 60 minutos

### DESCRIPCIÓN GENERAL

- 1.Panel de control
- 2.Caparazón
- 3.Parte inferior del cuerpo
- 4.Ventana transparente
- 5.Asa de la tapa
- 6.Red aislante del calor
- 7.Parrilla
- 8.Cesta
- 9.Asa

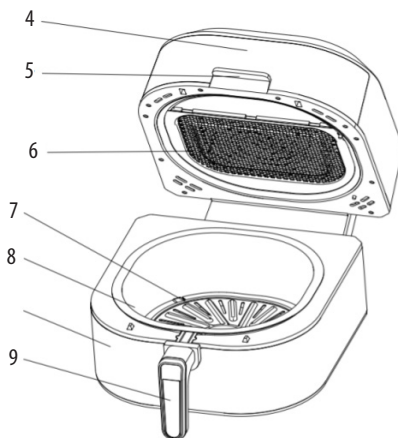
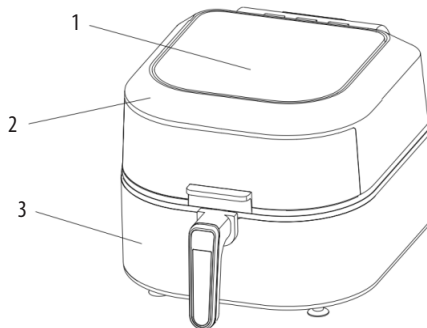

### Antes del primer uso

- 1.Retire todos los materiales de embalaje.
- 2.Retire todas las etiquetas y pegatinas del aparato.
- 3.Limpie bien la cesta y la parrilla con agua caliente, un poco de jabón lavavajillas y una esponja no abrasiva.
- 4.Limpie el interior y el exterior del aparato con un paño húmedo.

Advertencia: Esta freidora de aire funciona mediante la circulación de aire caliente.

No llene la cesta con aceite ni grasa para freír.

Nota: Al calentar el aparato por primera vez, es posible que emita un poco de humo u olor. Esto es normal en muchos aparatos de calefacción y no afecta la seguridad del aparato.

### Preparación para el uso

Coloque el aparato sobre una superficie estable, plana y resistente al calor.

Inserte la parrilla en la cesta.

No coloque objetos sobre el aparato, ya que esto obstruirá el flujo de aire y afectará la eficiencia de la cocción con aire caliente.

#### Uso del aparato

Conecte el enchufe a una toma eléctrica adecuada.

Abra la tapa para retirar la cesta de la freidora.

Coloque los ingredientes en la parrilla .

Coloque la cesta dentro de la freidora de aire, alineándola correctamente con las guías del cuerpo.

Nunca utilice la cesta sin la rejilla insertada.

Advertencia: No toque la cesta durante ni inmediatamente después de usarla, ya que se calienta mucho. Sujete siempre la cesta por el asa.

Determine el tiempo de cocción necesario para los ingredientes (consulte la sección "Configuración" en este capítulo).

Algunos ingredientes requieren agitación a la mitad del tiempo de preparación (ver sección "Ajustes").

Para agitarlos: presione el botón del asa, retire la cesta de la freidora de aire y agítela. Luego, vuelva a colocar la cesta en la freidora de aire. Cuando escuche el pitido del temporizador, que indica el final del tiempo de cocción, retire la cesta de la freidora.

Compruebe si los ingredientes están listos.

Si no están completamente cocidos, vuelva a colocar la cesta y programa el temporizador unos minutos más.

Para retirar los ingredientes, retire la canasta de la freidora de aire, colóquela sobre una superficie resistente al calor y retire los alimentos con un cucharón o espátula resistente al calor, evitando tocar directamente la parrilla.

No invierta la parrilla mientras esté en la cesta, ya que el exceso de aceite acumulado en el fondo podría gotear sobre los alimentos. La cesta y los ingredientes estarán muy calientes y podría salir vapor, dependiendo del tipo de alimento.

## INSTRUCCIONES DEL PANEL DE CONTROL

### Instrucciones de uso/operación:

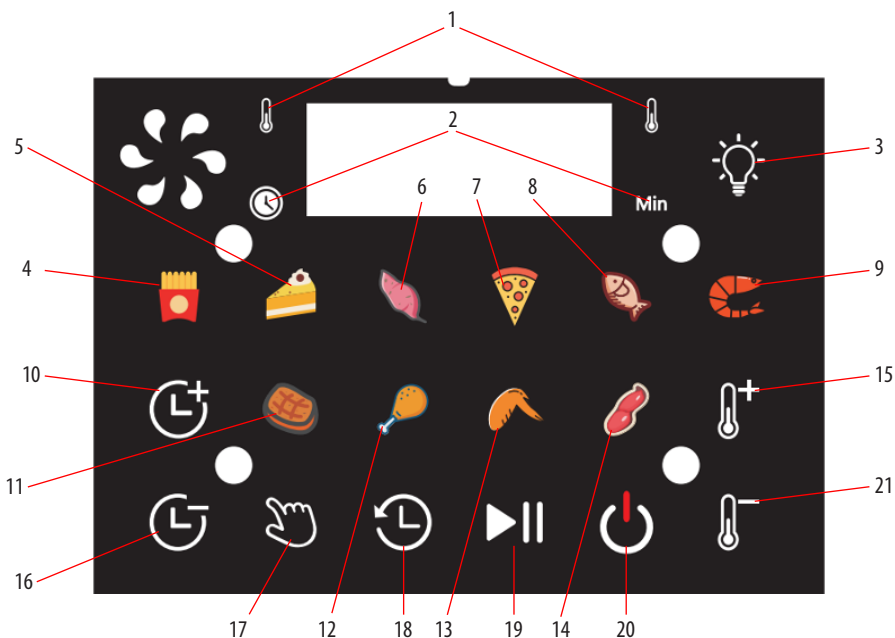

1. indicadores de temperatura

2. indicadores de tiempo

3. luz de cesta

4. papas fritas

5. pastel

6. batata

7. pizza

8. pez

9. camarones

10. botón para aumentar el tiempo

11. bife

12. muslos de pollo

13. alas de pollo

- 14. miseria
- 15. botón de aumento de temperatura
- 16. botón de disminución de tiempo
- 17. hazlo tu mismo
- 18. función de cita
- 19. Botón de inicio/pausa
- 20. botón de encendido/apagado
- 21. botón de disminución de temperatura

## **Instrucciones de uso**

### **Puesta en marcha inicial**

Conecte el aparato a una toma de corriente. Introduzca la cesta interior y cierre la tapa. Todos los LED se encienden durante aproximadamente un segundo y luego se apagan.

Pulse el botón de encendido/apagado para activar el panel: el zumbador suena y se encienden todos los indicadores luminosos.

Los botones de modo automático e inicio/parada parpadean. La pantalla muestra el modo predeterminado (180 °C - 15 min).

Para seleccionar un programa de cocción, toque uno de los botones de "Menú": se mostrarán el tiempo y la temperatura preestablecidos. Pulse el botón de Inicio/Parada para empezar a cocinar.

### **Regulación del tiempo y la temperatura**

Los botones "+" y "-" están retroiluminados y se indican con iconos específicos para el tiempo y la temperatura.

Temperatura: ajustable en pasos de 5 °C, de 80 °C a 230 °C. Manteniendo pulsado el botón, la temperatura aumenta continuamente.

Tiempo: ajustable en pasos de 1 minuto, de 1 a 60 minutos. Mantener pulsado el botón cambiará continuamente.

### **Selección de menú**

Toque un botón de "Menú" para activar la función correspondiente. El botón seleccionado empezará a parpadear. La pantalla mostrará alternativamente la temperatura y el tiempo configurados para ese programa .

### **Botón de encendido/apagado**

Un toque: ingrese al modo de configuración.

Si no se realiza ninguna operación en 5 minutos, el aparato pasa automáticamente al modo de espera.

Mantenga presionado durante 2 segundos para apagar: la pantalla parpadea 3 veces, espera 2 segundos y se apaga.

### **Botón de inicio/parada**

Pulse para iniciar o pausar la cocción. Si se pulsa durante la cocción, el proceso se pausa. Pulse de nuevo para reanudar.

### **Función de inicio diferido (Cita)**

Toque el botón "Cita" para establecer un inicio retrasado (predeterminado: 1 hora).

•Ajuste mediante botones "+" y "-" en intervalos de 30 minutos.

Autonomía disponible: 30 min a 12 horas.

•Mantener pulsado el botón acelera el ajuste.

Tras configurar la hora, pulse "Iniciar/Detener" para iniciar la cuenta atrás.

### **Modo propio**

Pula el botón "Hágalo usted mismo" (predeterminado: 180 °C, 15 minutos). Puedes cambiar el tiempo y la temperatura para personalizar el programa. Pula "Inicio/Parada" para empezar a cocinar.

Luz interior

Toque el botón "Luz" para encender la iluminación interior. El símbolo parpadea y la luz permanece encendida durante 60 segundos, luego se apaga automáticamente.

Esta función se puede activar en cualquier momento.

### **Apagado automático durante el uso**

Si levanta la parte superior o retira la cesta durante la cocción:

•El motor y la luz se apagan automáticamente.

•Vuelva a insertar la cesta y cierre la tapa para reanudar la cocción después de aproximadamente 2 segundos.

### **Fin de la cocción**

Al final del programa:

- En la pantalla aparece “End” parpadeando.
- El timbre suena 3 veces.
- El motor continúa funcionando durante otros 30 segundos.
- Finalmente, 3 pitidos más preceden al apagado completo del aparato.

### Función de memoria

El aparato guarda los ajustes hasta 10 minutos si se abre la tapa. La pantalla mostrará “Shut Lid” (Cerrar tapa) y una vez cerrada, el programa se reanudará desde donde lo dejó.

### Protección contra sobrecalentamiento (cocción en seco)

Si se cierra la tapa sin introducir la cesta, en la pantalla aparece el mensaje “Add pot”. (Insertar cesta). Una vez insertada correctamente, el aparato comenzará a funcionar automáticamente.

### Tabla de funciones de cocción

Función	Cantidad mín-máx (g)	Tiempo (min)	Temperatura (°C)	Agitar	Notas adicionales
papas fritas	100–400 gramos	23 minutos	200°C	Sí	—
Pastel	100–400 gramos	14 minutos	170°C	No	—
Batata	100–400 gramos	30 minutos	200°C	No	—
Pizza	100–400 gramos	20 minutos	200°C	No	—
Pez	100–400 gramos	18 minutos	200°C	No	—
Camarones	100–400 gramos	18 minutos	170°C	No	—
Bife	100–400 gramos	18 minutos	180°C	No	—
Piernas de pollo	100–400 gramos	23 minutos	200°C	No	—
Alas de pollo	100–400 gramos	18 minutos	180°C	No	—
Miseria	100–400 gramos	9 minutos	180°C	No	—
Hazlo tú mismo (modo autodidacta)	100–400 gramos	15 minutos	180°C	No	Programa personalizable

### Nota:

Agregue 3 minutos al tiempo de preparación si comienza a cocinar con la freidora fría.

### Nota sobre el precalentamiento

Si empiezas a cocinar con la freidora fría, te recomendamos añadir aproximadamente 3 minutos al tiempo de cocción indicado para compensar el tiempo necesario para alcanzar la temperatura.

### Limpieza

Limpie bien el aparato después de cada uso.

La cesta tiene un revestimiento antiadherente: no utilice utensilios metálicos ni esponjas abrasivas, que podrían dañar la superficie.

### Procedimiento recomendado:

1. Desenchufe el aparato de la toma de corriente y deje que se enfríe completamente.

Consejo: Para acelerar el enfriamiento, retire la canasta de la unidad principal.

2. Limpie el exterior del aparato con un paño suave ligeramente húmedo.

3. Lave la cesta y la parrilla con agua caliente, jabón lavavajillas y una esponja no abrasiva.

Para residuos difíciles, puede usar un desengrasante suave.

Consejo: Si hay suciedad incrustada, llene el cesto con agua caliente y detergente, introduzca también la rejilla y deje en remojo durante 10 minutos aproximadamente.

4. Limpie el interior de la cámara de cocción con agua caliente y una esponja no abrasiva.

5. Limpie el elemento calefactor con un cepillo de cocina de cerdas suaves para eliminar cualquier residuo de comida.

### Conservación

1. Asegúrese de que el aparato esté completamente desenchufado y frío.

2. Asegúrese de que todos los componentes estén limpios, secos y libres de humedad antes de guardar el aparato.

### Solución de problemas

Problema	Posible causa	Solución
La freidora de aire no enciende.	El aparato no está conectado a la fuente de alimentación.	Inserte el enchufe en una toma eléctrica adecuada.
	El temporizador no ha sido configurado.	Ajuste el temporizador al tiempo de cocción deseado para iniciar el aparato.
La comida no está bien cocinada	La cantidad de ingredientes es excesiva.	Cocina porciones más pequeñas. Las cantidades más pequeñas garantizan una cocción más uniforme.
	La temperatura establecida es demasiado baja.	Ajuste la temperatura según el tipo de alimento.
	El tiempo de cocción es demasiado corto.	Establezca un tiempo de cocción más largo.
La comida se cocina de manera desigual.	Algunos alimentos necesitan ser agitados a mitad de la cocción.	Agite los ingredientes (por ejemplo, las patatas fritas) a la mitad del tiempo de cocción para garantizar una cocción más uniforme.
Los bocadillos fritos no son crujientes.	Se utilizó un tipo de snack diseñado para freír de manera tradicional.	Utilice bocadillos horneados o pincelados ligeramente con aceite para obtener un resultado crujiente.
Sale humo blanco del aparato.	Se cocinan alimentos muy grasos.	El aceite liberado puede sobrecalentarse y generar humo. Esto no afecta el funcionamiento.
	La sartén contiene residuos de grasa de un uso anterior.	Limpie bien la olla después de cada uso para evitar la formación de humo.
Las patatas fritas no se cocinan de manera uniforme.	Se utilizó un tipo de patata no adecuado.	Utilice patatas frescas que permanezcan firmes durante la cocción.
	Las patatas no estaban bien enjuagadas.	Enjuague bien para eliminar el exceso de almidón.
Las patatas fritas frescas no son crujientes.	El crujido depende del contenido de aceite y agua de las patatas.	Seque bien las patatas antes de añadir el aceite.
		Corte las patatas más finas para obtener un resultado más crujiente.
		Añade un poco más de aceite para que quede más crujiente.

## P - ADVERTÊNCIAS DE SEGURANÇA



Antes da utilização, leia essas advertências e instruções e guarde-as para referências futuras. A falta de cumprimento dos presentes avisos e instruções pode provocar choques elétricos, incêndios e/ou infortúnios graves. Quando se utilizam aparelhos alimentados eletricamente, observe sempre as normais precauções de segurança para reduzir o risco de incêndio, choques elétricos, lesões pessoais e danificações materiais. O aparelho é destinado para ser utilizada nas aplicações domésticas e parecidas e particularmente nas áreas para cozinhar destinadas ao profissionais nas lojas, nos escritórios e nos outros ambientes profissionais; nas fazendas; por clientes de hotéis, motéis e outros ambientes de tipo residencial; nos ambientes tipo bed and breakfast. Não é adaptado para uso profissional. Não utilize o aparelho para usos diferentes daqueles pelo qual ele foi concebido. Qualquer utilização diferente daquela indicada deve ser considerada imprópria e perigosa e expõe o utilizador aos riscos de natureza elétrica e às danificações às pessoas. Quando decidir eliminar como rejeito esse aparelho, é recomendável torná-lo inutilizável cortando seu cabo de alimentação. Antes de conectar o aparelho na rede de alimentação, verifique se a tensão indicada nos dados técnicos corresponde com aquela da rede local e não utilize tomadas ou extensões elétricas não compatíveis com o que está indicado nos dados técnicos. Não utilize o aparelho se o cabo, o plugue ou qualquer uma de suas partes estiver danificada. Verifique se o cabo de alimentação está sendo mantido adequadamente longe do aparelho e não entre em contato com as partes quentes do mesmo ou fique prensado sobre bordas ou cantos cortantes. Nunca desconecte o aparelho puxando pelo cabo. Após ter utilizado o aparelho, desconecte o fio condutor e aguarde seu esfriamento antes de guardá-lo ou de proceder com a limpeza. Todos os consertos, inclusive a (eventual) substituição do cabo de alimentação, devem ser realizados somente por técnicos autorizados e especializados, para dessa maneira prevenir qualquer risco. Nunca enrole o cabo de alimentação em volta da mão quando o aparelho estiver conectado na rede elétrica. Em caso de temporal, desconecte o cabo de alimentação da tomada de corrente. Estique completamente o cabo antes da utilização. Não puxe ou transporte o aparelho através do fio de alimentação. Não utilize o fio de alimentação como empunhadura. Não puxe o fio de alimentação

em volta de cantos afiados e não apoie-o sobre superfícies quentes. Guarde esse livrinho de utilização com segurança, junto com as instruções, pela inteira duração da vida do aparelho, para poder consultá-lo. Se for ceder o aparelho para terceiros, entregue também toda a documentação. Se durante a leitura desse livrinho de instruções de utilização algumas partes estiverem difíceis de serem entendidas ou se houverem dúvidas, antes de utilizar o produto procure a empresa no endereço indicado.



### **ATENÇÃO!**

Verifique periodicamente se os eventuais parafusos presentes estão corretamente apertados, o estado de desgaste do aparelho e seu correto funcionamento. A utilização de acessórios não aconselhados ou não fornecidos pelo construtor do aparelho pode comportar riscos de incêndios, choques elétricos ou danificações às pessoas. Desconecte sempre o aparelho da alimentação se o mesmo for deixado sem supervisão e antes de montá-lo, desmontá-lo, limpá-lo ou realizar sua manutenção. Não deixe o aparelho exposto aos agentes atmosféricos (chuva, sol, etc.). Não utilize o aparelho ao ar livre. Não deixe o aparelho sem supervisão enquanto ele estiver conectado na rede elétrica. Não utilize o aparelho se estiver com as mãos molhadas ou pés molhados ou descalços.



### **ATENÇÃO!**

Perigo de sufocamento. Os elementos da embalagem não devem ser deixados ao alcance das crianças enquanto potenciais fontes de perigo. Mantenha o saco de plástico longe do alcance das crianças. Não é um brinquedo. Durante a utilização certifique-se que as crianças não entrem em contato com o aparelho. Se o cabo flexível externo desse aparelho estiver danificado, o mesmo deve ser substituído exclusivamente pelo construtor, pelo seu serviço de assistência, ou por profissionais especializados equivalentes, para dessa forma evitar perigos. O aparelho pode ser utilizado pelas crianças com idade igual ou superior aos 8 anos e por pessoas com reduzidas capacidades físicas, sensoriais ou mentais, ou com falta de experiência ou sem o conhecimento necessário, a não ser sob supervisão ou então depois que as mesmas receberam as instruções relativas à

utilização com segurança do aparelho e que elas tenham entendido os perigos inerentes. As crianças devem ser supervisionadas para não brincar com o aparelho. A limpeza e a manutenção destinada a ser realizada pelo utilizador não devem ser realizada pelas crianças. Mantenha o aparelho e o seu cabo fora do alcance das crianças com idade inferior aos 8 anos e guarde-o em um lugar seco e seguro. O aparelho não é destinado para ser utilizado através de um temporizador externo ou com um sistema de controle separado.



**ATENÇÃO!**

Coloque o aparelho sobre uma superfície estável onde não possa ser derrubado.



**ATENÇÃO!**

Não utilize sobre um fogão ou placa acesos. Para utilizar, coloque o aparelho sobre uma superfície de trabalho resistente ao calor, longe de fontes de calor e salpicos de água. Não coloque perto de materiais inflamáveis. Mantenha uma distância de segurança dos objetos e das paredes. Proteja o aparelho de salpicos de líquidos. Não utilize o aparelho perto de banheiras ou lava-loiças com água.



**ATENÇÃO!**

As superfícies podem ficar muito quentes durante a utilização.



**ATENÇÃO!**

Pode sair vapor quente durante a cozedura. Não obstrua a entrada de ar durante o funcionamento. Deixe sempre o aparelho arrefecer durante alguns minutos entre utilizações. Aguarde que o aparelho arrefeça antes de o limpar ou transportar. Não utilize o aparelho vazio. Não insira objetos ou utensílios metálicos no seu interior. Este aparelho foi concebido para cozinhar alimentos sólidos. Nunca exceda a capacidade máxima de enchimento.



**ATENÇÃO!** Nunca permita que as peças sob tensão entrem em

contacto com a água: risco de curto-circuito. Não utilize ao ar livre. Não mergulhe o aparelho, o cabo de alimentação ou a tomada elétrica em água, debaixo de água corrente ou em qualquer outro líquido. Não mova nem reposicione o aparelho enquanto estiver a ser utilizado. Antes de limpar o aparelho ou de efetuar a manutenção, desligue-o da tomada. Não o mergulhe em água para limpeza. Para remover os resíduos de alimentos, limpe o aparelho com um pano macio e não abrasivo e detergente neutro apenas após o desligar e desligar da tomada. O aparelho deve ser verificado regularmente e não deve ser utilizado se estiver danificado. Se apresentar fissuras, desligue-o da tomada para evitar o risco de choque elétrico. Nunca coloque o aparelho na máquina de lavar louça. Ligue-o a uma tomada com ligação à terra. A não observância desta instrução pode resultar em choque elétrico, resultando em ferimentos graves



**ATENÇÃO!**

A temperatura da porta ou da superfície exterior pode ser elevada durante o funcionamento do aparelho. Use luvas de proteção. O fabricante não se responsabiliza por utilização indevida.

Eficiência energética e design ecológico. Este aparelho está em conformidade com os requisitos do Regulamento (UE) 2023/826. As seguintes informações são necessárias:

Consumo de energia em watts (W), arredondado às décimas:

Modo desligado: O aparelho não tem um modo “desligado” separado. Modo de espera (com função de despertar e/ou ecrã ativo): Consumo: 0,34 W

Modo de espera em rede: Não aplicável. O aparelho não possui funcionalidade de rede. O aparelho entra automaticamente no modo de espera após 5 minutos de inatividade. O aparelho não possui portas de rede com ou sem fios. Portanto, não existe modo de espera em rede. Consumo de energia do aparelho em modo de espera em rede com todas as portas de rede com fios ligadas e todas as portas de

rede sem fios ativadas: Não aplicável. A fonte de alimentação está integrada e não necessita de fontes de alimentação externas.

#### Manual de Instruções fritadeira sem óleo

- Temperatura regulável: 80°C – 230°C
- Temporizador: de 1 a 60 minutos

#### DESCRIÇÃO GERAL

1. Painel de controle
2. Carcaça
3. Corpo inferior
4. Janela transparente
5. Alça da tampa
6. Rede isolante térmica
7. Grelha
8. Cesto
9. Cabo

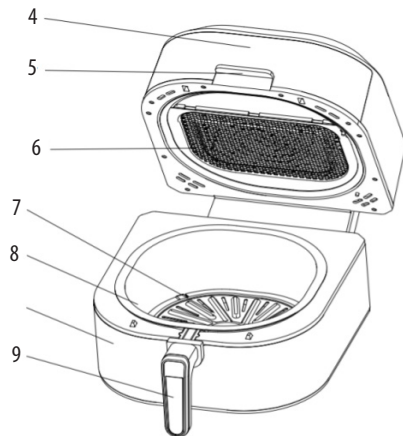
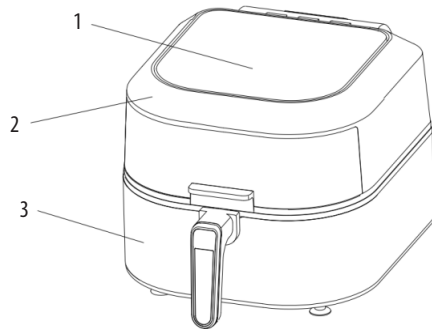

#### Antes do primeiro uso

1. Remova todos os materiais de embalagem.
2. Elimine eventuais etiquetas ou adesivos presentes no aparelho.
3. Lave cuidadosamente o cesto e a grelha com água morna, um pouco de detergente neutro e uma esponja não abrasiva.
4. Limpe o interior e o exterior do aparelho com um pano úmido.

Atenção: esta é uma fritadeira sem óleo, que funciona através da circulação de ar quente.

Não encha o cesto com óleo ou gordura para fritura.

Nota: durante o primeiro aquecimento, o aparelho pode emitir uma leve fumaça ou odor.

Este é um fenômeno normal, comum a muitos dispositivos de aquecimento, e não compromete a segurança do eletrodoméstico.

#### Preparação para o uso

Coloque o aparelho sobre uma superfície estável, plana e resistente ao calor.

Insira a grelha dentro do cesto.

Não coloque objetos sobre o aparelho, pois isso pode obstruir o fluxo de ar e comprometer a eficiência da fritura com ar quente.

## Utilização do aparelho

Conecte o plugue a uma tomada adequada.

Abra a tampa para retirar o cesto da fritadeira.

Coloque os ingredientes sobre a grelha.

Recoloque o cesto dentro da fritadeira, certificando-se de alinhá-lo corretamente com os trilhos presentes no corpo da fritadeira.

Nunca utilize o cesto sem a grelha inserida.

Atenção: não toque no cesto durante e logo após o uso, pois ele fica muito quente. Manuseie sempre o cesto pela alça apropriada.

Determine o tempo de cozimento necessário para os ingredientes (consulte a seção "Configurações" neste capítulo).

Alguns ingredientes precisam ser agitados na metade do tempo de preparo (veja a seção "Configurações").

Para agitar os ingredientes: pressione o botão na alça, retire o cesto do aparelho e agite-o.

Depois, reinsira o cesto na fritadeira sem óleo.

Quando ouvir o sinal sonoro do temporizador, indicando o fim do tempo de cozimento programado, retire o cesto da máquina.

Verifique se os ingredientes estão prontos.

Se ainda não estiverem completamente cozidos, reinsira o cesto e programe o temporizador por mais alguns minutos.

Para remover os ingredientes, retire o cesto da fritadeira, apoie-o sobre uma superfície resistente ao calor e retire os alimentos utilizando uma concha ou espátula resistente ao calor, evitando tocar diretamente na grelha.

Não vire a grelha enquanto ela estiver inserida no cesto, pois o eventual excesso de óleo acumulado no fundo pode escorrer sobre os alimentos.

O cesto e os ingredientes estarão muito quentes, e pode sair vapor, dependendo do tipo de alimento.

## INSTRUÇÕES DO PAINEL DE CONTROLE

Instruções de uso / funcionamento:

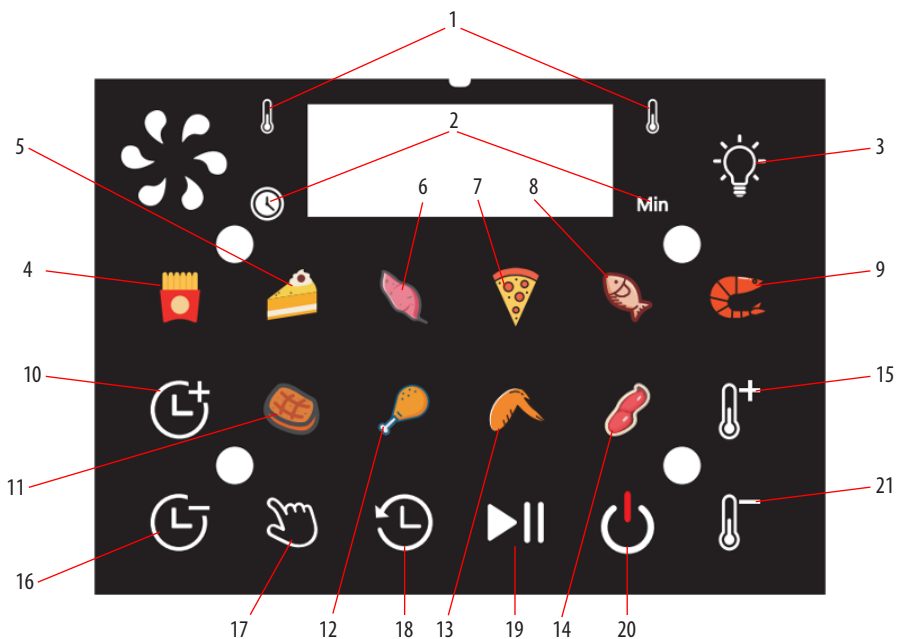

1. Indicadores de temperatura
2. Indicadores de tempo
3. Luz do cesto
4. Batatas fritas
5. Bolo
6. Batata-doce
7. Pizza
8. Peixe
9. Camarões
10. Botão de aumento de tempo
11. Bife
12. Coxas de frango
13. Asas de frango
14. Amendoim
15. Botão de aumento de temperatura
16. Botão de diminuição de tempo
17. Modo personalizado
18. Função agendamento
19. Botão iniciar/pausar
20. Botão ligar/desligar
21. Botão de diminuição de temperatura

## Instruções de uso

### Inicialização

Conecte o aparelho à tomada. Insira o cesto interno e feche a tampa. Todos os LEDs se acendem por cerca de 1 segundo e depois se apagam.

Pressione o botão Ligar/Desligar para ativar o painel: o alarme sonoro será emitido e todas as luzes se acenderão. Os botões de Modo Personalizado e Início/Parar começarão a piscar. O visor exibirá o modo padrão (180 °C - 15 min).

Para selecionar um programa de cozimento, toque em um dos botões de "Menu": o tempo e a temperatura pré-definidos serão exibidos. Pressione o botão Início/Parar para começar a cozinhar.

### Ajuste de tempo e temperatura

Os botões "+" e "-" são retroiluminados e indicados com ícones específicos para tempo e temperatura.

- Temperatura: ajustável em incrementos de 5 °C, de 80 °C a 230 °C. Pressionando e segurando, o ajuste será contínuo.
- Tempo: ajustável em incrementos de 1 minuto, de 1 a 60 minutos. Pressionando e segurando, o ajuste será contínuo.

### Seleção de Menu

Toque em um botão de "Menu" para ativar a função correspondente. O botão selecionado começará a piscar. O visor alternará entre a temperatura e o tempo definidos para aquele programa.

### Botão Ligar/Desligar

- Toque único: ativa o modo de configuração.
- Se nenhuma operação for executada em 5 minutos, o aparelho entra automaticamente em modo de espera.
- Pressione e segure por 2 segundos para desligar: o visor pisca 3 vezes, aguarda 2 segundos e então se desliga.

### Botão Início/Parar

Pressione para iniciar ou pausar o cozimento. Se pressionado durante o preparo, o processo é suspenso. Pressione novamente para continuar.

### Função de agendamento (início atrasado)

Toque no botão "Agendamento" para configurar um início programado (padrão: 1 hora).

- Ajuste com os botões "+" e "-" em intervalos de 30 minutos.
- Intervalo: de 30 minutos até 12 horas.
- Pressionando e segurando, o ajuste será mais rápido.

Após definir o tempo, pressione "Início/Parar" para iniciar a contagem regressiva.

### Modo Personalizado (Self-mode)

Pressione o botão "Modo Personalizado" (padrão: 180 °C, 15 minutos). É possível modificar o tempo e a temperatura para personalizar o programa. Pressione "Início/Parar" para iniciar o preparo.

### Luz interna

Toque no botão "Luz" para acender a iluminação interna. O símbolo piscará e a luz permanecerá acesa por 60 segundos, desligando-se automaticamente.

Pode ser ativada a qualquer momento.

### Interrupção automática durante o uso

Se a tampa for aberta ou o cesto for removido durante o preparo:

- O motor e a luz se desligam automaticamente.
- Reinsira o cesto e feche a tampa para retomar o cozimento após cerca de 2 segundos.

### Término do cozimento

#### Ao final do programa:

- O visor exibirá "End" piscando.
- O alarme emitirá 3 sinais sonoros.
- O motor continuará funcionando por mais 30 segundos.
- Por fim, mais 3 sinais sonoros indicarão o desligamento completo do aparelho.

### Função memória

O aparelho memoriza as configurações por até 10 minutos em caso de abertura da tampa.

O visor mostrará "Shut Lid" (Fechar tampa) e, após fechar, o programa continuará de onde parou.

### Proteção contra superaquecimento (cozimento a seco)

Se a tampa for fechada sem o cesto inserido, o visor mostrará "Add pot" (Inserir cesto).

Após inserir corretamente, o aparelho iniciará o funcionamento automaticamente.

### Tabela de funções de cozimento

Função	Quantidade mín. - máx. (g)	Tempo (min)	Temp. (°C)	Agitar	Observações
Batatas fritas	100–400 g	23	200 °C	Sim	—
Bolo	100–400 g	14	170 °C	Não	—
Batata-doce	100–400 g	30	200 °C	Não	—
Pizza	100–400 g	20	200 °C	Não	—
Peixe	100–400 g	18	200 °C	Não	—
Camarões	100–400 g	18	170 °C	Não	—
Bife	100–400 g	18	180 °C	Não	—
Coxas de frango	100–400 g	23	200 °C	Não	—
Asas de frango	100–400 g	18	180 °C	Não	—
Amendoim	100–400 g	9	180 °C	Não	—
Modo personalizado	100–400 g	15	180 °C	Não	Programa personalizável

**Nota:** Adicione 3 minutos ao tempo de preparo se iniciar com a fritadeira fria.

### Nota sobre o pré-aquecimento

Se o cozimento for iniciado com a fritadeira fria, recomenda-se adicionar aproximadamente 3 minutos ao tempo de cozimento indicado para compensar o tempo de aquecimento.

### Limpeza

#### Limpe o aparelho cuidadosamente após cada uso.

O cesto tem revestimento antiaderente: não utilize utensílios metálicos ou esponjas abrasivas, pois podem danificar a superfície. Procedimento recomendado:

1. Desconecte da tomada e deixe o aparelho esfriar completamente.  
Dica: para acelerar o resfriamento, retire o cesto da unidade principal.
2. Limpe o exterior com um pano macio e levemente umedecido.
3. Lave o cesto e a grelha com água morna, detergente neutro e esponja não abrasiva.  
Para sujeiras mais difíceis, pode-se usar um desengordurante suave.

**Dica:** para sujeira incrustada, encha o cesto com água quente e detergente, insira também a grelha e deixe de molho por cerca de 10 minutos.

4. Limpe o interior da câmara de cozimento com água quente e esponja não abrasiva.
5. Limpe o elemento aquecedor com uma escova de cerdas macias para remover resíduos alimentares.

### Armazenamento

1. Certifique-se de que o aparelho esteja completamente desconectado e frio.
2. Verifique se todas as peças estão limpas, secas e sem umidade antes de guardar.

### Solução de Problemas

Problema	Possível causa	Solução
A fritadeira não liga	O aparelho não está conectado à tomada	Conecte o plugue a uma tomada adequada
	O timer não foi configurado	Programa o tempo de cozimento desejado
Os alimentos não estão bem cozidos	Quantidade excessiva de ingredientes	Cozinhe porções menores para melhores resultados
	Temperatura muito baixa	Ajuste a temperatura conforme o alimento
	Tempo insuficiente	Aumente o tempo de cozimento
Cozimento irregular	Alguns alimentos precisam ser agitados	Agite a meio tempo (ex: batatas)
Snacks fritos não ficam crocantes	Produto indicado para fritura em óleo	Prefira snacks próprios para forno ou pincele com óleo
Saída de fumaça branca	Alimentos muito gordurosos	É normal – o excesso de óleo gera fumaça
	Resíduos de gordura do uso anterior	Limpe bem após cada uso
Batatas não uniformes	Tipo de batata inadequado	Use batatas firmes e frescas
	Lavagem inadequada	Enxágue bem para retirar o excesso de amido
Batatas frescas não crocantes	Teor de água ou óleo inadequado	Seque bem e corte mais fino. Pincele levemente com óleo

## GR - ΠΡΟΕΙΔΟΠΟΙΗΣΕΙΣ ΑΣΦΑΛΕΙΑΣ



Διαβάστε αυτές τις προειδοποιήσεις και οδηγίες πριν από τη χρήση και φυλάξτε τις για μελλοντική αναφορά. Η μη τήρηση αυτών των προειδοποιήσεων και οδηγιών μπορεί να προκαλέσει ηλεκτροπληξία, πυρκαγιά ή/και σοβαρό τραυματισμό. Κατά τη χρήση ηλεκτρικών συσκευών, θα πρέπει πάντα να ακολουθούνται βασικές προφυλάξεις ασφαλείας για τη μείωση του κινδύνου πυρκαγιάς, ηλεκτροπληξίας, τραυματισμού και υλικών ζημιών. Η συσκευή προορίζεται για χρήση σε οικιακές και παρόμοιες εφαρμογές και ιδιαίτερα σε χώρους μαγειρέματος προσωπικού σε καταστήματα, γραφεία και άλλα επαγγελματικά περιβάλλοντα· σε αγροκτήματα· από επισκέπτες σε ξενοδοχεία, μοτέλ και άλλα οικιστικά περιβάλλοντα· σε περιβάλλοντα τύπου bed and breakfast. Δεν είναι κατάλληλη για επαγγελματική χρήση. Μην χρησιμοποιείτε τη συσκευή για σκοπούς διαφορετικούς από αυτούς για τους οποίους έχει σχεδιαστεί. Οποιαδήποτε χρήση διαφορετική από αυτήν που υποδεικνύεται πρέπει να θεωρείται ακατάλληλη και επικίνδυνη και εκθέτει τον χρήστη σε ηλεκτρικούς κινδύνους και ζημιές σε άτομα. Εάν αποφασίσετε να απορρίψετε αυτήν τη συσκευή ως απόβλητο, σας συνιστούμε να την καταστήσετε ανενεργή κόβοντας το καλώδιο τροφοδοσίας. Πριν συνδέσετε τη συσκευή στην παροχή ρεύματος, ελέγξτε ότι η τάση που αναφέρεται στα τεχνικά δεδομένα αντιστοιχεί σε αυτήν του τοπικού δικτύου και μην χρησιμοποιείτε πρίζες ή καλώδια επέκτασης που δεν είναι συμβατά με αυτήν που αναφέρεται στα τεχνικά δεδομένα. Μην χρησιμοποιείτε τη συσκευή εάν το καλώδιο, το φις ή οποιοδήποτε από τα εξαρτήματά της είναι κατεστραμμένα. Βεβαιωθείτε ότι το καλώδιο τροφοδοσίας βρίσκεται σε επαρκή απόσταση από τη συσκευή και δεν έρχεται σε επαφή με ζεστά μέρη της συσκευής ή δεν πιέζει αιχμηρές άκρες ή γωνίες. Μην αποσυνδέετε ποτέ τη συσκευή τραβώντας το καλώδιο. Μετά τη χρήση της συσκευής, αποσυνδέστε το καλώδιο τροφοδοσίας από την ηλεκτρική πηγή και περιμένετε να κρυώσει πριν την αποθηκεύσετε και την καθαρίσετε. Όλες οι επισκευές, συμπεριλαμβανομένης της (πιθανής) αντικατάστασης του καλωδίου τροφοδοσίας, πρέπει να πραγματοποιούνται μόνο από εξουσιοδοτημένους και έμπειρους τεχνικούς, για να αποφευχθεί οποιοσδήποτε κίνδυνος. Μην τυλίγετε ποτέ το καλώδιο τροφοδοσίας γύρω από το χέρι σας όταν η συσκευή είναι συνδεδεμένη στο ηλεκτρικό δίκτυο. Σε περίπτωση καταιγίδας, αποσυνδέστε το καλώδιο τροφοδοσίας από την πρίζα.

Ξετυλίξτε πλήρως το ξεχωριστό σύστημα ελέγχου. Ξετυλίξτε πλήρως το καλώδιο πριν από τη χρήση. Μην τραβάτε ή μεταφέρετε τη συσκευή από το καλώδιο τροφοδοσίας. Μην χρησιμοποιείτε το καλώδιο τροφοδοσίας ως λαβή. Μην τραβάτε το καλώδιο τροφοδοσίας γύρω από αιχμηρές γωνίες ή μην το ακουμπάτε πάνω σε θερμές επιφάνειες. Φυλάξτε αυτό το εγχειρίδιο χρήστη, μαζί με τις οδηγίες, για όλη τη διάρκεια ζωής της συσκευής, για συμβουλευτικούς σκοπούς. Εάν παραχωρήσετε τη συσκευή σε τρίτους, παραδώστε επίσης ολόκληρη την τεκμηρίωση. Εάν, κατά την ανάγνωση αυτού του εγχειριδίου χρήσης, ορισμένα μέρη είναι δύσκολο να κατανοηθούν ή εάν έχετε οποιοσδήποτε αμφιβολίες, επικοινωνήστε με την εταιρεία στην υποδεικνυόμενη διεύθυνση πριν χρησιμοποιήσετε το προϊόν.



## **ΠΡΟΣΟΧΗ!**

Προσοχή! Ελέγχετε περιοδικά τη σωστή σύσφιξη τυχόν βιδών που υπάρχουν, την κατάσταση φθοράς της συσκευής και βεβαιωθείτε ότι λειτουργεί σωστά. Η χρήση αξεσουάρ που δεν συνιστώνται ή δεν παρέχονται από τον κατασκευαστή της συσκευής μπορεί να ενέχει κίνδυνο πυρκαγιάς, ηλεκτροπληξίας ή τραυματισμού ατόμων. Πάντα να αποσυνδέετε τη συσκευή από την παροχή ρεύματος εάν αφηθεί χωρίς επίβλεψη και πριν από τη συναρμολόγηση, την αποσυναρμολόγηση, τον καθαρισμό ή τη συντήρησή της. Μην αφήνετε τη συσκευή εκτεθειμένη σε ατμοσφαιρικούς παράγοντες (βροχή, ήλιο κ.λπ.). Μην χρησιμοποιείτε τη συσκευή σε εξωτερικούς χώρους. Μην αφήνετε τη συσκευή χωρίς επίβλεψη ενώ είναι συνδεδεμένη στο ηλεκτρικό δίκτυο. Μην χρησιμοποιείτε τη συσκευή με βρεγμένα χέρια ή βρεγμένα ή γυμνά πόδια



## **ΠΡΟΣΟΧΗ!**

Κίνδυνος ασφυξίας. Τα στοιχεία συσκευασίας δεν πρέπει να αφήνονται σε κοντινή απόσταση από παιδιά, καθώς αποτελούν πιθανές πηγές κινδύνου. Κρατήστε την πλαστική σακούλα μακριά από παιδιά. Δεν είναι παιχνίδι. Κατά τη χρήση, βεβαιωθείτε ότι τα παιδιά δεν έρχονται σε επαφή με τη συσκευή. Εάν το εξωτερικό εύκαμπτο καλώδιο αυτής της συσκευής έχει υποστεί ζημιά, πρέπει να αντικατασταθεί αποκλειστικά από τον κατασκευαστή, την υπηρεσία υποστήριξής του ή από ισοδύναμο εξειδικευμένο προσωπικό, για την αποφυγή κινδύνου.

Η συσκευή μπορεί να χρησιμοποιηθεί από παιδιά ηλικίας 8 ετών και άνω και από άτομα με μειωμένες σωματικές, αισθητηριακές ή νοητικές ικανότητες ή έλλειψη εμπειρίας ή γνώσεων, υπό την προϋπόθεση ότι επιβλέπονται ή έχουν λάβει οδηγίες για τον ασφαλή χειρισμό της συσκευής και έχουν κατανοήσει τους εγγενείς κινδύνους. Τα παιδιά πρέπει να επιβλέπονται για να διασφαλιστεί ότι δεν παίζουν με τη συσκευή. Ο καθαρισμός και η συντήρηση που προορίζονται για τον χρήστη δεν πρέπει να εκτελούνται από παιδιά. Κρατήστε τη συσκευή και το καλώδιό της μακριά από παιδιά κάτω των 8 ετών και φυλάξτε την σε ξηρό και ασφαλές μέρος. Η συσκευή δεν προορίζεται για λειτουργία μέσω εξωτερικού χρονοδιακόπτη ή με ξεχωριστό σύστημα ελέγχου. Ξετυλίξτε πλήρως το ξεχωριστό σύστημα ελέγχου.



### **ΠΡΟΣΟΧΗ!**

Τοποθετήστε τη συσκευή σε σταθερή επιφάνεια όπου δεν μπορεί να ανατραπεί.



### **ΠΡΟΣΟΧΗ!**

**ΠΡΟΕΙΔΟΠΟΙΗΣΗ!** Μην τη χρησιμοποιείτε σε αναμμένη κουζίνα ή εστία. Για να τη χρησιμοποιήσετε, τοποθετήστε τη συσκευή σε μια ανθεκτική στη θερμότητα επιφάνεια εργασίας, μακριά από πηγές θερμότητας και πιτσιλιές νερού. Μην την τοποθετείτε κοντά σε εύφλεκτα υλικά. Κρατήστε ασφαλή απόσταση από αντικείμενα και τοίχους. Προστατέψτε τη συσκευή από πιτσιλιές υγρών. Μην χρησιμοποιείτε τη συσκευή κοντά σε μανιέρες ή νεροχύτες γεμάτους με νερό.



### **ΠΡΟΣΟΧΗ!**

Οι επιφάνειες είναι πιθανό να ζεσταθούν πολύ κατά τη χρήση.



### **ΠΡΟΣΟΧΗ!**

Ενδέχεται να βγει ζεστός ατμός κατά το μαγείρεμα. Μην φράζετε την είσοδο αέρα κατά τη λειτουργία. Αφήνετε πάντα τη συσκευή να κρυώσει για λίγα λεπτά μεταξύ των χρήσεων.

Περιμένετε να κρυώσει η συσκευή πριν την καθαρίσετε ή τη μεταφέρετε. Μην χρησιμοποιείτε τη συσκευή άδεια. Μην εισάγετε μεταλλικά αντικείμενα ή σκεύη μέσα. Αυτή η συσκευή έχει σχεδιαστεί για το μαγείρεμα στερεών τροφών. Ποτέ μην υπερβαίνετε τη μέγιστη χωρητικότητα πλήρωσης.



## **ΠΡΟΣΟΧΗ!**

Ποτέ μην αφήνετε τα ηλεκτροφόρα μέρη να έρθουν σε επαφή με νερό: κίνδυνος βραχυκυκλώματος. Μην τη χρησιμοποιείτε σε εξωτερικούς χώρους. Μην βυθίζετε τη συσκευή, το καλώδιο τροφοδοσίας ή την πρίζα σε νερό, κάτω από τρεχούμενο νερό ή οποιοδήποτε άλλο υγρό. Μην μετακινείτε ή μετακινείτε τη συσκευή ενώ βρίσκεται σε λειτουργία. Πριν καθαρίσετε τη συσκευή ή πραγματοποιήσετε συντήρηση, αποσυνδέστε την από την πρίζα. Μην τη βυθίζετε σε νερό για καθαρισμό. Για να αφαιρέσετε υπολείμματα τροφών, καθαρίστε τη συσκευή με ένα μαλακό, μη λειαντικό πανί και ουδέτερο απορρυπαντικό μόνο αφού την απενεργοποιήσετε και την αποσυνδέσετε από την παροχή ρεύματος. Η συσκευή πρέπει να ελέγχεται τακτικά και δεν πρέπει να χρησιμοποιείται εάν έχει υποστεί ζημιά. Εάν έχει ρωγμές, αποσυνδέστε τη συσκευή από την παροχή ρεύματος για να αποφύγετε τον κίνδυνο ηλεκτροπληξίας. Ποτέ μην βάζετε τη συσκευή στο πλυντήριο πιάτων. Συνδέστε σε γειωμένη πρίζα. Σε αντίθετη περίπτωση, μπορεί να προκληθεί ηλεκτροπληξία, με αποτέλεσμα σοβαρό τραυματισμό.



## **ΠΡΟΣΟΧΗ!**

Η θερμοκρασία της πόρτας ή της εξωτερικής επιφάνειας μπορεί να είναι υψηλή όταν η συσκευή λειτουργεί. Χρησιμοποιήστε προστατευτικά γάντια. Ο κατασκευαστής δεν φέρει ευθύνη για ακατάλληλη χρήση.

Ενεργειακή απόδοση και οικολογικός σχεδιασμός. Αυτή η συσκευή συμμορφώνεται με τις απαιτήσεις του Κανονισμού (ΕΕ) 2023/826. Απαιτούνται οι ακόλουθες πληροφορίες:

Κατανάλωση ενέργειας σε watt (W), στρογγυλοποιημένη σε ένα δεκαδικό ψηφίο:  
Λειτουργία απενεργοποίησης: Η συσκευή δεν διαθέτει ξεχωριστή λειτουργία "απενεργοποίησης". Λειτουργία αναμονής (με λειτουργία αφύπνισης ή/και ενεργή οθόνη): Κατανάλωση: 0,34 W

Λειτουργία δικτύωσης αναμονής: Δεν ισχύει. Η συσκευή δεν διαθέτει λειτουργικότητα δικτύου. Η συσκευή εισέρχεται αυτόματα σε λειτουργία αναμονής μετά από 5 λεπτά αδράνειας.

Η συσκευή δεν διαθέτει ενσύρματες ή ασύρματες θύρες δικτύου. Επομένως, δεν υπάρχει λειτουργία δικτύωσης αναμονής. Η κατανάλωση ενέργειας της συσκευής σε λειτουργία δικτύωσης αναμονής με όλες τις ενσύρματες θύρες δικτύου συνδεδεμένες και όλες τις ασύρματες θύρες δικτύου ενεργοποιημένες: Δεν ισχύει. Το τροφοδοτικό είναι ενσωματωμένο και δεν απαιτεί εξωτερικά τροφοδοτικά.

#### Οδηγίες Χρήσης φριτέζας χωρίς λάδι

- Ρυθμιζόμενη θερμοκρασία: 80°C – 230°C
- Χρονοδιακόπτης: από 1 έως 60 λεπτά

#### ΓΕΝΙΚΗ ΠΕΡΙΓΡΑΦΗ

1. Πίνακας Ελέγχου
2. Κέλυφος
3. Κάτω μέρος του σώματος
4. Διαφανές παράθυρο
5. Λαβή καπακιού
6. Θερμομονωτικό δίχτυ
7. Εσχάρα
8. Καλάθι
9. Λαβή

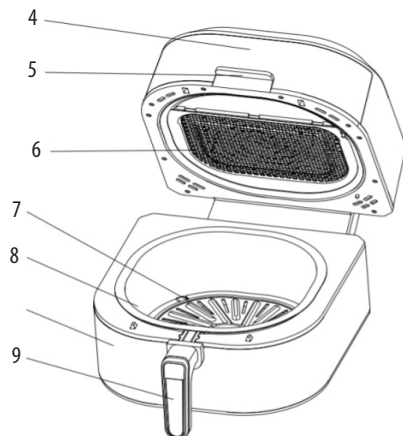
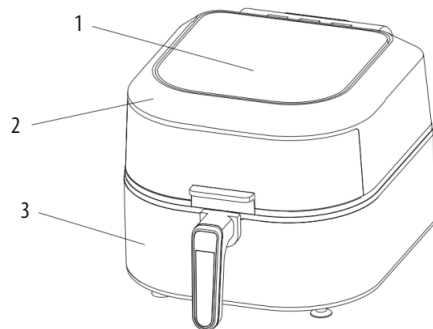

#### Πριν από την πρώτη χρήση

1. Αφαιρέστε όλα τα υλικά συσκευασίας.
2. Αφαιρέστε τυχόν ετικέτες ή αυτοκόλλητα από τη συσκευή.
3. Καθαρίστε καλά το καλάθι και τη σχάρα με ζεστό νερό, λίγο υγρό πιάτων και ένα μη λειαντικό σφουγγάρι.
4. Καθαρίστε το εσωτερικό και το εξωτερικό της συσκευής με ένα υγρό πανί.
4. Limpe o interior e o exterior do aparelho com um pano úmido.

**Προειδοποίηση:** Αυτή είναι μια φριτζέα αέρα, η οποία λειτουργεί με κυκλοφορία ζεστού αέρα.  
Μην γεμίζετε το καλάθι με λάδι ή λίπος τηγανίσματος.

**Σημείωση:** Όταν θερμαίνεται για πρώτη φορά τη συσκευή, ενδέχεται να εκπέμπει λίγο καπνό ή οσμή.  
Αυτό είναι φυσιολογικό για πολλές συσκευές θέρμανσης και δεν επηρεάζει την ασφάλεια της συσκευής.

### Προετοιμασία για χρήση

Τοποθετήστε τη συσκευή σε μια σταθερή, επίπεδη και ανθεκτική στη θερμότητα επιφάνεια.

Τοποθετήστε τη σχάρα στο καλάθι. Μην τοποθετείτε αντικείμενα πάνω στη συσκευή, καθώς αυτό θα εμποδίσει τη ροή του αέρα και θα θέσει σε κίνδυνο την απόδοση του μαγειρέματος με ζεστό αέρα.

### Χρήση της συσκευής

Συνδέστε το φως σε μια κατάλληλη ηλεκτρική πρίζα.

Ανοίξτε το καπάκι για να αφαιρέσετε το καλάθι από τη φριτζέα.

Τοποθετήστε τα υλικά στη σχάρα. Τοποθετήστε ξανά το καλάθι μέσα στη φριτζέα αέρα, φροντίζοντας να το ευθυγραμμίσετε σωστά με τους οδηγούς στο σώμα της φριτζέας. Μην χρησιμοποιείτε ποτέ το καλάθι χωρίς να έχετε τοποθετήσει τη σχάρα.

Προειδοποίηση: μην αγγίζετε το καλάθι κατά τη διάρκεια και αμέσως μετά τη χρήση, καθώς θερμαίνεται πολύ. Να κρατάτε πάντα το καλάθι από τη λαβή.

Προσδιορίστε τον χρόνο μαγειρέματος που απαιτείται για τα υλικά (ανατρέξτε στην ενότητα «Ρυθμίσεις» σε αυτό το κεφάλαιο).

Ορισμένα υλικά απαιτούν ανακίνηση στα μισά του χρόνου προετοιμασίας (βλ. ενότητα «Ρυθμίσεις»).

Για να ανακινήσετε τα υλικά: πατήστε το κουμπί στη λαβή, αφαιρέστε το καλάθι από τη συσκευή και ανακινήστε το. Στη συνέχεια, τοποθετήστε το καλάθι πίσω στη φριτζέα αέρα. Όταν ακούσετε τον ήχο του χρονοδιακόπτη, που υποδεικνύει το τέλος του καθορισμένου χρόνου μαγειρέματος, αφαιρέστε το καλάθι από τη συσκευή. Ελέγξτε αν τα υλικά είναι έτοιμα. Εάν δεν είναι πλήρως μαγειρεμένα, τοποθετήστε ξανά το καλάθι και ρυθμίστε το χρονοδιακόπτη για μερικά λεπτά ακόμα.

Για να αφαιρέσετε τα υλικά, αφαιρέστε το καλάθι από τη φριτζέα αέρα, τοποθετήστε το σε μια ανθεκτική στη θερμότητα επιφάνεια και αφαιρέστε το φαγητό χρησιμοποιώντας μια ανθεκτική στη θερμότητα κουτάλα ή σπάτουλα, αποφεύγοντας να αγγίξετε απευθείας τη σχάρα.

Μην γυρίζετε τη σχάρα ανάποδα όσο βρίσκεται ακόμα στο καλάθι, καθώς τυχόν περίσσεια λαδιού που έχει συσσωρευτεί στον πάτο μπορεί να στάξει πάνω στο φαγητό. Το καλάθι και τα υλικά θα είναι πολύ ζεστά και ενδέχεται να βγει ατμός, ανάλογα με τον τύπο του φαγητού.

### ΟΔΗΓΙΕΣ ΠΙΝΑΚΑ ΕΛΕΓΧΟΥ

Οδηγίες χρήσης / λειτουργίας:

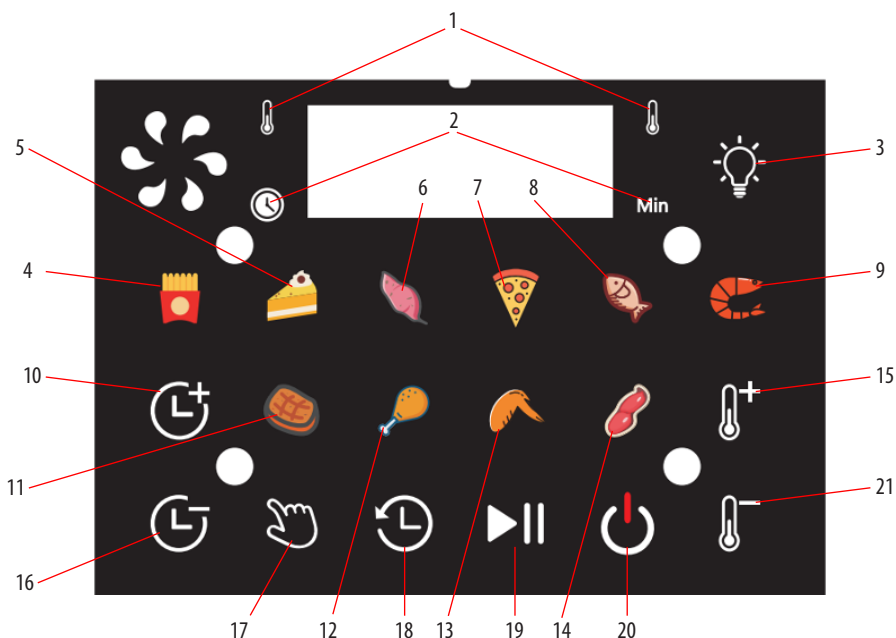

- 1.δείκτες θερμοκρασίας
- 2.δείκτες χρόνου
- 3.φως καλαθιού
- 4.πατάτες τηγανητές
- 5.κέικ
- 6.γλυκοπατάτα
- 7.πίτσα
- 8 ψάρι
- 9 γαρίδες
- 10.κουμπί αύξησης χρόνου
- 11.μπρίζολα
- 12.πόδια κοτόπουλου
- 13.φτερούγες κοτόπουλου
- 14.φιστίκια
- 15.κουμπί αύξησης θερμοκρασίας
- 16.κουμπί μείωσης χρόνου
- 17.κάν'το μόνος σου
- 18.λειτουργία ραντεβού
- 19.Κουμπί Έναρξης/Παύσης
- 20.κουμπί ενεργοποίησης/απενεργοποίησης
- 21.κουμπί μείωσης θερμοκρασίας

## Οδηγίες χρήσης

### Αρχική εκκίνηση

Συνδέστε τη συσκευή σε μια ηλεκτρική πρίζα. Τοποθετήστε το εσωτερικό καλάθι και κλείστε το καπάκι. Όλες οι λυχνίες LED ανάβουν για περίπου 1 δευτερόλεπτο και μετά σβήνουν.

Πατήστε το κουμπί On/Off για να ενεργοποιήσετε τον πίνακα: ο βομβητής ηχεί και όλες οι ενδεικτικές λυχνίες ανάβουν. Τα κουμπιά Self-mode και Start/Stop αρχίζουν να αναβοσβήνουν. Η οθόνη εμφανίζει την προεπιλεγμένη λειτουργία (180°C - 15 λεπτά).

Για να επιλέξετε ένα πρόγραμμα μαγειρέματος, αγγίξτε ένα από τα κουμπιά «Μενού»: θα εμφανιστεί ο προκαθορισμένος χρόνος και η θερμοκρασία. Πατήστε το κουμπί Έναρξη/Διακοπή για να ξεκινήσετε το μαγείρεμα.

### Ρύθμιση χρόνου και θερμοκρασίας

Τα κουμπιά «+» και «-» έχουν οπίσθιο φωτισμό και υποδεικνύονται με συγκεκριμένα εικονίδια για την ώρα και τη θερμοκρασία.

Θερμοκρασία: ρυθμιζόμενη σε βήματα των 5°C, από 80°C έως 230°C. Κρατώντας πατημένο το κουμπί, αυξάνεται συνεχώς.

Χρόνος: ρυθμιζόμενος σε βήματα του 1 λεπτού, από 1 έως 60 λεπτά. Κρατώντας πατημένο το κουμπί, η αλλαγή θα είναι συνεχής.

### Επιλογή μενού

Αγγίξτε ένα κουμπί «Μενού» για να ενεργοποιήσετε την αντίστοιχη λειτουργία. Το επιλεγμένο κουμπί θα αρχίσει να αναβοσβήνει. Η οθόνη θα εμφανίζει εναλλάξ τη θερμοκρασία και την ώρα που έχουν οριστεί για το συγκεκριμένο πρόγραμμα.

Κουμπί ενεργοποίησης/απενεργοποίησης

Ένα άγγιγμα: Είσοδος σε λειτουργία ρύθμισης.

Εάν δεν εκτελεστεί καμία λειτουργία εντός 5 λεπτών, η συσκευή εισέρχεται αυτόματα σε λειτουργία αναμονής.

Πατήστε παρατεταμένα για 2 δευτερόλεπτα για απενεργοποίηση: η οθόνη αναβοσβήνει 3 φορές, περιμένει 2 δευτερόλεπτα και σβήνει.

Κουμπί έναρξης/διακοπής

Πατήστε για να ξεκινήσετε ή να διακόψετε προσωρινά το μαγείρεμα. Εάν πατηθεί κατά τη διάρκεια του μαγειρέματος, η διαδικασία διακόπεται προσωρινά.

Πατήστε ξανά για να συνεχίσετε.

### Λειτουργία καθυστερημένης έναρξης (Ραντεβού)

Αγγίξτε το κουμπί «Ραντεβού» για να ορίσετε μια καθυστέρηση έναρξης (προεπιλογή: 1 ώρα).

- Ρύθμιση μέσω των κουμπιών “+” και “-” ανά διαστήματα 30 λεπτών.

- Διαθέσιμο εύρος: 30 λεπτά έως 12 ώρες.

- Κρατώντας πατημένο το κουμπί, η ρύθμιση γίνεται πιο γρήγορα. Αφού ρυθμίσετε την ώρα, πατήστε το κουμπί «Έναρξη/Διακοπή» για να ξεκινήσει η αντίστροφη μέτρηση.

## Λειτουργία αυτοεξυπηρέτησης

Πατήστε το κουμπί «Φτιάξτο μόνος σου» (προεπιλογή: 180 °C, 15 λεπτά). Μπορείτε να αλλάξετε τον χρόνο και τη θερμοκρασία για να προσαρμόσετε το πρόγραμμα. Πατήστε «Έναρξη/Διακοπή» για να ξεκινήσετε το μαγείρεμα.

## Εσωτερικό φως

Αγγίξτε το κουμπί «Φως» για να ενεργοποιήσετε τον εσωτερικό φωτισμό. Το σύμβολο αναβοσβήνει και το φως παραμένει αναμμένο για 60 δευτερόλεπτα και στη συνέχεια σβήνει αυτόματα.

Αυτή η λειτουργία μπορεί να ενεργοποιηθεί ανά πάσα στιγμή.

## Αυτόματο κλείσιμο κατά τη χρήση

Εάν σηκώσετε το πάνω μέρος ή αφαιρέσετε το καλάθι κατά τη διάρκεια του μαγειρέματος:

- Ο κινητήρας και το φως σβήνουν αυτόματα.
- Τοποθετήστε ξανά το καλάθι και κλείστε το καπάκι για να συνεχίσετε το μαγείρεμα μετά από περίπου 2 δευτερόλεπτα.

## Τέλος μαγειρέματος

### Στο τέλος του προγράμματος:

- Η οθόνη εμφανίζει την ένδειξη «Τέλος» να αναβοσβήνει.
- Ο βομβητής ηχεί 3 φορές.
- Ο κινητήρας συνεχίζει να λειτουργεί για άλλα 30 δευτερόλεπτα.
- Τέλος, ακούγονται 3 ακόμη ηχητικά σήματα πριν από την πλήρη απενεργοποίηση της συσκευής.

## Λειτουργία μνήμης

Η συσκευή αποθηκεύει τις ρυθμίσεις για έως και 10 λεπτά εάν ανοίξει το καπάκι.

Στην οθόνη θα εμφανιστεί η ένδειξη "Shut Lid" (Κλείστε το καπάκι) και μόλις κλείσει, το πρόγραμμα θα συνεχιστεί από εκεί που σταμάτησε.

## Προστασία από υπερθέρμανση (στεγνό μαγείρεμα)

Εάν το καπάκι είναι κλειστό χωρίς να τοποθετήσετε το καλάθι, στην οθόνη εμφανίζεται το μήνυμα "Add pot" (Τοποθετήστε το καλάθι).

Μόλις τοποθετηθεί σωστά, η συσκευή θα ξεκινήσει αυτόματα να λειτουργεί.

## Πίνακας λειτουργιών μαγειρέματος

Λειτουργία	Ποσό ελάχιστο-μέγιστο (g)	Χρόνος (λεπτά)	Θερμοκρασία (°C)	Σέικ	Πρόσθετες σημειώσεις
πατάτες τηγανητές	100–400 γρ.	23 λεπτά	200°C	Ναί	—
Κέικ	100–400 γρ.	14 λεπτά	170°C	Όχι	—
Γλυκοπατάτα	100–400 γρ.	30 λεπτά	200°C	Όχι	—
Πίτσα	100–400 γρ.	20 λεπτά	200°C	Όχι	—
Ψάρι	100–400 γρ.	18 λεπτά	200°C	Όχι	—
Γαρίδες	100–400 γρ.	18 λεπτά	170°C	Όχι	—
Μπριζόλα	100–400 γρ.	18 λεπτά	180°C	Όχι	—
Πόδια κοτόπουλου	100–400 γρ.	23 λεπτά	200°C	Όχι	—
Φτερούγες κοτόπουλου	100–400 γρ.	18 λεπτά	180°C	Όχι	—
Φιστίκια	100–400 γρ.	9 λεπτά	180°C	Όχι	—
Φτιάξ' το μόνος σου (λειτουργία αυτοεξυπηρέτησης)	100–400 γρ.	15 λεπτά	180°C	Όχι	Προσαρμόσιμο πρόγραμμα

## Σημείωση:

Προσθέστε 3 λεπτά στον χρόνο προετοιμασίας εάν ξεκινάτε το μαγείρεμα με τη φριτζά κρύα.

### **Σημείωση σχετικά με την προθέρμανση**

Αν ξεκινήσετε το μαγείρεμα με τη φριτζέζα κρύα, συνιστούμε να προσθέσετε περίπου 3 λεπτά στον αναγραφόμενο χρόνο μαγειρέματος για να αντισταθμίσετε τον χρόνο που απαιτείται για την επίτευξη της επιθυμητής θερμοκρασίας.

### **Καθάρισμα**

#### **Καθαρίζετε καλά τη συσκευή μετά από κάθε χρήση.**

Το καλάθι έχει αντικολητική επίστρωση: μην χρησιμοποιείτε μεταλλικά σκεύη ή λειαντικά σφουγγάρια, τα οποία θα μπορούσαν να προκαλέσουν ζημιά στην επιφάνεια.

#### **Συνιστώμενη διαδικασία:**

1. Αποσυνδέστε τη συσκευή από την πρίζα και αφήστε την να κρυώσει εντελώς.

Συμβουλή: Για να επιταχύνετε την ψύξη, αφαιρέστε το καλάθι από την κύρια μονάδα.

2. Καθαρίστε το εξωτερικό της συσκευής με ένα μαλακό, ελαφρώς υγρό πανί.

3. Πλύνετε το καλάθι και τη σχάρα με ζεστό νερό, υγρό πιάτων και ένα μη λειαντικό σφουγγάρι.

Για επίμονα υπολείμματα, μπορείτε να χρησιμοποιήσετε ένα ήπιο απολιπαντικό.

Συμβουλή: Εάν υπάρχει συσσωρευμένη βρωμιά, γεμίστε το καλάθι με ζεστό νερό και απορρυπαντικό, τοποθετήστε επίσης τη σχάρα και αφήστε την να μουλιάσει για περίπου 10 λεπτά.

4. Καθαρίστε το εσωτερικό του θαλάμου μαγειρέματος με ζεστό νερό και ένα μη λειαντικό σφουγγάρι.

5. Καθαρίστε το θερμαντικό στοιχείο με μια μαλακή βούρτσα κουζίνας για να αφαιρέσετε τυχόν υπολείμματα τροφών.

#### **Διατήρηση**

1. Βεβαιωθείτε ότι η συσκευή είναι εντελώς αποσυνδεδεμένη από την πρίζα και κρύα.

2. Βεβαιωθείτε ότι όλα τα εξαρτήματα είναι καθαρά, στεγνά και απαλλαγμένα από υγρασία πριν αποθηκεύσετε τη συσκευή.

## Αντιμετώπιση προβλημάτων

Πρόβλημα	Πιθανή αιτία	Διάλυμα
Η φριτέζα αέρα δεν ενεργοποιείται.	Η συσκευή δεν είναι συνδεδεμένη στην παροχή ρεύματος.	Τοποθετήστε το φιλ σε μια κατάλληλη ηλεκτρική πρίζα.
	Ο χρονοδιακόπτης δεν έχει ρυθμιστεί.	Ρυθμίστε το χρονοδιακόπτη στον επιθυμητό χρόνο μαγειρέματος για να ξεκινήσετε τη συσκευή.
Το φαγητό δεν είναι σωστά μαγειρεμένο.	Η ποσότητα των συστατικών είναι υπερβολική.	Μαγειρέψτε μικρότερες μερίδες. Οι μικρότερες ποσότητες εξασφαλίζουν πιο ομοιόμορφο μαγείρεμα.
	Η ρυθμισμένη θερμοκρασία είναι πολύ χαμηλή.	Προσαρμόστε τη θερμοκρασία ανάλογα με τον τύπο του φαγητού.
	Ο χρόνος μαγειρέματος είναι πολύ σύντομος.	Ρυθμίστε μεγαλύτερο χρόνο μαγειρέματος.
Το φαγητό μαγειρεύεται ανομοιόμορφα.	Ορισμένα φαγητά πρέπει να ανακινούνται στη μέση του μαγειρέματος.	Ανακινήστε τα υλικά (π.χ. πατάτες τηγανητές) στα μισά του χρόνου για να εξασφαλίσете πιο ομοιόμορφο μαγείρεμα.
Τα τηγανητά σνακ δεν είναι τραγανά.	Χρησιμοποιήθηκε ένα είδος σνακ σχεδιασμένο για παραδοσιακό τηγάνισμα.	Χρησιμοποιήστε ψητά σνακ ή αλείψτε τα ελαφρά με λάδι για τραγανό αποτέλεσμα.
Βγαίνει λευκός καπνός από τη συσκευή.	Μαγειρεύονται πολύ λιπαρά φαγητά.	Το λάδι που απελευθερώνεται μπορεί να υπερθερμανθεί και να παράγει καπνό. Δεν επηρεάζει τη λειτουργία.
	Το τηγάνι περιέχει υπολείμματα λίπους από προηγούμενη χρήση.	Καθαρίστε καλά την κατσαρόλα μετά από κάθε χρήση για να αποφύγετε τον σχηματισμό καπνού.
Τα τσιπς δεν μαγειρεύονται ομοιόμορφα.	Χρησιμοποιήθηκε ακατάλληλο είδος πατάτας.	Χρησιμοποιήστε φρέσκες πατάτες που παραμένουν σφιχτές κατά το μαγείρεμα.
	Οι πατάτες δεν ξεπλύθηκαν σωστά.	Ξεπλύνετε καλά για να αφαιρέσετε την περίσσεια αμύλου.
Τα φρέσκα τσιπς δεν είναι τραγανά.	Η τραγανότητα εξαρτάται από την περιεκτικότητα των πατατών σε λάδι και νερό.	Στεγνώστε καλά τα στικ πατάτας πριν προσθέσετε το λάδι.  Κόψτε τις πατάτες πιο λεπτά για πιο τραγανό αποτέλεσμα.

## HR - SIGURNOSNE NAPOMENE



Prije uporabe pročitajte ova upozorenja i upute i sačuvajte ih za buduću upotrebu. Nepoštivanje ovih upozorenja i uputa može dovesti do strujnog udara, požara i/ili ozbiljne ozljede. Pri korištenju uređaja na električni pogon uvijek se trebaju pridržavati osnovnih sigurnosnih mjera kako bi se smanjio rizik od požara, strujnog udara, osobnih ozljeda i materijalne štete. Uređaj je namijenjen za upotrebu u kućanstvu i slične primjene, a posebno u prostorima za kuhanje osoblja u trgovinama, uredima i drugim profesionalnim okruženjima; na farmama; od strane gostiju u hotelima, motelima i drugim stambenim sredinama; u okruženjima tipa noćenje s doručkom. Nije prikladno za profesionalnu upotrebu. Nemojte koristiti uređaj u druge svrhe osim onih za koje je dizajniran. Svaka druga uporaba osim navedene smatra se neprikladnom i opasnom te izlaže korisnika električnim rizicima i ozljedama osoba. Ako odlučite ovaj uređaj odložiti kao otpad, preporučujemo da ga učinite neispravnim tako da odsijecete kabel za napajanje. Prije spajanja uređaja na napajanje provjerite odgovara li napon naveden u tehničkim podacima naponu lokalne mreže i nemojte koristiti utičnice ili produžne kabele koji nisu kompatibilni s naponom navedenim u tehničkim podacima. Nemojte koristiti uređaj ako su kabel, utikač ili bilo koji njegov dio oštećeni. Provjerite je li kabel za napajanje dovoljno udaljen od uređaja i ne dolazi u dodir s vrućim dijelovima uređaja ili pritiska oštre rubove ili kutove. Nikada ne isključujte uređaj povlačenjem kabela. Nakon korištenja uređaja, isključite kabel za napajanje iz izvora električne energije i pričekajte da se ohladi prije nego što ga odložite i očistite. Sve popravke, uključujući i (moguću) zamjenu kabela za napajanje, moraju obavljati samo ovlašteni i stručni tehničari, kako bi se spriječio bilo kakav rizik. Nikada nemojte omotavati kabel za napajanje oko ruke kada je uređaj priključen na električnu mrežu. U slučaju grmljavinskog nevremena, izvucite kabel za napajanje iz utičnice. Prije upotrebe u potpunosti odmotajte kabel. Nemojte povlačiti ili nositi uređaj držeći ga za kabel za napajanje. Nemojte koristiti kabel za napajanje kao ručku. Nemojte povlačiti kabel za napajanje oko oštih kutova ili ga stavljati na vruće površine. Čuvajte ovaj korisnički priručnik, zajedno s uputama, za korištenje tijekom cijelog životnog vijeka uređaja. Ako uređaj predajete trećoj strani, predajte i cjelokupnu dokumentaciju. Ako vam je tijekom čitanja ovog korisničkog priručnika

, zajedno s uputama, za korištenje tijekom cijelog životnog vijeka uređaja. Ako uređaj predajete trećoj strani, predajte i cjelokupnu dokumentaciju. Ako vam je tijekom čitanja ovog korisničkog priručnika neke dijelove teško razumjeti ili imate bilo kakvih nedoumica, kontaktirajte tvrtku na navedenoj adresi prije korištenja proizvoda.



## **UPOZORENJE!**

Povremeno provjeravajte ispravnost pritezanja svih prisutnih vijaka, stanje istrošenosti uređaja i uvjerite se da ispravno radi. Korištenje pribora koji nije preporučen ili nije isporučen od strane proizvođača uređaja može predstavljati opasnost od požara, strujnog udara ili ozljeda osoba. Uvijek isključite uređaj iz napajanja ako ga ostavite bez nadzora i prije sastavljanja, rastavljanja, čišćenja ili održavanja. Ne ostavljajte uređaj izložen atmosferskim utjecajima (kiša, sunce, itd.). Nemojte koristiti uređaj na otvorenom. Ne ostavljajte uređaj bez nadzora dok je priključen na električnu mrežu. Nemojte koristiti uređaj ako imate mokre ruke ili mokre ili bose noge.



## **UPOZORENJE!**

Opasnost od gušenja. Elementi pakiranja ne smiju se ostavljati na dohvat djece jer su potencijalni izvori opasnosti. Držite plastičnu vrećicu podalje od djece. To nije igračka. Tijekom uporabe pazite da djeca ne dođu u kontakt s uređajem. Ako je vanjski fleksibilni kabel ovog uređaja oštećen, mora ga zamijeniti isključivo proizvođač, njegova služba za pomoć ili odgovarajuće kvalificirano osoblje, kako bi se izbjegla opasnost. Aparat mogu koristiti djeca starija od 8 godina i osobe sa smanjenim fizičkim, osjetilnim ili mentalnim sposobnostima, ili s nedostatkom iskustva ili znanja, pod uvjetom da su pod nadzorom ili su dobili upute o sigurnom korištenju aparata i razumjeli su inherentne opasnosti. Djeca moraju biti pod nadzorom kako bi se osiguralo da se ne igraju s uređajem. Čišćenje i održavanje koje treba izvršiti korisnik ne smiju provoditi djeca. Držite uređaj i njegov kabel izvan dohvata djece mlađe od 8 godina i čuvajte ih na suhom i sigurnom mjestu. Uređaj nije namijenjen za rad pomoću vanjskog mjerača vremena ili s posebnim sustavom upravljanja



## **UPOZORENJE!**

ne može prevrnuti.

Uređaj postavite na stabilnu površinu gdje se



## **UPOZORENJE!**

Ne koristite na upaljenom štednjaku ili ploči za kuhanje. Za upotrebu, postavite uređaj na radnu površinu otpornu na toplinu, dalje od izvora topline i prskanja vode. Ne postavljajte u blizini zapaljivih materijala. Držite sigurnu udaljenost od predmeta i zidova. Zaštitite uređaj od prskanja tekućina. Ne koristite uređaj u blizini kada ili sudopera napunjenih vodom.



## **UPOZORENJE!**

upotrebe.

Površine će se vjerojatno jako zagrijati tijekom



## **UPOZORENJE!**

Tijekom kuhanja može izlaziti vruća para. Ne blokirajte dovod zraka tijekom rada. Uvijek ostavite uređaj da se ohladi nekoliko minuta između upotreba. Pričekajte da se uređaj ohladi prije čišćenja ili transporta. Ne koristite uređaj prazan. Ne stavljajte metalne predmete ili pribor unutra. Ovaj uređaj je namijenjen za kuhanje čvrste hrane. Nikada ne prekoračujte maksimalni kapacitet punjenja.



## **UPOZORENJE!**

Nikada ne dopustite da dijelovi pod naponom dođu u kontakt s vodom: rizik od kratkog spoja. Ne koristite na otvorenom. Ne uranjajte uređaj, kabel za napajanje ili utičnicu u vodu, pod tekuću vodu ili bilo koju drugu tekućinu. Ne pomičite niti premještajte uređaj dok je u upotrebi. Prije čišćenja uređaja ili održavanja, isključite ga iz struje. Nemojte ga uranjati u vodu radi čišćenja. Za uklanjanje ostataka hrane, očistite uređaj mekom, neabrazivnom krpom i neutralnim deterdžentom tek nakon što ga isključite i odspojite iz struje. Uređaj se mora redovito provjeravati i ne smije se koristiti ako je oštećen.

Ako ima pukotina, isključite ga iz struje kako biste izbjegli rizik od strujnog udara. Nikada ne stavljajte uređaj u perilicu posuđa. Spojite ga na uzemljenu utičnicu. U protivnom može doći do strujnog udara, što može uzrokovati ozbiljne ozljede.



## **UPOZORENJE!**

Temperatura vrata ili vanjske površine može biti visoka kada uređaj radi. Koristite zaštitne rukavice. Proizvođač nije odgovoran za nepravilnu upotrebu.

**Energetska učinkovitost i ekodizajn.** Ovaj uređaj u skladu je sa zahtjevima Uredbe (EU) 2023/826. Potrebne su sljedeće informacije:

Potrošnja energije u vatima (W), zaokružena na jednu decimalu:

Isključeno stanje: Uređaj nema zaseban način rada "isključeno".

Stanje pripravnosti (s funkcijom buđenja i/ili aktivnim zaslonom): Potrošnja: 0,34 W Umreženo stanje pripravnosti: Nije primjenjivo. Uređaj nema mrežnu funkcionalnost.

Uređaj automatski prelazi u stanje pripravnosti nakon 5 minuta neaktivnosti.

Uređaj nema žičane ili bežične mrežne priključke. Stoga nema umreženog stanja pripravnosti. Potrošnja energije uređaja u umreženom stanju pripravnosti sa svim spojenim žičanim mrežnim priključcima i svim aktiviranim bežičnim mrežnim priključcima: Nije primjenjivo. Napajanje je integrirano i ne zahtijeva vanjska napajanja.

## Upute za upotrebu friteze bez ulja

- Podesiva temperatura: 80°C – 230°C
- Timer: od 1 do 60 minuta

### DESCRIPCIÓN GENERAL

1. Upravljačka ploča
2. Ljuska
3. Donji dio tijela
4. Prozirni prozor
5. Ručka poklopca
6. Toplinsko-izolacijska mreža
7. Roštilj
8. Košara
9. Ruč

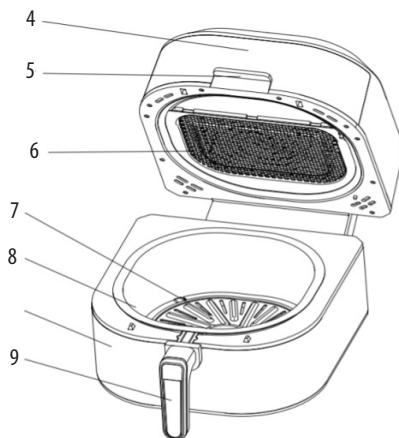
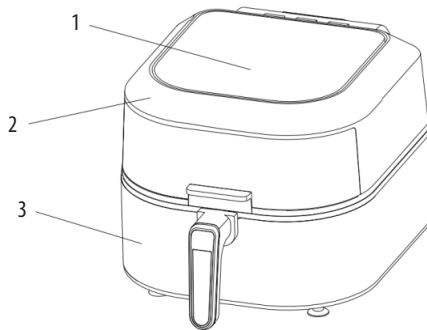

### Prije prve upotrebe

1. Uklonite sav materijal za pakiranje.
  2. Uklonite sve naljepnice ili etikete s uređaja.
  3. Košaru i roštilj temeljito očistite vrućom vodom, malo deterdženta za posuđe i neabrazivnom spužvom.
  4. Očistite unutrašnjost i vanjštinu uređaja vlažnom krpom.
- Upozorenje: Ovo je friteza na vrući zrak koja radi na principu cirkulacije vrućeg zraka.  
Ne punite košaru uljem ili masnoćom za prženje.

**Napomena:** Prilikom prvog zagrijavanja uređaja, može se pojaviti malo dima ili mirisa.  
To je normalno za mnoge grijaće uređaje i ne utječe na sigurnost uređaja.

### Priprema za upotrebu

Uređaj postavite na stabilnu, ravnu i toplinski otpornu površinu.  
Umetnite roštilj u košaru.  
Ne stavljajte predmete na uređaj jer će to ometati protok zraka i ugroziti učinkovitost kuhanja vrućim zrakom.

### Korištenje uređaja

Spojite utikač u odgovarajuću električnu utičnicu.  
Otvorite poklopac kako biste izvadili košaru iz friteze.  
Stavite sastojke na roštilj.  
Vratite košaru u fritezu na vrući zrak, pazite da je pravilno poravnate s vodilicama u tijelu friteze.  
Nikada ne koristite košaru bez umetnutog roštilja.  
Upozorenje: ne dodirujte košaru tijekom i odmah nakon upotrebe, jer se jako zagrije. Uvijek držite košaru za ručku.

Odredite vrijeme kuhanja potrebno za sastojke (vidi odjeljak „Postavke“ u ovom poglavlju).

Neke sastojke je potrebno protresti na pola vremena pripreme (vidi odjeljak „Postavke“).

Za protresanje sastojaka: pritisnite gumb na ručki, izvadite košaru iz uređaja i protresite je. Zatim vratite košaru u fritezu na vrući zrak. Kada čujete zvučni signal timera koji označava kraj postavljenog vremena kuhanja, izvadite košaru iz uređaja.

Provjerite jesu li sastojci spremni.

Ako nisu potpuno kuhani, vratite košaru i postavite timer na još nekoliko minuta.

Za vađenje sastojaka, izvadite košaru iz friteze na vrući zrak, stavite je na površinu otpornu na toplinu i izvadite hranu pomoću kutlače ili lopatice otporne na toplinu, izbjegavajući izravan dodir s roštiljem.

Ne okrećite rešetku roštilja naopako dok je još u košari, jer višak ulja skupljenog na dnu može kapati na hranu.

Košara i sastojci bit će vrlo vrući i može izlaziti para, ovisno o vrsti hrane.

## UPUTE ZA UPRAVLJAČKU PLOČU

Upute za uporabu / rad:

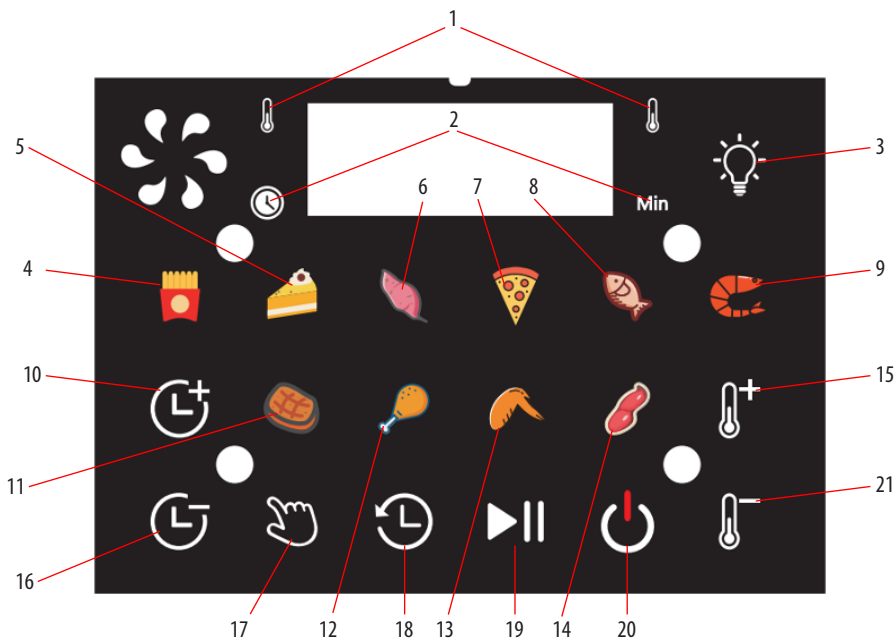

- 1.pokazatelji temperature
- 2.pokazatelji vremena
- 3.svjeto za košaru
- 4.pomfrit
- 5.torta
- 6.slatki krumpir
- 7.pizza
- 8.riba
- 9.škampi
- 10.gumb za povećanje vremena
- 11.odrezak
- 12.pilećih nogu
- 13.pileća krilca
- 14.kikiriki

- 15.gumb za povećanje temperature
- 16.gumb za smanjenje vremena
- 17.napravi sam
- 18.funkcija imenovanja
- 19.Tipka Start/Pauza
- 20.gumb za uključivanje/isključivanje
- 21.tipka za snižavanje temperature

### **Upute za uporabu**

#### **Početno pokretanje**

Uključite uređaj u električnu utičnicu. Umetnite unutarnju košaru i zatvorite poklopac. Sve LED lampice svijetle otprilike 1 sekundu, a zatim se gase.

Pritisnite gumb Uključivanje/Isključivanje za aktiviranje ploče: zujalica se oglasi i sve indikatorske lampice se pale. Tipke Self-mode i Start/Stop počinju treptati. Zaslون prikazuje zadani način rada (180°C - 15 min).

Za odabir programa kuhanja dodirnite jednu od tipki „Izbornik“: prikazat će se unaprijed postavljeno vrijeme i temperatura. Pritisnite tipku Start/Stop za početak kuhanja.

### **Regulacija vremena i temperature**

Tipke „+“ i „-“ imaju pozadinsko osvjettljenje i označene su posebnim ikonama za vrijeme i temperaturu.

Temperatura: podesiva u koracima od 5°C, od 80°C do 230°C. Držanjem pritisnute tipke temperatura se kontinuirano povećava.

Vrijeme: podesivo u koracima od 1 minute, od 1 do 60 minuta. Držanje pritisnutog gumba će uzrokovati kontinuiranu promjenu.

### **Odabir izbornika**

Dodirnite gumb „Izbornik“ za aktiviranje odgovarajuće funkcije. Odabrani gumb će početi treptati. Zaslون će naizmjenično prikazivati temperaturu i vrijeme postavljeno za taj program.

### **Gumb za uključivanje/isključivanje**

Ako se unutar 5 minuta ne izvrši nikakva radnja, uređaj automatski prelazi u stanje pripravnosti.

Pritisnite i držite 2 sekunde za isključivanje: zaslون bljesne 3 puta, čeka 2 sekunde i isključuje se.

### **Tipka za pokretanje/zaustavljanje**

Pritisnite za početak ili pauziranje kuhanja. Ako se pritisne tijekom kuhanja, proces se pauzira. Ponovno pritisnite za nastavak.

### **Funkcija odgođenog početka (termin)**

Dodirnite gumb „Termin“ za postavljanje odgođenog početka (zadano: 1 sat).

•Podešavanje pomoću tipki „+“ i „-“ u intervalima od 30 minuta.

•Dostupan raspon: od 30 minuta do 12 sati.

•Držanje pritisnutog gumba ubrzava podešavanje.

Nakon podešavanja vremena, pritisnite „Start/Stop“ za početak odbrojavanja.

### **Samostalni način rada**

Pritisnite gumb „Uradi sam“ (zadano: 180 °C, 15 minuta). Možete promijeniti vrijeme i temperaturu kako biste prilagodili program. Pritisnite „Start/Stop“ za početak kuhanja.

### **Unutarnje svjetlo**

Dodirnite gumb „Svjetlo“ za uključivanje unutarnje rasvjete. Simbol treperi i svjetlo ostaje upaljeno 60 sekundi, a zatim se automatski isključuje.

Ovu funkciju možete aktivirati u bilo kojem trenutku.

### **Automatsko isključivanje tijekom upotrebe**

Ako podignete gornji dio ili uklonite košaru tijekom kuhanja:

•Motor i svjetlo se automatski gase.

•Vratite košaru i zatvorite poklopac da biste nastavili kuhanje nakon otprilike 2 sekunde.

## Kraj kuhanja

### Na kraju programa:

- Na zaslonu treperi „End“.
- Zujalica zvučno označava 3 zvučna signala.
- Motor nastavlja raditi još 30 sekundi.
- Konačno, još 3 zvučna signala prethode potpunom isključivanju uređaja.

## Funkcija memorije

Uređaj pohranjuje postavke do 10 minuta ako se poklopac otvori.

Na zaslonu će se prikazati „ Shut Lid “ (Zatvori poklopac) i nakon zatvaranja, program će nastaviti od mjesta gdje je stao.

## Zaštita od pregrijavanja (kuhanje na suho)

Ako se poklopac zatvori bez umetanja košare, na zaslonu se prikazuje poruka „ Add pot “ (Umetnite košaru).

Nakon što je ispravno umetnuta, uređaj će automatski započeti s radom.

Tablica funkcija kuhanja

Funkcija	Iznositi min-max (g)	Vrijeme (min)	Temperatura (°C)	Tresti	Dodatne napomene
pomfrit	100–400 g	23 min	200°C	Da	—
Torta	100–400 g	14 minuta	170°C	Ne	—
Slatki krumpir	100–400 g	30 minuta	200°C	Ne	—
Pizza	100–400 g	20 minuta	200°C	Ne	—
Riba	100–400 g	18 minuta	200°C	Ne	—
Škampi	100–400 g	18 minuta	170°C	Ne	—
Odrezak	100–400 g	18 minuta	180°C	Ne	—
Pileći batak	100–400 g	23 min	200°C	Ne	—
Pileća krilca	100–400 g	18 minuta	180°C	Ne	—
Kikiriki	100–400 g	9 minuta	180°C	Ne	—
Uradi sam (Samostalni način rada)	100–400 g	15 minuta	180°C	Ne	Prilagodljiv program

## Napomena:

Ako kuhanje počinje s hladnom fritezom, vremenu pripreme dodajte 3 minute.

## Napomena o predgrijavanju

Ako počnete kuhati dok je friteza hladna, preporučujemo da navedenom vremenu kuhanja dodate otprilike 3 minute kako biste kompenzirali vrijeme potrebno za postizanje temperature.

## Čišćenje

Nakon svake upotrebe temeljito očistite uređaj.

Košara ima neprianjajući premaz: nemojte koristiti metalni pribor ili abrazivne spužve, koje bi mogle oštetiti površinu.

## Preporučeni postupak:

1. Isključite uređaj iz električne utičnice i ostavite ga da se potpuno ohladi.

Savjet: Za ubrzanje hlađenja, izvadite košaru iz glavne jedinice.

2. Vanjski dio uređaja očistite mekom, lagano vlažnom krpom.

3. Operite košaru i roštilj vrućom vodom, sredstvom za pranje posuđa i neabrazivnom spužvom.

Za tvrdokorne ostatke možete upotrijebiti blagi odmašćivač.

Savjet: Ako ima zapekle prljavštine, napunite košaru vrućom vodom i deterdžentom, umetnite i roštilj te ostavite da se namače otprilike 10 minuta.

4. Očistite unutrašnjost komore za kuhanje vrućom vodom i neabrazivnom spužvom.

5. Očistite grijaći element mekom kuhinjskom četkom kako biste uklonili ostatke hrane.

## Očuvanje

1. Provjerite je li uređaj potpuno isključen iz struje i hladan.

2. Prije skladištenja uređaja provjerite jesu li svi dijelovi čisti, suhi i bez vlage.

### Rješavanje problema

Problem	Mogući uzrok	Otopina
Friteza na vrući zrak se ne uključuje.	Uređaj nije spojen na napajanje.	Umetnite utikač u odgovarajuću električnu utičnicu.
	Tajmer nije postavljen.	Postavite timer na željeno vrijeme kuhanje kako biste pokrenuli uređaj.
Hrana nije pravilno kuhana.	Količina sastojaka je pretjerana.	Kuhajte manje porcije. Manje količine osiguravaju ravnomjernije kuhanje.
	Podešena temperatura je preniska.	Prilagodite temperaturu prema vrsti hrane.
	Vrijeme kuhanja je prekratko.	Postavite dulje vrijeme kuhanja.
Hrana je neravnomjerno kuhana.	Neke namirnice treba protresti na pola kuhanja.	Protresite sastojke (npr. pomfrit) na pola kuhanja kako biste osigurali ravnomjernije kuhanje.
Pržene grickalice nisu hrskave.	Korištena je vrsta grickalice namijenjena tradicionalnom prženju u dubokom ulju.	Koristite pečene grickalice ili ih lagano premažite uljem za hrskavu koru.
Iz uređaja izlazi bijeli dim.	Kuha se vrlo masna hrana.	Ispušteno ulje može se pregrijati i stvarati dim. To ne utječe na rad.
	Tava sadrži ostatke masnoće od prethodne upotrebe.	Nakon svake upotrebe temeljito očistite lonac kako biste izbjegli stvaranje dima.
Čips nije ravnomjerno pečen.	Korištena je neodgovarajuća vrsta krumpira.	Koristite svježi krumpir koji ostane čvrst tijekom kuhanja.
	Krumpir nije bio dobro ispran.	Dobro isperite kako biste uklonili višak škroba.
Svježi čips nije hrskav.	Hrskavost ovisi o sadržaju ulja i vode u krumpiru.	Dobro osušite štapiće krumpira prije dodavanja ulja.
		Za hrskaviji rezultat krumpir narežite na tanje.
		Dodajte malo više ulja kako biste povećali hrskavost.



= Leggere il manuale dell'operatore

**E** - Leer el manual del operador

**P** - Leia o manual do operador

**GR** - Διαβάστε το εγχειρίδιο του χειριστή

**HR** - Pročitajte priručnik za rukovanje



= Smaltimento delle apparecchiature elettriche ed elettroniche

**E** - Eliminación de equipos eléctricos y electrónicos

**P** - Descarte de equipamentos elétricos e eletrônicos

**GR** - Απόρριψη ηλεκτρικού και ηλεκτρονικού εξοπλισμού

**HR** - Odlaganje električne i elektroničke opreme



= Osservare le avvertenze e le norme sulla sicurezza

**E** - Respete las advertencias y normas de seguridad

**P** - Respeitar os avisos e as normas de segurança

**GR** - Τηρείτε τις προειδοποιήσεις και τους κανονισμούς ασφαλείας

**HR** - Poštujte upozorenja i sigurnosne propise



= Superficie calda

**E** - Superficie caliente

**P** - Superficie quente

**GR** - Ζεστή επιφάνεια

**HR** - Vruća površina



Il simbolo del cassonetto barrato indica che il prodotto è soggetto alla raccolta differenziata. Per le sue caratteristiche tecniche il prodotto, se smaltito impropriamente, può rivelarsi dannoso per la salute e per l'ambiente. Per questo motivo il prodotto non deve essere smaltito insieme ai rifiuti solido urbani. L'utente dovrà pertanto conferire l'apparecchiatura giunta a fine vita agli idonei centri di raccolta differenziata dei rifiuti elettronici ed elettrotecnici, oppure riconsegnarla al rivenditore al momento dell'acquisto di una nuova apparecchiatura di tipo equivalente, in ragione di uno ad uno o conferirla gratuitamente, in caso di prodotto di piccolissime dimensioni, presso i negozi che forniscono questo servizio. L'adeguata raccolta differenziata per l'avvio successivo dell'apparecchiatura dismessa al riciclaggio, al trattamento e allo smaltimento ambientalmente compatibile contribuisce ad evitare possibili effetti negativi sulla salute e sull'ambiente e favorisce il reimpiego e/o riciclo dei materiali di cui è composta l'apparecchiatura. Lo smaltimento abusivo del prodotto comporta l'applicazione delle sanzioni previste della normativa vigente.

E - El símbolo del contenedor de basura tachado con un aspa indica que el producto está sujeto a recogida selectiva. Debido a sus características técnicas, si el producto se elimina de forma indebida, puede resultar perjudicial para la salud y el medio ambiente. Por esta razón, el producto no debe eliminarse junto con los residuos sólidos urbanos. El usuario, por lo tanto, deberá depositar el aparato, cuando este llegue al final de su vida útil, en los centros de recogida selectiva de residuos de aparatos eléctricos y electrónicos correspondientes, o bien entregarlo al distribuidor cuando compre un nuevo aparato similar, a razón de uno por uno, o dejarlo gratuitamente, en caso de productos muy pequeños, en las tiendas que proporcionen este servicio. La adecuada recogida selectiva para realizar el reciclaje del aparato en desuso, su tratamiento y eliminación de forma compatible con el medio ambiente contribuye a evitar posibles efectos negativos sobre la salud y el medio ambiente y favorece la reutilización y/o reciclaje de los materiales de los que está compuesto el aparato. La eliminación ilegal del producto conlleva la aplicación de las sanciones previstas en la normativa vigente.

P - O símbolo do contentor de lixo barrado indica que o produto é suxeito à recolla diferenciada. Devido as características técnicas, o produto se eliminado indevidamente, pode se tornar perigoso para a saúde e meio ambiente. Por esta razão o produto não deve ser eliminado junto com o lixo sólido urbano. O usuário deverá portanto entregar o equipamento sem mais utilização nos centros de recolha específicos para lixo eletrônico e eletrotécnico, ou então entregá-lo ao revendedor no momento da aquisição de um novo equipamento de tipo equivalente, na proporção de um a um ou entregá-lo gratuitamente, em caso de produtos de dimensões muito pequenas, nas lojas que oferecem este serviço. A recolha diferenciada adequada para a entrega em seguida do equipamento inutilizável à reciclagem, ao tratamento e à eliminação ambiental compatível contribui à evitação de possíveis efeitos negativos para a saúde e o meio ambiente e favorece a reutilização e/ou a reciclagem dos materiais com os quais é composto o equipamento. A eliminação abusiva do produto comporta a aplicação das sanções previstas pela normativa vigente.

GR - Το ακυρωμένο σύμβολο κάδου απορριμμάτων υποδεικνύει ότι το προϊόν υπόκειται σε ανακύκλωση. Για τα τεχνικά χαρακτηριστικά του, το προϊόν, εάν δεν απορριφθεί σωστά, μπορεί να είναι επικίνδυνο για την υγεία μας και το περιβάλλον. Για το λόγο αυτό, το προϊόν δεν πρέπει να απορρίπτεται μαζί με τα στερεά αστικά απόβλητα. Κατά συνέπεια, η χρήστης θα πρέπει να μεταφέρει την συσκευή στο τέλος της λειτουργικής ζωής της σε κατάλληλα διαφοροποιημένα κέντρα συλλογής για ηλεκτρονικές συσκευές και ηλεκτρο-τεχνικά απόβλητα, ή να την επιστρέψει στον λιανοπωλητή κατά την αγορά μιας νέας συσκευής ισοδύναμου τύπου, η να την αποδώσει δωρεάν, σε περίπτωση πολύ μικρών διαστάσεων σε καταστήματα που παρέχουν αυτή την υπηρεσία. Η κατάλληλη ξεχωριστή συλλογή για την μετέπειτα πρώθηση στην ανακύκλωση, επεξεργασία και περιβαλλοντικά συμβατή διάθεση συμβάλλει στην αποφυγή αρνητικών επιπτώσεων για το περιβάλλον και την υγεία και προωθεί την επαναχρησιμοποίηση ή / και ανακύκλωση των υλικών που απαρτίζουν τον εξοπλισμό. Παράνομη απόρριψη του προϊόντος από τον ιδιοκτήτη συνεπάγεται την εφαρμογή των διοικητικών κυρώσεων που προβλέπονται από το νόμο.

HR - Oznaka prekržižene kante za otpad označava da je proizvod namijenjen za odvojeno prikupljanje otpada. Zbog svojih tehničkih karakteristika, ako proizvod nije pravilno odložen, može biti opasan za zdravlje i okoliš. Zbog toga proizvod ne smije bit odložen zajedno s gradskim otpadom. Korisnik treba odložiti nefunkcionalni uređaj u određeni centar za odvojeno prikupljanje elektronskog i elektrotehničkog otpada, ili predati prodavaču u trenutku kupnje novog proizvoda istog tipa ili predati bez plaćanja dodatnih troškova, u slučaju proizvoda malih dimanzija, u centrima koji nude ovaj tip usluge. Adekvatno odvojeno prikupljanje otpada za naredno recikliranje odbačenih uređaja, za tretiranje i odlaganje u skladu s okolišem doprinosi izbjegavanju negativnog utjecaja na zdravlje i okoliš te pomaže za naknadno korištenje i/ili recikliranje materijala od kojeg se sastoji uređaj. Neprimjereno odlaganje proizvoda stvara komplikacije te sankcije predviđene važećim odredbama.

**Art. 860400**

Importato e fabbricato da: **GENERAL TRADE SPA**  
Via G. Cassano - Km 2,2 - 74015 Martina Franca (TA) ITALY  
Prodotto di provenienza Extra-UE



---

L'etichetta fa parte integrante del prodotto, leggere e conservare per futuri riferimenti.

Graphic design is exclusive property of the General Trade spa - Forma e colore dell'articolo possono variare rispetto all'illustrazione.