



**FORNO A
MICROONDE
DIGITALE**

COSMO BLACK

POTENZA 1200 W

AVVERTENZE DI SICUREZZA



ATTENZIONE!

 Prima dell'uso, leggere queste avvertenze e istruzioni e conservare per futuri riferimenti. La mancata osservanza dei presenti avvisi e istruzioni potrebbe causare scosse elettriche, incendi e/o infortuni gravi. Quando si usano apparecchi alimentati elettricamente, osservare sempre le normali precauzioni di sicurezza per ridurre il rischio di incendio, scosse elettriche, lesioni personali e danni materiali. L'apparecchio è destinato a essere utilizzato nelle applicazioni domestiche e similari ed in particolare nelle zone per cucinare riservate al personale nei negozi, negli uffici e negli altri ambienti professionali; nelle fattorie; da parte di clienti di alberghi, motel, e altri ambienti a carattere residenziale; negli ambienti tipo bed and breakfast. Non adatto per uso professionale. Non utilizzare l'apparecchio per usi diversi da quello per cui è concepito. Qualsiasi utilizzo diverso da quello indicato è da considerarsi improprio e pericoloso ed espone l'utilizzatore a rischi di natura elettrica e a danni alle persone. Allorché si decida di smaltire come rifiuto questo apparecchio, si raccomanda di renderlo inoperante tagliandone il cavo di alimentazione. Prima di collegare l'apparecchio alla rete di alimentazione, controllare che la tensione indicata sui dati tecnici corrisponda a quella della rete locale e non utilizzare prese o prolunghe elettriche non compatibili con quanto indicato nei dati tecnici. Non utilizzare l'apparecchio se il cavo, la spina o alcune sue parti risultano danneggiate. Assicurarsi che il cavo di alimentazione sia adeguatamente tenuto lontano dall'apparecchio e non venga in contatto con le parti calde dello stesso o pressato su bordi o spigoli taglienti. Non scollegare mai l'apparecchio tirando il cavo. Dopo aver utilizzato l'apparecchio, scollegare il filo conduttore dalla fonte elettrica e attendere che si raffreddi prima di riporlo a posto e di procedere alla sua pulizia. Tutte le riparazioni, compresa la (eventuale) la sostituzione del cavo di alimentazione, devono essere eseguite solamente da tecnici autorizzati ed esperti, in modo da prevenire ogni rischio. Non avvolgere mai il cavo di alimentazione attorno alla mano quando l'apparecchio è connesso alla rete elettrica. In caso di temporale, scollegare il cavo di alimentazione dalla presa di corrente. Distendere completamente il cavo prima dell'utilizzo. Non tirare o trasportare l'apparecchio per mezzo del filo di alimentazione. Non usare il filo di alimentazione come manico. Non tirare il filo di alimentazione attorno ad angoli aguzzi e non appoggiarlo su superfici calde. Conservare il presente libretto d'uso sicuro, insieme alle istruzioni, per l'intera durata

di vita dell'apparecchio, a scopo di consultazione. In caso di cessione dell'apparecchio a terzi, consegnare anche l'intera documentazione. Se nella lettura di questo libretto di istruzioni d'uso alcune parti risultassero di difficile comprensione o se sorgessero dubbi, prima di utilizzare il prodotto contattare l'azienda all'indirizzo indicato. Attenzione! Controllare periodicamente il corretto serraggio delle eventuali viti presenti, lo stato di usura dell'apparecchio ed accertarsi del suo corretto funzionamento. L'utilizzo di accessori non consigliati o non forniti dal costruttore dell'apparecchio può comportare rischi di incendio, shock elettrico o danni a persone. Scollegare sempre l'apparecchio dall'alimentazione se lasciato incustodito e prima di montarlo, smontarlo, pulirlo o manutenerlo. Non lasciare l'apparecchio esposto ad agenti atmosferici (pioggia, sole, ecc.). Non usare l'apparecchio all'aperto. Non lasciare incustodito l'apparecchio mentre è collegato alla rete elettrica. Non utilizzare l'apparecchio in caso di mani bagnate o piedi bagnati o nudi.



ATTENZIONE!

Pericolo di soffocamento. Gli elementi dell'imballaggio non devono essere lasciati alla portata dei bambini in quanto potenziali fonti di pericolo. Tenere il sacchetto di plastica lontano dalla portata di bambini. Non è un giocattolo. Durante l'utilizzo assicurarsi che i bambini non vengano a contatto con l'apparecchio.

Se il cavo flessibile esterno di questo apparecchio è danneggiato, deve essere sostituito esclusivamente dal costruttore, dal suo servizio di assistenza, o da personale qualificato equivalente, al fine di evitare pericoli. L'apparecchio può essere utilizzato da bambini di età non inferiore a 8 anni e da persone con ridotte capacità fisiche, sensoriali o mentali, o prive di esperienza o della necessaria conoscenza, purché sotto sorveglianza oppure dopo che le stesse abbiano ricevuto istruzioni relative all'uso sicuro dell'apparecchio e alla comprensione dei pericoli ad esso inerenti. I bambini devono essere sorvegliati per non giocare con l'apparecchio. La pulizia e la manutenzione destinata ad essere effettuata dall'utilizzatore non deve essere effettuata da bambini, a meno che non abbiano più di 8 anni e siano sorvegliati. Mantenere l'apparecchio e il suo cavo fuori dalla portata dei bambini con meno di 8 anni e custodire in luogo asciutto e sicuro.

L'apparecchio non è destinato ad essere fatto funzionare per mezzo di un temporizzatore esterno o con un sistema di co-

mando separato.



ATTENZIONE!

Se le guarnizioni della porta sono danneggiate, il forno non deve essere utilizzato fino a quando non è stato riparato da tecnico qualificato. Le operazioni di manutenzione e riparazione devono essere eseguite solo da tecnici competenti. È pericoloso eseguire qualsiasi operazione di manutenzione o riparazione che comporti la rimozione di qualsiasi copertura che offra protezione contro l'esposizione all'energia a microonde a meno che non si abbiano competenze tecniche specifiche. Non immergere l'apparecchio in acqua o altri liquidi. Non usare l'apparecchio in prossimità di vasche o lavandini pieni di acqua. Non esporre l'apparecchio all'umidità o all'influsso di agenti atmosferici. La temperatura delle superfici accessibili può essere elevata quando l'apparecchio è in funzione.



ATTENZIONE!

Se le guarnizioni della porta sono danneggiate, il forno non deve essere utilizzato fino a quando non è stato riparato da tecnico qualificato. Le operazioni di manutenzione e riparazione devono essere eseguite solo da tecnici competenti. È pericoloso eseguire qualsiasi operazione di manutenzione o riparazione che comporti la rimozione di qualsiasi copertura che offra protezione contro l'esposizione all'energia a microonde a meno che non si abbiano competenze tecniche specifiche. Non immergere l'apparecchio in acqua o altri liquidi. Non usare l'apparecchio in prossimità di vasche o lavandini pieni di acqua. Non esporre l'apparecchio all'umidità o all'influsso di agenti atmosferici.



ATTENZIONE!



Superficie calda!

La temperatura delle superfici accessibili può essere elevata quando l'apparecchio è in funzione.



ATTENZIONE!

Energia a microonde. Non rimuovere la copertura!



ATTENZIONE!

Se la superficie presenta delle crepe, bisogna spegnere l'apparecchio per evitare che possa esserci una scossa elettrica. Collocare l'apparecchio su un piano stabile e orizzontale. Non mettere canovacci o piatti sull'apparecchio quando è caldo o in funzione. Non utilizzare vicino a pareti o tende. Apparecchio a libera installazione. Non deve essere collocato in un mobile, né incassato da nessuna parte. Collocare lontano da altre sorgenti di calore ed assicurarsi che ci sia uno spazio di almeno 30cm sopra il forno e ai suoi lati. Posizionare l'apparecchio ad un'altezza minima di 85cm.



ATTENZIONE!

Liquidi o altri alimenti non devono essere riscaldati in contenitori sigillati poiché potrebbero esplodere. Utilizzare solo utensili adatti all'uso nei forni a microonde. Quando si riscaldano alimenti in contenitori di plastica o carta, sorvegliare l'apparecchio a causa del rischio di ignizione. Il forno a microonde è destinato al riscaldamento di cibi e bevande. L'asciugatura di alimenti o indumenti e il riscaldamento di cuscinetti riscaldanti, pantofole, spugne, panni umidi e simili possono comportare il rischio di lesioni, incendio, esplosione o guasti. Non riscaldare o usare materiali infiammabili all'interno o vicino all'apparecchio: pericolo di incendio o di esplosione. Non usare per asciugare tessuti, carte o altro materiale combustibile. Se si osserva del fumo, spegnere o scollegare l'apparecchio e tenere la porta chiusa per soffocare eventuali fiamme. Il riscaldamento delle bevande a microonde può provocare un'ebollizione eruttiva ritardata, pertanto è necessario prestare attenzione quando si maneggia il contenitore. Il contenuto di biberon e vasetti di omogeneizzato deve essere mescolato o agitato e la temperatura deve essere controllata prima del consumo, per evitare scottature. Le uova con il guscio e le uova sode intere non devono essere riscaldate nei forni a microonde poiché potrebbero esplodere, anche quando è terminato il riscaldamento a microonde. Durante la cottura a microonde non sono ammessi contenitori metallici per alimenti e bevande. Non ostruire le fessure di ventilazione. Non utilizzare l'apparecchio come deposito. Non usare per friggere. In caso di riscaldamento di liquidi prima di servire mescolare e controllare la temperatura. Utilizzare guanti da forno. Non lasciare incustodito mentre è in funzione. L'apparecchio non deve essere pulito con una pulitrice a vapore. È necessario procedere alla regolare pulizia delle guarnizioni

delle porte, delle cavità e delle parti adiacenti con prodotti specifici. Pulire regolarmente il forno ed eliminare eventuali depositi di cibo. La mancata manutenzione del forno in condizioni di pulizia potrebbe portare al deterioramento della superficie che potrebbe compromettere la vita dell'apparecchio e provocare situazioni pericolose. Verificare sempre lo stato delle guarnizioni della porta e le zone di tenuta della stessa. Non utilizzare se non sono perfettamente integre e sicure. Questo apparecchio è dotato di una spina con messa a terra per proteggere da possibili rischi di scosse elettriche e deve essere collegato a una presa di corretta messa a terra. La manutenzione di questo dispositivo deve essere effettuata esclusivamente da personale qualificato. Scollegare la spina prima di effettuare la manutenzione. La rimozione dell'involucro con il prodotto sotto tensione espone il personale tecnico a un potenziale di alta tensione pericoloso.

Questo apparecchio è conforme ai requisiti del Regolamento (UE) 2023/826.

Consumo in modalità off (spento): 0,3W

Ingresso automatico in modalità off: ≤ 20 minuti

Consumo in modalità standby: 0,8W

Ingresso automatico in modalità standby: ≤ 20 minuti (attivato tramite funzione di gestione dell'energia / power management)

Consumo in modalità standby in rete: N/A. L'apparecchio non prevede Network Standby mode.

Alimentazione: l'apparecchio è alimentato direttamente dalla rete elettrica ed è dotato di alimentazione integrata.

Attivazione/disattivazione porte wireless: N/A. L'apparecchio non è dotato di funzioni di rete/wireless.

MANUALE D'ISTRUZIONE INSTALLAZIONE

1. Rimuovere tutti gli imballaggi. Se è presente una pellicola protettiva sul forno, rimuoverla prima dell'uso.
2. Il forno a microonde deve essere posizionato in un ambiente asciutto e privo di agenti corrosivi, lontano da fonti di calore e umidità, come fornelli a gas o serbatoi d'acqua.
3. Per una ventilazione ottimale, mantenere almeno 20 cm di spazio sul retro e sopra il microonde, 5 cm ai lati e 85 cm dal pavimento.
4. Il forno a microonde non deve essere collocato all'interno di un mobile. È progettato per essere utilizzato in posizione autonoma.
5. Poiché possono essere presenti residui di produzione o olio all'interno della cavità del forno o sugli elementi riscaldanti, all'inizio dell'uso potrebbe verificarsi un leggero odore o un'emissione di fumo. Questo è un fenomeno normale e non si ripresenterà dopo alcuni utilizzi. È consigliabile mantenere aperta la porta o una finestra per garantire una buona ventilazione.

PULIZIA E MANUTENZIONE DEL FORNO A MICROONDE

ATTENZIONE

Il forno deve essere pulito regolarmente e tutti i residui di cibo devono essere rimossi.

AVVERTENZA

- a. Scollegare il cavo di alimentazione dalla presa a muro prima della pulizia. Attendere che il forno si sia raffreddato. Non immergere l'elettrodomestico in acqua o altri liquidi durante la pulizia.
- b. Mantenere il forno in condizioni di pulizia adeguate.
- c. Non utilizzare detersivi aggressivi o spazzole metalliche per pulire qualsiasi parte dell'elettrodomestico.
- d. Non rimuovere la copertura della guida d'onda.
- e. Quando il forno non viene utilizzato, deve essere riposto in un luogo asciutto e ben ventilato.

AVVERTENZA

Dettagli sulla pulizia delle superfici a contatto con gli alimenti

Dopo l'uso, pulire la copertura della guida d'onda con un panno umido, quindi asciugarla con un panno asciutto per rimuovere eventuali schizzi di cibo e grasso.

CONSIGLI PER LA PULIZIA

Dettagli sulla pulizia delle guarnizioni della porta, della cavità e delle parti adiacenti:

Esterno: Pulire l'involucro con un panno morbido inumidito.

Porta: Pulire la porta e il vetro con un panno morbido umido. Pulire le guarnizioni della porta e le parti adiacenti per rimuovere eventuali residui di cibo o schizzi.

Pannello di controllo: Pulire con un panno morbido leggermente umido.

Pareti interne: Pulire le superfici interne con un panno morbido umido. Pulire la copertura della guida d'onda per rimuovere eventuali schizzi di cibo.

Piatto rotante / Anello di rotazione / Asse di rotazione: Lavare con acqua e sapone neutro, sciacquare con acqua pulita e lasciare asciugare completamente.

COMPONENTI

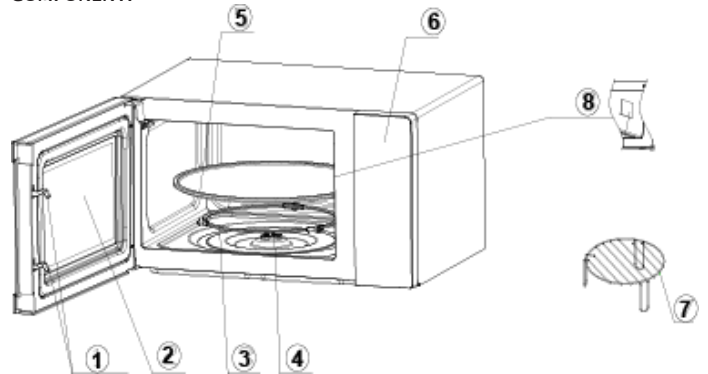

1. Chiusura della porta

La porta del forno a microonde deve essere correttamente chiusa affinché l'apparecchio possa funzionare.

2. Finestra di visualizzazione

Permette all'utente di controllare lo stato della cottura.

3. Anello di rotazione

Il piatto in vetro si appoggia sulle sue ruote; sostiene il piatto rotante e aiuta a mantenerne l'equilibrio durante la rotazione.

4. Asse di rotazione

Il piatto in vetro si appoggia sull'asse; il motore sottostante lo fa ruotare.

5. Piatto rotante

La sua rotazione durante il funzionamento aiuta a cuocere il cibo in modo uniforme.

6. Pannello di controllo

7. Griglia

Utilizzata per posizionare gli alimenti da arrostiti.

8. Copertura della guida d'onda

Si trova all'interno del forno a microonde.

AVVERTENZA

Non rimuovere mai la copertura della guida d'onda.

FUNZIONAMENTO DEL PANNELLO DI CONTROLLO



1. PRIMA DELLA COTTURA

Il display si illumina quando il microonde viene collegato all'alimentazione elettrica, quindi entra in modalità standby e sul display compare 1:00.

2. FUNZIONE MICROONDE

Ci sono dieci livelli di potenza del microonde: 100P, 90P, 80P, 70P, 60P, 50P, 40P, 30P, 20P e 10P.

Premere ripetutamente il pulsante "Micro." per selezionare il livello di potenza desiderato.

Premere i tasti numerici 0-9 per impostare il tempo di cottura. Il tempo massimo impostabile è 99:99.

Dopo aver inserito il tempo di cottura, premere il pulsante "START/+30s" per avviare il funzionamento.

Al termine dell'operazione, un segnale acustico avviserà della fine della cottura.

| Livelli di potenza | Percentuale di Potenza | Uso consigliato |
|--------------------|------------------------|---|
| ALTO | 100% e 90% potenza | (Adatta per una cottura rapida ed uniforme) |
| MEDIO ALTO | 80% e 70% potenza | (Adatta per una cottura media e veloce) |
| MEDIO | 60% e 50% potenza | (Adatta per la cottura a vapore) |
| MEDIO BASSO | 40% e 30% potenza | (Adatta per lo scongelamento) |
| BASSO | 20% e 10% potenza | (Adatta per mantenere caldo il cibo) |

ATTENZIONE

- a. Il tempo massimo che può essere impostato è di 99 minuti e 99 secondi.
- b. Non utilizzare mai la griglia durante la cottura a microonde.
- c. Non utilizzare mai il forno vuoto.
- d. Alla massima potenza del microonde, il forno ridurrà automaticamente la potenza dopo un certo tempo di cottura.
- e. Se si desidera girare il cibo durante il funzionamento, premere il pulsante STOP e poi il pulsante Start/+30s una volta e il procedimento di cottura preimpostato continuerà.
- f. Se si intende rimuovere il cibo prima del tempo preimpostato, è necessario

premere il pulsante Stop 2 volte per cancellare il procedimento preimpostato ed evitare un funzionamento involontario al successivo utilizzo.

3. SCONGELAMENTO

Ci sono due modalità di scongelamento, rispettivamente dEF1 e dEF2. dEF1 per scongelare in base al peso, dEF2 per scongelare in base al tempo. Premere il pulsante "Defrost" per selezionare lo scongelamento per peso o per tempo, e il display corrispondente mostrerà "dEF1" o "dEF2". Premere i tasti numerici 0~9 per inserire il peso del cibo o il tempo di scongelamento. Il range di peso per dEF1 è da 100 a 1500 g ed il tempo massimo impostabile per dEF2 è di 99:99. Dopo aver impostato, premere il pulsante "START/+30s" per avviare il funzionamento. Al termine dell'operazione, un segnale acustico indicherà che il procedimento è completato. La modalità di scongelamento dEF1 (in base al peso) emetterà un segnale acustico per indicare quando il cibo deve essere girato durante lo scongelamento.

4. COTTURA AUTOMATICA

Ci sono otto menu automatici: patate, pasta, pizza, popcorn, verdure, bevande, carne e pesce.

Selezionare il menu automatico desiderato e premere ripetutamente il pulsante corrispondente per scegliere la porzione desiderata; il display mostrerà la dimensione della porzione selezionata.

Dopo aver selezionato il peso di cottura, premere il pulsante "START/+30s" per avviare il funzionamento. Al termine, un segnale acustico avviserà che l'operazione è completata.

| DISPLAY | TIPOLOGIA | METODO |
|---------|---------------------|--|
| A.1 | Potato/ PATATE | I pesi opzionali sono 250g, 500g e 750g. |
| A.2 | Pasta | I pesi opzionali sono 50g, 100g e 150g. |
| A.3 | Pizza | I pesi opzionali sono 200g e 400g. |
| A.4 | Popcorn | Il peso opzionale è 100g. |
| A.5 | Vegetable /VEGETALI | I pesi opzionali sono 200g, 400g e 600g. |
| A.6 | Beverage / BEVANDE | Misurabile in n° di tazze ---1 tazza, 2 tazze or 3 tazze, ognuna circa di 250ml. |
| A.7 | Meat / CARNE | I pesi opzionali sono 200g, 400g e 600g. |
| A.8 | Fish / PESCE | I pesi opzionali sono 200g, 400g e 600g. |

ATTENZIONE

La temperatura, il peso e la forma del cibo potrebbero condizionare il risultato della cottura. Se si nota una deviazione rispetto ai fattori indicati nel menu sopra, è possibile regolare il tempo di cottura per ottenere il miglior risultato.

5. FUNZIONE GRILL

Ci sono tre modalità di Grill: G., C-1 e C-2.

| | |
|-----|--|
| G. | Grill, l'elemento riscaldante sarà attivato durante il tempo di funzionamento. Questa modalità è adatta per arrostiture carni sottili o maiale, sal-sicce, ali di pollo, poiché consente di ottenere una buona doratura. |
| C-1 | Combinazione di grill e cottura al microonde. 30% microonde e 70% grill. |
| C-2 | Combinazione di grill e cottura a microonde: 55% microonde e 45% grill. |

Premere il pulsante "Grill" ripetutamente, selezionare la modalità desiderata e poi premere i tasti numerici 0~9 per inserire il tempo di cottura. Il tempo massimo che può essere inserito è 99:99.

Dopo aver inserito il tempo di cottura, premere il pulsante "START/+30s" per avviare il funzionamento. Al termine dell'operazione, un segnale acustico indicherà che la cottura è completata.

ATTENZIONE

Nella modalità grill, tutte le parti del forno, così come la griglia e i contenitori di cottura, possono diventare molto caldi. Prestare attenzione quando si rimuove qualsiasi oggetto dal forno. Usare presine resistenti o guanti da forno per EVITARE USTIONI.

6. RISCALDAMENTO - 'REHEAT'

La funzione di riscaldamento è pensata principalmente per facilitare agli utenti il riscaldamento degli alimenti in base al loro peso. Premere ripetutamente il pulsante "Reheat", selezionare il peso appropriato degli alimenti; i pesi selezionabili sono 200g, 400g, 600g, 800g e 1000g.

Dopo aver selezionato il peso, premere il pulsante "START/+30s" per avviare il funzionamento. Al termine, un segnale acustico indicherà che l'operazione è completata.

7. COTTURA RAPIDA - 'EXPRESS COOK'

7.1 In modalità standby, è possibile premere direttamente i tasti numerici 1~6, e il tempo di funzionamento sarà di 1~6 minuti. Ad esempio:

- Premere 1 per avviare il microonde per 1 minuto.
- Premere 2 per avviare il microonde per 2 minuti, e così via.

Dopo aver selezionato il tempo, premere il pulsante "START/+30s" per avviare il funzionamento. Al termine, un segnale acustico indicherà che l'operazione è completata.

7.2 In modalità standby, dopo aver inserito il cibo e chiuso la porta, premere il pulsante "START/+30s" per avviare rapidamente il microonde. Il tempo di funzionamento predefinito è di 30 secondi.

Durante il funzionamento, premere il pulsante "START/+30s" una volta per aggiungere 30 secondi di cottura. Al termine dell'operazione, un segnale acustico avviserà della fine del processo.

8. OROLOGIO (0/CLOCK)

La funzione orologio e il pulsante "0" sono combinati in un unico tasto. L'orologio utilizza il formato 24 ore.

Per impostare l'orologio, seguire questi passaggi:

- In modalità standby, tenere premuto il pulsante "0/Clock" per più di 3 secondi per accedere all'interfaccia di impostazione dell'orologio.

- Premere i tasti numerici 0 ~ 9 per inserire direttamente l'ora.
- Premere il pulsante "START/+30s" per confermare l'orario impostato ed uscire dalla modalità di impostazione dell'orologio.

9. STOP

• Durante l'impostazione della cottura, è possibile premere il pulsante "STOP" per annullare le impostazioni e tornare alla modalità standby.

• Durante il funzionamento del forno a microonde, premere il pulsante "STOP" per mettere in pausa l'operazione.

• Nello stato di pausa, premere nuovamente il pulsante "STOP" per annullare la funzione e tornare alla modalità standby.

10. START/+30s

Dopo aver impostato il tempo di cottura o il peso del cibo, premere il pulsante "START/+30s" per avviare immediatamente il forno a microonde.

• Durante il funzionamento, premere il pulsante "START/+30s" per aumentare il tempo di cottura; ogni pressione aggiunge 30 secondi.

• Tuttavia, nella modalità menu automatico e nella modalità scongelamento per peso, il tempo non può essere regolato.

• Nello stato di pausa, premere il pulsante "START/+30s" per riprendere il funzionamento del microonde nella modalità di cottura impostata.

11. FUNZIONE BLOCCO BAMBINI

Questa funzione permette di bloccare il pannello di controllo per evitare che i bambini utilizzino il forno a microonde senza supervisione o per facilitarne la pulizia. Tutti i pulsanti saranno disattivati in questa modalità.

1. Attivare il blocco bambini: In modalità standby, tenere premuto il pulsante "STOP" per più di 3 secondi. La funzione di blocco bambini verrà attivata e tutti i pulsanti del microonde saranno disabilitati.

2. Disattivare il blocco bambini: Quando il blocco bambini è attivo, tenere premuto il pulsante "STOP" per più di 3 secondi per disattivare la funzione.

LINEE GUIDA PER GLI UTENSILI

Si consiglia fortemente di utilizzare contenitori adatti e sicuri per la cottura a microonde.

E - ADVERTENCIAS DE SEGURIDAD



ATENCIÓN!



Antes de utilizar el aparato, lea estas advertencias e instrucciones y consérvelas para futuras referencias.

El incumplimiento de estos avisos e instrucciones puede provocar descargas eléctricas, incendios y/o lesiones graves. Al utilizar aparatos eléctricos, siempre se deben seguir las precauciones de seguridad estándar para reducir el riesgo de incendio, descargas eléctricas, lesiones personales y daños materiales.

Este aparato está destinado para su uso en aplicaciones domésticas y similares, en particular en áreas de cocina reservadas para el personal en tiendas, oficinas y otros entornos profesionales, en granjas, por clientes en hoteles, moteles y otros entornos residenciales, así como en alojamientos tipo bed & breakfast. No es adecuado para uso profesional. No utilice el aparato para fines distintos a los previstos. Cualquier uso diferente al indicado se considera inadecuado y peligroso, exponiendo al usuario a riesgos eléctricos y posibles daños personales.

Cuando se decida desechar el aparato, se recomienda dejarlo inoperativo cortando el cable de alimentación. Antes de conectar el aparato a la red eléctrica, verifique que el voltaje indicado en los datos técnicos corresponda al de la red local y no utilice enchufes o alargadores no compatibles con las especificaciones técnicas. No utilice el aparato si el cable, el enchufe o alguna de sus partes están dañadas. Asegúrese de que el cable de alimentación esté adecuadamente alejado

del aparato y no entre en contacto con sus partes calientes ni sea presionado contra bordes afilados.

No desconecte nunca el aparato tirando del cable. Después de utilizar el aparato, desconéctelo de la fuente de alimentación y espere a que se enfríe antes de guardarlo o limpiarlo. Todas las reparaciones, incluida la posible sustitución del cable de alimentación, deben ser realizadas únicamente por técnicos autorizados y capacitados para evitar cualquier riesgo. No enrolle nunca el cable de alimentación alrededor de la mano mientras el aparato esté conectado a la red eléctrica. En caso de tormenta, desconecte el cable de alimentación del enchufe. Desenrolle completamente el cable antes de usarlo. No tire ni transporte el aparato sujetándolo por el cable de alimentación. No utilice el cable de alimentación como asa. No lo pase alrededor de esquinas afiladas ni lo apoye sobre superficies calientes.

Conserve este manual de uso seguro junto con las instrucciones durante toda la vida útil del aparato para futuras consultas. Si el aparato se cede a terceros, entregue también toda la documentación. Si durante la lectura de este manual algunas partes resultan difíciles de entender o si tiene dudas, póngase en contacto con el fabricante en la dirección indicada antes de utilizar el producto.

¡Atención! Revise periódicamente el apriete correcto de los tornillos, el estado de desgaste del aparato y asegúrese de su correcto funcionamiento. El uso de accesorios no recomendados o no suministrados por el fabricante del aparato puede suponer riesgos de incendio, descargas eléctricas o daños a las personas.

Desconecte siempre el aparato de la alimentación si se deja sin supervisión y antes de montarlo, desmontarlo, limpiarlo o realizar cualquier mantenimiento. No exponga el aparato a condiciones climáticas adversas como lluvia o sol. No utilice el aparato al aire libre. No lo deje sin vigilancia mientras esté conectado a la red eléctrica. No utilice el aparato con las manos o los pies mojados o descalzos.



ATENCIÓN!

Peligro de asfixia. Los elementos del embalaje no deben dejarse al alcance de los niños, ya que pueden suponer un riesgo. Mantenga la bolsa de plástico fuera del alcance de los niños. No es un juguete. Durante el uso, asegúrese de que los niños no entren en contacto con el aparato.

Si el cable flexible externo de este aparato está dañado, debe ser reemplazado exclusivamente por el fabricante, su servicio técnico o personal cualificado equivalente, para evitar peligros.

El aparato puede ser utilizado por niños mayores de 8 años y por personas con capacidades físicas, sensoriales o mentales reducidas, o con falta de experiencia o conocimiento, siempre que estén bajo supervisión o hayan recibido instrucciones sobre el uso seguro del aparato y comprendan los peligros asociados. Los niños deben ser supervisados para evitar que jueguen con el aparato. La limpieza y el mantenimiento destinados al usuario no deben ser realizados por niños, salvo que tengan más de 8 años y estén bajo supervisión. Mantenga el aparato y su cable fuera del alcance de niños menores de 8 años y guárdelo en un lugar seco y seguro.

Este aparato no está diseñado para funcionar mediante un temporizador externo o un sistema de control remoto.



ATENCIÓN!

Si las juntas de la puerta están dañadas, el horno no debe utilizarse hasta que sea reparado por un técnico cualificado. Las operaciones de mantenimiento y reparación deben ser realizadas únicamente por técnicos competentes. Es peligroso realizar cualquier operación de mantenimiento o reparación que implique la retirada de una cubierta que proteja contra la exposición a la energía de microondas, a menos que se tengan conocimientos técnicos específicos. No sumerja el aparato en agua ni en otros líquidos. No utilice el aparato cerca de bañeras o fregaderos llenos de agua. No exponga el aparato a la humedad ni a la influencia de agentes atmosféricos. La temperatura de las superficies accesibles puede ser elevada cuando el aparato está en funcionamiento.



ATENCIÓN!

Si las juntas de la puerta están dañadas, el horno no debe utilizarse hasta que haya sido reparado por un técnico cualificado. Las operaciones de mantenimiento y reparación deben ser realizadas únicamente por técnicos competentes. Es peligroso realizar cualquier operación de mantenimiento o reparación que implique la retirada de cualquier cubierta que proporcione protección contra la exposición a la energía de microondas, a menos que se disponga de competencias técnicas específicas. No sumergir el aparato en agua ni en otros líquidos. No utilizar el aparato cerca de bañeras o lavabos llenos de agua. No exponer el aparato a la humedad ni a la acción de los agentes atmosféricos.



ATENCIÓN!



Superficie que quema!

Superficie caliente. La temperatura de las superficies accesibles puede ser elevada cuando el aparato está en funcionamiento.



ATENCIÓN!

Energía de microondas. ¡No retirar la cubierta!



ATENCIÓN!

Si la superficie presenta grietas, se debe apagar el aparato para evitar el riesgo de descarga eléctrica. Colocar el aparato sobre una superficie estable y horizontal. No colocar paños ni platos sobre el aparato cuando esté caliente o en funcionamiento. No utilizar cerca de paredes o cortinas. Aparato de libre instalación. No debe colocarse en un mueble ni empotrarse de ninguna manera. Colocar lejos de otras fuentes de calor y asegurarse de que haya un espacio de al menos 30 cm por encima del horno y a sus lados. Colocar el aparato a una altura mínima de 85 cm.



ATENCIÓN!

Los líquidos u otros alimentos no deben calentarse en recipientes cerrados, ya que podrían explotar. Utilizar únicamente utensilios adecuados para el uso en hornos microondas. Al calentar alimentos en recipientes de plástico o papel, vigilar el aparato debido al riesgo de ignición. El horno microondas está destinado al calentamiento de alimentos y bebidas. El secado de alimentos o prendas y el calentamiento de almohadillas térmicas, pantuflas, esponjas, paños húmedos y similares puede provocar riesgos de lesiones, incendio, explosión o averías. No calentar ni utilizar materiales inflamables dentro o cerca del aparato: peligro de incendio o explosión. No utilizar para secar tejidos, papel u otros materiales combustibles. Si se observa humo, apagar o desconectar el aparato y mantener la puerta cerrada para sofocar posibles llamas. El calentamiento de bebidas en el microondas puede provocar una ebullición eruptiva retardada, por lo que se debe tener cuidado al manipular el recipiente. El contenido de biberones y tarros de comida infantil debe mezclarse o agitarse y comprobarse la temperatura antes del consumo para evitar quemaduras. Los huevos con cáscara y los huevos

duros enteros no deben calentarse en hornos microondas, ya que pueden explotar incluso después de finalizado el calentamiento. Durante la cocción en microondas no se permiten recipientes metálicos para alimentos y bebidas. No obstruir las ranuras de ventilación. No utilizar el aparato como lugar de almacenamiento. No utilizar para freír. En caso de calentar líquidos, mezclar antes de servir y comprobar la temperatura. Utilizar guantes de horno. No dejar el aparato desatendido mientras esté en funcionamiento. El aparato no debe limpiarse con limpiadores a vapor. Es necesario realizar una limpieza regular de las juntas de la puerta, la cavidad y las partes adyacentes con productos específicos. Limpiar regularmente el horno y eliminar cualquier residuo de alimentos. La falta de mantenimiento en condiciones de limpieza puede provocar el deterioro de la superficie, comprometer la vida útil del aparato y generar situaciones peligrosas. Comprobar siempre el estado de las juntas de la puerta y las zonas de cierre. No utilizar si no están perfectamente íntegras y seguras. Este aparato está equipado con un enchufe con toma de tierra para proteger contra posibles descargas eléctricas y debe conectarse a una toma de corriente con puesta a tierra adecuada. El mantenimiento de este dispositivo debe ser realizado exclusivamente por personal cualificado. Desconectar el enchufe antes de realizar el mantenimiento. La retirada de la carcasa con el producto bajo tensión expone al personal técnico a un potencial de alta tensión peligroso.

Este aparato cumple los requisitos del Reglamento (UE) 2023/826.

Consumo en modo off (apagado): 0,3 W

Entrada automática en modo off: ≤ 20 minutos

Consumo en modo standby: 0,8 W

Entrada automática en modo standby: ≤ 20 minutos (activado mediante función de gestión de energía)

Consumo en modo standby en red: N/A. El aparato no dispone de modo standby en red.

Alimentación: el aparato se alimenta directamente de la red eléctrica y dispone de alimentación integrada.

Activación/desactivación de puertos inalámbricos: N/A. El aparato no dispone de funciones de red/inalámbricas.

INSTALACIÓN

1. Retire todos los embalajes. Si el horno tiene una película protectora, quítela antes de usarlo.
2. El horno de microondas debe colocarse en un ambiente seco y libre de agentes corrosivos, lejos de fuentes de calor y humedad, como cocinas de gas o depósitos de agua.
3. Para una ventilación óptima, deje al menos 20 cm de espacio en la parte trasera y superior del microondas, 5 cm en los laterales y 85 cm desde el suelo.
4. El horno de microondas no debe instalarse dentro de un mueble, ya que está diseñado para su uso independiente.
5. Debido a posibles residuos de fabricación o aceite en la cavidad del horno o en los elementos calefactores, al principio del uso puede generarse un ligero olor o emisión de humo. Este es un fenómeno normal y desaparecerá después de algunos usos. Se recomienda mantener la puerta o una ventana abierta para garantizar una buena ventilación.

LIMPIEZA Y MANTENIMIENTO DEL HORNO DE MICROONDAS ATENCIÓN

El horno debe limpiarse regularmente y eliminar todos los residuos de alimentos.
ADVERTENCIA

- Desenchufe el cable de alimentación de la toma de corriente antes de la limpieza. Espere a que el horno se enfríe. No sumerja el electrodoméstico en agua ni en otros líquidos durante la limpieza.
- Mantenga el horno en condiciones de limpieza adecuadas.
- No utilice detergentes agresivos ni cepillos metálicos para limpiar ninguna parte del electrodoméstico.
- No retire la cubierta de la guía de ondas.
- Cuando el horno no esté en uso, guárdelo en un lugar seco y bien ventilado.

ADVERTENCIA

Detalles sobre la limpieza de las superficies en contacto con los alimentos
Después de cada uso, limpie la cubierta de la guía de ondas con un paño húmedo y séquela con un paño seco para eliminar cualquier residuo de comida y grasa.

CONSEJOS DE LIMPIEZA

Detalles sobre la limpieza de las juntas de la puerta, la cavidad y las partes adyacentes:

Exterior: Limpie la carcasa con un paño suave y húmedo.

Puerta: Limpie la puerta y el vidrio con un paño suave y húmedo. Limpie las juntas de la puerta y las partes adyacentes para eliminar cualquier residuo de alimentos o salpicaduras.

Panel de control: Límpielo con un paño suave ligeramente húmedo.

Paredes internas: Limpie las superficies internas con un paño suave y húmedo.

Limpie la cubierta de la guía de ondas para eliminar cualquier resto de comida.

Plato giratorio / Anillo de rotación / Eje de rotación: Lávelos con agua y jabón neutro, enjuáguelos con agua limpia y déjelos secar completamente.

COMPONENTES

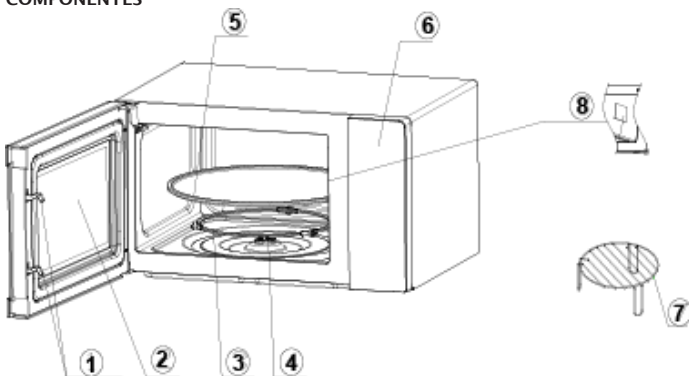

1. Cierre de la puerta

La puerta del horno de microondas debe estar correctamente cerrada para que el aparato funcione.

2. Ventana de visualización

Permite al usuario controlar el estado de la cocción.

3. Anillo de rotación

El plato de vidrio se apoya sobre sus ruedas; sostiene el plato giratorio y ayuda a mantener su equilibrio durante la rotación.

4. Eje de rotación

El plato de vidrio se apoya en el eje; el motor situado debajo lo hace girar.

5. Plato giratorio

Su rotación durante el funcionamiento ayuda a cocinar los alimentos de manera uniforme.

6. Panel de control

7. Parrilla

Se utiliza para colocar los alimentos que se van a asar.

8. Cubierta de la guía de ondas

Se encuentra en el interior del horno de microondas.

ADVERTENCIA

Nunca retire la cubierta de la guía de ondas.

FUNCIONAMIENTO DEL PANEL DE CONTROL



1. ANTES DE LA COCCIÓN

La pantalla se ilumina cuando el microondas se conecta a la alimentación eléctrica, luego entra en modo de espera y muestra 1:00 en el display.

2. FUNCIÓN MICROONDAS

Hay diez niveles de potencia del microondas: 100P, 90P, 80P, 70P, 60P, 50P, 40P, 30P, 20P y 10P.

Presione repetidamente el botón "Micro." para seleccionar el nivel de potencia deseado.

Use los botones numéricos 0~9 para configurar el tiempo de cocción. El tiempo máximo ajustable es 99:99.

Después de ingresar el tiempo de cocción, presione el botón "START/+30s" para iniciar el funcionamiento.

Al finalizar el proceso, una señal acústica indicará el final de la cocción.

ATTENZIONE

ADVERTENCIA

- El tiempo máximo que se puede programar es de 99 minutos y 99 segundos.
- Nunca utilice la parrilla durante la cocción en modo microondas.
- Nunca utilice el horno vacío.
- A máxima potencia del microondas, el horno reducirá automáticamente la potencia después de un cierto tiempo de cocción.
- Si desea girar la comida durante el funcionamiento, presione el botón STOP y

luego el botón Start/+30s una vez; el proceso de cocción preestablecido continuará.

f. Si desea retirar la comida antes del tiempo preestablecido, debe presionar el botón Stop dos veces para cancelar el proceso preestablecido y evitar un funcionamiento involuntario en el próximo uso.

3. DESCONGELACIÓN

Hay dos modos de descongelación, respectivamente dEF1 y dEF2. dEF1 es para descongelar según el peso, y dEF2 según el tiempo. Presione el botón "Defrost" para seleccionar la descongelación por peso o por tiempo, y la pantalla correspondiente mostrará "dEF1" o "dEF2".

Presione los botones numéricos 0~9 para ingresar el peso del alimento o el tiempo de descongelación. El rango de peso para dEF1 es de 100 a 1500 g, y el tiempo máximo configurable para dEF2 es de 99:99.

Una vez configurado, presione el botón "START/+30s" para iniciar el funcionamiento. Al finalizar el proceso, una señal acústica indicará que el procedimiento ha terminado.

El modo de descongelación dEF1 (según el peso) emitirá una señal acústica para indicar que es necesario girar los alimentos durante el proceso de descongelación.

4. COCCIÓN AUTOMÁTICA

Hay ocho menús automáticos: patatas, pasta, pizza, palomitas, verduras, bebidas, carne y pescado.

Seleccione el menú automático deseado y presione repetidamente el botón correspondiente para elegir la porción deseada; la pantalla mostrará el tamaño de la porción seleccionada.

Después de seleccionar el peso de cocción, presione el botón "START/+30s" para iniciar el funcionamiento. Al finalizar, una señal acústica indicará que el proceso ha terminado.

ADVERTENCIA

La temperatura, el peso y la forma de los alimentos pueden influir en el resultado de la cocción. Si observa una desviación respecto a los factores indicados en el menú anterior, puede ajustar el tiempo de cocción para obtener el mejor resultado.

5. FUNCIÓN GRILL

Hay tres modos de Grill: G., C-1 y C-2.

Grill

Presione el botón "Grill" repetidamente, seleccione el modo deseado y luego use los botones numéricos 0~9 para ingresar el tiempo de cocción. El tiempo máximo que se puede ingresar es 99:99.

Después de configurar el tiempo de cocción, presione el botón "START/+30s" para iniciar el funcionamiento. Al finalizar, una señal acústica indicará que la cocción ha terminado.

ADVERTENCIA

En el modo grill, todas las partes del horno, así como la parrilla y los recipientes de cocción, pueden calentarse mucho. Tenga cuidado al retirar cualquier objeto del horno. Use agarraderas resistentes o guantes de cocina para EVITAR QUEMADURAS.

6. CALENTAMIENTO - 'REHEAT'

La función de calentamiento está diseñada principalmente para facilitar a los usuarios el recalentamiento de alimentos según su peso. Presione repetidamente el botón "Reheat", seleccione el peso adecuado de los alimentos; los pesos seleccionables son 200 g, 400 g, 600 g, 800 g y 1000 g.

Después de seleccionar el peso, presione el botón "START/+30s" para iniciar el funcionamiento. Al finalizar, una señal acústica indicará que el proceso ha terminado.

7. COCCIÓN RÁPIDA - 'EXPRESS COOK'

7.1 En modo de espera, puede presionar directamente los botones numéricos 1~6, y el tiempo de funcionamiento será de 1~6 minutos. Por ejemplo:

- Presione 1 para iniciar el microondas durante 1 minuto.
 - Presione 2 para iniciar el microondas durante 2 minutos, y así sucesivamente.
- Después de seleccionar el tiempo, presione el botón "START/+30s" para iniciar el funcionamiento. Al finalizar, una señal acústica indicará que el proceso ha terminado.

7.2 En modo de espera, después de introducir la comida y cerrar la puerta, presione el botón "START/+30s" para iniciar rápidamente el microondas. El tiempo de funcionamiento predeterminado es de 30 segundos.

Durante el funcionamiento, presione el botón "START/+30s" una vez para añadir 30 segundos de cocción. Al finalizar el proceso, una señal acústica indicará que la operación ha concluido.

8. RELOJ (0/CLOCK)

La función de reloj y el botón "0" están combinados en una sola tecla. El reloj utiliza el formato de 24 horas.

Para configurar el reloj, siga estos pasos:

- En modo de espera, mantenga presionado el botón "0/Clock" durante más de 3 segundos para acceder a la interfaz de configuración del reloj.
- Presione los botones numéricos 0 ~ 9 para ingresar directamente la hora.
- Presione el botón "START/+30s" para confirmar la hora configurada y salir del modo de configuración del reloj.

9. STOP

- Durante la configuración de la cocción, puede presionar el botón "STOP" para cancelar los ajustes y regresar al modo de espera.
- Durante el funcionamiento del microondas, presione el botón "STOP" para pausar la operación.
- En estado de pausa, presione nuevamente el botón "STOP" para cancelar la función y regresar al modo de espera.

10. START/+30s

Después de configurar el tiempo de cocción o el peso de los alimentos, presione el botón "START/+30s" para iniciar inmediatamente el microondas.

- Durante el funcionamiento, presione el botón "START/+30s" para aumentar el tiempo de cocción; cada pulsación añade 30 segundos.

- Sin embargo, en el modo de menú automático y en el modo de descongelación por peso, el tiempo no se puede ajustar.
- En estado de pausa, presione el botón "START/+30s" para reanudar el funcionamiento del microondas en el modo de cocción configurado.

11. FUNCIÓN BLOQUEO PARA NIÑOS

Esta función permite bloquear el panel de control para evitar que los niños usen el microondas sin supervisión o para facilitar su limpieza. Todos los botones estarán desactivados en este modo.

1. Activar el bloqueo para niños: En modo de espera, mantenga presionado el botón "STOP" durante más de 3 segundos. La función de bloqueo para niños se activará y todos los botones del microondas quedarán deshabilitados.

2. Desactivar el bloqueo para niños: Cuando el bloqueo para niños esté activo, mantenga presionado el botón "STOP" durante más de 3 segundos para desactivar la función.

DIRECTRICES PARA LOS UTENSILIOS

Se recomienda encarecidamente utilizar recipientes adecuados y seguros para la cocción en microondas.

P - ADVERTÊNCIAS DE SEGURANÇA



ATENÇÃO!



Antes de usar, leia estes avisos e instruções e guarde-os para referência futura. O não cumprimento destas advertências e instruções pode causar choques elétricos, incêndios e/ou ferimentos graves. Ao utilizar aparelhos elétricos, é essencial seguir sempre as precauções de segurança usuais para reduzir o risco de incêndio, choque elétrico, lesões pessoais e danos materiais.

Este aparelho foi projetado para uso doméstico e aplicações similares, incluindo áreas de cozinha destinadas ao uso do pessoal em lojas, escritórios e outros ambientes profissionais; em fazendas; por clientes de hotéis, motéis e outros tipos de acomodações residenciais; e em estabelecimentos do tipo bed and breakfast. Não é adequado para uso profissional. Não utilize o aparelho para finalidades diferentes daquelas para as quais foi concebido. Qualquer uso indevido é considerado impróprio e perigoso, expondo o usuário a riscos elétricos e a danos pessoais.

Ao descartar este aparelho, recomenda-se inutilizá-lo cortando o cabo de alimentação. Antes de conectar o aparelho à rede elétrica, verifique se a tensão indicada nas especificações técnicas corresponde à da rede local e não utilize tomadas ou extensões incompatíveis com os dados técnicos.

Não utilize o aparelho se o cabo de alimentação, o plugue ou qualquer outra parte estiver danificada. Certifique-se de que o cabo de alimentação esteja posicionado de forma segura, longe do aparelho, evitando contato com partes quentes ou superfícies afiadas. Nunca desconecte o aparelho puxando pelo cabo. Após o uso, desligue o aparelho da tomada e aguarde que esfrie antes de guardá-lo ou limpá-lo.

Todas as reparações, incluindo a substituição do cabo de alimentação, devem ser realizadas exclusivamente por técnicos autorizados e qualificados, a fim de evitar qualquer risco. Nunca enrole o cabo de alimentação na mão enquanto o aparelho estiver conectado à rede elétrica. Em caso de tem-

pestade, desligue o cabo de alimentação da tomada. Estenda completamente o cabo antes do uso.

Não puxe ou transporte o aparelho segurando pelo cabo de alimentação. Não utilize o cabo como alça. Não enrole o cabo em torno de cantos afiados nem o coloque sobre superfícies quentes.

Guarde este manual de segurança junto com as instruções por toda a vida útil do aparelho para futuras consultas. Caso o aparelho seja transferido para terceiros, forneça também toda a documentação. Se qualquer parte deste manual for de difícil compreensão ou surgir alguma dúvida, entre em contato com a empresa antes de utilizar o produto.

Atenção! Verifique periodicamente o aperto correto dos parafusos, o estado de desgaste do aparelho e assegure-se de seu correto funcionamento. O uso de acessórios não recomendados ou não fornecidos pelo fabricante pode representar riscos de incêndio, choque elétrico ou danos pessoais.

Desconecte sempre o aparelho da alimentação elétrica quando não estiver sendo utilizado, antes de montá-lo, desmontá-lo, limpá-lo ou realizar qualquer manutenção. Não exponha o aparelho a agentes atmosféricos como chuva ou sol. Não utilize o aparelho ao ar livre. Não deixe o aparelho conectado à tomada sem supervisão.

Não utilize o aparelho se estiver com as mãos ou os pés molhados ou descalços.



ATENÇÃO!

Risco de asfixia. Os elementos da embalagem não devem ser deixados ao alcance de crianças, pois podem representar perigo. Mantenha os sacos plásticos fora do alcance das crianças. Não é um brinquedo. Durante o uso, certifique-se de que as crianças não tenham contato com o aparelho.

Se o cabo de alimentação externa deste aparelho estiver danificado, deve ser substituído exclusivamente pelo fabricante, por um centro de assistência técnica autorizado ou por pessoal qualificado equivalente, a fim de evitar riscos.

O aparelho pode ser utilizado por crianças com idade igual ou superior a 8 anos, bem como por pessoas com capacidades físicas, sensoriais ou mentais reduzidas, ou sem experiência e conhecimento, desde que sob supervisão ou após terem recebido instruções sobre o uso seguro do aparelho e compreendido os riscos envolvidos.

As crianças devem ser supervisionadas para evitar que brinquem com o aparelho. A limpeza e a manutenção que devem ser realizadas pelo usuário não devem ser feitas por crianças, a menos que tenham mais de 8 anos e estejam sob supervisão.

Mantenha o aparelho e seu cabo fora do alcance de crianças menores de 8 anos e armazene-o em local seco e seguro. Este aparelho não foi projetado para funcionar com um temporizador externo ou um sistema de controle remoto separado.

ATENÇÃO!

ATENÇÃO: Se as vedações da porta estiverem danificadas, o forno não deve ser utilizado até que seja reparado por um técnico qualificado. As operações de manutenção e reparação devem ser realizadas apenas por técnicos competentes. É perigoso realizar qualquer operação de manutenção ou reparação que envolva a remoção de uma tampa que oferece proteção contra a exposição à energia de micro-ondas, a menos que se possuam conhecimentos técnicos específicos. Não mergulhe o aparelho em água ou outros líquidos. Não utilize o aparelho próximo a banheiras ou pias cheias de água. Não exponha o aparelho à umidade nem à influência de agentes atmosféricos. A temperatura das superfícies acessíveis pode ser elevada quando o aparelho estiver em funcionamento.

ATENÇÃO!

Se as vedações da porta estiverem danificadas, o forno não deve ser utilizado até ser reparado por um técnico qualificado. As operações de manutenção e reparação devem ser efetuadas apenas por técnicos competentes. É perigoso realizar qualquer operação de manutenção ou reparação que implique a remoção de qualquer cobertura que ofereça proteção contra a exposição à energia de micro-ondas, a menos que se possuam competências técnicas específicas. Não mergulhar o aparelho em água ou noutros líquidos. Não utilizar o aparelho perto de banheiras ou lavatórios cheios de água. Não expor o aparelho à humidade ou à ação de agentes atmosféricos.

ATENÇÃO!

Superfície que queima!

Superfície quente. A temperatura das superfícies acessíveis pode ser elevada quando o aparelho está em funcionamento.

ATENÇÃO!

Energia de micro-ondas. Não remover a cobertura!

ATENÇÃO!

Se a superfície apresentar fissuras, desligar o aparelho para evitar o risco de choque elétrico. Colocar o aparelho sobre uma superfície estável e horizontal. Não colocar panos ou pratos sobre o aparelho quando estiver quente ou em funcionamento. Não utilizar perto de paredes ou cortinas. Aparelho de instalação livre. Não deve ser colocado num móvel nem embutido de forma alguma. Colocar afastado de outras fontes de calor e assegurar um espaço mínimo de 30 cm acima do forno e nas laterais. Posicionar o aparelho a uma altura mínima de 85 cm.

ATENÇÃO!

Líquidos ou outros alimentos não devem ser aquecidos em recipientes selados, pois podem explodir. Utilizar apenas utensílios adequados para uso em fornos de micro-ondas. Ao aquecer alimentos em recipientes de plástico ou papel, vigiar o aparelho devido ao risco de ignição. O forno de micro-ondas destina-se ao aquecimento de alimentos e bebidas. A secagem de alimentos ou roupas e o aquecimento de almofadas térmicas, chinelos, esponjas, panos húmidos e similares pode causar risco de lesões, incêndio, explosão ou avarias. Não aquecer nem utilizar materiais inflamáveis no interior ou perto do aparelho: perigo de incêndio ou explosão. Não utilizar para secar tecidos, papel ou outros materiais combustíveis. Se for observado fumo, desligar ou retirar da tomada o aparelho e manter a porta fechada para abafar possíveis chamas. O aquecimento de bebidas no micro-ondas pode provocar ebulição eruptiva retardada; ter cuidado ao manusear o recipiente. O conteúdo de biberões e frascos de comida para bebés deve ser mexido ou agitado e a temperatura verificada antes do consumo para evitar queimaduras. Ovos com casca e ovos cozidos inteiros não devem ser aquecidos em fornos de micro-ondas, pois podem explodir mesmo após o fim do aquecimento. Durante a cozedura por micro-ondas não são permitidos recipientes metálicos para alimentos e bebidas. Não obstruir as aberturas de ventilação. Não utilizar o aparelho como local de armazenamento. Não utilizar para fritar. Em caso de aquecimento de líquidos, mexer antes de servir e verificar a temperatura. Utilizar luvas de forno. Não deixar o aparelho sem vigilância durante o funcionamento. O

aparelho não deve ser limpo com equipamento de limpeza a vapor. É necessário proceder à limpeza regular das vedações da porta, da cavidade e das partes adjacentes com produtos específicos. Limpar regularmente o forno e remover quaisquer resíduos de alimentos. A falta de manutenção adequada pode provocar a deterioração da superfície, comprometer a vida útil do aparelho e causar situações perigosas. Verificar sempre o estado das vedações da porta e das zonas de fecho. Não utilizar se não estiverem perfeitamente íntegras e seguras. Este aparelho está equipado com ficha com ligação à terra para proteção contra choques elétricos e deve ser ligado a uma tomada devidamente aterrada. A manutenção deste dispositivo deve ser efetuada exclusivamente por pessoal qualificado. Desligar a ficha antes de efetuar a manutenção. A remoção da carcaça com o produto sob tensão expõe o pessoal técnico a um potencial de alta tensão perigoso.

Este aparelho está em conformidade com os requisitos do Regulamento (UE) 2023/826.

Consumo em modo off (desligado): 0,3 W

Entrada automática em modo off: ≤ 20 minutos

Consumo em modo standby: 0,8 W

Entrada automática em modo standby: ≤ 20 minutos (ativa através da função de gestão de energia / power management)

Consumo em modo standby em rede: N/A. O aparelho não dispõe de modo Network Standby.

Alimentação: o aparelho é alimentado diretamente pela rede elétrica e possui alimentação integrada.

Ativação/desativação das portas sem fios: N/A. O aparelho não dispõe de funcionalidades de rede/sem fios.

MANUAL DE INSTRUÇÕES INSTALAÇÃO

1. Remova todas as embalagens. Se houver uma película protetora no forno, remova-a antes do uso.
2. O forno de micro-ondas deve ser colocado em um ambiente seco e livre de agentes corrosivos, longe de fontes de calor e umidade, como fogões a gás ou reservatórios de água.
3. Para uma ventilação ideal, mantenha pelo menos 20 cm de espaço na parte traseira e superior do micro-ondas, 5 cm nas laterais e 85 cm do chão.
4. O forno de micro-ondas não deve ser colocado dentro de um armário. Ele foi projetado para ser utilizado de forma autônoma.
5. Como podem existir resíduos de fabricação ou óleo no interior da cavidade do forno ou nos elementos de aquecimento, pode ocorrer um leve odor ou emissão de fumaça no início do uso. Este é um fenômeno normal e não ocorrerá novamente após algumas utilizações. Recomenda-se manter a porta ou uma janela aberta para garantir uma boa ventilação.

LIMPEZA E MANUTENÇÃO DO FORNO DE MICRO-ONDAS ATENÇÃO

O forno deve ser limpo regularmente e todos os resíduos de alimentos devem ser removidos.

AVISO

- a. Desconecte o cabo de alimentação da tomada antes de limpar. Aguarde até que o forno esfrie. Não mergulhe o eletrodoméstico em água ou outros líquidos durante a limpeza.
- b. Mantenha o forno em condições adequadas de limpeza.
- c. Não use detergentes agressivos ou escovas metálicas para limpar qualquer parte do eletrodoméstico.
- d. Não remova a tampa da guia de ondas.
- e. Quando o forno não estiver em uso, deve ser armazenado em um local seco e bem ventilado.

AVISO

Detalhes sobre a limpeza das superfícies em contato com os alimentos

Após o uso, limpe a tampa da guia de ondas com um pano úmido e, em seguida, seque-a com um pano seco para remover quaisquer respingos de alimentos e gordura.

DICAS DE LIMPEZA

Detalhes sobre a limpeza das vedações da porta, da cavidade e das partes adjacentes:

- Exterior: Limpe o exterior do forno com um pano macio e úmido.
- Porta: Limpe a porta e o vidro com um pano macio e úmido. Limpe as vedações da porta e as partes adjacentes para remover resíduos de alimentos ou respingos.
- Painel de controle: Limpe com um pano macio levemente úmido.
- Paredes internas: Limpe as superfícies internas com um pano macio e úmido.
- Limpe a tampa da guia de ondas para remover respingos de alimentos.
- Prato giratório / Anel de rotação / Eixo de rotação: Lave com água e sabão neutro, enxágue com água limpa e deixe secar completamente.

COMPONENTES

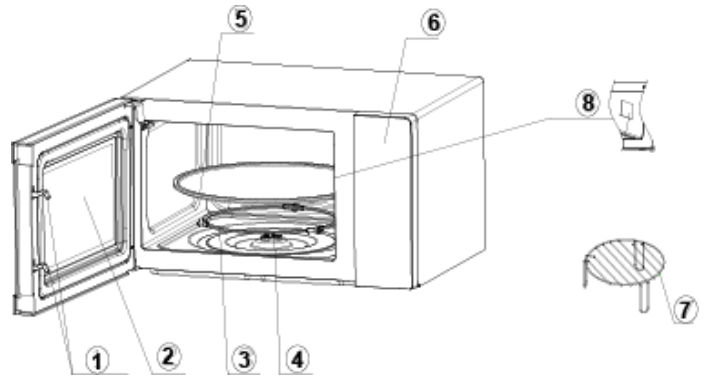

1. Fechadura da porta
A porta do forno de micro-ondas deve estar corretamente fechada para que o aparelho funcione.
2. Janela de visualização
Permite ao usuário verificar o estado do cozimento.
3. Anel de rotação
O prato de vidro repousa sobre suas rodas; sustenta o prato giratório e ajuda a manter seu equilíbrio durante a rotação.
4. Eixo de rotação
O prato de vidro se apoia no eixo; o motor abaixo o faz girar.
5. Prato giratório
Sua rotação durante o funcionamento ajuda a cozinhar os alimentos de maneira uniforme.
6. Painel de controle
7. Grelha
Utilizada para posicionar os alimentos que serão assados.
8. Tampa da guia de ondas
Localizada dentro do forno de micro-ondas.
AVISO
Nunca remova a tampa da guia de ondas.

FUNCIONAMENTO DO PAINEL DE CONTROLE



1. ANTES DO COZIMENTO

A tela acende quando o micro-ondas é conectado à rede elétrica e, em seguida, entra no modo de espera, exibindo 1:00.

2. FUNÇÃO MICRO-ONDAS

Existem dez níveis de potência do micro-ondas: 100P, 90P, 80P, 70P, 60P, 50P, 40P, 30P, 20P e 10P.

Pressione repetidamente o botão "Micro." para selecionar o nível de potência desejado.

Use os botões numéricos 0~9 para configurar o tempo de cozimento. O tempo máximo configurável é 99:99.

Após configurar o tempo de cozimento, pressione o botão "START/+30s" para iniciar o funcionamento.

Ao final do processo, um sinal sonoro indicará que o cozimento foi concluído.

ATENÇÃO

- a. O tempo máximo que pode ser configurado é de 99 minutos e 99 segundos.
- b. Nunca use a grelha durante o cozimento no modo micro-ondas.
- c. Nunca use o forno vazio.
- d. Na potência máxima do micro-ondas, o forno reduzirá automaticamente a potência após um certo tempo de cozimento.
- e. Se desejar virar o alimento durante o funcionamento, pressione o botão STOP e, em seguida, o botão Start/+30s uma vez, e o processo de cozimento predefinido continuará.
- f. Se pretende retirar o alimento antes do tempo predefinido, é necessário pressionar o botão STOP duas vezes para cancelar o processo predefinido e evitar um funcionamento involuntário no próximo uso.

3. DESCONGELAMENTO

Existem dois modos de descongelamento: dEF1 e dEF2.

- dEF1: para descongelar com base no peso.
- dEF2: para descongelar com base no tempo.

Pressione o botão "Defrost" para selecionar o descongelamento por peso ou por tempo, e o visor correspondente exibirá "dEF1" ou "dEF2".

- Use os botões numéricos 0~9 para inserir o peso do alimento ou o tempo de descongelamento.
- O intervalo de peso para dEF1 é de 100 a 1500 g, e o tempo máximo configurável para dEF2 é de 99:99.

Após configurar, pressione o botão "START/+30s" para iniciar o funcionamento. Ao final do processo, um sinal sonoro indicará que o procedimento foi concluído. No modo de descongelamento dEF1 (baseado no peso), será emitido um sinal sonoro indicando quando o alimento deve ser virado durante o descongelamento.

4. COZIMENTO AUTOMÁTICO

Existem oito menus automáticos: batatas, macarrão, pizza, pipoca, vegetais, bebidas, carne e peixe.

Selecione o menu automático desejado e pressione repetidamente o botão correspondente para escolher a porção desejada; o visor mostrará o tamanho da porção selecionada.

Após selecionar o peso de cozimento, pressione o botão "START/+30s" para iniciar o funcionamento. Ao final, um sinal sonoro indicará que o processo foi concluído.

ATENÇÃO A temperatura, o peso e a forma dos alimentos podem influenciar o resultado do cozimento. Se notar alguma diferença em relação aos fatores indicados no menu acima, é possível ajustar o tempo de cozimento para obter o melhor resultado.

5. FUNÇÃO GRILL

Existem três modos de Grill: G., C-1 e C-2.

Pressione o botão "Grill" repetidamente, selecione o modo desejado e, em seguida, pressione os botões numéricos 0~9 para inserir o tempo de cozimento. O tempo máximo que pode ser inserido é 99:99.

Após inserir o tempo de cozimento, pressione o botão "START/+30s" para iniciar o funcionamento. Ao final do processo, um sinal sonoro indicará que o cozimento foi concluído.

ATENÇÃO

No modo grill, todas as partes do forno, assim como a grelha e os recipientes de cozimento, podem ficar muito quentes. Tenha cuidado ao retirar qualquer objeto do forno. Use luvas resistentes ao calor ou pegadores para EVITAR QUEIMADURAS.

6. AQUECIMENTO - 'REHEAT'

A função de aquecimento foi projetada principalmente para facilitar aos usuários o reaquecimento de alimentos com base em seu peso. Pressione repetidamente o botão "Reheat", selecione o peso apropriado dos alimentos; os pesos selecionáveis são 200g, 400g, 600g, 800g e 1000g.

Após selecionar o peso, pressione o botão "START/+30s" para iniciar o funcionamento. Ao final, um sinal sonoro indicará que o processo foi concluído.

7. COZIMENTO RÁPIDO - 'EXPRESS COOK'

7.1 No modo de espera, é possível pressionar diretamente os botões numéricos 1~6, e o tempo de funcionamento será de 1~6 minutos. Por exemplo:

- Pressione 1 para iniciar o micro-ondas por 1 minuto.
- Pressione 2 para iniciar o micro-ondas por 2 minutos, e assim por diante.

Após selecionar o tempo, pressione o botão "START/+30s" para iniciar o funcionamento. Ao final, um sinal sonoro indicará que a operação foi concluída.

7.2 No modo de espera, após inserir o alimento e fechar a porta, pressione o botão "START/+30s" para iniciar rapidamente o micro-ondas. O tempo de funcionamento padrão é de 30 segundos.

Durante o funcionamento, pressione o botão "START/+30s" uma vez para adicionar 30 segundos de cozimento. Ao final do processo, um sinal sonoro indicará que a operação foi concluída.

8. RELÓGIO (0/CLOCK)

A função de relógio e o botão "0" estão combinados em uma única tecla. O relógio utiliza o formato de 24 horas.

Para configurar o relógio, siga estas etapas:

- No modo de espera, mantenha pressionado o botão "0/Clock" por mais de 3 segundos para acessar a interface de configuração do relógio.
- Pressione os botões numéricos 0 ~ 9 para inserir diretamente o horário.
- Pressione o botão "START/+30s" para confirmar o horário configurado e sair do modo de configuração do relógio.

9. STOP

- Durante a configuração de cozimento, é possível pressionar o botão "STOP" para cancelar as configurações e retornar ao modo de espera.
- Durante o funcionamento do micro-ondas, pressione o botão "STOP" para pausar a operação.
- No estado de pausa, pressione novamente o botão "STOP" para cancelar a função e retornar ao modo de espera.

10. START/+30s

Depois de configurar o tempo de cozimento ou o peso dos alimentos, pressione o botão "START/+30s" para iniciar imediatamente o micro-ondas.

- Durante o funcionamento, pressione o botão "START/+30s" para aumentar o tempo de cozimento; cada pressão adiciona 30 segundos.
- No entanto, no modo de menu automático e no modo de descongelamento por peso, o tempo não pode ser ajustado.
- No estado de pausa, pressione o botão "START/+30s" para retomar o funcionamento do micro-ondas no modo de cozimento configurado.

11. FUNÇÃO BLOQUEIO PARA CRIANÇAS

Esta função permite bloquear o painel de controle para evitar que crianças usem o micro-ondas sem supervisão ou para facilitar a limpeza. Todos os botões serão desativados neste modo.

1. Ativar o bloqueio para crianças: No modo de espera, mantenha pressionado o botão "STOP" por mais de 3 segundos. A função de bloqueio para crianças será ativada e todos os botões do micro-ondas serão desativados.

2. Desativar o bloqueio para crianças: Quando o bloqueio para crianças estiver ativo, mantenha pressionado o botão "STOP" por mais de 3 segundos para desativar a função.

DIRETRIZES PARA UTENSÍLIOS

Recomenda-se fortemente o uso de recipientes adequados e seguros para o cozimento no micro-ondas.

GR - KANONISMOSI ASΦALΕΙΑΣ



ΠΡΟΣΟΧΗ!



Πριν από τη χρήση, διαβάστε αυτές τις προειδοποιήσεις και οδηγίες και φυλάξτε τις για μελλοντική αναφορά. Η μη συμμόρφωση με τις παρούσες προειδοποιήσεις και οδηγίες μπορεί να προκαλέσει ηλεκτροπληξία, πυρκαγιά και/ή σοβαρούς τραυματισμούς. Όταν χρησιμοποιείτε ηλεκτρικές συσκευές, πρέπει πάντα να τηρούνται οι βασικές προφυλάξεις ασφαλείας για τη μείωση του κινδύνου πυρκαγιάς, ηλεκτροπληξίας, σωματικών βλαβών και υλικών ζημιών.

Αυτή η συσκευή προορίζεται για οικιακή χρήση και παρόμοιες εφαρμογές, όπως σε χώρους κουζίνας για το προσωπικό σε καταστήματα, γραφεία και άλλους επαγγελματικούς χώρους, σε αγροκτήματα, από πελάτες ξενοδοχείων, μοτέλ και άλλων οικιστικών καταλυμάτων, καθώς και σε καταλύματα τύπου bed & breakfast. Δεν είναι κατάλληλη για επαγγελματική χρήση. Μην χρησιμοποιείτε τη συσκευή για σκοπούς διαφορετικούς από αυτούς για τους οποίους έχει σχεδιαστεί. Οποιαδήποτε άλλη χρήση θεωρείται ακατάλληλη και επικίνδυνη, εκθέτοντας τον χρήστη σε ηλεκτρικούς κινδύνους και πιθανούς τραυματισμούς.

Όταν αποφασίσετε να απορρίψετε τη συσκευή, συνιστάται να την καταστήσετε μη λειτουργική κόβοντας το καλώδιο τροφοδοσίας. Πριν συνδέσετε τη συσκευή στο ηλεκτρικό δίκτυο, βεβαιωθείτε ότι η τάση που αναγράφεται στα τεχνικά δεδομένα αντιστοιχεί σε αυτήν του τοπικού δικτύου και μην χρησιμοποιείτε πρίζες ή προεκτάσεις που δεν είναι συμβατές με τις προδιαγραφές. Μην χρησιμοποιείτε τη συσκευή εάν το καλώδιο, το βύσμα ή οποιοδήποτε μέρος της είναι κατεστραμμένο. Βεβαιωθείτε ότι το καλώδιο τροφοδοσίας βρίσκεται μακριά από τη συσκευή και δεν έρχεται σε επαφή με ζεστές επιφάνειες ή αιχμηρές άκρες.

Μην αποσυνδέετε ποτέ τη συσκευή τραβώντας το καλώδιο. Μετά τη χρήση, αποσυνδέστε τη συσκευή από το ηλεκτρικό δίκτυο και περιμένετε να κρυώσει πριν την αποθηκεύσετε ή την καθαρίσετε. Όλες οι επισκευές, συμπεριλαμβανομένης της πιθανής αντικατάστασης του καλωδίου τροφοδοσίας, πρέπει να εκτελούνται μόνο από εξουσιοδοτημένους και έμπειρους τεχνικούς για την αποφυγή οποιουδήποτε κινδύνου. Μην τυλίγετε ποτέ το καλώδιο τροφοδοσίας γύρω από το χέρι σας ενώ η συσκευή είναι συνδεδεμένη. Σε περίπτωση καταιγίδας, αποσυνδέστε το καλώδιο τροφοδοσίας από την πρίζα. Ξεδιπλώστε πλήρως το καλώδιο πριν από τη χρήση. Μην τραβάτε ή μεταφέρετε τη συσκευή από το καλώδιο τροφοδοσίας. Μην χρησιμοποιείτε το καλώδιο τροφοδοσίας ως λαβή. Μην το περνάτε από αιχμηρές γωνίες και μην το

τοποθετείτε σε ζεστές επιφάνειες.

Φυλάξτε αυτό το εγχειρίδιο ασφαλούς χρήσης μαζί με τις οδηγίες καθ' όλη τη διάρκεια ζωής της συσκευής για μελλοντική αναφορά. Εάν η συσκευή παραδοθεί σε τρίτους, παραδώστε επίσης όλη τη σχετική τεκμηρίωση. Εάν κάποιες ενότητες του παρόντος εγχειριδίου είναι δύσκολες στην κατανόηση ή εάν έχετε απορίες, επικοινωνήστε με τον κατασκευαστή πριν από τη χρήση.

Προσοχή! Ελέγχετε περιοδικά τη σωστή σύσφιξη των βιδών, την κατάσταση φθοράς της συσκευής και βεβαιωθείτε ότι λειτουργεί σωστά. Η χρήση αξεσουάρ που δεν συνιστώνται ή δεν παρέχονται από τον κατασκευαστή μπορεί να προκαλέσει κίνδυνο πυρκαγιάς, ηλεκτροπληξίας ή τραυματισμού.

Αποσυνδέετε πάντα τη συσκευή από το ρεύμα εάν πρόκειται να μείνει χωρίς επιτήρηση και πριν από τη συναρμολόγηση, αποσυναρμολόγηση, καθαρισμό ή συντήρηση. Μην αφήνετε τη συσκευή εκτεθειμένη σε καιρικές συνθήκες όπως βροχή ή ήλιο. Μην τη χρησιμοποιείτε σε εξωτερικούς χώρους. Μην αφήνετε τη συσκευή χωρίς επίβλεψη ενώ είναι συνδεδεμένη στο ρεύμα. Μην τη χρησιμοποιείτε εάν έχετε βρεγμένα ή γυμνά πόδια ή χέρια.



Κίνδυνος ασφυξίας. Τα υλικά συσκευασίας δεν πρέπει να αφήνονται κοντά σε παιδιά καθώς μπορεί να αποτελέσουν κίνδυνο. Κρατήστε την πλαστική σακούλα μακριά από παιδιά. Δεν είναι παιχνίδι. Κατά τη χρήση, βεβαιωθείτε ότι τα παιδιά δεν έρχονται σε επαφή με τη συσκευή.

Εάν το εξωτερικό εύκαμπτο καλώδιο αυτής της συσκευής είναι κατεστραμμένο, πρέπει να αντικατασταθεί αποκλειστικά από τον κατασκευαστή, το εξουσιοδοτημένο του σέρβις ή ισοδύναμο εξειδικευμένο προσωπικό για την αποφυγή κινδύνων.

Η συσκευή μπορεί να χρησιμοποιηθεί από παιδιά ηλικίας 8 ετών και άνω, καθώς και από άτομα με μειωμένες σωματικές, αισθητηριακές ή διανοητικές ικανότητες ή με έλλειψη εμπειρίας ή γνώσης, υπό την προϋπόθεση ότι βρίσκονται υπό επιτήρηση ή έχουν λάβει οδηγίες σχετικά με την ασφαλή χρήση της συσκευής και κατανοούν τους κινδύνους που σχετίζονται με αυτήν. Τα παιδιά πρέπει να επιβλέπονται για να διασφαλιστεί ότι δεν παίζουν με τη συσκευή. Ο καθαρισμός και η συντήρηση που πρέπει να πραγματοποιηθούν από τον χρήστη δεν πρέπει να γίνονται από παιδιά, εκτός εάν είναι άνω των 8 ετών και βρίσκονται υπό επιτήρηση. Κρατήστε τη συσκευή και το καλώδιό της μακριά από παιδιά κάτω των 8 ετών και αποθηκεύστε την σε ξηρό και ασφαλές μέρος.

Αυτή η συσκευή δεν προορίζεται για λειτουργία μέσω

εξωτερικού χρονοδιακόπτη ή συστήματος τηλεχειρισμού.



ΠΡΟΣΟΧΗ: Εάν τα παρεμβύσματα της πόρτας είναι κατεστραμμένα, ο φούρνος δεν πρέπει να χρησιμοποιείται μέχρι να επισκευαστεί από εξειδικευμένο τεχνικό. Οι εργασίες συντήρησης και επισκευής πρέπει να εκτελούνται μόνο από εξειδικευμένους τεχνικούς. Είναι επικίνδυνο να εκτελείται οποιαδήποτε εργασία συντήρησης ή επισκευής που περιλαμβάνει την αφαίρεση κάλυψης που παρέχει προστασία από την έκθεση στην ενέργεια των μικροκυμάτων, εκτός εάν υπάρχει εξειδικευμένη τεχνική γνώση. Μην βυθίζετε τη συσκευή σε νερό ή άλλα υγρά. Μην χρησιμοποιείτε τη συσκευή κοντά σε μπανιέρες ή νεροχύτες γεμάτους με νερό. Μην εκθέτετε τη συσκευή σε υγρασία ή σε καιρικές συνθήκες. Η θερμοκρασία των προσβάσιμων επιφανειών μπορεί να είναι υψηλή όταν η συσκευή βρίσκεται σε λειτουργία.



Εάν οι τσιμούχες της πόρτας είναι κατεστραμμένες, ο φούρνος δεν πρέπει να χρησιμοποιείται έως ότου επισκευαστεί από εξειδικευμένο τεχνικό. Οι εργασίες συντήρησης και επισκευής πρέπει να εκτελούνται μόνο από αρμόδιους τεχνικούς. Είναι επικίνδυνο να εκτελείται οποιαδήποτε εργασία συντήρησης ή επισκευής που συνεπάγεται την αφαίρεση οποιουδήποτε καλύμματος που παρέχει προστασία από την έκθεση στην ενέργεια μικροκυμάτων, εκτός εάν διαθέτετε τις κατάλληλες τεχνικές γνώσεις. Μην βυθίζετε τη συσκευή σε νερό ή άλλα υγρά. Μην χρησιμοποιείτε τη συσκευή κοντά σε μπανιέρες ή νιπτήρες γεμάτους νερό. Μην εκθέτετε τη συσκευή σε υγρασία ή σε καιρικές συνθήκες.



Η θερμοκρασία των προσβάσιμων επιφανειών μπορεί να είναι υψηλή όταν η συσκευή βρίσκεται σε λειτουργία.



Ενέργεια μικροκυμάτων. Μην αφαιρείτε το κάλυμμα!



ΠΡΟΣΟΧΗ!

Εάν η επιφάνεια παρουσιάζει ρωγμές, απενεργοποιήστε τη συσκευή για να αποφευχθεί ο κίνδυνος ηλεκτροπληξίας. Τοποθετήστε τη συσκευή σε σταθερή και οριζόντια επιφάνεια. Μην τοποθετείτε πανιά ή πιάτα επάνω στη συσκευή όταν είναι ζεστή ή σε λειτουργία. Μην τη χρησιμοποιείτε κοντά σε τοίχους ή κουρτίνες. Συσκευή ελεύθερης τοποθέτησης. Δεν πρέπει να τοποθετείται μέσα σε ντουλάπι ούτε να εντοιχίζεται. Τοποθετήστε τη μακριά από άλλες πηγές θερμότητας και βεβαιωθείτε ότι υπάρχει ελεύθερος χώρος τουλάχιστον 30 cm πάνω από τον φούρνο και στα πλάγια. Τοποθετήστε τη συσκευή σε ελάχιστο ύψος 85 cm.



ΠΡΟΣΟΧΗ!

Υγρά ή άλλα τρόφιμα δεν πρέπει να θερμαίνονται σε σφραγισμένα δοχεία, καθώς ενδέχεται να εκραγούν. Χρησιμοποιείτε μόνο σκεύη κατάλληλα για χρήση σε φούρνους μικροκυμάτων. Όταν θερμαίνετε τρόφιμα σε πλαστικά ή χάρτινα δοχεία, επιβλέπετε τη συσκευή λόγω κινδύνου ανάφλεξης. Ο φούρνος μικροκυμάτων προορίζεται για τη θέρμανση τροφίμων και ποτών. Η ξήρανση τροφίμων ή ενδυμάτων και η θέρμανση θερμαντικών μαξιλαριών, παντόφλων, σφουγγαριών, υγρών πανιών και παρόμοιων αντικειμένων μπορεί να προκαλέσει κινδύνους τραυματισμού, πυρκαγιάς, έκρηξης ή βλάβης. Μην θερμαίνετε ή χρησιμοποιείτε εύφλεκτα υλικά μέσα ή κοντά στη συσκευή: κίνδυνος πυρκαγιάς ή έκρηξης. Μην τη χρησιμοποιείτε για το στέγνωμα υφασμάτων, χαρτιού ή άλλων εύφλεκτων υλικών. Εάν παρατηρηθεί καπνός, απενεργοποιήστε ή αποσυνδέστε τη συσκευή και κρατήστε την πόρτα κλειστή για να κατασβήσετε πιθανές φλόγες. Η θέρμανση ποτών σε φούρνο μικροκυμάτων μπορεί να προκαλέσει καθυστερημένο εκρηκτικό βρασμό-απαιτείται προσοχή κατά το χειρισμό του δοχείου. Το περιεχόμενο μπιμπερό και βάζων παιδικής τροφής πρέπει να αναδεύεται ή να ανακινείται και να ελέγχεται η θερμοκρασία πριν από την κατανάλωση, ώστε να αποφευχθούν εγκαύματα. Τα αυγά με κέλυφος και τα ολόκληρα βραστά αυγά δεν πρέπει να θερμαίνονται σε φούρνους μικροκυμάτων, καθώς μπορεί να εκραγούν ακόμη και μετά το τέλος της θέρμανσης. Κατά τη μαγειρική σε φούρνο μικροκυμάτων δεν επιτρέπονται μεταλλικά δοχεία για τρόφιμα και ποτά. Μην φράζετε τα ανοίγματα εξαερισμού. Μην χρησιμοποιείτε τη συσκευή ως αποθηκευτικό χώρο. Μην τη χρησιμοποιείτε για τηγάνισμα. Σε περίπτωση θέρμανσης υγρών, ανακατέψτε πριν το σερβίρισμα και ελέγξτε τη θερμοκρασία. Χρησιμοποιείτε

γάντια φούρνου. Μην αφήνετε τη συσκευή χωρίς επίβλεψη κατά τη λειτουργία. Η συσκευή δεν πρέπει να καθαρίζεται με ατμοκαθαριστή. Είναι απαραίτητος ο τακτικός καθαρισμός των τσιμουχών της πόρτας, της κοιλότητας και των παρακείμενων μερών με κατάλληλα προϊόντα. Καθαρίζετε τακτικά τον φούρνο και αφαιρείτε τυχόν υπολείμματα τροφίμων. Η έλλειψη σωστής συντήρησης μπορεί να προκαλέσει φθορά της επιφάνειας, να μειώσει τη διάρκεια ζωής της συσκευής και να δημιουργήσει επικίνδυνες καταστάσεις. Ελέγχετε πάντα την κατάσταση των τσιμουχών της πόρτας και των σημείων στεγανοποίησης. Μην τη χρησιμοποιείτε εάν δεν είναι απολύτως άθικτα και ασφαλή. Η συσκευή διαθέτει φιν με γείωση για προστασία από ηλεκτροπληξία και πρέπει να συνδέεται σε πρίζα με σωστή γείωση. Η συντήρηση της συσκευής πρέπει να πραγματοποιείται αποκλειστικά από εξειδικευμένο προσωπικό. Αποσυνδέστε το φιν πριν από τη συντήρηση. Η αφαίρεση του περιβλήματος ενώ η συσκευή βρίσκεται υπό τάση εκθέτει το τεχνικό προσωπικό σε επικίνδυνη υψηλή τάση.

Η συσκευή συμμορφώνεται με τις απαιτήσεις του Κανονισμού (ΕΕ) 2023/826.

Κατανάλωση σε λειτουργία off (σβηστό): 0,3 W

Αυτόματη μετάβαση σε λειτουργία off: ≤ 20 λεπτά

Κατανάλωση σε λειτουργία αναμονής (standby): 0,8 W

Αυτόματη μετάβαση σε λειτουργία standby: ≤ 20 λεπτά (μέσω λειτουργίας διαχείρισης ενέργειας)

Κατανάλωση σε λειτουργία δικτυακής αναμονής: N/A. Η συσκευή δεν διαθέτει λειτουργία Network Standby.

Τροφοδοσία: η συσκευή τροφοδοτείται απευθείας από το ηλεκτρικό δίκτυο και διαθέτει ενσωματωμένο τροφοδοτικό.

Ενεργοποίηση/απενεργοποίηση ασύρματων θυρών: N/A. Η συσκευή δεν διαθέτει λειτουργίες δικτύου/ασύρματες.

ΕΓΧΕΙΡΙΔΙΟ ΟΔΗΓΙΩΝ ΕΓΚΑΤΑΣΤΑΣΗ

1. Αφαιρέστε όλες τις συσκευασίες. Εάν υπάρχει προστατευτική μεμβράνη στον φούρνο, αφαιρέστε την πριν από τη χρήση.

2. Ο φούρνος μικροκυμάτων πρέπει να τοποθετηθεί σε ξηρό περιβάλλον χωρίς διαβρωτικούς παράγοντες, μακριά από πηγές θερμότητας και υγρασίας, όπως εστίες αερίου ή δεξαμενές νερού.

3. Για βέλτιστο αερισμό, διατηρήστε τουλάχιστον 20 εκ. χώρο στο πίσω μέρος και επάνω από τον φούρνο μικροκυμάτων, 5 εκ. στις πλευρές και 85 εκ. από το δάπεδο.

4. Ο φούρνος μικροκυμάτων δεν πρέπει να τοποθετείται μέσα σε ντουλάπι. Έχει σχεδιαστεί για ανεξάρτητη χρήση.

5. Δεδομένου ότι ενδέχεται να υπάρχουν υπολείμματα παραγωγής ή λάδι μέσα στην κοιλότητα του φούρνου ή στα θερμαντικά στοιχεία, κατά την πρώτη χρήση μπορεί να εμφανιστεί ελαφριά οσμή ή καπνός. Αυτό είναι φυσιολογικό φαινόμενο και δεν θα επαναληφθεί μετά από μερικές χρήσεις. Συνιστάται να διατηρήσετε ανοιχτή την πόρτα ή ένα παράθυρο για καλή εξαερισμό.

ΚΑΘΑΡΙΣΜΟΣ ΚΑΙ ΣΥΝΤΗΡΗΣΗ ΤΟΥ ΦΟΥΡΝΟΥ ΜΙΚΡΟΚΥΜΑΤΩΝ

ΠΡΟΣΟΧΗ

Ο φούρνος πρέπει να καθαρίζεται τακτικά και όλα τα υπολείμματα τροφών πρέπει να αφαιρούνται.

ΠΡΟΕΙΔΟΠΟΙΗΣΗ

a. Αποσυνδέστε το καλώδιο τροφοδοσίας από την πρίζα πριν από τον καθαρισμό. Περιμένετε να κρυώσει ο φούρνος. Μην βυθίζετε τη συσκευή σε νερό ή άλλα υγρά κατά τον καθαρισμό.

b. Διατηρείτε τον φούρνο σε καθαρή κατάσταση.

c. Μην χρησιμοποιείτε επιθετικά καθαριστικά ή μεταλλικές βούρτσες για να καθαρίσετε οποιοδήποτε μέρος της συσκευής.

d. Μην αφαιρείτε το κάλυμμα του οδηγού κυμάτων.

e. Όταν ο φούρνος δεν χρησιμοποιείται, πρέπει να αποθηκεύεται σε ξηρό και

καλά αεριζόμενο χώρο.

ΠΡΟΕΙΔΟΠΟΙΗΣΗ

Λεπτομέρειες για τον καθαρισμό των επιφανειών που έρχονται σε επαφή με τρόφιμα:

Μετά τη χρήση, καθαρίστε το κάλυμμα του οδηγού κυμάτων με ένα υγρό πανί και στη συνέχεια στεγνώστε το με ένα στεγνό πανί για να αφαιρέσετε τυχόν πιτσιλιές από τρόφιμα και λίπη.

ΣΥΜΒΟΥΛΕΣ ΚΑΘΑΡΙΣΜΟΥ

Λεπτομέρειες για τον καθαρισμό των στεγανών της πόρτας, της κοιλότητας και των γειτονικών μερών:

- Εξωτερικό: Καθαρίστε το περίβλημα με ένα υγρό, μαλακό πανί.
- Πόρτα: Καθαρίστε την πόρτα και το γυαλί με ένα υγρό, μαλακό πανί. Καθαρίστε τις στεγανές της πόρτας και τα γειτονικά μέρη για να αφαιρέσετε τυχόν υπολείμματα τροφών ή πιτσιλιές.
- Πίνακας ελέγχου: Καθαρίστε με ένα ελαφρώς υγρό, μαλακό πανί.
- Εσωτερικές επιφάνειες: Καθαρίστε τις εσωτερικές επιφάνειες με ένα υγρό, μαλακό πανί. Καθαρίστε το κάλυμμα του οδηγού κυμάτων για να αφαιρέσετε τυχόν πιτσιλιές τροφών.
- Περιστρεφόμενος δίσκος / Δακτύλιος περιστροφής / Άξονας περιστροφής: Πλύντε με νερό και ουδέτερο σαπούνι, ξεπλύνετε με καθαρό νερό και αφήστε τα να στεγνώσουν πλήρως.

ΣΥΣΤΑΤΙΚΑ

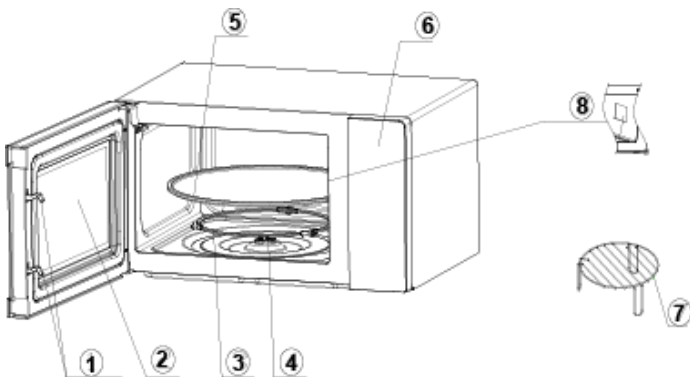

1. Κλειδί πόρτας

Η πόρτα του φούρνου μικροκυμάτων πρέπει να είναι σωστά κλειστή για να λειτουργήσει η συσκευή.

2. Παράθυρο προβολής

Επιτρέπει στον χρήστη να παρακολουθεί την κατάσταση του μαγειρέματος.

3. Δακτύλιος περιστροφής

Ο γυάλινος δίσκος στηρίζεται στους τροχούς του· υποστηρίζει τον περιστρεφόμενο δίσκο και βοηθά στη διατήρηση της ισορροπίας κατά την περιστροφή.

4. Άξονας περιστροφής

Ο γυάλινος δίσκος στηρίζεται στον άξονα· ο υποκείμενος κινητήρας τον περιστρέφει.

5. Περιστρεφόμενος δίσκος

Η περιστροφή του κατά τη λειτουργία βοηθά στο ομοιόμορφο μαγείρεμα των τροφίμων.

6. Πίνακας ελέγχου

7. Σχάρα

Χρησιμοποιείται για την τοποθέτηση των τροφίμων που πρόκειται να ψηθούν.

8. Κάλυμμα οδηγού κυμάτων

Βρίσκεται μέσα στον φούρνο μικροκυμάτων.

ΠΡΟΕΙΔΟΠΟΙΗΣΗ

Μην αφαιρείτε ποτέ το κάλυμμα του οδηγού κυμάτων.

ΛΕΙΤΟΥΡΓΙΑ ΠΙΝΑΚΑ ΕΛΕΓΧΟΥ



1. ΠΡΙΝ ΤΟ ΜΑΓΕΙΡΕΜΑ

Η οθόνη ανάβει όταν ο φούρνος μικροκυμάτων συνδέεται στην παροχή ρεύματος και στη συνέχεια εισέρχεται σε κατάσταση αναμονής με την ένδειξη 1:00 στην οθόνη.

2. ΛΕΙΤΟΥΡΓΙΑ ΜΙΚΡΟΚΥΜΑΤΩΝ

Υπάρχουν δέκα επίπεδα ισχύος για τα μικροκύματα: 100P, 90P, 80P, 70P, 60P, 50P, 40P, 30P, 20P και 10P.

Πιέστε επανειλημμένα το κουμπί "Micro." για να επιλέξετε το επιθυμητό επίπεδο ισχύος.

Πιέστε τους αριθμητικούς διακόπτες 0-9 για να ρυθμίσετε τον χρόνο μαγειρέματος. Ο μέγιστος χρόνος που μπορεί να ρυθμιστεί είναι 99:99.

Μετά την εισαγωγή του χρόνου μαγειρέματος, πιέστε το κουμπί "START/+30s" για να ξεκινήσει η λειτουργία.

Μετά την ολοκλήρωση της λειτουργίας, ένας ηχητικός τόνος θα ειδοποιήσει για το τέλος του μαγειρέματος.

ΠΡΟΣΟΧΗ

- Ο μέγιστος χρόνος που μπορεί να ρυθμιστεί είναι 99 λεπτά και 99 δευτερόλεπτα.
- Μην χρησιμοποιείτε ποτέ τη σχάρα κατά τη διάρκεια του μαγειρέματος με μικροκύματα.
- Μην χρησιμοποιείτε ποτέ τον φούρνο κενό.
- Στη μέγιστη ισχύ των μικροκυμάτων, ο φούρνος θα μειώσει αυτόματα την ισχύ μετά από κάποιο χρονικό διάστημα μαγειρέματος.
- Εάν θέλετε να γυρίσετε το φαγητό κατά τη λειτουργία, πατήστε το κουμπί STOP και στη συνέχεια το κουμπί Start/+30s μία φορά, και η προκαθορισμένη διαδικασία μαγειρέματος θα συνεχιστεί.
- Εάν σκοπεύετε να αφαιρέσετε το φαγητό πριν από τον προκαθορισμένο χρόνο, είναι απαραίτητο να πατήσετε το κουμπί Stop δύο φορές για να

ακυρώσετε την προκαθορισμένη διαδικασία και να αποφύγετε την ακούσια λειτουργία στην επόμενη χρήση.

3. ΑΠΟΨΥΞΗ

Υπάρχουν δύο λειτουργίες απόψυξης, αντίστοιχα def1 και def2. Το def1 είναι για απόψυξη ανάλογα με το βάρος και το def2 για απόψυξη ανάλογα με τον χρόνο. Πατήστε το κουμπί "Defrost" για να επιλέξετε την απόψυξη βάσει βάρους ή χρόνου, και η αντίστοιχη ένδειξη θα δείξει "def1" ή "def2".

Πατήστε τους αριθμητικούς διακόπτες 0-9 για να εισάγετε το βάρος του φαγητού ή τον χρόνο απόψυξης. Το εύρος βάρους για το def1 είναι από 100 έως 1500 g και ο μέγιστος χρόνος για το def2 είναι 99:99.

Αφού ρυθμίσετε, πατήστε το κουμπί "START/+30s" για να ξεκινήσει η λειτουργία. Μετά την ολοκλήρωση της λειτουργίας, ένας ηχητικός τόνος θα ειδοποιήσει ότι η διαδικασία έχει ολοκληρωθεί.

Η λειτουργία απόψυξης def1 (βάσει βάρους) θα εκπέμψει έναν ηχητικό τόνο για να σας υποδείξει πότε πρέπει να γυρίσετε το φαγητό κατά τη διάρκεια της απόψυξης.

4. ΑΥΤΟΜΑΤΟ ΜΑΓΕΙΡΕΜΑ

Υπάρχουν οκτώ αυτόματα μενού: πατάτες, ζυμαρικά, πίτσα, ποπ κορν, λαχανικά, ροφήματα, κρέας και ψάρι.

Επιλέξτε το επιθυμητό αυτόματο μενού και πατήστε επανειλημμένα το αντίστοιχο κουμπί για να επιλέξετε τη μερίδα που θέλετε· η οθόνη θα δείξει το μέγεθος της επιλεγμένης μερίδας.

Αφού επιλέξετε το βάρος μαγειρέματος, πατήστε το κουμπί "START/+30s" για να ξεκινήσει η λειτουργία. Μετά την ολοκλήρωση, ένας ηχητικός τόνος θα ειδοποιήσει ότι η διαδικασία έχει ολοκληρωθεί.

ΠΡΟΣΟΧΗ

Η θερμοκρασία, το βάρος και το σχήμα του φαγητού μπορεί να επηρεάσουν το αποτέλεσμα του μαγειρέματος. Εάν παρατηρήσετε απόκλιση σε σχέση με τους παράγοντες που αναφέρονται στο παραπάνω μενού, μπορείτε να ρυθμίσετε τον χρόνο μαγειρέματος για να πετύχετε το καλύτερο αποτέλεσμα.

5. ΛΕΙΤΟΥΡΓΙΑ GRILL

Υπάρχουν τρεις λειτουργίες Grill: G., C-1 και C-2.

Πατήστε το κουμπί "Grill" επανειλημμένα, επιλέξτε την επιθυμητή λειτουργία και στη συνέχεια πατήστε τους αριθμητικούς διακόπτες 0-9 για να εισαγάγετε τον χρόνο μαγειρέματος. Ο μέγιστος χρόνος που μπορεί να εισαχθεί είναι 99:99. Αφού εισαγάγετε τον χρόνο μαγειρέματος, πατήστε το κουμπί "START/+30s" για να ξεκινήσει η λειτουργία. Μετά την ολοκλήρωση της διαδικασίας, ένας ηχητικός τόνος θα ειδοποιήσει ότι το μαγείρεμα ολοκληρώθηκε.

ΠΡΟΣΟΧΗ

Στη λειτουργία grill, όλα τα μέρη του φούρνου, καθώς και η σχάρα και τα σκεύη μαγειρέματος, μπορεί να γίνουν πολύ ζεστά. Να είστε προσεκτικοί όταν αφαιρείτε οποιοδήποτε αντικείμενο από τον φούρνο. Χρησιμοποιήστε ανθεκτικά γάντια ή πιάστρες για να ΑΠΟΦΥΓΕΤΕ ΕΓΚΑΥΜΑΤΑ.

La frase sottolineata non dovrebbe essere presente in questa traduzione. Probabilmente è stato un errore nel formato. Ti fornisco di nuovo la traduzione corretta senza sottolineature o formattazioni errate:

6. ΘΕΡΜΑΝΣΗ - 'REHEAT'

Η λειτουργία θέρμανσης έχει σχεδιαστεί κυρίως για να διευκολύνει τους χρήστες στη θέρμανση τροφίμων με βάση το βάρος τους. Πατήστε επανειλημμένα το κουμπί "Reheat", επιλέξτε το κατάλληλο βάρος των τροφίμων· τα διαθέσιμα βάρη είναι 200g, 400g, 600g, 800g και 1000g.

Αφού επιλέξετε το βάρος, πατήστε το κουμπί "START/+30s" για να ξεκινήσει η λειτουργία. Μετά την ολοκλήρωση, ένας ηχητικός τόνος θα ειδοποιήσει ότι η διαδικασία ολοκληρώθηκε.

7. ΓΡΗΓΟΡΟ ΜΑΓΕΙΡΕΜΑ - 'EXPRESS COOK'

7.1 Στην κατάσταση αναμονής, μπορείτε να πατήσετε απευθείας τα αριθμητικά πλήκτρα 1-6 και ο χρόνος λειτουργίας θα είναι 1-6 λεπτά. Για παράδειγμα:

- Πατήστε το 1 για να ενεργοποιήσετε τον φούρνο μικροκυμάτων για 1 λεπτό.
- Πατήστε το 2 για να ενεργοποιήσετε τον φούρνο μικροκυμάτων για 2 λεπτά, κ.ο.κ.

Αφού επιλέξετε τον χρόνο, πατήστε το κουμπί "START/+30s" για να ξεκινήσει η λειτουργία. Μετά την ολοκλήρωση, ένας ηχητικός τόνος θα ειδοποιήσει ότι η διαδικασία ολοκληρώθηκε.

7.2 Σε κατάσταση αναμονής, μετά την τοποθέτηση του φαγητού και το κλείσιμο της πόρτας, πατήστε το κουμπί "START/+30s" για να ενεργοποιήσετε γρήγορα τον φούρνο μικροκυμάτων. Ο προεπιλεγμένος χρόνος λειτουργίας είναι 30 δευτερόλεπτα.

Κατά τη λειτουργία, πατήστε το κουμπί "START/+30s" μία φορά για να προσθέσετε 30 δευτερόλεπτα μαγειρέματος. Μετά την ολοκλήρωση της διαδικασίας, ένας ηχητικός τόνος θα ειδοποιήσει για το τέλος της λειτουργίας.

8. ΡΟΛΟΪ (0/CLOCK)

Η λειτουργία ρολογιού και το κουμπί "0" είναι συνδυασμένα σε ένα μόνο πλήκτρο. Το ρολόι χρησιμοποιεί τη μορφή 24 ωρών.

Για να ρυθμίσετε το ρολόι, ακολουθήστε αυτά τα βήματα:

- Σε κατάσταση αναμονής, κρατήστε πατημένο το κουμπί "0/Clock" για περισσότερο από 3 δευτερόλεπτα για να εισέλθετε στη διεπαφή ρύθμισης του ρολογιού.
- Πατήστε τους αριθμητικούς διακόπτες 0 ~ 9 για να εισαγάγετε απευθείας την ώρα.
- Πατήστε το κουμπί "START/+30s" για να επιβεβαιώσετε την ώρα που ορίσατε και να βγείτε από τη λειτουργία ρύθμισης του ρολογιού.

9. STOP

- Κατά τη ρύθμιση του μαγειρέματος, μπορείτε να πατήσετε το κουμπί "STOP" για να ακυρώσετε τις ρυθμίσεις και να επιστρέψετε στη λειτουργία αναμονής.
- Κατά τη λειτουργία του φούρνου μικροκυμάτων, πατήστε το κουμπί "STOP" για να θέσετε την εργασία σε παύση.
- Σε κατάσταση παύσης, πατήστε ξανά το κουμπί "STOP" για να ακυρώσετε τη λειτουργία και να επιστρέψετε στη λειτουργία αναμονής.

10. START/+30s

Μετά τη ρύθμιση του χρόνου μαγειρέματος ή του βάρους του φαγητού, πατήστε το κουμπί "START/+30s" για να ξεκινήσει αμέσως ο φούρνος μικροκυμάτων.

- Κατά τη διάρκεια της λειτουργίας, πατήστε το κουμπί "START/+30s" για να αυξήσετε τον χρόνο μαγειρέματος: κάθε πάτημα προσθέτει 30 δευτερόλεπτα.
- Ωστόσο, στη λειτουργία αυτόματου μενού και στη λειτουργία απόψυξης βάσει βάρους, ο χρόνος δεν μπορεί να ρυθμιστεί.
- Σε κατάσταση παύσης, πατήστε το κουμπί "START/+30s" για να συνεχίσετε τη λειτουργία του φούρνου μικροκυμάτων στη ρυθμισμένη λειτουργία μαγειρέματος.

11. ΛΕΙΤΟΥΡΓΙΑ ΚΛΕΙΔΩΜΑ ΠΑΙΔΙΩΝ

Αυτή η λειτουργία επιτρέπει τον αποκλεισμό του πίνακα ελέγχου για να αποτραπεί η χρήση του φούρνου μικροκυμάτων από παιδιά χωρίς επίβλεψη ή για να διευκολυνθεί ο καθαρισμός του. Όλα τα κουμπιά θα απενεργοποιηθούν σε αυτήν τη λειτουργία.

1. Ενεργοποίηση κλειδώματος παιδιών: Σε κατάσταση αναμονής, κρατήστε πατημένο το κουμπί "STOP" για περισσότερο από 3 δευτερόλεπτα. Η λειτουργία κλειδώματος παιδιών θα ενεργοποιηθεί και όλα τα κουμπιά του φούρνου μικροκυμάτων θα απενεργοποιηθούν.

2. Απενεργοποίηση κλειδώματος παιδιών: Όταν το κλειδωμα παιδιών είναι ενεργό, κρατήστε πατημένο το κουμπί "STOP" για περισσότερο από 3 δευτερόλεπτα για να απενεργοποιήσετε τη λειτουργία.

ΟΔΗΓΙΕΣ ΧΡΗΣΗΣ ΣΚΕΥΩΝ

Συνιστάται ανεπιφύλακτα να χρησιμοποιείτε σκεύη κατάλληλα και ασφαλή για μαγείρεμα σε φούρνο μικροκυμάτων.

HR - SIGURNOSNE NAPOMENE



OPREZ!



Prije upotrebe pročitajte ova upozorenja i upute te ih sačuvajte za buduće reference. Nepoštovanje ovih upozorenja i uputa može dovesti do električnog udara, požara i/ili ozbiljnih ozljeda. Pri korištenju električnih uređaja uvijek treba slijediti osnovne sigurnosne mjere kako bi se smanjio rizik od požara, električnog udara, ozljeda ili materijalne štete. Ovaj uređaj je namijenjen za kućnu i sličnu upotrebu, posebice u kuhinjskim prostorima namijenjenim osoblju u trgovinama, uredima i drugim poslovnim okruženjima, na farmama, za goste hotela, motela i drugih smještajnih objekata, te u okruženjima poput pansiona s doručkom. Nije pogodan za profesionalnu upotrebu. Nemojte koristiti uređaj za bilo koju drugu svrhu osim one za koju je predviđen. Svaka druga upotreba smatra se nepravilnom i opasnom te može dovesti do električnih rizika i ozljeda.

Ako odlučite odložiti ovaj uređaj kao otpad, preporučuje se da ga učinite neupotrebivim odsijecanjem kabela za napajanje. Prije povezivanja uređaja na električnu mrežu provjerite odgovara li napon naveden u tehničkim podacima naponu lokalne mreže te nemojte koristiti utičnice ili produžne kabele koji nisu u skladu s tehničkim specifikacijama. Nemojte koristiti uređaj ako su kabel, utikač ili neki od njegovih dijelova oštećeni. Osigurajte da je kabel za napajanje uvijek udaljen od uređaja, da ne dolazi u kontakt s vrućim dijelovima te da nije pritisnut oštrim rubovima. Nikada nemojte isključivati uređaj povlačenjem kabela.

Nakon upotrebe, isključite uređaj iz napajanja i pričekajte da se ohladi prije nego što ga spremite ili očistite. Sve popravke, uključujući zamjenu kabela za napajanje (ako je potreb-

no), smije obavljati isključivo ovlaštenu tehničaru kako bi se spriječili sigurnosni rizici. Nemojte omotavati kabel za napajanje oko ruke dok je uređaj spojen na električnu mrežu. U slučaju grmljavine, isključite uređaj iz utičnice. Prije upotrebe potpuno razvucite kabel. Nemojte vući niti prenositi uređaj držeći ga za kabel. Nemojte koristiti kabel kao ručku, omotavati ga oko oštih kutova niti ga postavljati na vruće površine. Ovaj priručnik s uputama za sigurnu upotrebu čuvajte tijekom cijelog vijeka trajanja uređaja kako biste ga mogli konzultirati po potrebi. Ako uređaj prosljeđujete trećim osobama, uz njega priložite i kompletnu dokumentaciju. Ako vam bilo koji dio ovog priručnika nije jasan ili imate bilo kakve sumnje, prije upotrebe proizvoda obratite se proizvođaču na navedenu adresu.

UPOZORENJE! Povremeno provjeravajte čvrstoću vijaka, stanje istrošenosti uređaja i njegovo ispravno funkcioniranje. Korištenje dodatka koji nisu preporučeni ili isporučeni od strane proizvođača uređaja može uzrokovati požar, električni udar ili ozljede. Uvijek isključite uređaj iz napajanja ako ga ostavljate bez nadzora te prije montaže, demontaže, čišćenja ili održavanja. Nemojte izlagati uređaj vremenskim uvjetima (kiši, suncu itd.). Nemojte koristiti uređaj na otvorenom. Nemojte ostavljati uređaj bez nadzora dok je priključen na električnu mrežu. Nemojte koristiti uređaj mokrim rukama ili ako su vam stopala mokra ili bosa.



OPREZ!

Opasnost od gušenja. Dijelove ambalaže držite izvan dohvata djece jer mogu predstavljati potencijalnu opasnost. Plastične vrećice držite dalje od djece. Nisu igračka. Tijekom upotrebe osigurajte da djeca ne dolaze u kontakt s uređajem.

Ako je vanjski fleksibilni kabel ovog uređaja oštećen, mora ga zamijeniti isključivo proizvođač, njegov ovlaštenu servis ili kvalificirano osoblje, kako bi se izbjegle opasnosti. Uređaj mogu koristiti djeca starija od 8 godina i osobe s fizičkim, osjetilnim ili mentalnim poteškoćama, kao i osobe bez iskustva ili potrebnog znanja, ali samo pod nadzorom ili nakon što su dobile upute o sigurnoj upotrebi uređaja i razumijevanju mogućih rizika. Djeca moraju biti pod nadzorom kako ne bi koristila uređaj za igru. Čišćenje i održavanje koje može izvoditi korisnik ne smiju obavljati djeca mlađa od 8 godina, osim ako su pod nadzorom. Uređaj i njegov kabel trebaju se držati izvan dohvata djece mlađe od 8 godina te na suhom i sigurnom mjestu.

Uređaj nije namijenjen za rad putem vanjskog mjerača vremena ili pomoću zasebnog upravljačkog sustava.



UPOZORENJE: Ako su brtve na vratima oštećene, pećnica se ne smije koristiti dok je ne popravi kvalificirani tehničar. Poslove održavanja i popravka smiju obavljati samo stručni tehničari. Opasno je izvoditi bilo kakve popravke ili održavanje koje uključuju uklanjanje poklopca koji pruža zaštitu od izloženosti mikrovalnoj energiji, osim ako nemate specifična tehnička znanja. Nemojte uranjati uređaj u vodu ili druge tekućine. Nemojte koristiti uređaj u blizini kada ili sudopera napunjenih vodom. Nemojte izlagati uređaj vlazi ili vremenskim uvjetima. Temperatura dostupnih površina može biti visoka kada je uređaj u funkciji.



Ako su brtve vrata oštećene, pećnica se ne smije koristiti dok je ne popravi kvalificirani tehničar. Radove održavanja i popravke smiju obavljati isključivo stručni tehničari. Opasno je izvoditi bilo kakve radove održavanja ili popravka koji uključuju uklanjanje bilo kakvog pokrova koji pruža zaštitu od izlaganja mikrovalnoj energiji, osim ako ne posjedujete posebna tehnička znanja. Ne uranjajte uređaj u vodu ili druge tekućine. Ne koristite uređaj u blizini kada ili sudopera punih vode. Ne izlažite uređaj vlazi ili atmosferskim utjecajima.



Temperatura dostupnih površina može biti visoka dok je uređaj u radu.



Mikrovalna energija. Ne uklanjajte poklopac!



Ako površina pokazuje pukotine, isključite uređaj kako biste izbjegli opasnost od električnog udara. Postavite uređaj na stabilnu i ravnu površinu. Ne stavljajte krpe ili posuđe na uređaj dok je vruć ili u radu. Ne koristite u blizini zidova ili zavjesa. Samostojeći uređaj. Ne smije se postavljati u ormarić niti ugrađivati. Postavite uređaj dalje od drugih izvora topline i osigurajte najmanje 30 cm slobodnog prostora iznad pećnice i sa strane. Postavite uređaj na minimalnu visinu od 85 cm.



Tekućine ili druga hrana ne smiju se zagrijavati u zatvorenim posudama jer mogu eksplodirati. Koristite samo posuđe prikladno za uporabu u mikrovalnim pećnicama. Prilikom zagrijavanja hrane u plastičnim ili papirnatim posudama nadzirite uređaj zbog opasnosti od zapaljenja. Mikrovalna pećnica namijenjena je zagrijavanju hrane i pića. Sušenje hrane ili odjeće te zagrijavanje grijaćih jastučića, papuča, spužvi, vlažnih krpa i sličnih predmeta može uzrokovati ozljede, požar, eksploziju ili kvar. Ne zagrijavajte niti koristite zapaljive materijale unutar ili u blizini uređaja: opasnost od požara ili eksplozije. Ne koristite za sušenje tkanina, papira ili drugih zapaljivih materijala. Ako se pojavi dim, isključite ili iskopčajte uređaj i držite vrata zatvorena kako biste ugušili eventualni plamen. Zagrijavanje napitaka u mikrovalnoj pećnici može uzrokovati odgođeno eruptivno vrenje, stoga budite oprezni pri rukovanju posudom. Sadržaj bočica za bebe i staklenki s dječjom hranom mora se promiješati ili protresti te provjeriti temperatura prije konzumacije kako bi se izbjegle opekline. Jaja u ljusci i cijela kuhana jaja ne smiju se zagrijavati u mikrovalnim pećnicama jer mogu eksplodirati čak i nakon završetka zagrijavanja. Tijekom mikrovalnog kuhanja nisu dopuštene metalne posude za hranu i piće. Ne blokirajte ventilacijske otvore. Ne koristite uređaj kao skladišni prostor. Ne koristite za prženje. U slučaju zagrijavanja tekućina, prije posluživanja promiješajte i provjerite temperaturu. Koristite kuhinjske rukavice. Ne ostavljajte uređaj bez nadzora tijekom rada. Uređaj se ne smije čistiti parnim čistačem. Potrebno je redovito čistiti brtve vrata, unutarnju komoru i susjedne dijelove posebnim sredstvima. Redovito čistite pećnicu i uklanjajte ostatke hrane. Neodržavanje pećnice u čistom stanju može dovesti do oštećenja površine, skratiti vijek trajanja uređaja i uzrokovati opasne situacije. Uvijek provjerite stanje brtvi vrata i područja brtvljenja. Ne koristite ako nisu potpuno neoštećene i sigurne. Ovaj uređaj opremljen je utikačem s uzemljenjem radi zaštite od električnog udara i mora biti priključen na pravilno uzemljenu utičnicu. Održavanje uređaja smije obavljati isključivo kvalificirano osoblje. Prije održavanja iskopčajte utikač. Uklanjanje kućišta dok je uređaj pod naponom izlaže tehničko osoblje opasnom visokom naponu.

Uređaj je u skladu sa zahtjevima Uredbe (EU) 2023/826.

Potrošnja u načinu off (isključeno): 0,3 W

Automatski prelazak u način off: ≤ 20 minuta

Potrošnja u stanju pripravnosti (standby): 0,8 W

Automatski prelazak u standby: ≤ 20 minuta (aktivirano funkcijom upravljanja energijom)

Potrošnja u mrežnom stanju pripravnosti: N/A. Uređaj nema mrežnu standby funkciju.

Napajanje: uređaj se napaja izravno iz električne mreže i ima integrirano napajanje.

Aktivacija/deaktivacija bežičnih priključaka: N/A. Uređaj nema mrežne/bežične funkcije.

PRIRUČNIK ZA UPOTREBU INSTALACIJA

1. Uklonite svu ambalažu. Ako je prisutna zaštitna folija na pećnici, uklonite je prije upotrebe.
2. Mikrovalna pećnica mora biti postavljena u suhom okruženju, bez korozivnih sredstava, daleko od izvora topline i vlage, poput plinskih štednjaka ili spremnika za vodu.
3. Radi optimalne ventilacije, ostavite najmanje 20 cm prostora iza i iznad mikrovalne pećnice, 5 cm sa strane i 85 cm od poda.
4. Mikrovalna pećnica ne smije biti smještena unutar ormara. Dizajnirana je za samostalnu upotrebu.
5. Budući da unutar pećnice ili na grijaćim elementima mogu biti ostaci proizvodnje ili ulja, pri prvom korištenju može se pojaviti blagi miris ili dim. To je normalna pojava i neće se ponavljati nakon nekoliko upotreba. Preporučuje se držati vrata ili prozor otvorenima kako bi se osigurala dobra ventilacija.

ČIŠĆENJE I ODRŽAVANJE MIKROVALNE PEĆNICE

PAŽNJA

Pećnicu je potrebno redovito čistiti i ukloniti sve ostatke hrane.

UPOZORENJE

- a. Prije čišćenja isključite kabel za napajanje iz utičnice. Pričekajte da se pećnica ohladi. Nemojte uranjati uređaj u vodu ili druge tekućine tijekom čišćenja.
- b. Održavajte pećnicu u odgovarajućem stanju čistoće.
- c. Nemojte koristiti agresivna sredstva za čišćenje ili metalne četke za čišćenje bilo kojeg dijela uređaja.
- d. Nemojte uklanjati poklopac valovoda.
- e. Kada se pećnica ne koristi, treba je čuvati na suhom i dobro prozračenom mjestu.

UPOZORENJE

Detalji o čišćenju površina koje dolaze u dodir s hranom
Nakon upotrebe, obrišite poklopac valovoda vlažnom krpom, zatim ga osušite suhom krpom kako biste uklonili eventualne ostatke hrane i masnoće.

SAVJETI ZA ČIŠĆENJE

- Detalji o čišćenju brtvi na vratima, unutrašnjosti pećnice i susjednih dijelova:
- Vanjska površina: Očistite kućište mekanom, lagano navlaženom krpom.
 - Vrata: Obrišite vrata i staklo vlažnom mekanom krpom. Očistite vrata i susjedne dijelove kako biste uklonili ostatke hrane i prskanja.
 - Upravljačka ploča: Očistite blago vlažnom mekanom krpom.
 - Unutrašnje stijenke: Očistite unutarnje površine vlažnom mekanom krpom. Obrišite poklopac valovoda kako biste uklonili ostatke hrane.
 - Okretni tanjur / Prsten za rotaciju / Os rotacije: Operite vodom i blagim sapunom, isperite čistom vodom i ostavite da se potpuno osuši.

KOMPONENTE

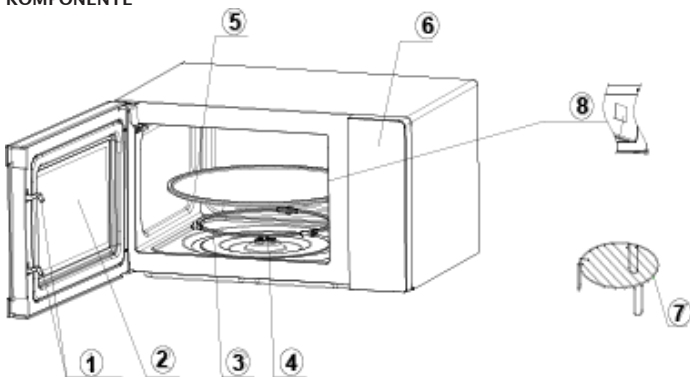

1. Zatvarač vrata
Vrata mikrovalne pećnice moraju biti pravilno zatvorena kako bi uređaj mogao raditi.
2. Prozor za pregled
Omogućuje korisniku praćenje stanja kuhanja.
3. Prsten za rotaciju
Stakleni tanjur se oslanja na njegove kotačiće; podržava okretni tanjur i pomaže u održavanju ravnoteže tijekom rotacije.
4. Os rotacije
Stakleni tanjur se oslanja na os; motor ispod njega omogućuje rotaciju.
5. Okretni tanjur
Njegova rotacija tijekom rada pomaže u ravnomjernom kuhanju hrane.
6. Upravljačka ploča
7. Rešetka
Koristi se za postavljanje hrane namijenjene pečenju.
8. Poklopac valovoda
Nalazi se unutar mikrovalne pećnice.

UPOZORENJE

Nikada nemojte uklanjati poklopac valovoda.

RAD UPRAVLJAČKE PLOČE



1. PRIJE KUHANJA

Zaslon će se upaliti kada se mikrovalna pećnica priključi na napajanje, zatim prelazi u način mirovanja i na zaslonu se prikazuje 1:00.

2. FUNKCIJA MIKROVALA

Postoji deset razina snage mikrovalne pećnice: 100P, 90P, 80P, 70P, 60P, 50P, 40P, 30P, 20P i 10P.

Pritisnite tipku "Micro." više puta kako biste odabrali željenu razinu snage.

Pritisnite numeričke tipke 0~9 za postavljanje vremena kuhanja. Maksimalno moguće vrijeme je 99:99.

Nakon unosa vremena kuhanja, pritisnite tipku "START/+30s" za početak rada.

Na kraju procesa oglasit će se zvučni signal koji označava završetak kuhanja.

PAŽNJA

- a. Maksimalno vrijeme koje se može postaviti je 99 minuta i 99 sekundi.
- b. Nikada nemojte koristiti rešetku tijekom kuhanja u mikrovalnoj pećnici.
- c. Nikada nemojte koristiti pećnicu kada je prazna.
- d. Pri maksimalnoj snazi mikrovalne pećnice, pećnica će automatski smanjiti snagu nakon određenog vremena kuhanja.
- e. Ako želite okrenuti hranu tijekom rada, pritisnite gumb STOP, a zatim gumb Start/+30s jednom i unaprijed postavljeni postupak kuhanja će se nastaviti.
- f. Ako želite ukloniti hranu prije unaprijed postavljenog vremena, potrebno je pritisnuti gumb STOP dva puta kako biste otkazali unaprijed postavljeni postupak i izbjegli slučajno pokretanje pri sljedećoj uporabi.

3. ODMRZAVANJE

Postoje dva načina odmrzavanja: def1 i def2.

- def1: za odmrzavanje prema težini.
 - def2: za odmrzavanje prema vremenu.
- Pritisnite gumb "Defrost" za odabir odmrzavanja prema težini ili vremenu, a odgovarajući prikaz pokazat će "def1" ili "def2".
- Pritisnite numeričke tipke 0~9 za unos težine hrane ili vremena odmrzavanja.
 - Raspon težine za def1 je od 100 do 1500 g, dok je maksimalno vrijeme za def2 99:99.

Nakon postavljanja, pritisnite gumb "START/+30s" za početak rada. Po završetku postupka, zvučni signal će označiti da je postupak završen.

Način odmrzavanja def1 (prema težini) emitirat će zvučni signal koji će naznačiti kada hranu treba okrenuti tijekom odmrzavanja.

4. AUTOMATSKO KUHANJE

Postoji osam automatskih izbornika: krumpir, tjestenina, pizza, kokice, povrće, napitci, meso i riba.

Odaberite željeni automatski izbornik i više puta pritisnite odgovarajući gumb kako biste odabrali željenu porciju; prikaz na zaslonu će pokazati veličinu odabrane porcije.

Nakon odabira težine za kuhanje, pritisnite gumb "START/+30s" za pokretanje rada. Po završetku, zvučni signal će vas obavijestiti da je postupak završen.

UPOZORENJE

Temperatura, težina i oblik hrane mogu utjecati na rezultat kuhanja. Ako primijetite odstupanje u odnosu na čimbenike navedene u gornjem izborniku, možete prilagoditi vrijeme kuhanja kako biste postigli najbolji rezultat.

5. FUNKCIJA ROŠTILJA

Postoje tri načina roštilja: G., C-1 i C-2.

Pritisnite gumb "Grill" više puta, odaberite željeni način rada, a zatim pritisnite numeričke tipke 0~9 kako biste unijeli vrijeme kuhanja. Maksimalno vrijeme koje se može unijeti je 99:99.

Nakon unosa vremena kuhanja, pritisnite gumb "START/+30s" za pokretanje rada. Po završetku operacije, zvučni signal će označiti da je kuhanje završeno.

UPOZORENJE

U načinu rada grill, svi dijelovi pećnice, kao i rešetka i posude za kuhanje, mogu postati vrlo vrući. Budite oprezni prilikom uklanjanja bilo kojeg predmeta iz pećnice. Koristite otporne hvataljke ili rukavice za pećnicu kako biste IZBJEGALI OPEKLINE.

6. GRIJANJE - 'REHEAT'

Funkcija grijanja osmišljena je prvenstveno kako bi korisnicima olakšala grijanje hrane prema njihovoj težini. Pritisnite više puta gumb "Reheat", odaberite odgovarajuću težinu hrane; dostupne težine su 200 g, 400 g, 600 g, 800 g i 1000 g.

Nakon odabira težine, pritisnite gumb "START/+30s" za pokretanje rada. Po završetku, zvučni signal će označiti da je operacija završena.

7. BRZO KUHANJE - 'EXPRESS COOK'

7.1 U stanju pripravnosti možete izravno pritisnuti brojčane tipke 1~6, a vrijeme rada bit će 1~6 minuta. Na primjer:

- Pritisnite 1 za pokretanje mikrovalne pećnice na 1 minutu.
 - Pritisnite 2 za pokretanje mikrovalne pećnice na 2 minute, i tako dalje.
- Nakon odabira vremena, pritisnite gumb "START/+30s" za pokretanje rada. Po završetku, zvučni signal će označiti da je operacija završena.

7.2 U stanju pripravnosti, nakon umetanja hrane i zatvaranja vrata, pritisnite gumb "START/+30s" za brzo pokretanje mikrovalne pećnice. Zadano vrijeme rada je 30 sekundi.

Tijekom rada, pritisnite gumb "START/+30s" jednom kako biste dodali 30 sekundi kuhanja. Po završetku operacije, zvučni signal će vas obavijestiti o završetku procesa.

8. SAT (0/CLOCK)

Funkcija sata i tipka "0" kombinirani su u jednom gumbu. Sat koristi format od 24 sata.

Za postavljanje sata slijedite ove korake:

- U stanju pripravnosti, držite tipku "0/Clock" pritisnutu više od 3 sekunde kako biste pristupili sučelju za postavljanje sata.
- Pritisnite numeričke tipke 0 ~ 9 kako biste izravno unijeli vrijeme.
- Pritisnite gumb "START/+30s" kako biste potvrdili postavljeno vrijeme i izašli iz načina postavljanja sata.

9. STOP

- Tijekom postavljanja kuhanja, možete pritisnuti gumb "STOP" kako biste poništili postavke i vratili se u stanje pripravnosti.
- Tijekom rada mikrovalne pećnice, pritisnite gumb "STOP" za pauziranje operacije.
- U stanju pauze, ponovno pritisnite gumb "STOP" kako biste poništili funkciju i vratili se u stanje pripravnosti.

10. START/+30s

Nakon postavljanja vremena kuhanja ili težine hrane, pritisnite gumb "START/+30s" za trenutno pokretanje mikrovalne pećnice.

- Tijekom rada, pritisnite gumb "START/+30s" kako biste povećali vrijeme kuhanja; svako pritiskanje dodaje 30 sekundi.
- Međutim, u načinu automatskog izbornika i načinu odmrzavanja prema težini, vrijeme se ne može prilagoditi.
- U stanju pauze, pritisnite gumb "START/+30s" za nastavak rada mikrovalne pećnice u postavljenom načinu kuhanja.

11. FUNKCIJA DJEČJE BLOKADE

Ova funkcija omogućuje zaključavanje upravljačke ploče kako bi se spriječilo da djeca koriste mikrovalnu pećnicu bez nadzora ili radi lakšeg čišćenja. U ovom načinu rada svi gumbi će biti onemogućeni.

1. Aktiviranje dječje blokade: U stanju pripravnosti, držite pritisnut gumb "STOP" više od 3 sekunde. Funkcija dječje blokade će se aktivirati i svi gumbi na mikrovalnoj pećnici bit će onemogućeni.
2. Deaktiviranje dječje blokade: Kada je dječja blokada aktivna, držite pritisnut gumb "STOP" više od 3 sekunde kako biste deaktivirali funkciju.

SMJERNICE ZA POSUĐE

Preporučuje se korištenje posuda koje su prikladne i sigurne za kuhanje u mikrovalnoj pećnici.

LEGENDA SIMBOLI

E - LEYENDA DE SÍMBOLOS / **P** - LEGENDA DE SÍMBOLOS **GR** - ΥΠΟΜΝΗΜΑ ΣΥΜΒΟΛΩΝ

/ **HR** - LEGENDA SIMBOLA:



= Leggere il manuale dell'operatore

E - Leer el manual del operador

P - Leia o manual do operador

GR - Διαβάστε το εγχειρίδιο του χειριστή

HR - Pročitajte priručnik za rukovanje



= Pericolo Superficie calda

E - Peligro de Superficie caliente

P - Perigo de Superfície quente

GR - κίνδυνος θερμής επιφάνειας

HR - Opasnost od Vruća površina



= Smaltimento delle apparecchiature elettriche ed elettroniche

E - Eliminación de equipos eléctricos y electrónicos

P - Descarte de equipamentos elétricos e eletrônicos

GR - Απόρριψη ηλεκτρικού και ηλεκτρονικού εξοπλισμού

HR - Odlaganje električne i elektroničke opreme

ESPAÑOL

FUNCIÓN MICROONDAS

| Nivel | Porcentaje de potencia | Uso recomendado |
|------------|------------------------|---|
| ALTO | 100% y 90% de potencia | (Adecuado para una cocción rápida y uniforme) |
| MEDIO ALTO | 80% y 70% de potencia | (Adecuado para una cocción media y rápida) |
| MEDIO | 60% y 50% de potencia | (Adecuado para la cocción al vapor) |
| MEDIO BAJO | 40% y 30% de potencia | (Adecuado para la descongelación) |
| BAJO | 20% y 10% de potencia | (Adecuado para mantener la comida caliente) |

COCCIÓN AUTOMÁTICA

| Pantalla | Tipo | Método |
|----------|----------------------|--|
| A.1 | Patatas / Potato | Los pesos opcionales son 250g, 500g y 750g. |
| A.2 | Pasta | Los pesos opcionales son 50g, 100g y 150g. |
| A.3 | Pizza | Los pesos opcionales son 200g y 400g. |
| A.4 | Palomitas / Popcorn | El peso opcional es 100g. |
| A.5 | Verduras / Vegetales | Los pesos opcionales son 200g, 400g y 600g. |
| A.6 | Bebidas / Beverage | Medible en número de tazas: 1 taza, 2 tazas o 3 tazas, cada una de aproximadamente 250 ml. |
| A.7 | Carne / Meat | Los pesos opcionales son 200g, 400g y 600g. |
| A.8 | Pescado / Fish | Los pesos opcionales son 200g, 400g y 600g. |

FUNCIÓN GRILL

| Modo | Descripción |
|------|---|
| G. | Grill: el elemento calefactor se activará durante el tiempo de funcionamiento. Este modo es adecuado para asar carnes delgadas o cerdo, salchichas, alas de pollo, ya que permite obtener un buen dorado. |
| C-1 | Combinación de grill y microondas: 30% microondas y 70% grill. |
| C-2 | Combinación de grill y microondas: 55% microondas y 45% grill. |

PORTUGUÊS

FUNÇÃO MICRO-ONDAS

| Nível | Porcentagem de potência | Uso recomendado |
|-------------|-------------------------|--|
| ALTO | 100% e 90% de potência | (Adequado para um cozimento rápido e uniforme) |
| MÉDIO ALTO | 80% e 70% de potência | (Adequado para um cozimento médio e rápido) |
| MÉDIO | 60% e 50% de potência | (Adequado para cozimento a vapor) |
| MÉDIO BAIXO | 40% e 30% de potência | (Adequado para descongelamento) |
| BAIXO | 20% e 10% de potência | (Adequado para manter a comida quente) |

COZIMENTO AUTOMÁTICO

| Display | Tipo | Método |
|---------|--------------------|---|
| A.1 | Batatas / Potato | Os pesos opcionais são 250g, 500g e 750g. |
| A.2 | Massa | Os pesos opcionais são 50g, 100g e 150g. |
| A.3 | Pizza | Os pesos opcionais são 200g e 400g. |
| A.4 | Pipoca / Popcorn | O peso opcional é 100g. |
| A.5 | Vegetais / Legumes | Os pesos opcionais são 200g, 400g e 600g. |
| A.6 | Bebidas / Beverage | Medido em número de xícaras: 1 xícara, 2 xícaras ou 3 xícaras, cada uma com aproximadamente 250 ml. |
| A.7 | Carne / Meat | Os pesos opcionais são 200g, 400g e 600g. |

FUNÇÃO GRILL

| Modo | Descrição |
|------|--|
| G. | Grill: o elemento de aquecimento será ativado durante o tempo de funcionamento. Este modo é adequado para grelhar carnes finas ou porco, salsichas, asas de frango, pois permite obter um bom dourado. |
| C-1 | Combinação de grill e micro-ondas: 30% micro-ondas e 70% grill. |
| C-2 | Combinação de grill e micro-ondas: 55% micro-ondas e 45% grill. |

ΕΛΛΗΝΙΚΑ

2. ΛΕΙΤΟΥΡΓΙΑ ΜΙΚΡΟΚΥΜΑΤΩΝ

| Επίπεδο | Ποσοστό ισχύος | Προτεινόμενη χρήση |
|---------------|--------------------|--|
| ΥΨΗΛΟ | 100% και 90% ισχύς | (Κατάλληλο για γρήγορο και ομοιόμορφο μαγείρεμα) |
| ΜΕΣΑΙΑ-ΥΨΗΛΗ | 80% και 70% ισχύς | (Κατάλληλο για μέτριο και γρήγορο μαγείρεμα) |
| ΜΕΣΑΙΑ | 60% και 50% ισχύς | (Κατάλληλο για μαγείρεμα στον ατμό) |
| ΜΕΣΑΙΑ-ΧΑΜΗΛΗ | 40% και 30% ισχύς | (Κατάλληλο για απόψυξη) |
| ΧΑΜΗΛΟ | 20% και 10% ισχύς | (Κατάλληλο για διατήρηση του φαγητού ζεστού) |

ΑΥΤΟΜΑΤΟ ΜΑΓΕΙΡΕΜΑ

| Οθόνη | Τύπος | Μέθοδος |
|-------|---------------------|---|
| A.1 | Πατάτες / Potato | Οι προαιρετικές ποσότητες είναι 250g, 500g και 750g. |
| A.2 | Ζυμαρικά | Οι προαιρετικές ποσότητες είναι 50g, 100g και 150g. |
| A.3 | Πίτσα | Οι προαιρετικές ποσότητες είναι 200g και 400g. |
| A.4 | Ποπ κορν / Popcorn | Η προαιρετική ποσότητα είναι 100g. |
| A.5 | Λαχανικά | Οι προαιρετικές ποσότητες είναι 200g, 400g και 600g. |
| A.6 | Ροφήματα / Beverage | Μετριέται σε αριθμό φλιτζανιών: 1 φλιτζάνι, 2 φλιτζάνια ή 3 φλιτζάνια, το καθένα περίπου 250ml. |
| A.7 | Κρέας / Meat | Οι προαιρετικές ποσότητες είναι 200g, 400g και 600g. |
| A.8 | Ψάρι / Fish | Οι προαιρετικές ποσότητες είναι 200g, 400g και 600g. |

ΛΕΙΤΟΥΡΓΙΑ GRILL

| Λειτουργία | Περιγραφή |
|------------|---|
| G. | Grill: Το θερμαντικό στοιχείο θα ενεργοποιηθεί κατά τη διάρκεια της λειτουργίας. Αυτή η λειτουργία είναι κατάλληλη για ψήσιμο λεπτών κομματιών κρέατος, χοιρινού, λουκάνικων, φτερούγων κοτόπουλου, καθώς επιτρέπει ένα καλό ρόδισμα. |
| C-1 | Συνδυασμός grill και μικροκυμάτων: 30% μικροκύματα και 70% grill. |
| C-2 | Συνδυασμός grill και μικροκυμάτων: 55% μικροκύματα και 45% grill. |

HRVATSKI

FUNKCIJA MIKROVALA

| Razina | Postotak snage | Preporučena uporaba |
|----------------|------------------|---|
| VISOKA | 100% i 90% snage | (Prikladno za brzo i ravnomjerno kuhanje) |
| SREDNJE VISOKA | 80% i 70% snage | (Prikladno za srednje brzo kuhanje) |
| SREDNJA | 60% i 50% snage | (Prikladno za kuhanje na pari) |
| SREDNJE NISKA | 40% i 30% snage | (Prikladno za odmrzavanje) |
| NISKA | 20% i 10% snage | (Prikladno za održavanje hrane toplom) |

AUTOMATSKO KUHANJE

| Zaslon | Vrsta | Metoda |
|--------|---------------------|--|
| A.1 | Krumpir / Potato | Opcionalne težine su 250g, 500g i 750g. |
| A.2 | Tjestenina | Opcionalne težine su 50g, 100g i 150g. |
| A.3 | Pizza | Opcionalne težine su 200g i 400g. |
| A.4 | Kokice / Popcorn | Opcionalna težina je 100g. |
| A.5 | Povrće / Vegetables | Opcionalne težine su 200g, 400g i 600g. |
| A.6 | Napitci / Beverage | Mjereno u broju šalica: 1 šalica, 2 šalice ili 3 šalice, svaka otprilike 250 ml. |
| A.7 | Meso / Meat | Opcionalne težine su 200g, 400g i 600g. |
| A.8 | Riba / Fish | Opcionalne težine su 200g, 400g i 600g. |

FUNKCIJA ROŠTILJA

| Način rada | Opis |
|------------|--|
| G. | Grill: Grijaći element će biti aktiviran tijekom rada. Ovaj način rada prikladan je za pečenje tankih komada mesa, svinjetine, kobasica, pilećih krilaca, jer omogućuje dobro zapečenu koru. |
| C-1 | Kombinacija roštilja i mikrovalne pećnice: 30% mikrovalovi i 70% roštilj. |
| C-2 | Kombinacija roštilja i mikrovalne pećnice: 55% mikrovalovi i 45% roštilj. |



Il simbolo del cassonetto barrato indica che il prodotto è soggetto alla raccolta differenziata. Per le sue caratteristiche tecniche il prodotto, se smaltito impropriamente, può rivelarsi dannoso per la salute e per l'ambiente. Per questo motivo il prodotto non deve essere smaltito insieme ai rifiuti solido urbani. L'utente dovrà pertanto conferire l'apparecchiatura giunta a fine vita agli idonei centri di raccolta differenziata dei rifiuti elettronici ed elettrotecnici, oppure riconsegnarla al rivenditore al momento dell'acquisto di una nuova apparecchiatura di tipo equivalente, in ragione di uno ad uno o conferirla gratuitamente, in caso di prodotto di piccolissime dimensioni, presso i negozi che forniscono questo servizio. L'adeguata raccolta differenziata per l'avvio successivo dell'apparecchiatura dismessa al riciclaggio, al trattamento e allo smaltimento ambientalmente compatibile contribuisce ad evitare possibili effetti negativi sulla salute e sull'ambiente e favorisce il reimpiego e/o riciclo dei materiali di cui è composta l'apparecchiatura. Lo smaltimento abusivo del prodotto comporta l'applicazione delle sanzioni previste della normativa vigente.

E - El símbolo del contenedor de basura tachado con un aspa indica que el producto está sujeto a recogida selectiva. Debido a sus características técnicas, si el producto se elimina de forma indebida, puede resultar perjudicial para la salud y el medio ambiente. Por esta razón, el producto no debe eliminarse junto con los residuos sólidos urbanos. El usuario, por lo tanto, deberá depositar el aparato, cuando este llegue al final de su vida útil, en los centros de recogida selectiva de residuos de aparatos eléctricos y electrónicos correspondientes, o bien entregarlo al distribuidor cuando compre un nuevo aparato similar, a razón de uno por uno, o dejarlo gratuitamente, en caso de productos muy pequeños, en las tiendas que proporcionen este servicio. La adecuada recogida selectiva para realizar el reciclaje del aparato en desuso, su tratamiento y eliminación de forma compatible con el medio ambiente contribuye a evitar posibles efectos negativos sobre la salud y el medio ambiente y favorece la reutilización y/o reciclaje de los materiales de los que está compuesto el aparato. La eliminación ilegal del producto conlleva la aplicación de las sanciones previstas en la normativa vigente.

P - O símbolo do contenedor de lixo barrado indica que o produto é sujeito à recolha diferenciada. Devido as características técnicas, o produto se eliminado indevidamente, pode se tornar perigoso para a saúde e meio ambiente. Por esta razão o produto não deve ser eliminado junto com o lixo sólido urbano. O usuário deverá portanto entregar o equipamento sem mais utilização nos centros de recolha específicos para lixo eletrônico e eletrotécnico, ou então entregá-lo ao revendedor no momento da aquisição de um novo equipamento de tipo equivalente, na proporção de um a um ou entregá-lo gratuitamente, em caso de produtos de dimensões muito pequenas, nas lojas que oferecem este serviço. A recolha diferenciada adequada para a entrega em seguida do equipamento inutilizável à reciclagem, ao tratamento e à eliminação ambiental compatível contribui à evitação de possíveis efeitos negativos para a saúde e o meio ambiente e favorece a reutilização e/ou a reciclagem dos materiais com os quais é composto o equipamento. A eliminação abusiva do produto comporta a aplicação das sanções previstas pela normativa vigente.

GR - Το ακυρωμένο σύμβολο κάδου απορριμμάτων υποδεικνύει ότι το προϊόν υπόκειται σε ανακύκλωση. Για τα τεχνικά χαρακτηριστικά του, το προϊόν, εάν δεν απορριφθεί σωστά, μπορεί να είναι επικίνδυνο για την υγεία μας και το περιβάλλον. Για το λόγο αυτό, το προϊόν δεν πρέπει να απορρίπτεται μαζί με τα στερεά αστικά απόβλητα. Κατά συνέπεια, η χρήστης θα πρέπει να μεταφέρει την συσκευή στο τέλος της λειτουργικής ζωής της σε κατάλληλα διαφοροποιημένα κέντρα συλλογής για ηλεκτρονικές συσκευές και ηλεκτρο-τεχνικά απόβλητα, ή να την επιστρέψει στον λιανοπωλητή κατά την αγορά μιας νέας συσκευής ισοδύναμου τύπου, ή να την αποδώσει δωρεάν, σε περίπτωση πολύ μικρών διαστάσεων σε καταστήματα που παρέχουν αυτή την υπηρεσία. Η κατάλληλη ξεχωριστή συλλογή για την μετέπειτα προώθηση στην ανακύκλωση, επεξεργασία και περιβαλλοντικά συμβατή διάθεση συμβάλλει στην αποφυγή αρνητικών επιπτώσεων για το περιβάλλον και την υγεία και προωθεί την επαναχρησιμοποίηση ή / και ανακύκλωση των υλικών που απαρτίζουν τον εξοπλισμό. Παράνομη απόρριψη του προϊόντος από τον ιδιοκτήτη συνεπάγεται την εφαρμογή των διοικητικών κυρώσεων που προβλέπονται από το νόμο.

HR -Oznaka prekrizene kante za otpad označava da je proizvod namijenjen za odvojeno prikupljanje otpada. Zbog svojih tehničkih karakteristika, ako proizvod nije pravilno odložen, može biti opasan za zdravlje i okoliš. Zbog toga proizvod ne smije bit odložen zajedno s gradskim otpadom. Korisnik treba odložiti nefunkcionalni uređaj u određeni centar za odvojeno prikupljanje elektronskog i elektrotehničkog otpada, ili predati prodavaču u trenutku kupnje novog proizvoda istog tipa ili predati bez plaćanja dodatnih troškova, u slučaju proizvoda malih dimanzija, u centrima koji nude ovaj tip usluge. Adekvatno odvojeno prikupljanje otpada za naredno recikliranje odbačenih uređaja, za tretiranje i odlaganje u skladu s okolišem doprinosi izbjegavanju negativnog utjecaja na zdravlje i okoliš te pomaže za naknadno korištenje i/ili recikliranje materijala od kojeg se sastoji uređaj. Neprimjereno odlaganje proizvoda stvara komplikacije te sankcije predviđene važećim odredbama.

Art. 790516

Importato e fabbricato da: GENERAL TRADE SPA - Via G. Cassano - Km 2,2 - 74015 Martina Franca (TA) ITALY
✉ customer@generaltrade.it - www.generaltrade.it - Prodotto di provenienza Extra-UE