



VENTILATORE

DA SCRIVANIA

ISTRUZIONI D'USO

3 W

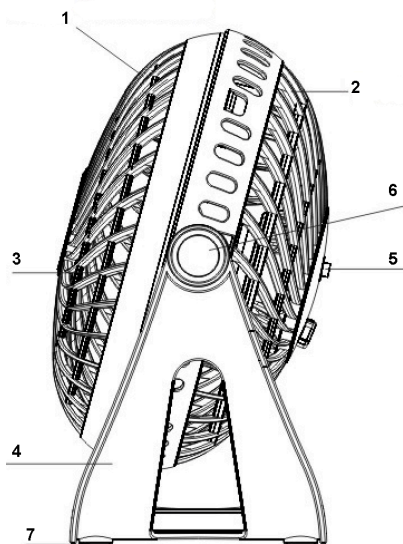

AVVERTENZE DI SICUREZZA



Prima dell'uso, leggere queste avvertenze e istruzioni e conservare per futuri riferimenti. La mancata osservanza dei presenti avvisi e istruzioni potrebbe causare scosse elettriche, incendi e/o infortuni gravi. Quando si usano apparecchi alimentati elettricamente, osservare sempre le normali precauzioni di sicurezza per ridurre il rischio di incendio, scosse elettriche, lesioni personali e danni materiali. L'apparecchio è destinato a essere utilizzato per uso personale. Non adatto per uso professionale. Non utilizzare l'apparecchio se il cavo o

alcune sue parti risultano danneggiate. Tutte le riparazioni devono essere eseguite solamente da tecnici autorizzati ed esperti, in modo da prevenire ogni rischio.



ATTENZIONE!

Controllare periodicamente il corretto serraggio delle eventuali viti presenti, lo stato di usura dell'apparecchio ed accertarsi del suo corretto funzionamento. L'utilizzo di accessori non consigliati o non forniti dal costruttore dell'apparecchio può comportare rischi di incendio, shock elettrico o danni a persone. Scollegare sempre l'apparecchio dall'alimentazione se lasciato incustodito e prima di montarlo, smontarlo, pulirlo o mantenerlo. Non lasciare l'apparecchio esposto ad agenti atmosferici (pioggia, sole, ecc.). Non lasciare incustodito l'apparecchio mentre è collegato alla rete elettrica.



ATTENZIONE!

Pericolo di soffocamento. Gli elementi dell'imballaggio non devono essere lasciati alla portata dei bambini in quanto potenziali fonti di pericolo. Tenere il sacchetto di plastica lontano

dalla portata di bambini. Non è un giocattolo. L'apparecchio può essere utilizzato da bambini di età non inferiore a 8 anni e da persone con ridotte capacità fisiche, sensoriali o mentali, o prive di esperienza o della necessaria conoscenza, purché sotto sorveglianza oppure dopo che le stesse abbiano ricevuto istruzioni relative all'uso sicuro dell'apparecchio e alla comprensione dei pericoli ad esso inerenti. I bambini non devono giocare con l'apparecchio. La pulizia e la manutenzione destinata ad essere effettuata dall'utilizzatore non deve essere effettuata da bambini, a meno che non abbiano più di 8 anni e siano sorvegliati. Mantenere l'apparecchio e il suo cavo fuori dalla portata dei bambini con meno di 8 anni e custodire in luogo asciutto e sicuro. Collegare il cavo USB a un'unità di alimentazione conforme (5V, 1A).



ATTENZIONE!



Non coprire! Durante il funzionamento non deve essere ostruita l'uscita dell'aria. Utilizzare il prodotto in ambienti chiusi, non all'aperto. Non versare mai liquidi sull'apparecchio. Se dovessero

penetrare liquidi nell'apparecchio, disattivare l'alimentazione. Non immergere in acqua. Pericolo di scossa elettrica! Non utilizzare in prossimità di una finestra aperta per evitare rischi di corto circuito a causa di acqua piovana o gocciolamento.

Posizionare l'apparecchio lontano da fonti di calore (per es.: apparecchi a gas e/o radiatori elettrici in funzione), e verificare che lo spazio libero anteriore e posteriore sia di almeno 50 cm. Utilizzare su superfici piane, stabili e non in pendenza. Quando l'apparecchio è in funzione, non inserire mai dita o oggetti all'interno. Pericolo di lesioni! Prima di rimuovere la griglia di protezione, scollegare l'apparecchio dalla rete elettrica. Prima dell'utilizzo, assicurarsi che la griglia di protezione sia ben chiusa.

Componenti

1. Griglia anteriore
2. Griglia posteriore
3. Ventola
4. Base
5. Interruttore
6. Struttura orientabile
7. Piedini antiscivolo

Istruzioni

1. Collegare l'unità a una porta usb.
 2. Utilizzare l'interruttore per accendere/spgnere l'unità e selezionare la velocità
- 0: OFF
I: velocità minima
II: velocità massima

E- ADVERTENCIAS DE SEGURIDAD



Antes del uso, antes del uso, lea estas advertencias e instrucciones y consérvelas para futuras consultas. El incumplimiento de estas advertencias e instrucciones puede provocar descargas eléctricas, incendios y/o lesiones graves. Al utilizar aparatos alimentados eléctricamente, observe siempre las precauciones normales de seguridad para reducir el riesgo de incendio, descargas eléctricas, lesiones personales y daños materiales. El aparato está destinado a ser utilizado para uso personal. No es apto para uso profesional. No utilice el aparato si el cable o alguna de sus partes están dañados. Todas las reparaciones deben ser realizadas únicamente por técnicos autorizados y expertos, con el fin de prevenir cualquier riesgo.



ATENCIÓN!

Compruebe periódicamente el correcto apriete de los posibles tornillos presentes, el estado de desgaste del aparato y asegúrese de su correcto funcionamiento. El uso de accesorios no recomendados o no suministrados por el fabricante del aparato puede implicar

riesgos de incendio, descarga eléctrica o daños a personas. Desconecte siempre el aparato de la alimentación si se deja sin vigilancia y antes de montarlo, desmontarlo, limpiarlo o realizar tareas de mantenimiento. No deje el aparato expuesto a agentes atmosféricos (lluvia, sol, etc.). No deje el aparato sin vigilancia mientras esté conectado a la red eléctrica.



ATENCIÓN!

Peligro de asfixia. Los elementos del embalaje no deben dejarse al alcance de los niños, ya que constituyen fuentes potenciales de peligro. Mantenga la bolsa de plástico fuera del alcance de los niños. No es un juguete. El aparato puede ser utilizado por niños a partir de 8 años y por personas con capacidades físicas, sensoriales o mentales reducidas, o sin experiencia o conocimientos necesarios, siempre que estén bajo supervisión o hayan recibido instrucciones relativas al uso seguro del aparato y a la comprensión de los peligros asociados. Los niños no deben jugar con el aparato. La limpieza y el mantenimiento destinados a ser realizados por el usuario no deben ser efectuados por niños, a menos que tengan más de 8 años y estén

supervisados. Mantenga el aparato y su cable fuera del alcance de niños menores de 8 años y consérvelo en un lugar seco y seguro. Conecte el cable USB a una unidad de alimentación conforme (5V, 1 A).



ATENCIÓN!



¡No cubrir! Durante el funcionamiento no debe obstruirse la salida de aire. Utilice el producto en ambientes interiores, no al aire libre. No vierta nunca líquidos sobre el aparato. Si llegan a penetrar líquidos en el aparato, desconecte la alimentación. No lo sumerja en agua.

¡Peligro de descarga eléctrica! No utilice el aparato cerca de una ventana abierta para evitar riesgos de cortocircuito debidos al agua de lluvia o al goteo.

Coloque el aparato lejos de fuentes de calor (por ejemplo, aparatos a gas y/o radiadores eléctricos en funcionamiento) y verifique que el espacio libre frontal y posterior sea de al menos 50 cm. Utilícelo sobre superficies planas, estables y no inclinadas. Cuando el aparato esté en funcionamiento, no introduzca nunca los dedos ni objetos en su interior. ¡Peligro de lesiones!

Antes de retirar la rejilla de protección, desconecte el aparato de la red eléctrica. Antes de su utilización, asegúrese de que la rejilla de protección esté bien cerrada.

Componentes

1. Rejilla delantera
2. Rejilla trasera
3. Ventilador
4. Base
5. Interruptor
6. estructura orientable
7. Pies antideslizantes

Instrucciones

1. Conecte la unidad a un puerto USB.
2. Utilice el interruptor para encender/apagar la unidad y seleccionar su velocidad:
0: OFF
I: velocidad mínima
II: velocidad máxima

P - AVISOS DE SEGURANÇA



Antes da utilização, antes da utilização, leia estas advertências e instruções e conserve-as para futuras consultas. O não cumprimento destas advertências e instruções pode causar choques elétricos, incêndios e/ou ferimentos graves. Ao utilizar aparelhos alimentados eletricamente, observe sempre as precauções normais de segurança para reduzir o risco de incêndio, choques elétricos, lesões pessoais e danos materiais. O aparelho destina-se a ser utilizado para uso pessoal. Não é adequado para uso profissional. Não utilize o

aparelho se o cabo ou algumas das suas partes estiverem danificadas. Todas as reparações devem ser efetuadas exclusivamente por técnicos autorizados e experientes, de modo a prevenir qualquer risco.



ATENÇÃO!

Verifique periodicamente o correto aperto dos eventuais parafusos presentes, o estado de desgaste do aparelho e certifique-se do seu correto funcionamento. A utilização de acessórios não recomendados ou não fornecidos pelo fabricante do aparelho pode implicar riscos de incêndio, choque elétrico ou danos a pessoas. Desligue sempre o aparelho da alimentação se for deixado sem vigilância e antes de o montar, desmontar, limpar ou realizar manutenção. Não deixe o aparelho exposto a agentes atmosféricos (chuva, sol, etc.). Não deixe o aparelho sem vigilância enquanto estiver ligado à rede elétrica.



ATENÇÃO!

Perigo de asfixia. Os elementos da embalagem não devem ser deixados ao alcance das crianças, pois constituem potenciais fontes de perigo. Mantenha

o saco de plástico fora do alcance das crianças. Não é um brinquedo. O aparelho pode ser utilizado por crianças com idade igual ou superior a 8 anos e por pessoas com capacidades físicas, sensoriais ou mentais reduzidas, ou sem experiência ou conhecimento necessários, desde que sob supervisão ou após terem recebido instruções relativas à utilização segura do aparelho e à compreensão dos perigos envolvidos. As crianças não devem brincar com o aparelho. A limpeza e a manutenção destinadas a serem realizadas pelo utilizador não devem ser efetuadas por crianças, a menos que tenham mais de 8 anos e estejam supervisionadas. Mantenha o aparelho e o seu cabo fora do alcance de crianças com menos de 8 anos e guarde-o em local seco e seguro. Ligue o cabo USB a uma unidade de alimentação compatível (5V, 1A).



ATENÇÃO!



Não cobrir! Durante o funcionamento, a saída de ar não deve ser obstruída. Utilize o produto em ambientes fechados, não ao ar livre. Nunca derrame líquidos sobre o aparelho. Se líquidos entrarem no aparelho, desligue

a alimentação. Não mergulhe em água. Perigo de choque elétrico! Não utilize o aparelho próximo de uma janela aberta para evitar riscos de curto-circuito causados por água da chuva ou gotejamento.

Posicione o aparelho longe de fontes de calor (por exemplo, aparelhos a gás e/ou radiadores elétricos em funcionamento) e verifique que o espaço livre frontal e traseiro seja de pelo menos 50 cm. Utilize sobre superfícies planas, estáveis e não inclinadas. Quando o aparelho estiver em funcionamento, nunca introduza os dedos ou objetos no interior. Perigo de ferimentos!

Antes de remover a grelha de proteção, desligue o aparelho da rede elétrica. Antes da utilização, certifique-se de que a grelha de proteção esteja bem fechada.

Componentes

1. Grelha anterior
2. Grelha posterior
3. Ventilador
4. Base
5. Interruptor
6. Estrutura orientável
7. Pés antiderrapantes

Instruções

1. Conecte a unidade em uma entrada usb
 2. Utilize o interruptor para ligar/desligar a unidade e selecionar a velocidade.
- 0: OFF
I: velocidade mínima
II: velocidade máxima

GR - ΠΡΟΕΙΔΟΠΟΙΗΣΕΙΣ ΑΣΦΑΛΕΙΑΣ



Πριν από τη χρήση, πριν από τη χρήση, διαβάστε αυτές τις προειδοποιήσεις και οδηγίες και φυλάξτε τις για μελλοντική αναφορά. Η μη τήρηση των παρόντων προειδοποιήσεων και οδηγιών μπορεί να προκαλέσει ηλεκτροπληξία, πυρκαγιά και/ή σοβαρούς τραυματισμούς. Κατά τη χρήση ηλεκτρικών συσκευών, τηρείτε πάντα τις συνήθεις προφυλάξεις ασφαλείας για να μειώσετε τον κίνδυνο πυρκαγιάς, ηλεκτροπληξίας, προσωπικών τραυματισμών και υλικών ζημιών. Η συσκευή προορίζεται για προσωπική χρήση. Δεν είναι κατάλληλη για επαγγελματική χρήση. Μη χρησιμοποιείτε τη συσκευή εάν το καλώδιο ή κάποια μέρη της είναι κατεστραμμένα. Όλες οι επισκευές πρέπει να πραγματοποιούνται αποκλειστικά από εξουσιοδοτημένους και έμπειρους τεχνικούς, ώστε να αποφεύγεται κάθε κίνδυνος.



ΠΡΟΣΟΧΗ!

Ελέγχετε περιοδικά το σωστό σφίξιμο των τυχόν βιδών, την κατάσταση φθοράς της συσκευής και βεβαιωθείτε για τη σωστή λειτουργία της. Η χρήση

εξαρτημάτων που δεν συνιστώνται ή δεν παρέχονται από τον κατασκευαστή της συσκευής μπορεί να προκαλέσει κινδύνους πυρκαγιάς, ηλεκτροπληξίας ή σωματικές βλάβες. Αποσυνδέετε πάντα τη συσκευή από την τροφοδοσία όταν παραμένει χωρίς επίβλεψη και πριν από τη συναρμολόγηση, αποσυναρμολόγηση, καθαρισμό ή συντήρηση. Μην αφήνετε τη συσκευή εκτεθειμένη σε καιρικές συνθήκες (βροχή, ήλιο κ.λπ.). Μην αφήνετε τη συσκευή χωρίς επίβλεψη όταν είναι συνδεδεμένη στο ηλεκτρικό δίκτυο.



ΠΡΟΣΟΧΗ!

Κίνδυνος ασφυξίας. Τα υλικά συσκευασίας δεν πρέπει να αφήνονται σε παιδιά, καθώς αποτελούν πιθανές πηγές κινδύνου. Κρατήστε την πλαστική σακούλα μακριά από παιδιά. Δεν είναι παιχνίδι. Η συσκευή μπορεί να χρησιμοποιηθεί από παιδιά ηλικίας 8 ετών και άνω και από άτομα με μειωμένες σωματικές, αισθητηριακές ή διανοητικές ικανότητες ή χωρίς εμπειρία ή επαρκείς γνώσεις, εφόσον βρίσκονται υπό επίβλεψη ή αφού λάβουν οδηγίες σχετικά με την ασφαλή χρήση της συσκευής και κατανοήσουν τους σχετικούς κινδύνους. Τα παιδιά δεν πρέπει να παίζουν με τη συσκευή.

Ο καθαρισμός και η συντήρηση που προορίζονται να εκτελούνται από τον χρήστη δεν πρέπει να πραγματοποιούνται από παιδιά, εκτός εάν είναι άνω των 8 ετών και υπό επίβλεψη. Διατηρείτε τη συσκευή και το καλώδιό της μακριά από παιδιά κάτω των 8 ετών και φυλάξτε τη σε ξηρό και ασφαλές μέρος. Συνδέστε το καλώδιο USB σε συμβατή μονάδα τροφοδοσίας (5 V, 1 A).



ΠΡΟΣΟΧΗ!



Μην καλύπτετε! Κατά τη λειτουργία δεν πρέπει να φράσσεται η έξοδος του αέρα. Χρησιμοποιείτε το προϊόν σε εσωτερικούς χώρους, όχι σε εξωτερικούς. Μην ρίχνετε ποτέ υγρά πάνω στη συσκευή. Εάν εισχωρήσουν υγρά στη συσκευή, απενεργοποιήστε την τροφοδοσία. Μην τη βυθίζετε σε νερό.

Κίνδυνος ηλεκτροπληξίας! Μην χρησιμοποιείτε τη συσκευή κοντά σε ανοιχτό παράθυρο για να αποφευχθεί ο κίνδυνος βραχυκυκλώματος λόγω βρόχινου νερού ή σταγόνων.

Τοποθετήστε τη συσκευή μακριά από πηγές θερμότητας (π.χ. συσκευές αερίου και/ή ηλεκτρικά θερμαντικά σώματα

σε λειτουργία) και βεβαιωθείτε ότι ο ελεύθερος χώρος μπροστά και πίσω είναι τουλάχιστον 50 cm. Χρησιμοποιείτε τη συσκευή σε επίπεδες, σταθερές και μη κεκλιμένες επιφάνειες. Όταν η συσκευή βρίσκεται σε λειτουργία, μην εισάγετε ποτέ δάχτυλα ή αντικείμενα στο εσωτερικό της. Κίνδυνος τραυματισμού! Πριν αφαιρέσετε το προστατευτικό πλέγμα, αποσυνδέστε τη συσκευή από το ηλεκτρικό δίκτυο. Πριν από τη χρήση, βεβαιωθείτε ότι το προστατευτικό πλέγμα είναι καλά κλειστό.

Εξαρτήματα

1. Μπροστινή σχάρα
2. Πίσω σχάρα
3. Φτερωτή
4. Βάση
5. Διακόπτης
6. Ρυθμιζόμενη δομή
7. Αντιολισθητικά πόδια

Οδηγίες

1. Συνδέστε τη συσκευή σε μια θύρα USB
 2. Χρησιμοποιήστε το διακόπτη για να ενεργοποιήσετε / απενεργοποιήσετε τη συσκευή και να επιλέξετε την ταχύτητά της
- 0: OFF
I: ελάχιστη ταχύτητα
II: μέγιστη ταχύτητα

HR - SIGURNOSNA UPOZORENJA



Prije uporabe, prije uporabe, pročitajte ova upozorenja i upute te ih sačuvajte za buduću uporabu. Nepridržavanje ovih upozorenja i uputa može uzrokovati električni udar, požar i/ili teške ozljede. Prilikom

uporabe električnih uređaja uvijek se pridržavajte uobičajenih sigurnosnih mjera kako biste smanjili rizik od požara, električnog udara, osobnih ozljeda i materijalne štete. Uređaj je namijenjen za osobnu uporabu. Nije prikladan za profesionalnu uporabu. Nemojte koristiti uređaj ako su kabel ili neki njegovi dijelovi oštećeni. Sve popravke smiju obavljati isključivo ovlaštene i iskusni tehničari kako bi se spriječio svaki rizik.



PAŽNJA!

Povremeno provjeravajte pravilno zatezanje eventualnih vijaka, stanje istrošenosti uređaja i uvjerite se u njegovo ispravno funkcioniranje. Uporaba dodataka koji nisu preporučeni ili koje nije isporučio proizvođač uređaja može uzrokovati rizik od požara, električnog udara ili ozljeda osoba. Uvijek isključite uređaj iz napajanja ako ga ostavljate bez nadzora te prije montaže, demontaže, čišćenja ili održavanja. Ne izlažite uređaj atmosferskim utjecajima (kiša, sunce itd.). Ne ostavljajte uređaj bez nadzora dok je priključen na električnu mrežu.



PAŽNJA!

Opasnost od gušenja. Dijelovi ambalaže ne smiju se ostavljati na dohvata djece jer predstavljaju potencijalne izvore opasnosti. Držite plastičnu vrećicu izvan dohvata djece. Nije igračka. Uređaj mogu koristiti djeca starija od 8 godina i osobe sa smanjenim tjelesnim, osjetilnim ili mentalnim sposobnostima ili bez iskustva i potrebnog znanja, pod uvjetom da su pod nadzorom ili da su dobile upute o sigurnoj uporabi uređaja i razumiju povezane opasnosti. Djeca se ne smiju igrati uređajem. Čišćenje i održavanje koje treba obaviti korisnik ne smiju obavljati djeca, osim ako su starija od 8 godina i pod nadzorom. Držite uređaj i njegov kabel izvan dohvata djece mlađe od 8 godina i čuvajte ga na suhom i sigurnom mjestu. Priključite USB kabel na odgovarajuću jedinicu napajanja (5 V, 1 A).



PAŽNJA!



Ne prekrivati! Tijekom rada ne smije se blokirati izlaz zraka. Koristite proizvod u zatvorenim prostorima, ne na otvorenom. Nikada ne izlijevajte

tekućine po uređaju. Ako tekućine prodru u uređaj, isključite napajanje. Ne uranjajte u vodu.

Opasnost od električnog udara! Ne koristite uređaj u blizini otvorenog prozora kako biste izbjegli rizik od kratkog spoja zbog kišnice ili kapanja vode. Postavite uređaj dalje od izvora topline (npr. plinskih uređaja i/ili električnih radijatora u radu) i provjerite da slobodan prostor ispred i iza uređaja iznosi najmanje 50 cm. Koristite uređaj na ravnim, stabilnim i nenagnutim površinama. Kada je uređaj u radu, nikada ne stavljajte prste ili predmete u unutrašnjost. Opasnost od ozljeda!

Prije uklanjanja zaštitne rešetke, isključite uređaj iz električne mreže. Prije uporabe provjerite je li zaštitna rešetka pravilno zatvorena.

Sastavni dijelovi

1. Prednja rešetka
2. Stražnja rešetka
3. Ventil
4. Kućište
5. Prekidač
6. Okretni dio
7. Nožice koje se ne kližu

Upute

1. Spojiti uređaj na usb izlaz
 2. Koristiti prekidač touch na kućištu za paljenje/gašenje uređaja te za odabir brzine
- 0: OFF
I: minimalna brzina
II: maksimalna brzina

LEGENDA SIMBOLI

E - LEYENDA DE SÍMBOLOS / **P** - LEGENDA DE SÍMBOLOS **GR** - ΥΠΟΜΝΗΜΑ ΣΥΜΒΟΛΩΝ / **HR** - LEGENDA SIMBOLA:



= Leggere il manuale dell'operatore

E - Leer el manual del operador

P - Leia o manual do operador

GR - Διαβάστε το εγχειρίδιο του χειριστή

HR - Pročitajte priručnik za rukovanje



= Apparecchio con classe di protezione III (SELV)

E - Dispositivo con clase de protección III (SELV)

P - Dispositivo com classe de proteção III (SELV)

GR - Συσσκευή με βαθμό προστασίας III (SELV)

HR - Uredaj s razredom zaštite III (SELV)



= Smaltimento delle apparecchiature elettriche ed elettroniche

E - Eliminación de equipos eléctricos y electrónicos

P - Descarte de equipamentos elétricos e eletrônicos

GR - Απόρριψη ηλεκτρικού και ηλεκτρονικού εξοπλισμού

HR - Odlaganje električne i elektroničke opreme



= Apparecchio solo per uso interno

E - Aparato solo para uso en interiores

P - Aparelho apenas para uso interno

GR - Συσσκευή μόνο για εσωτερική χρήση

HR - Uredaj samo za unutarnju upotrebu



= Non coprire!

E - No cubra!

P - Não cubra!

GR - Μην καλύπτετε!

HR - Ne prekrivajte!



= Osservare le avvertenze e le norme sulla sicurezza

E - Respete las advertencias y normas de seguridad

P - Respeitar os avisos e as normas de segurança

GR - Τηρείτε τις προειδοποιήσεις και τους κανονισμούς ασφαλείας

HR - Poštujte upozorenja i sigurnosne propise

Denominazione	Ventilatore		
Modello	ZLU01-150		
	Simbolo	Valore	Unità
Portata massima d'aria	F	5,86	m3/min
Potenza assorbita del ventilatore	P	1,8	W
Valori di esercizio	Sv	3,35	(m3/min)/W
Consumo elettrico in modo «attesa»	Psb	/	W
Consumo elettrico in modo «spento»	Poff	0,00	W
Livello di potenza sonora del ventilatore	LWA	47,5	dB(A)
Velocità massima dell'aria	c	1,968	m/sec
Consumo elettrico stagionale	Q	0,560	kWh/a
Norme di misura per il valore di esercizio	IEC 60879:2019		
Referente per ulteriori informazioni	Piero Bello		



Il simbolo del cassonetto barrato indica che il prodotto è soggetto alla raccolta differenziata. Per le sue caratteristiche tecniche il prodotto, se smaltito impropriamente, può rivelarsi dannoso per la salute e per l'ambiente. Per questo motivo il prodotto non deve essere smaltito insieme ai rifiuti solido urbani. L'utente dovrà pertanto conferire l'apparecchiatura giunta a fine vita agli idonei centri di raccolta differenziata dei rifiuti elettronici ed elettrotecnici, oppure riconsegnarla al rivenditore al momento dell'acquisto di una nuova apparecchiatura di tipo equivalente, in ragione di uno ad uno o conferirla gratuitamente, in caso di prodotto di piccolissime dimensioni, presso i negozi che forniscono questo servizio. L'adeguata raccolta differenziata per l'avvio successivo dell'apparecchiatura dismessa al riciclaggio, al trattamento e allo smaltimento ambientalmente compatibile contribuisce ad evitare possibili effetti negativi sulla salute e sull'ambiente e favorisce il riempiego e/o riciclo dei materiali di cui è composta l'apparecchiatura. Lo smaltimento abusivo del prodotto comporta l'applicazione delle sanzioni previste della normativa vigente.

E - El símbolo del contenedor de basura tachado con un aspa indica que el producto está sujeto a recogida selectiva. Debido a sus características técnicas, si el producto se elimina de forma indebida, puede resultar perjudicial para la salud y el medio ambiente. Por esta razón, el producto no debe eliminarse junto con los residuos sólidos urbanos. El usuario, por lo tanto, deberá depositar el aparato, cuando este llegue al final de su vida útil, en los centros de recogida selectiva de residuos de aparatos eléctricos y electrónicos correspondientes, o bien entregarlo al distribuidor cuando compre un nuevo aparato similar, a razón de uno por uno, o dejarlo gratuitamente, en caso de productos muy pequeños, en las tiendas que proporcionen este servicio. La adecuada recogida selectiva para realizar el reciclaje del aparato en desuso, su tratamiento y eliminación de forma compatible con el medio ambiente contribuye a evitar posibles efectos negativos sobre la salud y el medio ambiente y favorece la reutilización y/o reciclaje de los materiales de los que está compuesto el aparato. La eliminación ilegal del producto conlleva la aplicación de las sanciones previstas en la normativa vigente.

P - O símbolo do contentor de lixo barrado indica que o produto é sujeito à recolha diferenciada. Devido às características técnicas, o produto se eliminado indevidamente, pode se tornar perigoso para a saúde e meio ambiente. Por esta razão o produto não deve ser eliminado junto com o lixo sólido urbano. O usuário deverá portanto entregar o equipamento sem mais utilização nos centros de recolha específicos para lixo eletrônico e eletrotécnico, ou então entregá-lo ao revendedor no momento da aquisição de um novo equipamento de tipo equivalente, na proporção de um a um ou entregá-lo gratuitamente, em caso de produtos de dimensões muito pequenas, nas lojas que oferecem este serviço. A recolha diferenciada adequada para a entrega em seguida do equipamento inutilizável à reciclagem, ao tratamento e à eliminação ambiental compatível contribui à evitação de possíveis efeitos negativos para a saúde e o meio ambiente e favorece a reutilização e/ou a reciclagem dos materiais com os quais é composto o equipamento. A eliminação abusiva do produto comporta a aplicação das sanções previstas pela normativa vigente.

GR - Το ακυρωμένο σύμβολο κάδου απορριμμάτων υποδεικνύει ότι το προϊόν υπόκειται σε ανακύκλωση. Για τα τεχνικά χαρακτηριστικά του, το προϊόν, εάν δεν απορριφθεί σωστά, μπορεί να είναι επικίνδυνο για την υγεία μας και το περιβάλλον. Για το λόγο αυτό, το προϊόν δεν πρέπει να απορρίπτεται μαζί με τα στερεά αστικά απόβλητα. Κατά συνέπεια, η χρήση θα πρέπει να μεταφέρει την συσκευή στο τέλος της λειτουργικής ζωής της σε κατάλληλα διαφοροποιημένα κέντρα συλλογής για ηλεκτρονικές συσκευές και ηλεκτρο-τεχνικά απόβλητα, ή να την επιστρέψει στον λιανοπωλητή κατά την αγορά μιας νέας συσκευής ισοδύναμου τύπου, ή να την αποδώσει δωρεάν, σε περίπτωση πολύ μικρών διαστάσεων σε καταστήματα που παρέχουν αυτή την υπηρεσία. Η κατάλληλη ξεχωριστή συλλογή για την μετέπειτα προώθηση στην ανακύκλωση, επεξεργασία και περιβαλλοντικά συμβατή διάθεση συμβάλλει στην αποφυγή αρνητικών επιπτώσεων για το περιβάλλον και την υγεία και προωθεί την επαναχρησιμοποίηση της / και ανακύκλωση των υλικών που απαρτίζουν τον εξοπλισμό. Παράνομη απόρριψη του προϊόντος από τον ιδιοκτήτη συνεπάγεται την εφαρμογή των διοικητικών κυρώσεων που προβλέπονται από το νόμο.

HR - Oznaka prekrizišene kante za otpad označava da je proizvod namijenjen za odvojeno prikupljanje otpada. Zbog svojih tehničkih karakteristika, ako proizvod nije pravilno odložen, može biti opasan za zdravlje i okoliš. Zbog toga proizvod ne smije biti odložen zajedno s gradskim otpadom. Korisnik treba odložiti nefunkcionalni uređaj u određeni centar za odvojeno prikupljanje elektronskog i elektrotehničkog otpada, ili predati prodavaču u trenutku kupnje novog proizvoda istog tipa ili predati bez plaćanja dodatnih troškova, u slučaju proizvoda malih dimenzija, u centrima koji nude ovaj tip usluge. Adekvatno odvojeno prikupljanje otpada za naredno recikliranje odbačenih uređaja, za tretiranje i odlaganje u skladu s okolišem doprinosi izbjegavanju negativnog utjecaja na zdravlje i okoliš te pomaže za naknadno korištenje i/ili recikliranje materijala od kojeg se sastoji uređaj. Neprimjereno odlaganje proizvoda stvara komplikacije te sankcije predviđene važećim odredbama.

Art. 587006

Importato e fabbricato da: **GENERAL TRADE SPA** - Via G. Cassano - Km 2,2 - 74015 Martina Franca (TA) ITALY
customer@generaltrade.it - www.generaltrade.it - Prodotto di provenienza Extra-UE