



LoftyAir

60 W

ISTRUZIONI D'USO

AVVERTENZE DI SICUREZZA



ATTENZIONE!

Attenzione! Leggere le istruzioni prima dell'uso. Leggere tutti gli avvisi di sicurezza e tutte le istruzioni. La mancata osservanza dei presenti avvisi e istruzioni potrebbe causare scosse elettriche, incendi e/o infortuni gravi. Avvertenza! Quando si usano apparecchi alimentati elettricamente, osservare sempre le normali precauzioni di sicurezza per ridurre il rischio di incendio, scosse elettriche, lesioni personali e danni materiali. L'apparecchio è destinato solo ad un uso domestico per le funzioni indicate nel presente manuale. Non adatto per uso professionale. Non utilizzare l'apparecchio per usi diversi da quello per cui è concepito. Qualsiasi utilizzo diverso da quello indicato è da considerarsi improprio e pericoloso ed espone l'utilizzatore a rischi di natura elettrica e a danni alle persone. Allorché si decida di smaltire come rifiuto questo apparecchio, si raccomanda di renderlo inoperante tagliandone il cavo di alimentazione. Prima di collegare l'apparecchio alla rete di alimentazione, controllare che la tensione indicata sui dati tecnici corrisponda a quella della rete locale e non utilizzare prese

o prolunghe elettriche non compatibili con quanto indicato nei dati tecnici. Non utilizzare l'apparecchio se il cavo, la spina o alcune sue parti risultano danneggiate. Assicurarsi che il cavo di alimentazione sia adeguatamente tenuto lontano dall'apparecchio e non venga in contatto con le parti calde dello stesso o pressato su bordi o spigoli taglienti. Non scollegare mai l'apparecchio tirando il cavo. Dopo aver utilizzato l'apparecchio, scollegare il filo conduttore dalla fonte elettrica e attendere che si raffreddi prima di riportarlo a posto e di procedere alla sua pulizia. Tutte le riparazioni, compresa la (eventuale) la sostituzione del cavo di alimentazione, devono essere eseguite solamente da tecnici autorizzati ed esperti, in modo da prevenire ogni rischio. Non avvolgere mai il cavo di alimentazione attorno alla mano quando l'apparecchio è connesso alla rete elettrica. In caso di temporale, scollegare il cavo di alimentazione dalla presa di corrente. Distendere completamente il cavo prima dell'utilizzo. Non tirare o trasportare l'apparecchio per mezzo del filo di alimentazione. Non usare il filo di alimentazione come manico. Non tirare il filo di alimentazione attorno ad angoli aguzzi e non appoggiarlo su superfici calde. Conservare il presente

libretto d'uso sicuro, insieme alle istruzioni, per l'intera durata di vita dell'apparecchio, a scopo di consultazione. In caso di cessione dell'apparecchio a terzi, consegnare anche l'intera documentazione. Se nella lettura di questo libretto di istruzioni d'uso alcune parti risultassero di difficile comprensione o se sorgessero dubbi, prima di utilizzare il prodotto contattare l'azienda all'indirizzo indicato. Attenzione! Controllare periodicamente il corretto serraggio delle eventuali viti presenti, lo stato di usura dell'apparecchio ed accertarsi del suo corretto funzionamento. L'utilizzo di accessori non consigliati o non forniti dal costruttore dell'apparecchio può comportare rischi di incendio, shock elettrico o danni a persone. Scollegare sempre l'apparecchio dall'alimentazione se lasciato incustodito e prima di montarlo, smontarlo, pulirlo o manutenerlo. Non lasciare l'apparecchio esposto ad agenti atmosferici (pioggia, sole, ecc.). Non usare l'apparecchio all'aperto. Non lasciare incustodito l'apparecchio mentre è collegato alla rete elettrica. Non utilizzare l'apparecchio in caso di mani bagnate o piedi bagnati o nudi.



ATTENZIONE!

Pericolo di soffocamento. Gli elementi

dell'imballaggio non devono essere lasciati alla portata dei bambini in quanto potenziali fonti di pericolo. Tenere il sacchetto di plastica lontano dalla portata di bambini. Non è un giocattolo. Durante l'utilizzo assicurarsi che i bambini non vengano a contatto con l'apparecchio.

Se il cavo flessibile esterno di questo apparecchio è danneggiato, deve essere sostituito esclusivamente dal costruttore, dal suo servizio di assistenza, o da personale qualificato equivalente, al fine di evitare pericoli. L'apparecchio può essere utilizzato da bambini di età non inferiore a 8 anni e da persone con ridotte capacità fisiche, sensoriali o mentali, o prive di esperienza o della necessaria conoscenza, purché sotto sorveglianza oppure dopo che le stesse abbiano ricevuto istruzioni relative all'uso sicuro dell'apparecchio e alla comprensione dei pericoli ad esso inerenti. I bambini non devono giocare con l'apparecchio. La pulizia e la manutenzione destinata ad essere effettuata dall'utilizzatore non deve essere effettuata da bambini, a meno che non abbiano più di 8 anni e siano sorvegliati. Mantenere l'apparecchio e il suo cavo fuori dalla portata dei bambini con meno di 8 anni e custodire in luogo

asciutto e sicuro.

L'apparecchio non è destinato ad essere fatto funzionare per mezzo di un temporizzatore esterno o con un sistema di comando separato.



ATTENZIONE: Non coprire

Durante il funzionamento non deve essere ostruita l'uscita dell'aria. Assicurarsi che il ventilatore sia scollegato dalla rete di alimentazione prima di togliere lo schermo di protezione. Utilizzare il prodotto in ambienti chiusi, non all'aperto. Evitare di utilizzare il prodotto in luoghi umidi come il bagno. Proteggere il prodotto da luce solare diretta, umidità, bagnato, gas, vapori, solventi infiammabili. Non versare mai liquidi sull'apparecchio. Se dovessero penetrare liquidi all'interno dell'apparecchio, disattivare l'alimentazione ed estrarre la spina. Non immergere l'apparecchio in acqua. Pericolo di scossa elettrica! Non utilizzare in prossimità di una finestra aperta per evitare rischi di corto circuito a causa di acqua piovana o gocciolamento. Non azionare l'apparecchio senza la protezione. Prima di rimuovere la protezione, scollegare

l'apparecchio dalla rete elettrica. Procedere con la pulizia solo dopo aver rimosso le gabbie di protezione. Assicurarsi che non ci siano parti tessili che possano impigliarsi nelle pale. Prima dell'utilizzo, assicurarsi che la gabbia di protezione dell'apparecchio sia ben chiusa. Non coprire mai l'apparecchio quando è in funzione. Quando l'apparecchio è in funzione, non inserire mai dita o oggetti nella gabbia di protezione. Pericolo di lesioni!

Componenti

- A. Pannello di controllo e display
- B. Ricevitore
- C. Fuoriuscita aria
- D. Base
- E. Manico
- F. Entrata aria
- G. Cavo di alimentazione

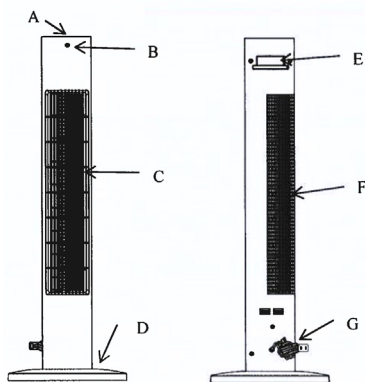

Display e pannello comandi

- 1. Display
- 2. Pulsanti touch

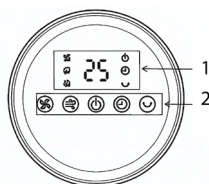

Telecomando

3. On/off
4. Oscillazione
5. Velocità
6. Modalità
7. Timer

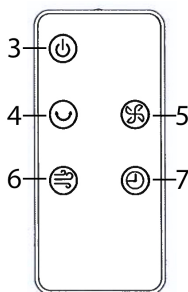

Assemblaggio

Installazione della base: la base è composta da due parti identiche che devono essere correttamente unite per l'uso. Conservare i materiali di imballaggio per eventuale stoccaggio.

Passo 1: Prima, unire saldamente il telaio anteriore e posteriore. Assicurarsi che i ganci siano posizionati correttamente;

Passo 2: Installare la base completata nel corpo principale, ruotando le due clip sul corpo in senso orario per farle entrare nelle fessure della base. Successivamente, ruotare i dadi di fissaggio in senso orario e stringere.

Istruzioni

Posizionare l'apparecchio su una superficie stabile e piana. Tutti i seguenti comandi sono selezionabili sia da telecomando che dal pannello comandi.

Collegare la spina a una presa di corrente. La spia di alimentazione indica che il prodotto è in modalità standby. Premere il pulsante on/off per avviare l'unità; premere nuovamente per tornare alla modalità standby.

Velocità: la velocità può essere regolata premendo il pulsante velocità.

Modalità: premere il relativo pulsante per passare tra le diverse modalità.

Le modalità Normal, Natural, e Sleep sono opzioni che offrono diverse esperienze di raffreddamento.

Ecco una spiegazione di ciascuna modalità:

Modalità Normal:

La modalità Normal rappresenta il funzionamento classico del ventilatore. In questa modalità, il ventilatore mantiene una velocità costante scelta dall'utente, che può selezionare tra diverse impostazioni come bassa, media o alta. Il flusso d'aria rimane uniforme e continuo, senza variazioni, offrendo un raffreddamento costante e prevedibile. È la modalità ideale per chi desidera un flusso d'aria diretto e stabile, perfetto per creare un ambiente fresco durante le calde giornate estive o per rinfrescare rapidamente una stanza. La modalità Normal è semplice, efficace e adatta a chi preferisce un controllo diretto sull'intensità del raffreddamento.

Modalità Natural:

La modalità Natural è progettata per imitare la sensazione di una brezza naturale, offrendo un'esperienza di ventilazione più piacevole e meno artificiale. In questa modalità, il ventilatore alterna automaticamente tra diverse velocità di flusso d'aria, creando un effetto simile a quello del vento naturale. Si tratta di una successione di raffiche d'aria più intense seguite da brevi pause o da un flusso d'aria più leggero. Questo cambiamento ciclico nel flusso d'aria contribuisce a evitare la sensazione di un vento statico e monotono, rendendo l'ambiente più confortevole. La modalità Natural è ideale per chi desidera un'esperienza di raffreddamento più dinamica, simile a quella che si potrebbe percepire all'aperto in una giornata ventosa.

Modalità Sleep:

La modalità Sleep è appositamente progettata per garantire un comfort ottimale durante il sonno. Quando questa modalità è attivata, il ventilatore inizia a funzionare a una velocità più elevata per rinfrescare rapidamente l'ambiente. Successivamente, la velocità viene gradualmente ridotta nel corso del tempo, assicurando un flusso d'aria più delicato e silenzioso. Questo aiuta a prevenire una sensazione di freddo eccessivo durante la notte, evitando così fastidiosi risvegli dovuti a una temperatura troppo bassa.

L'obiettivo principale è quello di offrire un clima ideale per il riposo, riducendo progressivamente il rumore e l'intensità dell'aria per garantire un sonno tranquillo e indisturbato.

Ogni modalità è progettata per adattarsi a diverse situazioni e preferenze personali, offrendo un'esperienza di raffreddamento più personalizzata e confortevole.

Timer: premere il pulsante timer per attivare la funzione di spegnimento programmato. Ogni pressione del pulsante aumenta il timer di 1 ora, fino a un massimo di 12 ore.

Oscillazione: premere il pulsante oscillazione per attivare la funzione di oscillazione automatica. L'indicatore di oscillazione si accenderà. Premere nuovamente il pulsante per disattivare l'oscillazione.

Pulizia e manutenzione

Pulire con un detergente neutro e un panno morbido.

Scollegare l'apparecchio prima della pulizia.

Non immergere l'unità in acqua o altri liquidi.

E - MEDIDAS DE SEGURIDAD



ATENCIÓN!

¡Atención! Lea estas instrucciones antes del uso. Lea todas las advertencias de seguridad y todas las instrucciones. El hecho de no respetar las presentes advertencias e instrucciones podría provocar descargas eléctricas, incendios y/o

accidentes graves. ¡Advertencia! Al utilizar aparatos eléctricos, deben adoptarse siempre las precauciones de seguridad normales para reducir el riesgo de incendio, descarga eléctrica, lesiones personales y daños materiales. Este aparato está destinado únicamente a un uso doméstico para las funciones indicadas en el presente manual. No apto para uso profesional. No utilice el aparato con fines distintos a aquel para el que está diseñado. Cualquier uso diferente al indicado debe considerarse indebido y peligroso y expone al usuario a riesgos de naturaleza eléctrica y daños a las personas. Cuando se decida desechar este aparato, se recomienda inutilizarlo cortando el cable de alimentación. Antes de conectar el aparato a la red de alimentación, compruebe que la tensión indicada en los datos técnicos se corresponde con la de la red local y no utilice tomas o alargadores eléctricos no compatibles con lo indicado en los datos técnicos. No utilice el aparato si el cable, el enchufe o algunas de sus partes están dañados. Asegúrese de que el cable de alimentación se mantiene debidamente alejado del aparato y que no está en contacto con las partes calientes del mismo o aplastado sobre bordes o aristas cortantes. Nunca desconecte el aparato tirando del cable.

Después de utilizar el aparato, desconecte el hilo conductor de la fuente eléctrica y espere hasta que se enfríe antes de guardarlo y de proceder a su limpieza. Todas las reparaciones, incluida la sustitución del cable de alimentación (si fuera preciso), deberán realizarlas únicamente técnicos autorizados y expertos, para prevenir cualquier riesgo. Nunca enrolle el cable de alimentación alrededor de la mano cuando el aparato esté conectado a la red eléctrica. En caso de tormenta, desconecte el cable de alimentación de la toma de corriente. Desenrolle el cable por completo antes de utilizar el aparato. No tire ni transporte el aparato por medio del cable de alimentación. No utilice el cable de alimentación como asa. No tire del cable de alimentación alrededor de aristas cortantes ni lo apoye sobre superficies calientes. Guarde el presente manual de uso, junto con las instrucciones, durante toda la vida útil del aparato, para futuras consultas. En caso de cesión del aparato a terceros, entregue también toda la documentación. Si al leer este manual de instrucciones algunas partes le resultaran difíciles de entender o le surgieran dudas, antes de utilizar el aparato, póngase en contacto con la empresa en la dirección indicada. ¡Atención! Compruebe de forma perió-

dica el correcto ajuste de los tornillos que pudiera llevar el aparato, su estado de desgaste y asegúrese de que funciona correctamente. El uso de accesorios no recomendados o no suministrados por el fabricante puede conllevar riesgos de incendio, choque eléctrico o daños a personas. Desconecte siempre el aparato cuando lo deje sin vigilancia y antes de montarlo, desmontarlo, limpiarlo o realizar su mantenimiento. No deje el aparato expuesto a los agentes atmosféricos (lluvia, sol, etc.). No lo utilice al aire libre. No lo deje sin vigilancia mientras está conectado a la red eléctrica. No utilice el aparato con las manos o los pies mojados o descalzos.



ATENCIÓN!

Peligro de asfixia. Los elementos de embalaje no deben dejarse al alcance de los niños, ya que constituyen fuentes potenciales de peligro. Mantenga la bolsa de plástico fuera del alcance de los niños. No es un juguete. Durante el uso, asegúrese de que los niños no toquen el aparato.

Si el cable flexible externo de este aparato está dañado, deberá ser reemplazado únicamente por el fabricante, su servicio de asistencia técnica o por per-

sonal cualificado equivalente con el fin de evitar cualquier riesgo. Este aparato puede ser utilizado por niños mayores de 8 años y personas con capacidades físicas, sensoriales o mentales reducidas o sin experiencia o el conocimiento necesario siempre y cuando lo hagan bajo supervisión o tras recibir instrucciones sobre la utilización segura del aparato y entender los peligros que entraña. Los niños no deben jugar con el aparato. Las operaciones de limpieza y mantenimiento que debe realizar el usuario no podrán ser llevadas a cabo por niños, a no ser que tengan más de 8 años y lo hagan bajo supervisión. Mantenga este aparato y su cable fuera del alcance de los niños menores de 8 años y guárdelo en un lugar seco y seguro.

El aparato no está diseñado para funcionar con un temporizador externo ni con un sistema de control separado.



ATENCIÓN: No cubrir

Durante el funcionamiento, la salida de aire no debe estar obstruida. Asegúrese de que el ventilador esté desconectado de la red eléctrica antes de quitar la rejilla de protección. Use el producto en interiores, no al aire libre. Evite usar el

producto en lugares húmedos como el baño. Proteja el producto de la luz solar directa, la humedad, el agua, el gas, los vapores y los disolventes inflamables. Nunca vierta líquidos sobre el aparato. Si algún líquido penetra en el interior del aparato, apague el suministro eléctrico y desenchufe el dispositivo. No sumerja el aparato en agua. ¡Peligro de descarga eléctrica! No lo use cerca de una ventana abierta para evitar riesgos de cortocircuito por la lluvia o goteo. No opere el aparato sin la protección. Antes de quitar la protección, desenchufe el aparato de la red eléctrica. Proceda a limpiar solo después de haber retirado las rejillas de protección. Asegúrese de que no haya partes textiles que puedan enredarse en las aspas. Antes de usar, asegúrese de que la rejilla de protección del aparato esté bien cerrada. Nunca cubra el aparato mientras esté en funcionamiento. Cuando el aparato esté en funcionamiento, nunca inserte los dedos u objetos en la rejilla de protección. ¡Peligro de lesiones!

Componentes

- A. Panel de control y pantalla
- B. Receptor
- C. Salida de aire
- D. Base
- E. Asa
- F. Entrada de aire
- G. Cable de alimentación

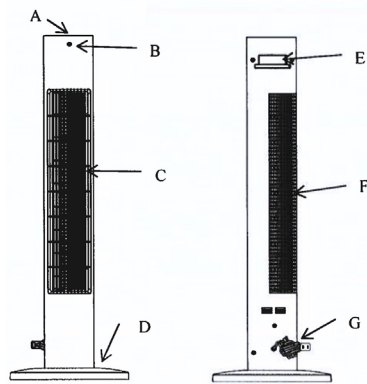

Pantalla y Panel de Control

1. Pantalla
2. Botones táctiles

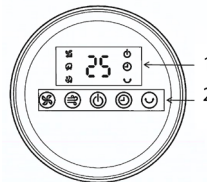

Mando a Distancia

3. Encendido/Apagado
4. Oscilación
5. Velocidad
6. Modo
7. Temporizador

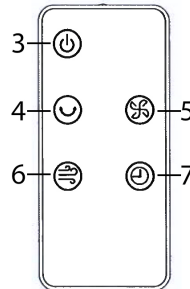

Assemblaggio

Instalación de la base: La base está compuesta por dos partes idénticas que deben unirse correctamente para su uso. Guarde los materiales de embalaje para almacenamiento futuro.

Paso 1: Primero, una firmemente el marco delantero y trasero. Asegúrese de que los ganchos estén correctamente colocados.

Paso 2: Instale la base completa en el cuerpo principal, girando las dos pinzas del cuerpo en sentido horario para que entren en las ranuras de la base. Luego, gire las tuercas de fijación en sentido horario y apriételas.

Instrucciones

Coloque el aparato sobre una superficie estable y plana. Todos los siguientes comandos pueden seleccionarse tanto desde el control remoto como desde el panel de control. Conecte el enchufe a una toma de corriente. El indicador de alimentación muestra que el producto está en modo de espera. Presione el botón de encendido/apagado para iniciar la unidad; presione nuevamente para volver al modo de espera.

Velocidad: la velocidad puede ajustarse presionando el botón de velocidad.

Modo: presione el botón correspondiente para alternar entre los diferentes modos.

Los modos Normal, Natural y Sleep ofrecen diferentes experiencias de enfriamiento. A continuación, se explica cada modo:

Modo Normal:

El modo Normal representa el funcionamiento clásico del ventilador. En este modo, el ventilador mantiene una velocidad constante elegida por el usuario, que puede seleccionar entre diferentes configuraciones como baja, media o alta. El flujo de aire es uniforme y continuo, sin variaciones, ofreciendo un enfriamiento constante y predecible. Es el modo ideal para quienes desean un flujo de aire directo y estable, perfecto para crear un ambiente fresco durante los días calurosos de verano o para refrescar rápidamente una habitación. El modo Normal es sencillo, efectivo y adecuado para quienes prefieren un control directo sobre la intensidad del enfriamiento.

Modo Natural:

El modo Natural está diseñado para imitar la sensación de una brisa natural, ofreciendo una experiencia de ventilación más agradable y menos artificial. En este modo, el ventilador alterna automáticamente entre diferentes velocidades de flujo de aire, creando un efecto similar al del viento natural. Se trata de una sucesión de ráfagas de aire más intensas seguidas de breves pausas o de un flujo de aire más ligero. Este cambio cíclico en el flujo de aire contribuye a evitar la sensación de un viento estático y monótono, haciendo el ambiente más confortable. El modo Natural es ideal para quienes desean una experiencia de enfriamiento más dinámica, similar a la que se podría percibir al aire libre en un día ventoso.

Modo Sleep

El modo Sleep está especialmente diseñado para garantizar un confort óptimo durante el sueño. Cuando este modo está activado, el ventilador comienza a funcionar a una velocidad más alta para enfriar rápidamente el ambiente. Luego, la velocidad se reduce gradualmente con el tiempo, asegurando un flujo de aire más suave y silencioso. Esto ayuda a evitar la sensación de frío excesivo durante la noche, evitando así molestos despertares debido a una temperatura demasiado baja. El objetivo principal es ofrecer un clima ideal para el descanso, reduciendo progresivamente el ruido y la intensidad del aire para garantizar un sueño tranquilo e ininterrumpido. Cada modo está diseñado para adaptarse a diferentes situaciones y preferencias personales, ofreciendo una experiencia de enfriamiento más personalizada y confortable.

Temporizador: presione el botón de temporizador para activar la función de apagado programado. Cada vez que se presiona el botón, el temporizador aumenta en 1 hora, hasta un máximo de 12 horas.

Oscilación: presione el botón de oscilación para activar la

función de oscilación automática. El indicador de oscilación se encenderá. Presione nuevamente el botón para desactivar la oscilación.

Limpieza y mantenimiento

Limpie con un detergente neutro y un paño suave.

Desconecte el aparato antes de limpiarlo.

No sumerja la unidad en agua u otros líquidos.

P - MEDIDAS DE SEGURANÇA



ATENÇÃO!

Atenção! Leia as instruções antes da utilização. Leia todos os avisos de segurança e todas as instruções. A falta de cumprimento dos presentes avisos e instruções pode provocar choques elétricos, incêndios e/ou infortúnios graves. Advertência! Quando se utilizam aparelhos alimentados eletricamente, observe sempre as normais precauções de segurança para reduzir o risco de incêndio, choques elétricos, lesões pessoais e danificações materiais. O aparelho é destinado somente para o uso doméstico e para as funções indicadas nesse manual. Não é adaptado para uso profissional. Não utilize o aparelho para usos diferentes daquele pelo qual ele foi concebido. Qualquer utilização diferente daquela indicada deve ser considerada imprópria e perigosa e expõe o utilizador aos riscos de natureza elétrica e às danificações às pessoas. Quando decidir eliminar esse aparelho como rejeito, é recomendável torná-lo

inutilizável cortando seu cabo de alimentação. Antes de conectar o aparelho na rede de alimentação, verifique se a tensão indicada nos dados técnicos corresponde com aquela da rede local e não utilize tomadas ou extensões elétricas não compatíveis com o que está indicado nos dados técnicos. Não utilize o aparelho se qualquer uma de suas partes estiver danificada. Verifique se o cabo de alimentação está sendo adequadamente mantido longe do aparelho e que ele não entre em contato com as partes quentes do mesmo ou que fiquem pressionadas entre bordas ou cantos cortantes. Nunca desconecte o aparelho puxando pelo cabo. Após ter utilizado o aparelho, desconecte o fio condutor da fonte elétrica e aguarde seu esfriamento antes de guardá-lo e de proceder com a limpeza. Todos os consertos, inclusive a (eventual) substituição do cabo de alimentação, devem ser realizados somente por técnicos autorizados e especializados, para dessa maneira prevenir qualquer risco. Nunca enrole o cabo de alimentação em volta da mão quando o aparelho estiver conectado na rede elétrica. Em caso de temporal, desconecte o cabo de alimentação da tomada de corrente. Estique completamente o cabo antes da utilização. Não puxe ou transporte o

aparelho através do fio de alimentação. Não utilize o fio de alimentação como empunhadura. Não puxe o fio de alimentação em volta de cantos afiados e não apoie-o sobre superfícies quentes. Guarde esse livrinho de utilização, junto com as instruções, durante toda a vida do aparelho, para que ele possa ser consultado se necessário. Se for ceder o aparelho para terceiros, entregue também toda a documentação. Se durante a leitura desse livrinho de instruções de utilização algumas partes estiverem difíceis de serem entendidas ou se houverem dúvidas, antes de utilizar o produto procure a empresa no endereço indicado. Atenção! Controle periodicamente se os eventuais parafusos presentes foram apertados corretamente, o estado do desgaste do aparelho e verifique o correto funcionamento do aparelho. A utilização de acessórios não aconselhados ou não fornecidos pelo construtor do aparelho pode comportar riscos de incêndios, choques elétricos ou danificações às pessoas. Desconecte sempre o aparelho da alimentação se for deixá-lo sem supervisão e antes de montá-lo, desmontá-lo, limpá-lo ou realizar sua manutenção. Não deixe o aparelho exposto aos agentes atmosféricos (chuva, sol, etc.). Não utilize o aparelho ao ar livre. Não deixe o aparel-

ho sem supervisão enquanto ele estiver conectado na rede elétrica. Não utilize o aparelho se suas mãos estiverem molhadas ou seus pés molhados ou descalços.



ATENÇÃO!

Perigo de sufocamento. Os elementos da embalagem não devem ser deixados ao alcance das crianças enquanto potenciais fontes de perigo. Mantenha o saco de plástico longe do alcance das crianças. Não é um brinquedo. Durante a utilização controle que as crianças não entrem em contato o aparelho.

Se o cabo flexível externo desse aparelho estiver danificado, ele deve ser substituído exclusivamente pelo construtor, pelo seu serviço de assistência, ou por profissionais especializados equivalentes, para dessa maneira evitar qualquer perigo. O aparelho pode ser utilizado por crianças com idade não inferior aos 8 anos e por pessoas com reduzidas capacidades físicas, sensoriais ou mentais ou com falta de experiência ou conhecimento se lhes foi garantida uma supervisão adequada ou se receberam instruções relativas à utilização em segurança do aparelho e entenderam os perigos correlacionados.

As crianças não devem brincar com o aparelho. As operações de limpeza e de manutenção não devem ser realizadas por crianças, a não ser que elas tenham mais que 8 anos e estejam sendo supervisionadas. Mantenha o aparelho e seu cabo fora do alcance das crianças com menos de 8 anos e guarde-o em um lugar seco e seguro.

O aparelho não é destinado para ser utilizado através de um temporizador externo ou com um sistema de controle separado.



ATENÇÃO: Não cubra

Durante o funcionamento, a saída de ar não deve ser obstruída. Certifique-se de que o ventilador esteja desligado da rede elétrica antes de remover a grade de proteção. Utilize o produto em ambientes fechados, não ao ar livre. Evite usar o produto em locais úmidos como o banheiro. Proteja o produto da luz solar direta, umidade, água, gás, vapores e solventes inflamáveis. Nunca despeje líquidos sobre o aparelho. Se líquidos entrarem no aparelho, desligue a alimentação e retire o plugue. Não mergulhe o aparelho em água. Perigo de choque elétrico! Não use perto de

uma janela aberta para evitar riscos de curto-circuito causados pela água da chuva ou gotejamento. Não opere o aparelho sem a proteção. Antes de remover a proteção, desconecte o aparelho da rede elétrica. Proceda com a limpeza somente após remover as grades de proteção. Certifique-se de que não há tecidos que possam ficar presos nas pás. Antes de usar, certifique-se de que a grade de proteção do aparelho esteja bem fechada. Nunca cubra o aparelho enquanto estiver em funcionamento. Quando o aparelho estiver em funcionamento, nunca insira os dedos ou objetos na grade de proteção. Perigo de lesões!

Componentes

- A. Painel de controle e display
- B. Receptor
- C. Saída de ar
- D. Base
- E. Alça
- F. Entrada de ar
- G. Cabo de alimentação

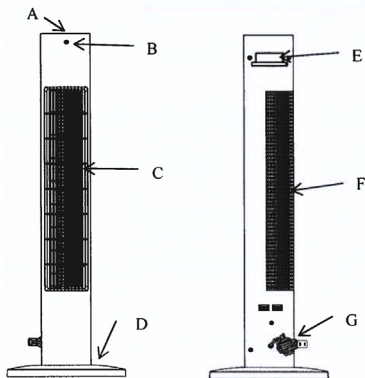

Display e painel de controle

- 1. Display

2. Botões touch

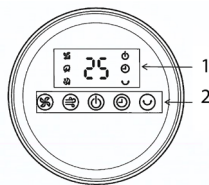

Telecomando

- 3. On/off
- 4. Oscilação
- 5. Velocidade
- 6. Modo
- 7. Temporizador

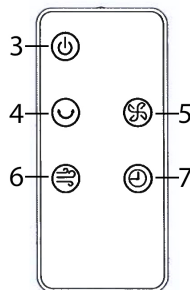

Montagem

Instalação da base: a base é composta por duas partes idênticas que devem ser corretamente unidas para o uso. Guarde os materiais de embalagem para eventual armazenamento.

Passo 1: Primeiramente, una firmemente a estrutura frontal e traseira. Certifique-se de que os ganchos estejam devidamente posicionados.

Passo 2: Instale a base completa no corpo principal, girando os dois cliques no corpo no sentido horário para que entrem nas ranhuras da base. Em seguida, gire as porcas de fixação no sentido horário e aperte-as.

Instruções

Coloque o aparelho sobre uma superfície estável e plana. Todos os seguintes comandos são selecionáveis tanto pelo controle remoto quanto pelo painel de controle. Conecte a tomada a uma fonte de energia. O indicador de energia mostra que o produto está no modo de espera. Pressione o botão de ligar/desligar para iniciar a unidade; pressione novamente para voltar ao modo de espera.

Velocidade: a velocidade pode ser ajustada pressionando o botão de velocidade.

Modo: pressione o botão correspondente para alternar entre os diferentes modos.

Os modos Normal, Natural e Sleep oferecem diferentes experiências de resfriamento. Abaixo está uma explicação de cada modo:

Modo Normal:

O modo Normal representa o funcionamento clássico do

ventilador. Nesse modo, o ventilador mantém uma velocidade constante escolhida pelo usuário, que pode selecionar entre diferentes configurações, como baixa, média ou alta. O fluxo de ar permanece uniforme e contínuo, sem variações, oferecendo um resfriamento constante e previsível. É o modo ideal para quem deseja um fluxo de ar direto e estável, perfeito para criar um ambiente fresco durante os dias quentes de verão ou para resfriar rapidamente uma sala. O modo Normal é simples, eficaz e adequado para quem prefere um controle direto sobre a intensidade do resfriamento.

Modo Natural:

O modo Natural é projetado para imitar a sensação de uma brisa natural, oferecendo uma experiência de ventilação mais agradável e menos artificial. Nesse modo, o ventilador alterna automaticamente entre diferentes velocidades de fluxo de ar, criando um efeito semelhante ao vento natural. Trata-se de uma sucessão de rajadas de ar mais intensas seguidas por breves pausas ou por um fluxo de ar mais leve. Essa mudança cíclica no fluxo de ar ajuda a evitar a sensação de um vento estático e monótono, tornando o ambiente mais confortável. O modo Natural é ideal para quem deseja uma experiência de resfriamento mais dinâmica, semelhante àquela que se pode perceber ao ar livre em um dia ventoso.

Modo Sleep

O modo Sleep é especialmente projetado para garantir o conforto ideal durante o sono. Quando este modo está ativado, o ventilador começa a funcionar em uma velocidade mais alta para resfriar rapidamente o ambiente. Posteriormente, a velocidade é gradualmente reduzida ao longo do tempo, assegurando um fluxo de ar mais suave e silencioso. Isso ajuda a evitar a sensação de frio excessivo durante a noite, evitando assim despertares desconfortáveis devido à temperatura muito baixa. O objetivo principal é oferecer um clima ideal para o descanso, reduzindo progressivamente o ruído e a intensidade do ar para garantir um sono tranquilo e ininterrupto.

Cada modo é projetado para se adaptar a diferentes situações e preferências pessoais, oferecendo uma experiência de resfriamento mais personalizada e confortável.

Temporizador: pressione o botão de temporizador para ativar a função de desligamento programado. Cada vez que o botão é pressionado, o temporizador aumenta em 1 hora, até um máximo de 12 horas.

Oscilação: pressione o botão de oscilação para ativar a função de oscilação automática. O indicador de oscilação acenderá. Pressione o botão novamente para desativar a oscilação.

Limpeza e manutenção

Limpe com um detergente neutro e um pano macio. Desconecte o aparelho antes de limpá-lo. Não mergulhe a unidade em água ou outros líquidos.

GR - ΜΕΤΡΑ ΑΣΦΑΛΕΙΑΣ



ΠΡΟΣΟΧΗ!

Προσοχή! Διαβάστε τις οδηγίες πριν από τη χρήση. Διαβάστε όλες τις προειδοποιήσεις ασφαλείας και όλες τις οδηγίες.

Η μη τήρηση αυτών των προειδοποιήσεων και οδηγιών μπορεί να προκαλέσει ηλεκτροπληξία, πυρκαγιά ή / και σοβαρό τραυματισμό. Προειδοποίηση! Όταν χρησιμοποιείτε ηλεκτρικές συσκευές να τηρείτε πάντα τις συνήθεις προφυλάξεις ασφαλείας για να μειώσετε τον κίνδυνο πυρκαγιάς, ηλεκτροπληξίας, τραυματισμών και υλικών ζημιών. Η συσκευή προορίζεται μόνο για οικιακή χρήση για τις λειτουργίες που αναφέρονται σε αυτό το εγχειρίδιο. Δεν είναι κατάλληλη για επαγγελματική χρήση. Μη χρησιμοποιείτε τη συσκευή για σκοπούς άλλους από εκείνους για τους οποίους έχει σχεδιαστεί. Οποιαδήποτε άλλη χρήση από αυτήν που υποδεικνύεται θεωρείται ακατάλληλη και επικίνδυνη και εκθέτει τον χρήστη σε ηλεκτρικούς κινδύνους και τραυματισμούς σε άτομα. Εάν αποφασίσετε να απορρίψετε αυτήν τη συσκευή ως απόβλητο, συνιστάται να τη θέσετε εκτός λειτουργίας κόβοντας το καλώδιο τροφοδοσίας. Πριν συνδέσετε τη συσκευή στο τροφοδοτικό, βεβαιωθείτε ότι η τάση που αναγράφεται στα τεχνικά δεδομένα αντιστοιχεί στην τάση του

τοπικού δικτύου και μην χρησιμοποιείτε ηλεκτρικές πρίζες ή προεκτάσεις που δεν είναι συμβατές με αυτές που αναφέρονται στα τεχνικά δεδομένα. Μην χρησιμοποιείτε τη συσκευή εάν το καλώδιο, το φως ή κάποια από τα μέρη της είναι κατεστραμμένα. Βεβαιωθείτε ότι το καλώδιο τροφοδοσίας διατηρείται επαρκώς μακριά από τη συσκευή και δεν έρχεται σε επαφή με τα θερμά μέρη της ίδιας ή πιέζεται στις άκρες ή στις αιχμηρές άκρες. Μην αποσυνδέετε ποτέ τη συσκευή τραβώντας το καλώδιο. Αφού χρησιμοποιήσετε τη συσκευή, να αποσυνδέετε το καλώδιο από την πηγή τροφοδοσίας και να περιμένετε να κρυώσει πριν την αποθηκεύσετε και την καθαρίσετε. Όλες οι επισκευές, συμπεριλαμβανομένης της (ενδεχόμενης) αντικατάστασης του καλωδίου τροφοδοσίας, πρέπει να πραγματοποιούνται μόνο από εξουσιοδοτημένους και έμπειρους τεχνικούς, προκειμένου να αποφευχθεί κάθε κίνδυνος. Ποτέ μην τυλίγετε το καλώδιο τροφοδοσίας γύρω από το χέρι σας όταν η συσκευή είναι συνδεδεμένη στο δίκτυο ηλεκτρικής ενέργειας. Σε περίπτωση καταιγίδας, να αποσυνδέετε το καλώδιο τροφοδοσίας από την πρίζα. Τεντώστε εντελώς το καλώδιο πριν από τη χρήση. Μην τραβάτε ή μην μεταφέρετε τη συσκευή

μέσω του καλωδίου τροφοδοσίας. Μην χρησιμοποιείτε το καλώδιο τροφοδοσίας ως λαβή. Μην τραβάτε το καλώδιο ρεύματος γύρω από αιχμηρές γωνίες και μην το ακουμπάτε πάνω σε ζεστές επιφάνειες. Φυλάξτε αυτό το εγχειρίδιο για ασφαλή χρήση, μαζί με τις οδηγίες, για όλη τη διάρκεια ζωής της συσκευής, για σκοπούς διαβούλευσης. Σε περίπτωση παραχώρησης της συσκευής σε τρίτους, παραδώστε επίσης ολόκληρη την τεκμηρίωση. Εάν κατά την ανάγνωση αυτού του εγχειριδίου οδηγιών είναι δύσκολο να κατανοήσετε ορισμένα μέρη ή αν προκύψουν αμφιβολίες, επικοινωνήστε με την εταιρεία στη διεύθυνση που αναφέρεται πριν χρησιμοποιήσετε τη συσκευή. Προσοχή! Να ελέγχετε περιοδικά τη σωστή σύσφιξη τυχόν βιδών, την κατάσταση φθοράς της συσκευής και βεβαιωθείτε ότι λειτουργεί σωστά. Η χρήση εξαρτημάτων που δεν συνιστώνται ή δεν παρέχονται από τον κατασκευαστή της συσκευής μπορεί να οδηγήσει σε κίνδυνο πυρκαγιάς, ηλεκτροπληξίας ή τραυματισμού ατόμων. Να αποσυνδέετε πάντα τη συσκευή από την παροχή ρεύματος εάν δεν την παρακολουθείτε και πριν τη συναρμολόγηση, αποσυναρμολόγηση, καθαρισμό ή συντήρηση. Μην αφήνετε τη συσκευή εκτεθειμένη σε

ατμοσφαιρικούς παράγοντες (βροχή, ήλιος κ.λπ.). Μην χρησιμοποιείτε τη συσκευή σε εξωτερικούς χώρους. Μην αφήνετε τη συσκευή χωρίς επίβλεψη ενώ είναι συνδεδεμένη στην πρίζα. Μην χρησιμοποιείτε τη συσκευή σε περίπτωση βρεγμένων χεριών ή βρεγμένων ή γυμνών ποδιών.



ΠΡΟΣΟΧΗ!

Κίνδυνος πνιγμού. Τα στοιχεία της συσκευασίας δεν πρέπει να αφήνονται στην πρόσβαση των παιδιών, καθώς αποτελούν πιθανές πηγές κινδύνου. Κρατήστε την πλαστική σακούλα μακριά από παιδιά. Δεν είναι παιχνίδι. Κατά τη χρήση, βεβαιωθείτε ότι τα παιδιά δεν έρχονται σε επαφή με τη συσκευή.

Εάν το εξωτερικό εύκαμπτο καλώδιο αυτής της συσκευής έχει υποστεί ζημιά, πρέπει να αντικατασταθεί μόνο από τον κατασκευαστή, την υπηρεσία σέρβις ή από αντίστοιχο εξειδικευμένο προσωπικό, προκειμένου να αποφευχθούν κίνδυνοι. Η συσκευή μπορεί να χρησιμοποιηθεί από παιδιά ηλικίας άνω των 8 ετών και από άτομα με μειωμένες σωματικές, αισθητηριακές ή διανοητικές ικανότητες ή χωρίς εμπειρία ή τις απαραίτητες γνώσεις, εφόσον εποπτεύονται ή αφού έχουν

λάβει οδηγίες σχετικά με την ασφαλή χρήση τη συσκευή και την κατανόηση των κινδύνων που ενυπάρχουν σε αυτήν. Τα παιδιά δεν πρέπει να παίζουν με τη συσκευή. Ο καθαρισμός και η συντήρηση που προορίζονται να πραγματοποιηθούν από τον χρήστη δεν πρέπει να πραγματοποιούνται από παιδιά, εκτός εάν είναι άνω των 8 ετών και έχουν επίβλεψη. Κρατήστε τη συσκευή και το καλώδιό της μακριά από παιδιά κάτω των 8 ετών και φυλάξτε τη σε ξηρό και ασφαλές μέρος.

Η συσκευή δεν προορίζεται να λειτουργεί μέσω εξωτερικού χρονοδιακόπτη ή με ξεχωριστό σύστημα ελέγχου.



ΠΡΟΣΟΧΗ: Μην καλύπτετε

Κατά τη λειτουργία, η έξοδος του αέρα δεν πρέπει να είναι εμποδισμένη. Βεβαιωθείτε ότι ο ανεμιστήρας είναι αποσυνδεδεμένος από το δίκτυο ηλεκτροδότησης πριν αφαιρέσετε το προστατευτικό πλέγμα. Χρησιμοποιήστε το προϊόν σε εσωτερικούς χώρους, όχι σε εξωτερικούς. Αποφύγετε τη χρήση του προϊόντος σε υγρά μέρη όπως το μπάνιο. Προστατέψτε το προϊόν από την άμεση ηλιακή ακτινοβολία, την υγρασία, το νερό, το αέριο, τους

ατμούς και τα εύφλεκτα διαλύματα. Μην ρίχνετε ποτέ υγρά στη συσκευή. Εάν υγρά διεισδύσουν στο εσωτερικό της συσκευής, απενεργοποιήστε την παροχή ρεύματος και αποσυνδέστε το βύσμα. Μην βυθίζετε τη συσκευή στο νερό. Κίνδυνος ηλεκτροπληξίας! Μην τη χρησιμοποιείτε κοντά σε ανοιχτό παράθυρο για να αποφύγετε τον κίνδυνο βραχυκυκλώματος λόγω βροχής ή σταγόνων. Μην χειρίζεστε τη συσκευή χωρίς το προστατευτικό κάλυμμα. Πριν αφαιρέσετε το προστατευτικό κάλυμμα, αποσυνδέστε τη συσκευή από την ηλεκτρική τροφοδοσία. Προχωρήστε στον καθαρισμό μόνο αφού αφαιρέσετε τα προστατευτικά πλέγματα. Βεβαιωθείτε ότι δεν υπάρχουν υφάσματα που μπορεί να μπλεχτούν στις λεπίδες. Πριν από τη χρήση, βεβαιωθείτε ότι το προστατευτικό πλέγμα της συσκευής είναι καλά κλειστό. Μην καλύπτετε ποτέ τη συσκευή κατά τη λειτουργία. Όταν η συσκευή είναι σε λειτουργία, μην εισάγετε ποτέ τα δάχτυλά σας ή αντικείμενα στο προστατευτικό πλέγμα. Κίνδυνος τραυματισμού!

Συστατικά

- A. Πίνακας ελέγχου και οθόνη
- B. Δέκτης
- C. Έξοδος αέρα
- D. Βάση
- E. Λαβή
- F. Είσοδος αέρα
- G. Καλώδιο τροφοδοσίας

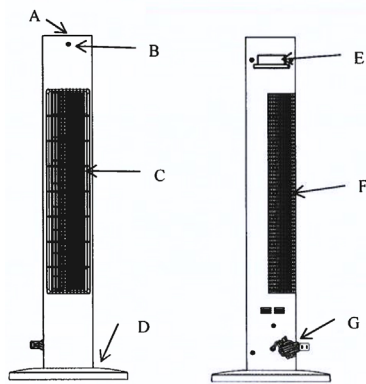

Οθόνη και πίνακας ελέγχου

1. Οθόνη
2. Κουμπιά αφής

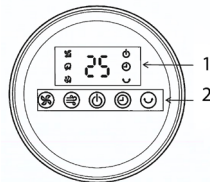

Τηλεχειριστήριο

3. On/off
4. Περιστροφή
5. Ταχύτητα
6. Λειτουργία
7. Χρονοδιακόπτης

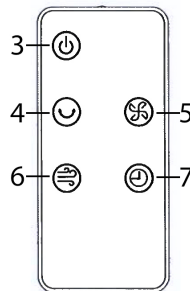

Συναρμολόγηση

Εγκατάσταση της βάσης: Η βάση αποτελείται από δύο ίδια μέρη που πρέπει να συνδεθούν σωστά για τη χρήση. Κρατήστε τα υλικά συσκευασίας για πιθανή αποθήκευση.

Βήμα 1: Πρώτα, ενώστε σταθερά το μπροστινό και το πίσω πλαίσιο. Βεβαιωθείτε ότι τα άγκιστρα είναι σωστά τοποθετημένα.

Βήμα 2: Τοποθετήστε τη συναρμολογημένη βάση στο κύριο σώμα, στρέφοντας τα δύο κλιπ στο σώμα δεξιόστροφα ώστε να εισέλθουν στις σχισμές της βάσης. Στη συνέχεια, στρέψτε

τους κοιλίες δεξιόστροφα και σφίξτε τους.

Οδηγίες

Τοποθετήστε τη συσκευή σε μια σταθερή και επίπεδη επιφάνεια.

Όλες οι παρακάτω λειτουργίες είναι επιλέξιμες είτε από το τηλεχειριστήριο είτε από τον πίνακα ελέγχου.

Συνδέστε το φως σε μια πρίζα ρεύματος. Η ένδειξη ισχύος δείχνει ότι το προϊόν βρίσκεται σε κατάσταση αναμονής. Πατήστε το κουμπί on/off για να ενεργοποιήσετε τη μονάδα. Πατήστε ξανά για να επιστρέψετε στην κατάσταση αναμονής.

Ταχύτητα: η ταχύτητα μπορεί να ρυθμιστεί πατώντας το κουμπί ταχύτητας.

Λειτουργία: πατήστε το αντίστοιχο κουμπί για να μεταβείτε μεταξύ των διαφορετικών λειτουργιών.

Οι λειτουργίες Normal, Natural και Sleep προσφέρουν διαφορετικές εμπειρίες ψύξης. Ακολουθεί μια εξήγηση κάθε λειτουργίας:

Λειτουργία Normal:

Η λειτουργία Normal αντιπροσωπεύει την κλασική λειτουργία του ανεμιστήρα. Σε αυτήν τη λειτουργία, ο ανεμιστήρας διατηρεί μια σταθερή ταχύτητα που επιλέγεται από τον χρήστη, ο οποίος μπορεί να επιλέξει ανάμεσα σε διαφορετικές ρυθμίσεις, όπως χαμηλή, μεσαία ή υψηλή. Η ροή του αέρα παραμένει ομοιομορφή και συνεχής, χωρίς μεταβολές, προσφέροντας σταθερή και προβλέψιμη ψύξη. Είναι η ιδανική λειτουργία για όσους επιθυμούν άμεση και σταθερή ροή αέρα, ιδανική για τη δημιουργία δροσερής ατμόσφαιρας κατά τη διάρκεια ζεστών καλοκαιρινών ημερών ή για γρήγορη ψύξη ενός χώρου. Η λειτουργία Normal είναι απλή, αποτελεσματική και κατάλληλη για όσους προτιμούν άμεσο έλεγχο στην ένταση της ψύξης.

Λειτουργία Natural:

Η λειτουργία Natural έχει σχεδιαστεί για να μιμείται την αίσθηση του φυσικού αέρα, προσφέροντας μια πιο ευχάριστη και λιγότερο τεχνητή εμπειρία αερισμού. Σε αυτήν τη λειτουργία, ο ανεμιστήρας εναλλάσσεται αυτόματα μεταξύ διαφόρων ταχυτήτων ροής αέρα, δημιουργώντας ένα αποτέλεσμα παρόμοιο με τον φυσικό άνεμο. Πρόκειται για μια διαδοχική εντονότερων ριπών αέρα που ακολουθούνται από σύντομα διαλείμματα ή πιο ελαφριά ροή αέρα. Αυτή η κυκλική μεταβολή στη ροή αέρα βοηθά στην αποφυγή της αίσθησης ενός στατικού και μονότονου αέρα, καθιστώντας το περιβάλλον πιο άνετο. Η λειτουργία Natural είναι ιδανική για όσους επιθυμούν μια πιο δυναμική εμπειρία ψύξης, παρόμοια με αυτή που θα μπορούσαν να βιώσουν σε έναν υπαίθριο χώρο σε μια ανεμιστήρη ημέρα.

Λειτουργία Sleep:

Η λειτουργία Sleep έχει σχεδιαστεί ειδικά για να εξασφαλίσει την άριστη άνεση κατά τη διάρκεια του ύπνου. Όταν ενεργοποιείται αυτή η λειτουργία, ο ανεμιστήρας αρχίζει να λειτουργεί σε υψηλότερη ταχύτητα για να δροσίσει γρήγορα τον χώρο. Στη συνέχεια, η ταχύτητα μειώνεται σταδιακά με την πάροδο του χρόνου, διασφαλίζοντας μια πιο ήπια και αθόρυβη ροή αέρα. Αυτό βοηθά στην αποφυγή της υπερβολικής ψύξης κατά τη διάρκεια της νύχτας, αποτρέποντας έτσι ξυπνήματα λόγω υπερβολικά χαμηλής θερμοκρασίας. Ο κύριος στόχος είναι να προσφέρει το ιδανικό κλίμα για ξεκούραση, μειώνοντας σταδιακά τον θόρυβο και την ένταση του αέρα, εξασφαλίζοντας έναν ήσυχο και αδιάκοπο ύπνο.

Κάθε λειτουργία έχει σχεδιαστεί για να προσαρμόζεται σε διαφορετικές καταστάσεις και προσωπικές προτιμήσεις, προσφέροντας μια πιο εξατομικευμένη και άνετη εμπειρία

ψύξης.

Χρονοδιακόπτης: πατήστε το κουμπί χρονοδιακόπτη για να ενεργοποιήσετε τη λειτουργία προγραμματισμένης απενεργοποίησης. Κάθε φορά που πατάτε το κουμπί, ο χρονοδιακόπτης αυξάνεται κατά 1 ώρα, έως και 12 ώρες.

Περιστροφή: πατήστε το κουμπί περιστροφής για να ενεργοποιήσετε τη λειτουργία αυτόματης περιστροφής. Η ένδειξη περιστροφής θα ανάψει. Πατήστε ξανά το κουμπί για να απενεργοποιήσετε την περιστροφή.

Καθαρισμός και συντήρηση

Καθαρίστε με ένα ουδέτερο απορρυπαντικό και ένα μαλακό πανί.

Αποσυνδέστε τη συσκευή πριν τον καθαρισμό.

Μην βυθίζετε τη συσκευή σε νερό ή άλλα υγρά.

HR - SIGURNOSNE NAPOMENE



Oprez! Prije uporabe pročitajte upute. Pročitajte sva sigurnosna upozorenja i sve upute.

Nepoštivanje ovih upozorenja i uputa može dovesti do strujnog udara, požara i / ili ozbiljnih ozljeda. Upozorenje! Pri likom uporabe uređaja s električnim pogonom uvijek se pridržavajte uobičajenih sigurnosnih mjera kako biste smanjili rizik od požara, strujnog udara, osobnih ozljeda i materijalne štete. Uređaj je namijenjen samo za kućnu uporabu za funkcije navedene u ovom priručniku. Nije prikladno za profesionalnu uporabu. Nemojte koristiti aparat za druge svrhe osim za koje je dizajniran. Bilo koja druga upotreba osim one navedene, smatrat će se neprikladnom i opasnom te izlaže kori-

snika električnim rizicima i oštećenjima ljudi. Ako odlučite zbrinuti ovaj uređaj kao otpad, preporučuje se da ga učinite neispravnim rezanjem kabela za napajanje. Prije priključivanja uređaja na električno napajanje provjerite odgovara li napon naveden u tehničkim podacima naponu lokalne mreže i nemojte koristiti električne utičnice ili nastavke koji nisu kompatibilni s onim što je navedeno u tehničkim podacima. Nemojte koristiti uređaj ako su oštećeni kabel, utikač ili neki njegovi dijelovi. Uvjerite se da je kabel za napajanje na odgovarajući način udaljen od uređaja i da ne dolazi u dodir s vrućim dijelovima istog ili pritisnut na rubove ili oštre rubove. Nikada ne isključujte uređaj povlačenjem kabela. Nakon uporabe uređaja odvojite žicu vodiča od izvora napajanja i pričekajte da se ohladi prije nego što ga vratite i očistite. Sve popravke, uključujući (eventualnu) zamjenu kabela za napajanje, smiju izvesti samo ovlašteni i stručni tehničari kako bi se spriječio bilo kakav rizik. Nikada nemojte omotati kabel za napajanje oko ruke kada je uređaj spojen na električnu mrežu. U slučaju oluje s grmljavinom, iskopčajte kabel napajanja iz utičnice. Prije upotrebe potpuno rastegnite kabel. Ne vucite i ne nosite uređaj pomoću kabela za napajanje. Nemojte koristiti

kabel za napajanje kao ručku. Ne vucite kabel za napajanje oko oštrog uglova i ne odlažite ga na vruće površine. Čuvajte ovaj priručnik za sigurnu uporabu, zajedno s uputama, tijekom cijelog vijeka trajanja aparata, radi konzultacija. U slučaju prijenosa uređaja na treće strane, dostavite i cijelu dokumentaciju. Ako je prilikom čitanja ove knjižice s uputama neke dijelove teško razumjeti ili postoje sumnje, prije uporabe proizvoda kontaktirajte tvrtku na navedenu adresu. Oprez! Povremeno provjeravajte pravilno zatezanje svih prisutnih vijaka, stanje istrošenosti uređaja i provjerite radi li ispravno. Korištenje dodatne opreme koju proizvođač uređaja ne preporučuje ili ne isporučuje može dovesti do opasnosti od požara, strujnog udara ili ozljeda ljudi. Uvijek isključite uređaj iz napajanja ako ga ostavite bez nadzora i prije sastavljanja, rastavljanja, čišćenja ili održavanja. Ne ostavljajte uređaj izložen atmosferskim utjecajima (kiša, sunce itd.). Ne koristite uređaj na otvorenom. Ne ostavljajte aparat bez nadzora dok je spojen na električnu mrežu. Ne koristite uređaj u slučaju mokrih ruku ili mokrih ili bosih nogu.



OPREZ!

Opasnost od gušenja. Elementi ambalaže ne smiju se ostavljati dostupni djeci jer su potencijalni izvori opasnosti. Držite plastičnu vrećicu izvan dohvata djece. To nije igračka. Tijekom uporabe pazite da djeca ne dođu u kontakt s uređajem .

Ako je vanjski fleksibilni kabel ovog uređaja oštećen, smije ga zamijeniti samo proizvođač, njegova postprodajna služba ili ekvivalentno kvalificirano osoblje, kako bi se izbjegle opasnosti. Uređaj mogu koristiti djeca mlađa od 8 godina i osobe sa smanjenim fizičkim, osjetilnim ili mentalnim sposobnostima, ili bez iskustva ili potrebnog znanja, sve dok su pod nadzorom ili nakon što su primile upute o sigurnoj uporabi uređaja i razumijevanje opasnosti koje su mu svojstvene. Djeca se ne smiju igrati s uređajem. Čišćenje i održavanje koje namjerava provoditi korisnik ne smiju provoditi djeca, osim ako su starija od 8 godina i pod nadzorom. Uređaj i njegov kabel držite izvan dohvata djece mlađe od 8 godina i čuvajte na suhom i sigurnom mjestu.

Uređaj nije namijenjen za upravljanje pomoću vanjskog mjerača vremena ili s zasebnim upravljačkim sustavom.



UPOZORENJE: Ne prekrivati Tijekom rada izlaz zraka ne smije biti blokiran. Provjerite je li ventilator isključen iz električne mreže prije uklanjanja zaštitne mreže. Koristite proizvod u zatvorenim prostorima, ne na otvorenom. Izbjegavajte korištenje proizvoda u vlažnim prostorima poput kupaonice. Zaštitite proizvod od izravnog sunčevog svjetla, vlage, vode, plinova, para i zapaljivih otapala. Nikada ne izlijevajte tekućine na uređaj. Ako tekućina uđe u uređaj, isključite napajanje i izvucite utikač. Ne uranjajte uređaj u vodu. Opasnost od električnog udara! Nemojte koristiti u blizini otvorenog prozora kako biste izbjegli rizik kratkog spoja zbog kišnice ili kapanja. Ne rukujte uređajem bez zaštite. Prije uklanjanja zaštite isključite uređaj iz električne mreže. Čišćenje obavite tek nakon uklanjanja zaštitnih rešetki. Provjerite nema li tekstilnih dijelova koji bi se mogli zapetljati u lopatice. Prije upotrebe provjerite je li zaštitna mreža uređaja dobro zatvorena. Nikada ne prekrivajte uređaj dok radi. Kada je uređaj u radu, nikada nemojte umetati prste ili predmete u zaštitnu mrežu. Opasnost od ozljeda!

Komponente

- A. Upravljačka ploča i zaslon
- B. Prijemnik
- C. Izlaz zraka
- D. Baza
- E. Drška
- F. Ulaz zraka
- G. Kabel za napajanje

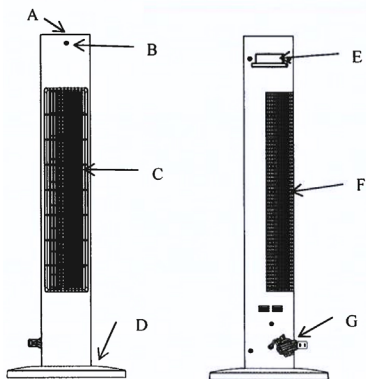

Zaslon i upravljačka ploča

- 1. Zaslon
- 2. Dohodne tipke

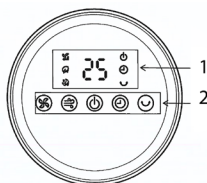

Daljninski upravljač

- 3. On/off
- 4. Oscilacija
- 5. Brzina
- 6. Način rada
- 7. Tajmer

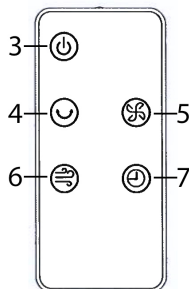

Sastavljanje

Instalacija baze: Baza se sastoji od dva identična dijela koja se

moraju pravilno spojiti za upotrebu. Sačuvajte materijale za pakiranje za eventualno skladištenje.

Korak 1: Prvo, čvrsto spojite prednji i stražnji okvir. Provjerite jesu li kuke pravilno postavljene.

Korak 2: Instalirajte završenu bazu na glavno tijelo, okrećući dvije kopče na tijelu u smjeru kazaljke na satu kako bi ušle u utore baze. Zatim okrenite matice za pričvršćivanje u smjeru kazaljke na satu i zategnite ih.

Upute

Postavite uređaj na stabilnu i ravnu površinu.

Sve naredbe koje slijede mogu se odabrati pomoću daljinskog upravljača ili upravljačke ploče.

Uključite utikač u strujnu utičnicu. Indikator napajanja pokazuje da je proizvod u stanju pripravnosti. Pritisnite tipku on/off za pokretanje uređaja; ponovno pritisnite za povratak u stanje pripravnosti.

Brzina: brzina se može podesiti pritiskom na tipku za brzinu.

Način rada: pritisnite odgovarajuću tipku za prelazak između različitih načina rada.

Načini rada Normal, Natural i Sleep nude različita iskustva hlađenja. Slijedi objašnjenje svakog načina rada:

Način rada Normal:

Način rada Normal predstavlja klasičan rad ventilatora. U ovom načinu ventilator održava konstantnu brzinu koju odabire korisnik, a može birati između različitih postavki kao što su niska, srednja ili visoka. Protok zraka ostaje ujednačen i kontinuiran, bez varijacija, pružajući stalno i predvidljivo hlađenje. To je idealan način rada za one koji žele izravan i stabilan protok zraka, savršen za stvaranje osvježavajućeg okruženja tijekom vrućih ljetnih dana ili za brzo osvježavanje prostorije. Način rada Normal jednostavan je, učinkovit i prikladan za one koji preferiraju izravan nadzor nad intenzitetom hlađenja.

Način rada Natural:

Način rada Natural osmišljen je da oponaša osjećaj prirodnog povjetarca, nudeći ugodnije i manje umjetno iskustvo ventilacije. U ovom načinu ventilator automatski izmjenjuje različite brzine protoka zraka, stvarajući učinak sličan prirodnom vjetru. To je niz intenzivnijih naleta zraka praćenih kratkim pauzama ili lakšim protokom zraka. Ova ciklička promjena protoka zraka pomaže u izbjegavanju osjećaja statičnog i monotonog zraka, čineći okruženje ugodnijim. Način rada Natural idealan je za one koji žele dinamičnije iskustvo hlađenja, slično onome koje bi mogli osjetiti na otvorenom tijekom vjetrovitog dana.

Način rada Sleep:

Način rada Sleep posebno je osmišljen za osiguravanje optimalne udobnosti tijekom spavanja. Kada je ovaj način rada aktiviran, ventilator počinje raditi pri većoj brzini kako bi brzo rashladio prostor. Zatim se brzina postupno smanjuje s vremenom, osiguravajući blaži i tiši protok zraka. To pomaže u sprječavanju osjećaja prekomjerne hladnoće tijekom noći, čime se izbjegava neugodno buđenje zbog preniske temperature. Glavni cilj je osigurati idealnu klimu za odmor, postupno smanjujući buku i intenzitet zraka kako bi se osigurao miran i neprekinut san.

Svaki način rada osmišljen je da se prilagodi različitim situacijama i osobnim preferencijama, nudeći prilagođenije i udobnije iskustvo hlađenja.

Tajmer: pritisnite tipku za tajmer kako biste aktivirali funkciju programiranog isključivanja. Svaki pritisak tipke povećava tajmer za 1 sat, do maksimalno 12 sati.

Oscilacija: pritisnite tipku za oscilaciju kako biste aktivirali funkciju automatske oscilacije. Indikator oscilacije će se upaliti. Ponovno pritisnite tipku za isključivanje oscilacije.

Čišćenje i održavanje

Očistite s neutralnim deterdžentom i mekom krpom.

Isključite uređaj prije čišćenja.

Ne uranjajte uređaj u vodu ili druge tekućine.

Denominazione	Ventilatore			
Modello	ATF-020L			
Descrizione	Simbolo	Valore	Unità	
Portata massima d'aria	F	20,9	m ³ /min	
Potenza assorbita del ventilatore	p	33,7	W	
Valori di esercizio	Sv	0,6	(m ³ /min)/W	
Consumo elettrico in modo «attesa»	PSB	0,34	W	
Livello di potenza sonora del ventilatore	LWA	55,8	dB(A)	
Velocità massima dell'aria	C	3,05	m/sec	
Norme di misura per il valore di esercizio	IEC 60879:2019			
Referente per ulteriori informazioni	Piero Bello			

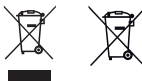

Il simbolo del cassonetto barrato indica che il prodotto è soggetto alla raccolta differenziata. Per le sue caratteristiche tecniche il prodotto, se smaltito impropriamente, può rivelarsi dannoso per la salute e per l'ambiente. Per questo motivo il prodotto non deve essere smaltito insieme ai rifiuti solidi urbani. L'utente dovrà pertanto conferire l'apparecchiatura giunta a fine vita agli idonei centri di raccolta differenziata dei rifiuti elettronici ed elettrotecnici, oppure riconsegnarla al rivenditore al momento dell'acquisto di una nuova apparecchiatura di tipo equivalente, in ragione di uno ad uno o conferirla gratuitamente, in caso di prodotto di piccolissime dimensioni, presso i negozi che forniscono questo servizio. L'adeguata raccolta differenziata per l'avvio successivo dell'apparecchiatura dismessa al riciclaggio, al trattamento e allo smaltimento ambientalmente compatibile contribuisce ad evitare possibili effetti negativi sulla salute e sull'ambiente e favorisce il reimpiego e/o il riciclo dei materiali di cui è composta l'apparecchiatura. Lo smaltimento abusivo del prodotto comporta l'applicazione delle sanzioni previste dalla normativa vigente. Diversi tipi di batterie o batterie nuove ed usate non devono essere mischiate. Non utilizzare batterie ricaricabili e non tentare di ricaricare le pile non ricaricabili. Si raccomanda di utilizzare solo batterie dello stesso tipo o equivalenti a quelle raccomandate. Inserire le batterie secondo la corretta polarità (+/-). Per sostituire le pile: rimuovere il portello, rimuovere dal vano pile le pile scariche, inserire le pile nuove facendo attenzione alla polarità, riposizionare il portello. Non lasciare le pile o eventuali utensili a portata dei bambini. Non buttare le pile scariche nel fuoco o disperderle nell'ambiente, ma smaltirle operando nella raccolta differenziata. Non collegare tra loro gli elettrodi del vano pile per evitare corto circuiti. Il vano pile deve essere protetto dall'umidità e dalla pioggia. Conservare per future referenze.

Avvertenza! Questo prodotto contiene batteria a moneta. Una batteria a moneta se ingerita può causare gravi ustioni chimiche interne. Sostituire immediatamente le batterie esauste: tenere le batterie nuove e usate lontano dai bambini. Se si ritiene che le batterie possano essere state ingerite o collocate all'interno di una qualsiasi parte del corpo, cercare immediatamente assistenza medica.

E- El símbolo del contenedor de basura tachado con un asa indica que el producto está sujeto a recogida selectiva. Debido a sus características técnicas, si el producto se elimina de forma indebida, puede resultar perjudicial para la salud y el medio ambiente. Por esta razón, el producto no debe eliminarse junto con los residuos sólidos urbanos. El usuario, por lo tanto, deberá depositar el aparato, cuando este llegue al final de su vida útil, en los centros de recogida selectiva de residuos de aparatos eléctricos y electrónicos correspondientes, o bien entregarlo al distribuidor cuando compre un nuevo aparato similar, a razón de uno por uno, o dejarlo gratuitamente, en caso de productos muy pequeños, en las tiendas que proporcionen este servicio. La adecuada recogida selectiva para realizar el reciclaje del aparato en desuso, su tratamiento y eliminación de forma compatible con el medio ambiente contribuye a evitar posibles efectos negativos sobre la salud y el medio ambiente y favorece la reutilización y/o el reciclaje de los materiales de los que está compuesto el aparato. La eliminación ilegal del producto conlleva la aplicación de las sanciones previstas en la normativa vigente. Diferentes tipos de baterías o pilas, nuevas o usadas, no tienen que estar mezcladas. No utilizar pilas recargables y no tratar de recargar las pilas que no lo son. Se aconseja utilizar solamente pilas del mismo tipo u otras equivalentes a las recomendadas. Insertar las pilas teniendo en cuenta la polaridad (+/-). Para sustituir las pilas: abrir la tapa, extraer las pilas descargadas, insertar las pilas nuevas considerando la polaridad, reposicionar la tapa. No dejar las pilas o eventuales utensilios al alcance de los niños. No arrojar las pilas usadas al fuego ni dispersarlas en el ambiente, utilizar la recolección de residuos diferenciada. No poner en contacto los electrodos de la cavidad de las baterías para evitar corto circuito. Proteger la cavidad de las baterías de la humedad y de la lluvia. Conservar para futuras referencias.

¡Advertencia! Este producto contiene una pila de botón. Si se ingiere, dicha pila puede provocar graves quemaduras químicas internas. Elimine de inmediato las pilas gastadas: mantenga las pilas nuevas y usadas lejos de los niños. Si sospecha que las pilas pueden haber sido ingeridas o introducidas en cualquier parte del cuerpo, busque ayuda médica inmediata.

P- O símbolo do contedor de lixo barrado indica que o produto é sujeito à recolha diferenciada. Devido a características técnicas, o produto se eliminado indevidamente, pode se tornar perigoso para a saúde e meio ambiente. Por esta razão o produto não deve ser eliminado junto com o lixo sólido urbano. O usuário deverá portanto entregar o equipamento sem mais utilização nos centros de recolha específicos para lixo eletrônico e eletrotécnico, ou então entregá-lo ao revendedor no momento da aquisição de um novo equipamento de tipo equivalente, na proporção de um a um ou entregá-lo gratuitamente, em caso de produtos de dimensões muito pequenas, nas lojas que ofereçam este serviço. A recolha diferenciada adequada para a entrega em seguida do equipamento inutilizável à reciclagem, ao tratamento e à eliminação ambiental compatível contribui à evitação de possíveis efeitos negativos para a saúde e o meio ambiente e favorece a reutilização e/ou a reciclagem dos materiais com os quais é composto o equipamento. A eliminação abusiva do produto comporta a aplicação das sanções previstas pela normativa vigente. Diferentes tipos de baterias novas e usadas não devem ser misturadas. Não utilize baterias recarregáveis e não tente recarregar as pilas que não podem ser recarregadas; recomenda-se utilizar somente baterias do mesmo tipo ou equivalentes às que foram recomendadas. Insira as baterias seguindo a correta polaridade (+/-); para substituir as pilas: tire a tampa, remova do vão as pilas descarregadas, insira as pilas novas com atenção à polaridade, reposicione a tampa. Não deixe as pilas ou eventuais ferramentas ao alcance das crianças; não jogue as pilas descarregadas no fogo e não as desperdice no meio ambiente, coloque-as nos contenedores para a coleta diferenciada; não ligue entre eles os eletrodos do vão das pilas para evitar curtos-circuitos. Proteja o vão das pilas da humidade e da chuva. Guarde para futuras referências.

Advertência! Esse produto contém bateria moeda. Uma bateria moeda se ingerida pode provocar graves queimaduras químicas internas. Elimine imediatamente as baterias exaustas: mantenha as baterias novas e usadas longe das crianças. Se achar que as baterias podem ter sido ingeridas ou colocadas no interior de uma parte qualquer do corpo, procure imediatamente assistência médica.

GR- Το ακυρωμένο σύμβολο κάδου απορριμμάτων υποδεικνύει ότι το προϊόν υπόκειται σε ανακύκλωση. Για τα τεχνικά χαρακτηριστικά του, το προϊόν, εάν δεν απορριφθεί σωστά, μπορεί να είναι επικίνδυνο για την υγεία μας και το περιβάλλον. Για το λόγο αυτό, το προϊόν δεν πρέπει να απορριπτεί μαζί με τα στερεά αστικά απόβλητα. Κατά συνέπεια, η χρήση θα πρέπει να μεταφερθεί την συσκευή στο τέλος της λειτουργικής ζωής της σε κατάλληλα διαφοροποιημένα κέντρα συλλογής για ηλεκτρονικές συσκευές και ηλεκτρο-τεχνικά απόβλητα, ή να την επιτρέψει στον λιανιστή/την κατά την αγορά μιας νέας συσκευής ισοδύναμο τύπου, ή να την αποκύκλωσει, δωρεάν, σε περίπτωση πολύ μικρών διαστάσεων σε καταστήματα που παρέχουν αυτή την υπηρεσία. Η κατάλληλη ξεχωριστή συλλογή για την μετέπειτα πρόθεση στην ανακύκλωση, επεξεργασία και περιβαλλοντικά συμβατή διάθεση συμβάλλει στην αποφυγή αρνητικών επιπτώσεων για το περιβάλλον και την υγεία και προωθεί την επαναχρησιμοποίηση ή / και ανακύκλωση των υλικών που αποτελούν τον εξοπλισμό. Πιθανόν απόρριψη του προϊόντος από τον ιδιοκτήτη συνεπάγεται την εφαρμογή των διοικητικών κυρώσεων που προβλέπονται από το νόμο. Μην χρησιμοποιείτε μαζί καινούριους και χρησιμοποιημένες μπαταρίες. Μην χρησιμοποιείτε επαναφορτιζόμενες μπαταρίες και μην προσπαθήσετε να επαναφορτίσετε απόλυτες μπαταρίες. Προτιμάται να χρησιμοποιείτε μόνο μπαταρίες ίδιου τύπου ή αντίστοιχες με αυτές που συνιστούμε. Εισάγετε τις μπαταρίες με τη σωστή πολικότητα (+/-). Για να αντικαταστήσετε τις μπαταρίες: αφαιρέστε το κάλυμμα, αφαιρέστε τις άδεις μπαταρίες από το χώρο μπαταριών, βάλτε τις νέες μπαταρίες προσέχοντας την πολικότητα, επανοποθετήστε το κάλυμμα. Μην αφήνετε τα παιδιά να έρθουν σε επαφή με μπαταρίες ή άλλα εξαρτήματα. Μην πετάτε τις άδεις μπαταρίες στη φωτιά ή στο περιβάλλον, αλλά χρησιμοποιείστε κάποια υπηρεσία ανακύκλωσης. Μην ενώνετε τους πόλους στις άδεις μπαταρίες για να μην προκαλέσετε βραχυκύκλωμα. Ο χώρος των μπαταριών πρέπει να προστατεύεται από την υγρασία και τη βροχή. Κρατήστε αυτές τις οδηγίες για μελλοντική χρήση.

Προειδοποίηση! Αυτό το προϊόν περιέχει μπαταρία τύπου νομίσματος. Μια μπαταρία σε σχήμα νομίσματος σε περίπτωση κατάπτωσης μπορεί να προκαλέσει σοβαρά εξωτερικά χημικά εγκαύματα. Αποφύγετε αμέσως τις χρησιμοποιημένες μπαταρίες: κρατήστε τις καινούριες και τις χρησιμοποιημένες μπαταρίες μακριά από παιδιά. Εάν πιστεύετε ότι οι μπαταρίες μπορεί να έχουν καταποθεί ή τοποθετηθεί σε οποιοδήποτε άλλο μέρος του σώματος, ζητήστε αμέσως ιατρική βοήθεια.

HR- Oznaka prekrizičene kante za otpad označava da je proizvod namijenjen za odvojeno prikupljanje otpada. Zbog svojih tehničkih karakteristika, ako proizvod nije pravilno odložen, može biti opasan za zdravlje i okoliš. Zbog toga proizvod ne smije bit odložen zajedno s gradskim otpadom. Korisnik treba odložiti nefunkcionalni uređaj u određeni centar za odvojeno prikupljanje elektronskog i elektrotehničkog otpada, ili predati proizvodu u trenutku kupnje novog proizvoda istog tipa ili predati bez plaćanja dodatnih troškova, u slučaju proizvoda malih dimenzija, u centrima koji nude ovaj tip usluge. Adekvatno odvojeno prikupljanje otpada za naredno recikliranje odbačenih uređaja, za tretiranje i odlaganje u skladu s okolišem doprinosi izbjegavanju negativnog utjecaja na zdravlje i okoliš te pomaže za naknadno korištenje i/ili recikliranje materijala od kojeg se sastoji uređaj. Nepriremeno odlaganje proizvoda stvara komplikacije te sankcije predviđene važećim odredbama. Različite nove i korištene baterije tretirate razvrstati. Ne koristite i ne punite nepunjive baterije. Koristite isključivo baterije iste vrste ili slične onima koje se preporučuju. Pravilno umetnite baterije prema polaritetu (+/-). Kako biste zamijenili baterije, otvorite poklopac, izvadite istrošene baterije iz ležišta, umetnite nove baterije, pazeci na polaritet, te zatvorite poklopac. Ne ostavljajte baterije i ostali pribor na dohvata djece. Ne bacajte istrošene baterije u vatra ni u prirodu, već ih odložite na posebno označena mjesta. Kako biste izbjegli kratki spoj ne spajajte elektrode iz ležišta baterija. Sačuvajte ove upute.

Opze! Ovaj proizvod sadrži bateriju u obliku kovanice. Ako se proguta, baterija u obliku kovanice može prouzročiti ozbiljne unutarnje kemijske opekline. Bacite odmah istrošene baterije: držite nove i rabljene baterije dalje od djece. Ako smatrate da va, baterija možda progutane ili stavljene u bilo koji dio tijela, odmah potražite liječničku pomoć.

Art. 586123

📍 Importato e fabbricato da: **GENERAL TRADE SPA**
Via G. Cassano - Km 2,2 - 74015 Martina Franca (TA) ITALY
✉ customer@generaltrade.it
www.generaltrade.it - Prodotto di provenienza Extra-UE

MATERIALI:
corpo in polipropilene
base in ABS
telecomando in polipropilene



220-240 V~ 50 Hz - 60W