



**SPREMI  
AGRUMI  
ELETTRICO**

*ISTRUZIONI D'USO*

## MISURE DI SICUREZZA



Prima dell'uso, leggere queste avvertenze e istruzioni e conservare per futuri riferimenti. La mancata osservanza dei presenti avvisi e istruzioni potrebbe causare scosse elettriche, incendi e/o infortuni gravi. Quando si usano apparecchi alimentati elettricamente, osservare sempre le normali precauzioni di sicurezza per ridurre il rischio di incendio, scosse elettriche, lesioni personali e danni materiali. L'apparecchio è destinato a essere utilizzato nelle applicazioni domestiche e similari ed in particolare nelle zone per cucinare riservate al personale nei negozi, negli uffici e negli altri ambienti professionali; nelle fattorie; da parte di clienti di alberghi, motel, e altri ambienti a carattere residenziale; negli ambienti tipo bed and breakfast. Non adatto per uso professionale. Non utilizzare l'apparecchio per usi diversi da quello per cui è concepito. Qualsiasi utilizzo diverso da quello indicato è da considerarsi improprio e pericoloso ed espone l'utilizzatore a rischi di natura elettrica e a danni alle persone. Allorché si decida di smaltire come rifiuto questo apparecchio, si raccomanda di renderlo inoperante tagliandone il cavo di alimentazione. Prima di collegare l'apparecchio alla rete di alimentazione, controllare che la tensione indicata sui dati tecnici corrisponda a quella

della rete locale e non utilizzare prese o prolunghe elettriche non compatibili con quanto indicato nei dati tecnici. Non utilizzare l'apparecchio se il cavo, la spina o alcune sue parti risultano danneggiate. Assicurarsi che il cavo di alimentazione sia adeguatamente tenuto lontano dall'apparecchio e non venga in contatto con le parti calde dello stesso o pressato su bordi o spigoli taglienti. Non scollegare mai l'apparecchio tirando il cavo. Dopo aver utilizzato l'apparecchio, scollegare il filo conduttore dalla fonte elettrica e attendere che si raffreddi prima di riportarlo a posto e di procedere alla sua pulizia. Tutte le riparazioni, compresa la (eventuale) la sostituzione del cavo di alimentazione, devono essere eseguite solamente da tecnici autorizzati ed esperti, in modo da prevenire ogni rischio. Non avvolgere mai il cavo di alimentazione attorno alla mano quando l'apparecchio è connesso alla rete elettrica. In caso di temporale, scollegare il cavo di alimentazione dalla presa di corrente. Distendere completamente il cavo prima dell'utilizzo. Non tirare o trasportare l'apparecchio per mezzo del filo di alimentazione. Non usare il filo di alimentazione come manico. Non tirare il filo di alimentazione attorno ad angoli aguzzi e non appoggiarlo su superfici calde. Conservare il presente libretto d'uso sicuro, insieme alle istruzioni, per l'intera durata di vita dell'apparecchio, a scopo di consultazione. In caso di cessione dell'apparecchio a terzi,

consegnare anche l'intera documentazione. Se nella lettura di questo libretto di istruzioni d'uso alcune parti risultassero di difficile comprensione o se sorgessero dubbi, prima di utilizzare il prodotto contattare l'azienda all'indirizzo indicato.



## **ATTENZIONE!**

Controllare periodicamente il corretto serraggio delle eventuali viti presenti, lo stato di usura dell'apparecchio ed accertarsi del suo corretto funzionamento. L'utilizzo di accessori non consigliati o non forniti dal costruttore dell'apparecchio può comportare rischi di incendio, shock elettrico o danni a persone. Scollegare sempre l'apparecchio dall'alimentazione se lasciato incustodito e prima di montarlo, smontarlo, pulirlo o mantenerlo. Non lasciare l'apparecchio esposto ad agenti atmosferici (pioggia, sole, ecc.). Non usare l'apparecchio all'aperto. Non lasciare incustodito l'apparecchio mentre è collegato alla rete elettrica. Non utilizzare l'apparecchio in caso di mani bagnate o piedi bagnati o nudi.



## **ATTENZIONE!**

Pericolo di soffocamento. Gli elementi dell'imballaggio non devono essere lasciati alla portata dei bambini in quanto potenziali fonti di pericolo.

Tenere il sacchetto di plastica lontano dalla portata di bambini. Non è un giocattolo. Durante l'utilizzo assicurarsi che i bambini non vengano a contatto con l'apparecchio. Se il cavo flessibile esterno di questo apparecchio è danneggiato, deve essere sostituito esclusivamente dal costruttore, dal suo servizio di assistenza, o da personale qualificato equivalente, al fine di evitare pericoli. L'apparecchio può essere utilizzato da bambini di età pari o superiore a 8 anni e da persone con ridotte capacità fisiche, sensoriali o mentali, o prive di esperienza o della necessaria conoscenza, purché sotto sorveglianza oppure dopo che le stesse abbiano ricevuto istruzioni relative all'uso sicuro dell'apparecchio e abbiano compreso i pericoli ad esso inerenti. I bambini devono essere sorvegliati per non giocare con l'apparecchio. La pulizia e la manutenzione destinata ad essere effettuata dall'utilizzatore non deve essere effettuata da bambini. Mantenere l'apparecchio e il suo cavo fuori dalla portata dei bambini di età inferiore a 8 anni e custodire in luogo asciutto e sicuro. L'apparecchio non è destinato ad essere fatto funzionare per mezzo di un temporizzatore esterno o con un sistema di comando separato.

Collocare l'apparecchio su un piano stabile dove non possa essere rovesciato. Non usare l'apparecchio in prossimità di vasche o lavandini pieni di acqua. Non immergere la base elettrica in acqua e non metterla mai sotto un rubinetto d'acqua corrente. Non esporre l'apparecchio all'umidità o all'influsso di agenti atmosferici. Far raffreddare l'apparecchio sempre per qualche minuto tra un utilizzo e un altro. Non usare l'apparecchio se è danneggiato il corpo motore o i suoi accessori. Spegnerlo e scollegarlo dall'alimentazione prima di sostituire gli accessori o di avvicinarsi a parti che si muovono durante l'uso. **Attenzione!** L'utilizzo improprio potrebbe causare lesioni. Per la pulizia utilizzare un panno umido.

Questo apparecchio è conforme ai requisiti del Regolamento (UE) 2023/826.

Consumo energetico in modalità off: 0,0W.

Consumo energetico in modalità stand-by: n.a.

Consumo energetico in modalità stand-by in rete: n.a.

Periodo dopo il quale raggiunge automaticamente la modalità off:

l'apparecchio non è dotato di funzione automatica di passaggio in off mode. L'apparecchio viene spento manualmente dall'utente.

Periodo dopo il quale raggiunge automaticamente la modalità stand-by: n.a.

Periodo dopo il quale raggiunge

automaticamente la modalità stand-by in rete: n.a.

L'apparecchio non dispone di modalità standby né di standby in rete.

Alimentazione: il prodotto è dotato di alimentazione integrata e non richiede alimentatore esterno.

#### COMPONENTI

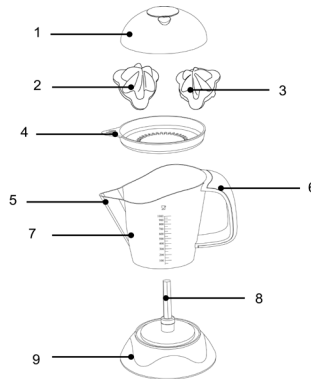

1. Coperchio
2. Primo cono
3. Secondo cono
4. Filtro
5. Beccuccio
6. Manico
7. Contenitore
8. Perno rotante
9. Base

#### ASSEMBLAGGIO

Posizionare il contenitore raccogli succo con il beccuccio, il filtro e il cono spremitore sul perno rotante del corpo dello spremi agrumi.

Tagliare a metà l'agrumo o gli agrumi che si desiderano spremere.

Premere la metà dell'agrumo sul cono spremitore e lo spremiagrumi entrerà in funzione automaticamente. Smettere di premere e lo spremiagrumi si fermerà automaticamente.

**Importante: Non utilizzare l'unità per più di 15 minuti consecutivi.**

**Al termine scollegare il cavo di alimentazione dalla presa di corrente elettrica.**

#### PULIZIA E MANUTENZIONE

Si consiglia di pulire lo spremiagrumi immediatamente dopo l'uso, prima che i residui degli agrumi si seccino. Prima di procedere alla pulizia dello spremiagrumi, scollegare il cavo di alimentazione dalla presa di corrente elettrica. Il coperchio, il cono spremitore, il filtro e il contenitore possono essere lavati con acqua e sapone.

Pulire la base con un panno umido.

Non immergere mai la base dello spremiagrumi in acqua.

Non usare prodotti abrasivi, spugne metalliche perché potrebbero danneggiare le superfici dello spremiagrumi.

Prima di riporre lo spremiagrumi, accertarsi che tutte le parti siano completamente asciutte.

## E - MEDIDAS DE SEGURIDAD



Antes del uso, lea estas advertencias e instrucciones y consérvelas para futuras consultas. El incumplimiento de las presentes advertencias e instrucciones puede causar descargas eléctricas, incendios y/o lesiones graves. Cuando se utilizan aparatos alimentados eléctricamente, observe siempre las precauciones normales de seguridad para reducir el riesgo de incendio, descarga eléctrica, lesiones personales y daños materiales. El aparato está destinado a ser utilizado únicamente en aplicaciones domésticas para las funciones indicadas en este manual. No apto para uso profesional. No utilice el aparato para usos distintos de los previstos. Cualquier uso diferente al indicado se considera inadecuado y peligroso y expone al usuario a riesgos eléctricos y daños personales. Cuando se decida desechar este aparato, se recomienda inutilizarlo cortando el cable de alimentación. Antes de conectar el aparato a la red eléctrica, compruebe que la tensión indicada en los datos técnicos corresponde a la de la red local y no utilice enchufes o alargadores no compatibles con lo indicado en los datos técnicos. No utilice el aparato si el cable, el enchufe o alguna de sus partes están dañados. Asegúrese de que el cable de alimentación se mantenga adecuadamente alejado del aparato y no entre en contacto con las partes

calientes del mismo o quede aprisionado en bordes o esquinas afiladas. Nunca desconecte el aparato tirando del cable. Después de utilizar el aparato, desconéctelo de la fuente eléctrica y espere a que se enfríe antes de guardarlo y proceder a su limpieza. Todas las reparaciones, incluida la eventual sustitución del cable de alimentación, deben ser realizadas exclusivamente por técnicos autorizados y cualificados, a fin de evitar cualquier riesgo. No enrolle nunca el cable de alimentación alrededor de la mano cuando el aparato esté conectado a la red eléctrica. En caso de tormenta, desconecte el cable de alimentación de la toma de corriente. Extienda completamente el cable antes de su uso. No tire ni transporte el aparato sujetándolo por el cable de alimentación. No utilice el cable como asa. No tire del cable alrededor de esquinas agudas ni lo coloque sobre superficies calientes. Conserve este manual de uso seguro, junto con las instrucciones, durante toda la vida útil del aparato, para su consulta. En caso de ceder el aparato a terceros, entregue también toda la documentación. Si al leer este manual de instrucciones algunas partes resultaran difíciles de comprender o surgieran dudas, póngase en contacto con la empresa en la dirección indicada antes de utilizar el producto.



**ATENCIÓN!**

Compruebe periódicamente el correcto apriete de los tornillos eventualmente presentes, el estado de desgaste del aparato y asegúrese de su correcto funcionamiento. El uso de accesorios no recomendados o no suministrados por el fabricante del aparato puede comportar riesgos de incendio, descarga eléctrica o daños personales. Desconecte siempre el aparato de la alimentación si queda sin supervisión y antes de montarlo, desmontarlo, limpiarlo o realizarle mantenimiento. No deje el aparato expuesto a agentes atmosféricos (lluvia, sol, etc.). No utilice el aparato en exteriores. No deje el aparato desatendido mientras esté conectado a la red eléctrica. No utilice el aparato con las manos o pies mojados o descalzos.



## **ATENCIÓN!**

Peligro de asfixia. Los elementos del embalaje no deben dejarse al alcance de los niños, ya que son fuentes potenciales de peligro. Mantenga la bolsa de plástico fuera del alcance de los niños. No es un juguete. Durante el uso, asegúrese de que los niños no entren en contacto con el aparato.

Si el cable flexible externo de este aparato está dañado, debe ser sustituido exclusivamente por el fabricante, su

servicio de asistencia o por personal cualificado, a fin de evitar peligros. El aparato puede ser utilizado por niños de 8 años o más y por personas con capacidades físicas, sensoriales o mentales reducidas, o sin experiencia o conocimientos necesarios, siempre que estén bajo supervisión o hayan recibido instrucciones sobre el uso seguro del aparato y comprendan los peligros relacionados. Los niños deben ser supervisados para que no jueguen con el aparato. La limpieza y el mantenimiento destinados a ser realizados por el usuario no deben ser efectuados por niños. Mantenga el aparato y su cable fuera del alcance de los niños menores de 8 años y consérvelo en un lugar seco y seguro.

El aparato no está destinado a funcionar mediante un temporizador externo ni mediante un sistema de control separado.

Coloque el aparato sobre una superficie estable donde no pueda volcarse. No utilice el aparato cerca de bañeras o lavabos llenos de agua. No sumerja la base eléctrica en agua ni la coloque nunca bajo un grifo de agua corriente. No exponga el aparato a la

humedad ni a la influencia de agentes atmosféricos. Deje enfriar el aparato durante unos minutos entre un uso y otro. No utilice el aparato si el cuerpo motor o sus accesorios están dañados. Apague el aparato y desconéctelo de la alimentación antes de sustituir los accesorios o acercarse a partes que se mueven durante el uso. Atención: el uso inadecuado podría causar lesiones. Para la limpieza utilice un paño húmedo. Este aparato cumple los requisitos del Reglamento (UE) 2023/826.

Consumo energético en modo off: 0,0 W.

Consumo energético en modo stand-by: n.a.

Consumo energético en modo stand-by en red: n.a.

Tiempo tras el cual entra automáticamente en modo off: el aparato no dispone de función automática de paso al modo off. El aparato se apaga manualmente por el usuario.

Tiempo tras el cual entra automáticamente en modo stand-by: n.a.

Tiempo tras el cual entra automáticamente en modo stand-by en red: n.a.

El aparato no dispone de modo standby ni de standby en red.

Alimentación: el producto está equipado con alimentación integrada y no requiere un adaptador externo.

#### COMPONENTES

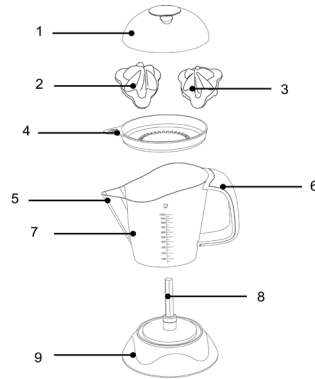

1. Tapa
2. Primer cono
3. Segundo cono
4. Filtro
5. Surtidor
6. Asa
7. Recipiente
8. Pivote giratorio
9. Base

#### MONTAJE

Coloque el recipiente para zumo con surtidor, el filtro y el cono exprimidor sobre el pivote giratorio del cuerpo del exprimidor.

Corte a la mitad el cítrico o cítricos que quiera exprimir.

Presione la mitad del cítrico sobre el cono exprimidor y el exprimidor se pondrá en marcha automáticamente. Deje de presionar y el exprimidor se detendrá automáticamente.

Importante: No utilice la unidad durante más de 15 minutos seguidos.

Cuando termine, desconecte el cable de alimentación de la toma de corriente eléctrica.

#### LIMPIEZA Y MANTENIMIENTO

Se recomienda limpiar el exprimidor justo después de utilizarlo, antes de que los residuos de los cítricos se sequen. Antes de proceder a la limpieza del exprimidor, desconecte el cable de alimentación de la toma de corriente eléctrica. La tapa, el cono exprimidor, el filtro y el recipiente se pueden lavar con agua y jabón.

Limpie la base con un paño húmedo.

Nunca sumerja la base del exprimidor en agua.

No utilice productos abrasivos ni estropajos metálicos porque podrían dañar las superficies del exprimidor.

Antes de guardar el exprimidor, asegúrese de que todas las partes estén completamente secas.

## P - MEDIDAS DE SEGURANÇA



Antes da utilização, leia estes avisos e instruções e guarde-os para futuras referências. O incumprimento destes avisos e instruções pode provocar choques elétricos, incêndios e/ou ferimentos graves. Ao utilizar aparelhos elétricos, observe sempre as precauções normais de segurança para reduzir o risco de incêndio, choque elétrico, lesões pessoais e danos materiais. O aparelho destina-se exclusivamente a uso doméstico para as funções indicadas neste manual. Não é adequado para uso profissional. Não utilize o aparelho para fins diferentes dos previstos. Qualquer utilização diferente da indicada é considerada imprópria e perigosa e expõe o utilizador a riscos elétricos e danos pessoais. Ao decidir descartar este aparelho, recomenda-se torná-lo inoperacional cortando o cabo de alimentação. Antes de ligar o aparelho à rede elétrica, verifique se a tensão indicada nos dados técnicos corresponde à da rede local e não utilize tomadas ou extensões não compatíveis com o indicado nos dados técnicos. Não utilize o aparelho se o cabo, a ficha ou qualquer das suas partes estiver danificado. Certifique-se de que o cabo de alimentação é mantido longe do aparelho e não entra em contacto com partes quentes do mesmo ou fica preso em bordas afiadas. Nunca desligue o aparelho puxando pelo cabo. Após a utilização, desligue

o cabo da fonte elétrica e aguarde que arrefeça antes de o arrumar e proceder à sua limpeza. Todas as reparações, incluindo a eventual substituição do cabo de alimentação, devem ser realizadas apenas por técnicos autorizados e experientes, de modo a evitar riscos. Nunca enrole o cabo de alimentação à volta da mão quando o aparelho estiver ligado à rede elétrica. Em caso de trovoadas, desligue o cabo da tomada. Estenda completamente o cabo antes da utilização. Não puxe nem transporte o aparelho pelo cabo de alimentação. Não utilize o cabo como pega. Não puxe o cabo em torno de cantos afiados nem o coloque sobre superfícies quentes. Guarde este manual de utilização em segurança, juntamente com as instruções, durante toda a vida útil do aparelho, para consulta. Se o aparelho for cedido a terceiros, entregue igualmente toda a documentação. Se, ao ler este manual, alguma parte for difícil de compreender ou surgirem dúvidas, contacte a empresa no endereço indicado antes de utilizar o produto.



### **ATENÇÃO!**

Verifique periodicamente o correto aperto dos parafusos, o estado de desgaste do aparelho e assegure-se do seu correto funcionamento. A utilização de acessórios não recomendados ou não fornecidos pelo fabricante pode causar riscos de incêndio,

choque elétrico ou ferimentos. Desligue sempre o aparelho da corrente se ficar sem supervisão e antes de o montar, desmontar, limpar ou realizar manutenção. Não exponha o aparelho a agentes atmosféricos (chuva, sol, etc.). Não utilize o aparelho no exterior. Não deixe o aparelho sem supervisão enquanto estiver ligado à corrente elétrica. Não utilize o aparelho com as mãos ou pés molhados ou descalços.



## **ATENÇÃO!**

Perigo de asfixia. Os materiais de embalagem não devem ser deixados ao alcance das crianças, pois podem ser perigosos. Mantenha o saco plástico fora do alcance das crianças. Não é um brinquedo. Durante a utilização, certifique-se de que as crianças não entram em contacto com o aparelho.

Se o cabo flexível externo deste aparelho estiver danificado, deve ser substituído exclusivamente pelo fabricante, pelo seu serviço técnico ou por pessoal qualificado, para evitar perigos. O aparelho pode ser utilizado por crianças com 8 anos ou mais e por pessoas com capacidades físicas, sensoriais ou mentais reduzidas, ou sem experiência ou conhecimento, desde que sob supervisão ou após

terem recebido instruções sobre o uso seguro do aparelho e compreendam os riscos associados. As crianças devem ser supervisionadas para não brincarem com o aparelho. A limpeza e manutenção destinadas ao utilizador não devem ser realizadas por crianças. Mantenha o aparelho e o cabo fora do alcance de crianças com menos de 8 anos e guarde-o num local seco e seguro.

O aparelho não se destina a funcionar através de um temporizador externo ou sistema de controlo separado.

Coloque o aparelho sobre uma superfície estável onde não possa tombar. Não utilize o aparelho perto de banheiras ou lavatórios cheios de água. Não mergulhe a base elétrica em água nem a coloque sob uma torneira com água corrente. Não exponha o aparelho à humidade ou a agentes atmosféricos. Deixe o aparelho arrefecer durante alguns minutos entre utilizações. Não utilize o aparelho se o corpo do motor ou os seus acessórios estiverem danificados. Desligue o aparelho e retire-o da corrente antes de substituir acessórios ou de se aproximar de partes em movimento durante o uso. Atenção: a utilização inadequada pode causar lesões. Para a limpeza utilize um pano húmido.

Este aparelho está em conformidade com os requisitos do Regulamento (UE) 2023/826.

Consumo energético em modo off: 0,0 W.

Consumo energético em modo standby: n.a.

Consumo energético em modo standby em rede: n.a.

Período após o qual entra automaticamente no modo off:

o aparelho não possui função automática para o modo off. O aparelho é desligado manualmente pelo utilizador.

Período após o qual entra automaticamente no modo standby: n.a.

Período após o qual entra automaticamente no modo standby em rede: n.a.

O aparelho não possui modo standby nem standby em rede.

Alimentação: o produto possui alimentação integrada e não necessita de adaptador externo.

#### COMPONENTES

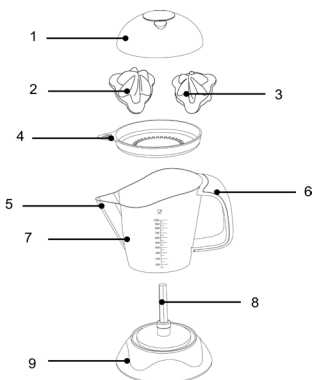

1. Tampa
2. Primeiro cone
3. Segundo cone
4. Filtro
5. Bico
6. Empunhadura
7. Recipiente
8. Eixo giratório
9. Base

#### MONTAGEM

Posicione o recipiente recolhedor de suco com o bico, o filtro e o cone espremedor no eixo giratório do corpo do espremedor de citrinos.

Corte na metade o citrino ou os citrinos que devem ser espremidos.

Empurre a metade do citrino no cone espremedor e o espremedor de citrinos se acionará automaticamente. Quando parar de empurrar o citrino o espremedor de citrinos parará automaticamente.

Importante: Non utilize a unidade por mais de 15 minutos seguidos.

Após a utilização desconecte o cabo de alimentação da tomada de corrente elétrica.

#### LIMPEZA E MANUTENÇÃO

É aconselhável limpar o espremedor de citrinos imediatamente após a utilização, antes que os restos dos citrinos se sequem. Antes de proceder com a limpeza do espremedor de citrinos, desconecte o cabo de alimentação da tomada de corrente elétrica. A tampa, o cone espremedor, o filtro e o recipiente podem ser lavados com água e sabão.

Limpe a base com um pano húmido.

Nunca mergulhe a base do espremedor de citrinos na água.

Não utilize produtos abrasivos, esponjas metálicas pois esses produtos podem danificar a superfície do espremedor de citrinos.

Antes de guardar o espremedor de citrinos, verifique se todas as partes estão completamente secas.

## GR - ΜΕΤΡΑ ΑΣΦΑΛΕΙΑΣ



Πριν από τη χρήση, διαβάστε αυτές τις προειδοποιήσεις και οδηγίες και φυλάξτε τις για μελλοντική αναφορά. Η

μη τήρηση των παρόντων προειδοποιήσεων και οδηγιών μπορεί να προκαλέσει ηλεκτροπληξία, πυρκαγιά και/ή σοβαρούς τραυματισμούς. Όταν χρησιμοποιείτε ηλεκτρικές συσκευές, τηρείτε πάντα τις συνήθεις προφυλάξεις ασφαλείας για τη μείωση του κινδύνου πυρκαγιάς, ηλεκτροπληξίας, σωματικών τραυματισμών και υλικών ζημιών. Η συσκευή προορίζεται μόνο για οικιακή χρήση για τις λειτουργίες που αναφέρονται στο παρόν εγχειρίδιο. Δεν είναι κατάλληλη για επαγγελματική χρήση. Μην χρησιμοποιείτε τη συσκευή για σκοπούς διαφορετικούς από αυτούς για τους οποίους έχει σχεδιαστεί. Κάθε διαφορετική χρήση θεωρείται ακατάλληλη και επικίνδυνη και εκθέτει τον χρήστη σε ηλεκτρικούς κινδύνους και σωματικές βλάβες. Όταν αποφασίσετε να απορρίψετε τη συσκευή, συνιστάται να την καταστήσετε μη λειτουργική κόβοντας το καλώδιο τροφοδοσίας. Πριν συνδέσετε τη συσκευή στο ηλεκτρικό δίκτυο, ελέγξτε ότι η τάση που αναγράφεται στα τεχνικά στοιχεία αντιστοιχεί σε αυτήν του τοπικού δικτύου και μην χρησιμοποιείτε πρίζες ή καλώδια επέκτασης που δεν είναι συμβατά με όσα αναφέρονται στα τεχνικά δεδομένα. Μην χρησιμοποιείτε τη συσκευή εάν το καλώδιο, το φις ή οποιοδήποτε μέρος αυτής είναι κατεστραμμένο. Βεβαιωθείτε ότι το καλώδιο τροφοδοσίας κρατείται σε απόσταση από τη συσκευή και ότι δεν έρχεται σε επαφή με θερμές επιφάνειες ή αιχμηρές άκρες. Μην αποσυνδέετε ποτέ τη συσκευή τραβώντας το

καλώδιο. Μετά τη χρήση, αποσυνδέστε τη συσκευή από την πρίζα και αφήστε τη να κρυώσει πριν την αποθηκεύσετε ή την καθαρίσετε. Όλες οι επισκευές, συμπεριλαμβανομένης της πιθανής αντικατάστασης του καλωδίου τροφοδοσίας, πρέπει να πραγματοποιούνται μόνο από εξουσιοδοτημένους και εξειδικευμένους τεχνικούς, για την αποφυγή κινδύνων. Μην τυλίγετε ποτέ το καλώδιο τροφοδοσίας γύρω από το χέρι σας όταν η συσκευή είναι συνδεδεμένη στο ρεύμα. Σε περίπτωση καταιγίδας, αποσυνδέετε το καλώδιο από την πρίζα. Τεντώστε πλήρως το καλώδιο πριν από τη χρήση. Μην τραβάτε ή μεταφέρετε τη συσκευή από το καλώδιο τροφοδοσίας. Μην χρησιμοποιείτε το καλώδιο ως λαβή. Μην τραβάτε το καλώδιο γύρω από αιχμηρές γωνίες και μην το τοποθετείτε πάνω σε θερμές επιφάνειες. Φυλάξτε το παρόν εγχειρίδιο μαζί με τις οδηγίες καθ' όλη τη διάρκεια ζωής της συσκευής για μελλοντική αναφορά. Εάν παραδώσετε τη συσκευή σε τρίτους, παραδώστε και όλη τη σχετική τεκμηρίωση. Εάν κατά την ανάγνωση του παρόντος εγχειριδίου οριζόμενα σημεία είναι δύσκολα στην κατανόηση ή εάν προκύψουν απορίες, επικοινωνήστε με την εταιρεία στη δηλωμένη διεύθυνση πριν χρησιμοποιήσετε το προϊόν.



**ΠΡΟΣΟΧΗ!**

Ελέγχετε περιοδικά τη σωστή σύσφιξη τυχόν βιδών, την κατάσταση φθοράς της συσκευής

και βεβαιωθείτε για την ορθή λειτουργία της. Η χρήση μη εγκεκριμένων εξαρτημάτων ή μη παρεχόμενων από τον κατασκευαστή ενδέχεται να προκαλέσει κινδύνους πυρκαγιάς, ηλεκτροπληξίας ή σωματικών βλαβών. Αποσυνδέετε πάντα τη συσκευή από το ρεύμα εάν μείνει χωρίς επίβλεψη και πριν τη συναρμολόγηση, αποσυναρμολόγηση, καθαρισμό ή συντήρηση. Μην αφήνετε τη συσκευή εκτεθειμένη σε καιρικές συνθήκες (βροχή, ήλιο κ.λπ.). Μην χρησιμοποιείτε τη συσκευή σε εξωτερικούς χώρους. Μην αφήνετε τη συσκευή χωρίς επίβλεψη όταν είναι συνδεδεμένη στο ρεύμα. Μην χρησιμοποιείτε τη συσκευή με βρεγμένα χέρια ή πόδια ή με γυμνά πόδια.



## **ΠΡΟΣΟΧΗ!**

Κίνδυνος ασφυξίας. Τα υλικά συσκευασίας δεν πρέπει να βρίσκονται εντός της εμβέλειας παιδιών, καθώς αποτελούν πιθανή πηγή κινδύνου. Κρατήστε τη σακούλα μακριά από τα παιδιά. Δεν είναι παιχνίδι. Κατά τη χρήση, βεβαιωθείτε ότι τα παιδιά δεν έρχονται σε επαφή με τη συσκευή.

Εάν το εξωτερικό εύκαμπτο καλώδιο της συσκευής είναι κατεστραμμένο, πρέπει να αντικατασταθεί αποκλειστικά από τον κατασκευαστή, το εξουσιοδοτημένο σέρβις ή από εξίσου ειδικευμένο

προσωπικό, για την αποφυγή κινδύνων. Η συσκευή μπορεί να χρησιμοποιηθεί από παιδιά ηλικίας 8 ετών και άνω και από άτομα με μειωμένες σωματικές, αισθητηριακές ή πνευματικές ικανότητες ή χωρίς εμπειρία και γνώση, υπό επίβλεψη ή αφού λάβουν οδηγίες σχετικά με την ασφαλή χρήση της συσκευής και κατανοήσουν τους κινδύνους που σχετίζονται με αυτήν. Τα παιδιά πρέπει να επιβλέπονται ώστε να μην παίζουν με τη συσκευή. Ο καθαρισμός και η συντήρηση που προορίζονται να πραγματοποιηθούν από τον χρήστη δεν πρέπει να γίνονται από παιδιά. Κρατήστε τη συσκευή και το καλώδιό της μακριά από παιδιά κάτω των 8 ετών και φυλάξτε τη σε ξηρό και ασφαλές μέρος.

Η συσκευή δεν προορίζεται να λειτουργεί μέσω εξωτερικού χρονοδιακόπτη ή ξεχωριστού συστήματος ελέγχου.

Τοποθετήστε τη συσκευή σε σταθερή επιφάνεια όπου δεν μπορεί να ανατραπεί. Μην χρησιμοποιείτε τη συσκευή κοντά σε μανιέρες ή νιπτήρες γεμάτων με νερό. Μην βυθίζετε την ηλεκτρική βάση σε νερό και μην τη θέτετε ποτέ κάτω από τρεχούμενο νερό. Μην εκθέτετε τη συσκευή σε υγρασία ή σε καιρικές συνθήκες.

Αφήστε τη συσκευή να κρυώσει για λίγα λεπτά μεταξύ των χρήσεων. Μην χρησιμοποιείτε τη συσκευή εάν το μοτέρ ή τα εξαρτήματά του είναι κατεστραμμένα. Απενεργοποιήστε και αποσυνδέστε τη συσκευή από την τροφοδοσία πριν αντικαταστήσετε τα εξαρτήματα ή πλησιάσετε σε μέρη που κινούνται κατά τη χρήση. Προσοχή! Η ακατάλληλη χρήση μπορεί να προκαλέσει τραυματισμούς. Για τον καθαρισμό χρησιμοποιήστε ένα υγρό πανί.

Η συσκευή αυτή συμμορφώνεται με τις απαιτήσεις του Κανονισμού (ΕΕ) 2023/826.

Κατανάλωση ενέργειας σε λειτουργία off: 0,0 W.

Κατανάλωση ενέργειας σε λειτουργία standby: n.a.

Κατανάλωση ενέργειας σε λειτουργία standby δικτύου: n.a.

Χρόνος μετά τον οποίο εισέρχεται αυτόματα σε λειτουργία off:

η συσκευή δεν διαθέτει αυτόματη μετάβαση σε λειτουργία off. Η συσκευή απενεργοποιείται χειροκίνητα από τον χρήστη.

Χρόνος μετά τον οποίο εισέρχεται αυτόματα σε λειτουργία standby: n.a.

Χρόνος μετά τον οποίο εισέρχεται αυτόματα σε λειτουργία standby δικτύου: n.a.

Η συσκευή δεν διαθέτει λειτουργία standby ούτε λειτουργία standby δικτύου.

Τροφοδοσία: το προϊόν διαθέτει ενσωματωμένη τροφοδοσία και δεν απαιτεί εξωτερικό τροφοδοτικό.

#### ΕΞΑΡΤΗΜΑΤΑ

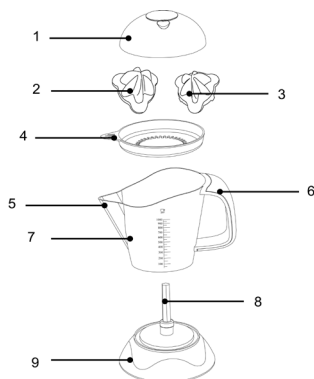

1. Καπάκι
2. Πρώτος κώνος
3. Δεύτερος κώνος
4. Φίλτρο
5. Στόμιο
6. Λαβή
7. Δοχείο
8. Περιτρεφόμενος πείρος
9. Βάση

#### ΣΥΝΑΡΜΟΛΟΓΗΣΗ

Τοποθετήστε το δοχείο συλλογής χυμών με το στόμιο, το φίλτρο και τον κώνο συμπίεσης στον περιτρεφόμενο πείρο του σώματος του στίφτη.

Κόψτε το εσπεριδοειδές ή τα εσπεριδοειδή που θέλετε να στύψετε στη μέση.

Πιέστε το μισό από το εσπεριδοειδές πάνω στο κώνο συμπίεσης και ο στίφτης εσπεριδοειδών θα ξεκινήσει αυτόματα. Σταματήστε να πιέζετε και ο στίφτης θα σταματήσει αυτόματα.

Σημαντικό: Μην χρησιμοποιείτε τη συσκευή για περισσότερα από 15 συνεχόμενα λεπτά.

Στο τέλος, αποσυνδέστε το καλώδιο τροφοδοσίας από την πρίζα.

#### ΚΑΘΑΡΙΣΜΟΣ ΚΑΙ ΣΥΝΤΗΡΗΣΗ

Συνιστάται να καθαρίζετε την αποχυμωτή αμέσως μετά τη χρήση, προτού στεγνώσουν τα υπολείμματα των εσπεριδοειδών. Πριν από τον καθαρισμό του αποχυμωτή, αποσυνδέστε το καλώδιο τροφοδοσίας από την πρίζα. Το καπάκι, ο κώνος συμπίεσης, το φίλτρο και το δοχείο μπορούν να πλυθούν με σαπούνι και νερό.

Καθαρίστε τη βάση με ένα υγρό πανί.

Ποτέ μην βυθίζετε τη βάση του αποχυμωτή στο νερό.

Μην χρησιμοποιείτε γυαλιστικά προϊόντα, μεταλλικά σφουγγαράκια, καθώς μπορεί να προκαλέσουν ζημιά στις επιφάνειες του αποχυμωτή. Πριν αποθηκεύσετε τον αποχυμωτή, βεβαιωθείτε ότι όλα τα μέρη είναι

## HR - SIGURNOSNE MJERE



Prije uporabe pažljivo pročitajte ova upozorenja i upute te ih sačuvajte za buduću referencu. Nepridržavanje ovih upozorenja i uputa može uzrokovati električni udar, požar i/ili teške ozljede. Pri korištenju električnih uređaja uvijek se pridržavajte uobičajenih sigurnosnih mjera kako biste smanjili rizik od požara, električnog udara, osobnih ozljeda i materijalne štete. Uređaj je namijenjen isključivo za kućnu uporabu i za funkcije navedene u ovom priručniku. Nije pogodan za profesionalnu uporabu. Ne koristiti uređaj u svrhe različite od predviđenih. Svaka druga uporaba smatra se nepravilnom i opasnom te izlaže korisnika električnim opasnostima i ozljedama. Kada se uređaj odluči zbrinuti, preporučuje se učiniti ga neupotrebljivim rezanjem kabela napajanja. Prije spajanja uređaja na električnu mrežu provjerite odgovara li napon naveden u tehničkim podacima lokalnom naponu te ne koristite utičnice ili produžne kabele koji nisu kompatibilni s tehničkim podacima. Ne koristiti uređaj ako su kabel, utikač ili neki dijelovi oštećeni. Provjerite da je kabel napajanja udaljen od uređaja i da nije u kontaktu s vrućim dijelovima ili oštrim rubovima. Uređaj nikada ne odspajajte povlačenjem za kabel. Nakon korištenja odspojite uređaj iz struje

i pričekajte da se ohladi prije spremanja ili čišćenja. Sve popravke, uključujući moguću zamjenu kabela napajanja, smiju obavljati samo ovlašteni i kvalificirani tehničari kako bi se izbjegli rizici. Nikada ne omotavajte kabel oko ruke dok je uređaj priključen na struju. U slučaju oluje, odspojite uređaj iz utičnice. U potpunosti odmotajte kabel prije korištenja. Ne povlačite niti ne prenosite uređaj pomoću kabela. Ne koristiti kabel kao ručku. Ne povlačiti kabel preko oštih rubova i ne stavljati ga na vruće površine. Čuvajte ovaj priručnik i upute tijekom cijelog vijeka trajanja uređaja za buduću referencu. Ako uređaj predate trećoj osobi, obavezno priložite i svu dokumentaciju. Ako su dijelovi priručnika teški za razumjeti ili imate nedoumica, prije uporabe proizvoda kontaktirajte tvrtku na navedenoj adresi.



**OPREZ!**

Redovito provjeravajte pravilnu zategnutost vijaka, stanje trošenja uređaja i ispravno funkcioniranje. Korištenje dodatne opreme koja nije preporučena ili isporučena od proizvođača može uzrokovati rizik od požara, električnog udara ili ozljeda. Uređaj uvijek odspojite iz mreže ako je bez nadzora te prije sastavljanja, rastavljanja, čišćenja ili održavanja. Ne izlažite uređaj vremenskim uvjetima (kiša, sunce, itd.). Ne koristiti

uređaj na otvorenom. Ne ostavljajte uređaj bez nadzora dok je priključen na električnu mrežu. Ne koristiti uređaj s mokrim rukama ili nogama ili bosonogi.



## **OPREZ!**

Opasnost od gušenja. Materijali ambalaže ne smiju se ostavljati u doseg djece jer mogu predstavljati opasnost. Držite plastičnu vrećicu izvan dohvata djece. Nije igračka. Tijekom uporabe provjerite da djeca ne dolaze u kontakt s uređajem.

Ako je vanjski fleksibilni kabel ovog uređaja oštećen, mora ga zamijeniti isključivo proizvođač, njegov servis ili kvalificirano osoblje kako bi se izbjegla opasnost. Uređaj mogu koristiti djeca od 8 godina i starija te osobe smanjenih fizičkih, osjetilnih ili mentalnih sposobnosti, ili bez iskustva i znanja, pod nadzorom ili nakon pouke o sigurnoj uporabi uređaja i razumijevanju povezanih opasnosti. Djecu treba nadzirati kako ne bi koristila uređaj kao igračku. Čišćenje i održavanje koje bi trebao obavljati korisnik ne smiju obavljati djeca. Uređaj i kabel držite izvan dohvata djece mlađe od 8 godina i pohranite ga na suhom i sigurnom mjestu.

Uređaj nije namijenjen radu putem vanjskog mjerača vremena ili zasebnog sustava upravljanja.

Postavite uređaj na stabilnu površinu gdje se ne može prevrnuti. Ne koristite uređaj u blizini kada su kade ili sudoperi puni vode. Ne uranjajte električnu bazu u vodu i nikada je ne stavljajte pod tekuću vodu iz slavine. Ne izlažite uređaj vlazi ili atmosferskim utjecajima. Ostavite uređaj da se ohladi nekoliko minuta između upotreba. Ne koristite uređaj ako je kućište motora ili njegovi dodaci oštećeni. Isključite uređaj i odspojite ga iz napajanja prije zamjene dodataka ili približavanja dijelovima koji se pomiču tijekom uporabe. Pažnja! Nepravilna uporaba može uzrokovati ozljede. Za čišćenje koristite vlažnu krpu.

Ovaj uređaj je u skladu sa zahtjevima Uredbe (EU) 2023/826.

Potrošnja energije u načinu off: 0,0 W.

Potrošnja energije u načinu pripravnosti: n.a.

Potrošnja energije u mrežnoj pripravnosti: n.a.

Vrijeme nakon kojeg automatski prelazi u način off:

uređaj nema funkciju automatskog prelaska u način off. Uređaj korisnik ručno isključuje.

Vrijeme nakon kojeg automatski prelazi



## LEGENDA SIMBOLI

**E** - LEYENDA DE SÍMBOLOS / **P** - LEGENDA DE SÍMBOLOS **GR** - ΥΠΟΜΝΗΜΑ ΣΥΜΒΟΛΩΝ / **HR** - LEGENDA SIMBOLA:



= Leggere il manuale dell'operatore

**E** - Leer el manual del operador

**P** - Leia o manual do operador

**GR** - Διαβάστε το εγχειρίδιο του χειριστή

**HR** - Pročitajte priručnik za rukovanje



= Osservare le avvertenze e le norme sulla sicurezza

**E** - Respete las advertencias y normas de seguridad

**P** - Respeitar os avisos e as normas de segurança

**GR** - Τηρείτε τις προειδοποιήσεις και τους κανονισμούς ασφαλείας

**HR** - Poštujte upozorenja i sigurnosne propise



= Smaltimento delle apparecchiature elettriche ed elettroniche

**E** - Eliminación de equipos eléctricos y electrónicos

**P** - Descarte de equipamentos elétricos e eletrônicos

**GR** - Απόρριψη ηλεκτρικού και ηλεκτρονικού εξοπλισμού

**HR** - Odlaganje električne i elektroničke opreme



= Apparecchio con classe di protezione II

**E** - Aparato con clase de protección II

**P** - Aparelho com classe de proteção II

**GR** - Συσκευή με κλάση προστασίας II

**HR** - Uredaj klase zaštite II







Il simbolo del cassonetto barrato indica che il prodotto è soggetto alla raccolta differenziata. Per le sue caratteristiche tecniche il prodotto, se smaltito impropriamente, può rivelarsi dannoso per la salute e per l'ambiente. Per questo motivo il prodotto non deve essere smaltito insieme ai rifiuti solido urbani. L'utente dovrà pertanto conferire l'apparecchiatura giunta a fine vita agli idonei centri di raccolta differenziata dei rifiuti elettronici ed elettrotecnici, oppure riconsegnarla al rivenditore al momento dell'acquisto di una nuova apparecchiatura di tipo equivalente, in ragione di uno ad uno o conferirla gratuitamente, in caso di prodotto di piccolissime dimensioni, presso i negozi che forniscono questo servizio. L'adeguata raccolta differenziata per l'avvio successivo dell'apparecchiatura dismessa al riciclaggio, al trattamento e allo smaltimento ambientalmente compatibile contribuisce ad evitare possibili effetti negativi sulla salute e sull'ambiente e favorisce il reimpiego e/o riciclo dei materiali di cui è composta l'apparecchiatura. Lo smaltimento abusivo del prodotto comporta l'applicazione delle sanzioni previste della normativa vigente.

E - El símbolo del contenedor de basura tachado con un aspa indica que el producto está sujeto a recogida selectiva. Debido a sus características técnicas, si el producto se elimina de forma indebida, puede resultar perjudicial para la salud y el medio ambiente. Por esta razón, el producto no debe eliminarse junto con los residuos sólidos urbanos. El usuario, por lo tanto, deberá depositar el aparato, cuando este llegue al final de su vida útil, en los centros de recogida selectiva de residuos de aparatos eléctricos y electrónicos correspondientes, o bien entregarlo al distribuidor cuando compre un nuevo aparato similar, a razón de uno por uno, o dejarlo gratuitamente, en caso de productos muy pequeños, en las tiendas que proporcionen este servicio. La adecuada recogida selectiva para realizar el reciclaje del aparato en desuso, su tratamiento y eliminación de forma compatible con el medio ambiente contribuye a evitar posibles efectos negativos sobre la salud y el medio ambiente y favorece la reutilización y/o reciclaje de los materiales de los que está compuesto el aparato. La eliminación ilegal del producto conlleva la aplicación de las sanciones previstas en la normativa vigente.

P - O símbolo do contenedor de lixo barrado indica que o produto é sujeito à recolha diferenciada. Devido as características técnicas, o produto se eliminado indevidamente, pode se tornar perigoso para a saúde e meio ambiente. Por esta razão o produto não deve ser eliminado junto com o lixo sólido urbano. O usuário deverá portanto entregar o equipamento sem mais utilização nos centros de recolha específicos para lixo eletrônico e eletrotécnico, ou então entregá-lo ao revendedor no momento da aquisição de um novo equipamento de tipo equivalente, na proporção de um a um ou entregá-lo gratuitamente, em caso de produtos de dimensões muito pequenas, nas lojas que oferecerem este serviço. A recolha diferenciada adequada para a entrega em seguida do equipamento inutilizável à reciclagem, ao tratamento e à eliminação ambiental compatível contribui à evitação de possíveis efeitos negativos para a saúde e o meio ambiente e favorece a reutilização e/ou a reciclagem dos materiais com os quais é composto o equipamento. A eliminação abusiva do produto comporta a aplicação das sanções previstas pela normativa vigente.

GR - Το ακυρωμένο σύμβολο κάδου απορριμμάτων υποδεικνύει ότι το προϊόν υπόκειται σε ανακύκλωση. Για τα τεχνικά χαρακτηριστικά του, το προϊόν, εάν δεν απορριφθεί σωστά, μπορεί να είναι επικίνδυνο για την υγεία μας και το περιβάλλον. Για το λόγο αυτό, το προϊόν δεν πρέπει να απορρίπτεται μαζί με τα στερεά αστικά απόβλητα. Κατά συνέπεια, η χρήση θα πρέπει να μεταφέρει την συσκευή στο τέλος της λειτουργικής ζωής της σε κατάλληλα διαφοροποιημένα κέντρα συλλογής για ηλεκτρονικές συσκευές και ηλεκτρο-τεχνικά απόβλητα, ή να την επιστρέψει στον λιανοπωλητή κατά την αγορά μιας νέας συσκευής ισοδύναμου τύπου, ή να την αποδώσει δωρεάν, σε περίπτωση πολύ μικρών διαστάσεων σε καταστήματα που παρέχουν αυτή την υπηρεσία. Η κατάλληλη ξεχωριστή συλλογή για την μετέπειτα πρόωθηση στην ανακύκλωση, επεξεργασία και περιβαλλοντικά συμβατή διάθεση συμβάλλει στην αποφυγή αρνητικών επιπτώσεων για το περιβάλλον και την υγεία και προωθεί την επαναχρησιμοποίηση ή / και ανακύκλωση των υλικών που απαρτίζουν τον εξοπλισμό. Παράνομη απόρριψη του προϊόντος από τον ιδιοκτήτη συνεπάγεται την εφαρμογή των διοικητικών κυρώσεων που προβλέπονται από το νόμο.

HR - Oznaka prekrizene kante za otpad označava da je proizvod namijenjen za odvojeno prikupljanje otpada. Zbog svojih tehničkih karakteristika, ako proizvod nije pravilno odložen, može biti opasan za zdravlje i okoliš. Zbog toga proizvod ne smije biti odložen zajedno s gradskim otpadom. Korisnik treba odložiti nefunkcionalni uređaj u određeni centar za odvojeno prikupljanje elektronskog i elektrotehničkog otpada, ili predati prodavaču u trenutku kupnje novog proizvoda istog tipa ili predati bez plaćanja dodatnih troškova, u slučaju proizvoda malih dimenzija, u centrima koji nude ovaj tip usluge. Aдекватно odvojeno prikupljanje otpada za naredno recikliranje odbačenih uređaja, za tretiranje i odlaganje u skladu s okolišem doprinosi izbjegavanju negativnog utjecaja na zdravlje i okoliš te pomaže za naknadno korištenje i/ili recikliranje materijala od kojeg se sastoji uređaj. Neprijmijereno odlaganje proizvoda stvara komplikacije te sankcije predviđene važećim odredbama.

#### Art. 585601

Importato e fabbricato da: **GENERAL TRADE SPA** - Via G. Cassano - Km 2,2 - 74015 Martina Franca (TA) ITALY  
customer@generaltrade.it - [www.generaltrade.it](http://www.generaltrade.it) - Prodotto di provenienza Extra-UE