



**DUST
POWER**
serie **S-10PRO**

ISTRUZIONI D'USO

AVVERTENZE DI SICUREZZA



ATTENZIONE!

Attenzione! Leggere le istruzioni prima dell'uso. Leggere tutti gli avvisi di sicurezza e tutte le istruzioni. La mancata osservanza dei presenti avvisi e istruzioni potrebbe causare scosse elettriche, incendi e/o infortuni gravi. Avvertenza! Quando si usano apparecchi alimentati elettricamente, osservare sempre le normali precauzioni di sicurezza per ridurre il rischio di incendio, scosse elettriche, lesioni personali e danni materiali. L'apparecchio è destinato solo ad un uso domestico per le funzioni indicate nel presente manuale. Non adatto per uso professionale. Non utilizzare l'apparecchio per usi diversi da quello per cui è concepito. Qualsiasi utilizzo diverso da quello indicato è da considerarsi improprio e pericoloso ed espone l'utilizzatore a rischi di natura elettrica e a danni alle persone. Allorché si decida di smaltire come rifiuto questo apparecchio, si raccomanda di renderlo inoperante tagliandone il cavo di alimentazione. Prima di collegare l'apparecchio alla rete di alimentazione, controllare che la tensione indicata sui dati tecnici corrisponda a quella della rete locale e non utilizzare prese

o prolunghe elettriche non compatibili con quanto indicato nei dati tecnici. Non utilizzare l'apparecchio se il cavo, la spina o alcune sue parti risultano danneggiate. Assicurarsi che il cavo di alimentazione sia adeguatamente tenuto lontano dall'apparecchio e non venga in contatto con le parti calde dello stesso o pressato su bordi o spigoli taglienti. Non scollegare mai l'apparecchio tirando il cavo. Dopo aver utilizzato l'apparecchio, scollegare il filo conduttore dalla fonte elettrica e attendere che si raffreddi prima di riportarlo a posto e di procedere alla sua pulizia. Tutte le riparazioni, compresa la (eventuale) la sostituzione del cavo di alimentazione, devono essere eseguite solamente da tecnici autorizzati ed esperti, in modo da prevenire ogni rischio. Non avvolgere mai il cavo di alimentazione attorno alla mano quando l'apparecchio è connesso alla rete elettrica. In caso di temporale, scollegare il cavo di alimentazione dalla presa di corrente. Distendere completamente il cavo prima dell'utilizzo. Non tirare o trasportare l'apparecchio per mezzo del filo di alimentazione. Non usare il filo di alimentazione come manico. Non tirare il filo di alimentazione attorno ad angoli aguzzi e non appoggiarlo su superfici calde. Conservare il presente

libretto d'uso sicuro, insieme alle istruzioni, per l'intera durata di vita dell'apparecchio, a scopo di consultazione. In caso di cessione dell'apparecchio a terzi, consegnare anche l'intera documentazione. Se nella lettura di questo libretto di istruzioni d'uso alcune parti risultassero di difficile comprensione o se sorgessero dubbi, prima di utilizzare il prodotto contattare l'azienda all'indirizzo indicato. Attenzione! Controllare periodicamente il corretto serraggio delle eventuali viti presenti, lo stato di usura dell'apparecchio ed accertarsi del suo corretto funzionamento. L'utilizzo di accessori non consigliati o non forniti dal costruttore dell'apparecchio può comportare rischi di incendio, shock elettrico o danni a persone. Scollegare sempre l'apparecchio dall'alimentazione se lasciato incustodito e prima di montarlo, smontarlo, pulirlo o manutenerlo. Non lasciare l'apparecchio esposto ad agenti atmosferici (pioggia, sole, ecc.). Non usare l'apparecchio all'aperto. Non lasciare incustodito l'apparecchio mentre è collegato alla rete elettrica. Non utilizzare l'apparecchio in caso di mani bagnate o piedi bagnati o nudi.



ATTENZIONE!

Pericolo di soffocamento. Gli elementi

dell'imballaggio non devono essere lasciati alla portata dei bambini in quanto potenziali fonti di pericolo. Tenere il sacchetto di plastica lontano dalla portata di bambini. Non è un giocattolo. Durante l'utilizzo assicurarsi che i bambini non vengano a contatto con l'apparecchio.

Se il cavo flessibile esterno di questo apparecchio è danneggiato, deve essere sostituito esclusivamente dal costruttore, dal suo servizio di assistenza, o da personale qualificato equivalente, al fine di evitare pericoli. L'apparecchio può essere utilizzato da bambini di età non inferiore a 8 anni e da persone con ridotte capacità fisiche, sensoriali o mentali, o prive di esperienza o della necessaria conoscenza, purché sotto sorveglianza oppure dopo che le stesse abbiano ricevuto istruzioni relative all'uso sicuro dell'apparecchio e alla comprensione dei pericoli ad esso inerenti. I bambini non devono giocare con l'apparecchio. La pulizia e la manutenzione destinata ad essere effettuata dall'utilizzatore non deve essere effettuata da bambini, a meno che non abbiano più di 8 anni e siano sorvegliati. Mantenere l'apparecchio e il suo cavo fuori dalla portata dei bambini con meno di 8 anni e custodire in luogo

asciutto e sicuro.

L'apparecchio non è destinato ad essere fatto funzionare per mezzo di un temporizzatore esterno o con un sistema di comando separato.

Se il cavo di alimentazione è danneggiato, esso deve essere sostituito da un cavo o da un assemblaggio speciali aventi le stesse caratteristiche oppure disponibili presso il costruttore o il suo servizio assistenza tecnica. Utilizzare l'apparecchio solo con l'unità di alimentazione indicata sulla targhetta dell'apparecchio.

Non lasciare l'apparecchio esposto ad agenti atmosferici (pioggia, sole, ecc...). Non usare l'apparecchio all'aperto. Non lasciare incustodito l'apparecchio mentre è collegato alla rete elettrica. Non usare per aspirare acqua. Non immergere in acqua per la pulizia.

 **ATTENZIONE!**

L'apparecchio deve essere controllato regolarmente e non deve essere utilizzato se danneggiato. Utilizzare solo con l'unità di alimentazione in dotazione. Questo apparecchio contiene batterie

non sostituibili.

 **ATTENZIONE!**

Ai fini della ricarica della batteria, utilizzare solo l'unità di alimentazione removibile fornita con l'apparecchio n. GQ18-310050-AG.

Componenti

1. Display
2. Interruttore
3. Placca per assemblaggio a muro
4. Blocco/sblocco contenitore polvere
5. Testa motorizzata
6. Led su spazzola
7. Blocco/sblocco testa motorizzata
8. Blocco/sblocco corpo principale
9. Apertura/chiusura contenitore polvere
10. Contenitore polvere
11. Blocco/sblocco batteria
12. Batteria
13. Blocco/sblocco asta (per rendere l'asta pieghevole)

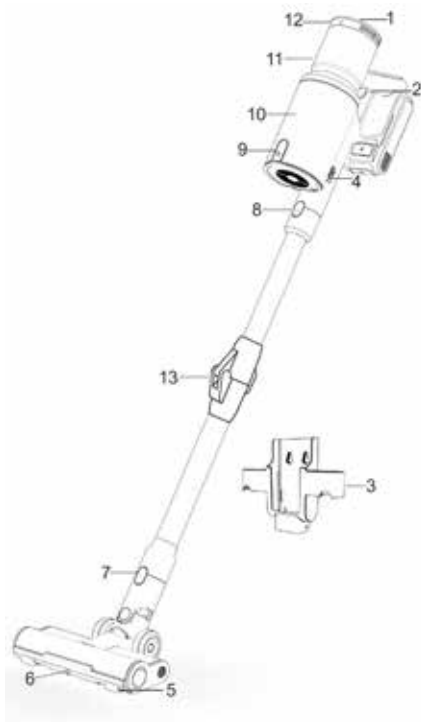

Display

- A. Indicatore di ricarica
- B. Spazzola bloccata
- C. Diminuzione velocità
- D. Modalità auto
- E. Velocità
- F. Aumento velocità
- G. Protezione surriscaldamento motore
- H. Indicatore ostruzione
- I. Autonomia batteria
- J. Luce di funzionamento
- K. Errore ricarica



Accessori

Spazzola 2in1: utile per rimuovere lo sporco da mobili e tappezzeria.
Tubo: per raggiungere zone e angoli difficili.

Assemblaggio

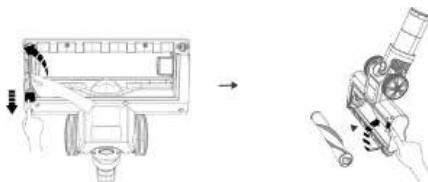
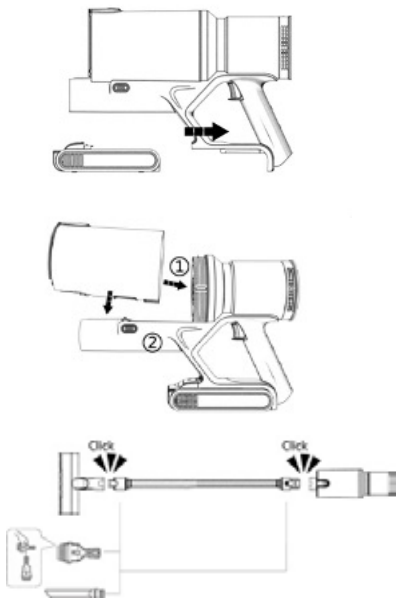

Assemblaggio a muro

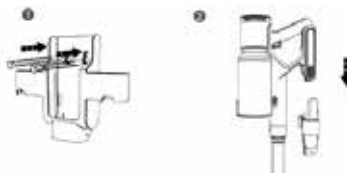

Ricarica

Collegare l'unità al caricatore. Durante la ricarica la relativa spia lampeggia. A ricarica completata la relativa spia diventa fissa.

Istruzioni

Premere l'interruttore per avviare l'unità.
La modalità preimpostata è quella auto. Per selezionare manualmente la velocità desiderata premere modalità auto e regolarle mediante aumento/diminuzione velocità.
Premere auto per attivare nuovamente questa modalità.
L'aspirapolvere regolerà la potenza in maniera automatica in base allo sporco rilevato.

Pulizia e manutenzione

Spegnere l'unità e scollegarla dalla presa di corrente. Pulire il corpo principale con un panno morbido.

Svuotare il serbatoio polvere

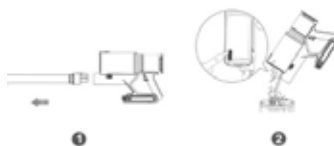

Pulire il serbatoio.



Pulire il filtro.



Pulire la spazzola della testa motorizzata.



E - MEDIDAS DE SEGURIDAD



¡Atención! Lea estas instrucciones antes del uso. Lea todas las advertencias de seguridad y todas las instrucciones. El hecho de no respetar las presentes advertencias e instrucciones podría provocar descargas eléctricas, incendios y/o accidentes graves. ¡Advertencia! Al utilizar aparatos eléctricos, deben adoptarse siempre las precauciones de seguridad normales para reducir el riesgo de incendio, descarga eléctrica, lesiones personales y daños materiales. Este aparato está destinado únicamente a un uso doméstico para las funciones indicadas en el presente manual. No apto para uso profesional. No utilice el aparato con fines distintos a aquel para el que está diseñado. Cualquier uso diferente al indicado debe considerarse indebido y peligroso y expone al usuario a riesgos de naturaleza eléctrica y daños a las personas. Cuando se decida desechar este aparato, se recomienda inutilizarlo cortando el cable de alimentación. Antes de conectar el aparato a la red de alimentación, compruebe que la tensión indicada en los datos técnicos se corresponde con la de la red local y no utilice tomas o alargadores eléctricos.

cos no compatibles con lo indicado en los datos técnicos. No utilice el aparato si el cable, el enchufe o algunas de sus partes están dañados. Asegúrese de que el cable de alimentación se mantiene debidamente alejado del aparato y que no está en contacto con las partes calientes del mismo o aplastado sobre bordes o aristas cortantes. Nunca desconecte el aparato tirando del cable. Después de utilizar el aparato, desconecte el hilo conductor de la fuente eléctrica y espere hasta que se enfríe antes de guardarlo y de proceder a su limpieza. Todas las reparaciones, incluida la sustitución del cable de alimentación (si fuera preciso), deberán realizarse únicamente técnicos autorizados y expertos, para prevenir cualquier riesgo. Nunca enrolle el cable de alimentación alrededor de la mano cuando el aparato esté conectado a la red eléctrica. En caso de tormenta, desconecte el cable de alimentación de la toma de corriente. Desenrolle el cable por completo antes de utilizar el aparato. No tire ni transporte el aparato por medio del cable de alimentación. No utilice el cable de alimentación como asa. No tire del cable de alimentación alrededor de aristas cortantes ni lo apoye sobre superficies calientes. Guarde el presente manual de uso, junto con las instruc-

ciones, durante toda la vida útil del aparato, para futuras consultas. En caso de cesión del aparato a terceros, entregue también toda la documentación. Si al leer este manual de instrucciones algunas partes le resultaran difíciles de entender o le surgieran dudas, antes de utilizar el aparato, póngase en contacto con la empresa en la dirección indicada. ¡Atención! Compruebe de forma periódica el correcto ajuste de los tornillos que pudiera llevar el aparato, su estado de desgaste y asegúrese de que funciona correctamente. El uso de accesorios no recomendados o no suministrados por el fabricante puede conllevar riesgos de incendio, choque eléctrico o daños a personas. Desconecte siempre el aparato cuando lo deje sin vigilancia y antes de montarlo, desmontarlo, limpiarlo o realizar su mantenimiento. No deje el aparato expuesto a los agentes atmosféricos (lluvia, sol, etc.). No lo utilice al aire libre. No lo deje sin vigilancia mientras está conectado a la red eléctrica. No utilice el aparato con las manos o los pies mojados o descalzos.



ATENCIÓN!

Peligro de asfixia. Los elementos de embalaje no deben dejarse al alcance de los niños, ya que constituyen fuen-

tes potenciales de peligro. Mantenga la bolsa de plástico fuera del alcance de los niños. No es un juguete. Durante el uso, asegúrese de que los niños no toquen el aparato.

Este aparato puede ser utilizado por niños mayores de 8 años y personas con capacidades físicas, sensoriales o mentales reducidas o sin experiencia o el conocimiento necesario siempre y cuando lo hagan bajo supervisión o tras recibir instrucciones sobre la utilización segura del aparato y entender los peligros que entraña. Los niños no deben jugar con el aparato. Las operaciones de limpieza y mantenimiento que debe realizar el usuario no podrán ser llevadas a cabo por niños, a no ser que tengan más de 8 años y lo hagan bajo supervisión. Mantenga este aparato y su cable fuera del alcance de los niños menores de 8 años y guárdelo en un lugar seco y seguro. El aparato no está diseñado para funcionar con un temporizador externo ni con un sistema de control separado.

Si el cable de alimentación está dañado, deberá ser sustituido por un cable o un ensamblaje especiales con las mismas características o suministrados por el fabricante o su servicio técnico. Utilice el aparato únicamente con la

unidad de alimentación indicada en la etiqueta del aparato.

No deje el aparato expuesto a los agentes atmosféricos (lluvia, sol, etc.). No lo utilice al aire libre. No deje el aparato sin vigilancia mientras está conectado a la red eléctrica. No lo utilice para aspirar agua. No sumerja el aparato en agua para limpiarlo.

Revise el aparato periódicamente y no lo utilice si está dañado. Utilice el aparato únicamente con la unidad de alimentación suministrada por el fabricante. Este aparato contiene baterías no sustituibles.



ATENCIÓN!

Para cargar la batería, utilice únicamente la unidad de alimentación extraíble suministrada con este aparato n. GQ18-310050-AG.

Componentes

1. Display
2. Interruptor
3. Soporte para montaje de pared
4. Bloqueo/desbloqueo del depósito de polvo
5. Cabezal motorizado
6. Led en el cepillo
7. Bloqueo/desbloqueo del cabezal motorizado
8. Bloqueo/desbloqueo del cuerpo principal
9. Apertura/cierre del depósito de polvo
10. Depósito de polvo
11. Bloqueo/desbloqueo de la batería
12. Batería
13. Bloqueo/desbloqueo del tubo (para que el tubo se pueda plegar)

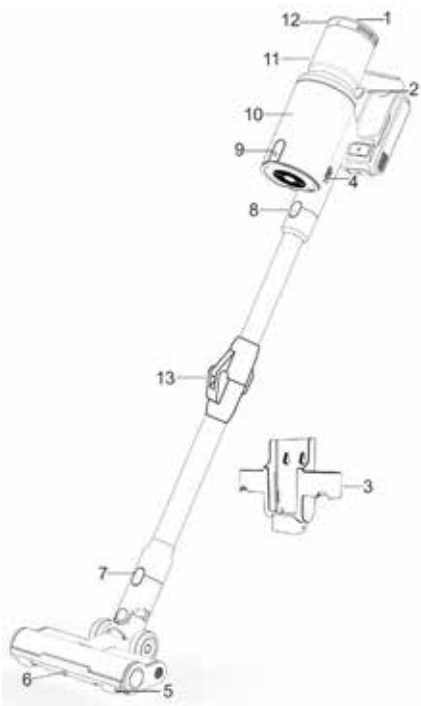

Display

- A. Indicador de carga
- B. Cepillo bloqueado
- C. Disminución de velocidad
- D. Modo Auto
- E. Velocidad
- F. Aumento de velocidad
- G. Protección contra el sobrecalentamiento del motor
- H. Indicador de obstrucción
- I. Autonomía de la batería
- Y. Luz de funcionamiento
- K. Error de carga

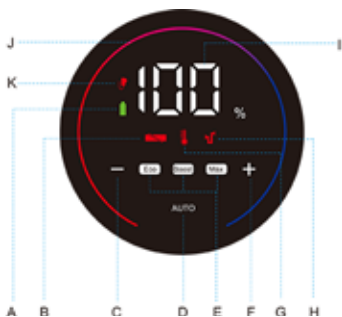

Accesorios

Cepillo 2 en 1: útil para eliminar la suciedad de muebles y tapicería.
 Tubo: para llegar a zonas y rincones difíciles.

Montaje

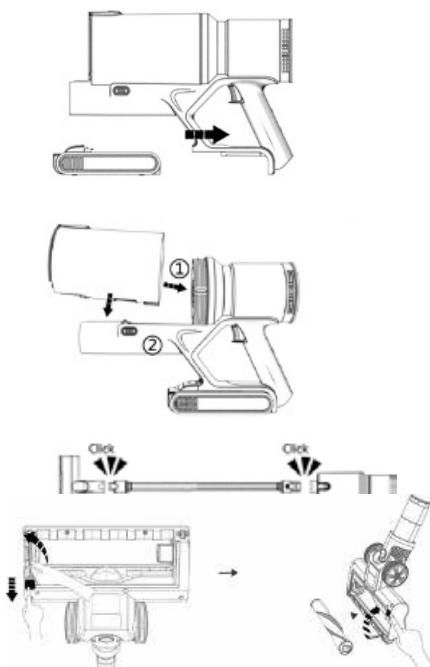

Montaje en pared

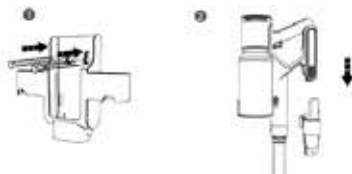

Carga

Conecte la unidad al cargador. Durante la carga, el indicador correspondiente parpadeará. Cuando la carga haya finalizado, el indicador se quedará fijo.

Instrucciones

Pulse el interruptor para poner en marcha la unidad.
 El modo predefinido es el Auto. Para seleccionar manualmente la velocidad deseada, pulse aumento/disminución de la velocidad.
 Pulse Auto para activar este modo.
 La aspiradora ajustará la potencia de forma automática en función de la suciedad detectada.

Limpeza y mantenimiento

Apague la unidad y desconéctela de la toma de corriente. Limpie el cuerpo principal con un paño suave.

Vacíe el depósito de polvo.

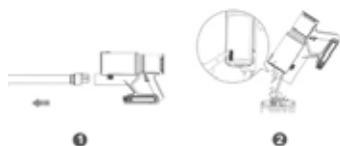

Limpe el depósito.



Limpe el filtro.



Limpe el cepillo del cabezal motorizado.

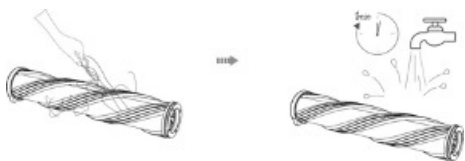

P - MEDIDAS DE SEGURANÇA



tenção! Leia as instruções antes da utilização. Leia todos os avisos de segurança e todas as instruções. A falta de cumprimento dos presentes avisos e instruções pode provocar choques elétricos, incêndios e/ou infortúnios graves. Advertência! Quando se utilizam aparelhos alimentados eletricamente, observe sempre as normais precauções de segurança para reduzir o risco de incêndio, choques elétricos, lesões pessoais e danificações materiais. O aparelho é destinado somente para o uso doméstico e para as funções indicadas nesse manual. Não é adaptado para uso profissional. Não utilize o aparelho para usos diferentes daquele pelo qual ele foi concebido. Qualquer utilização diferente daquela indicada deve ser considerada imprópria e perigosa e expõe o utilizador aos riscos de natureza elétrica e às danificações às pessoas. Quando decidir eliminar esse aparelho como rejeito, é recomendável torná-lo inutilizável cortando seu cabo de alimentação. Antes de conectar o aparelho na rede de alimentação, verifique se a tensão indicada nos dados técnicos corresponde com aquela da rede local

e não utilize tomadas ou extensões elétricas não compatíveis com o que está indicado nos dados técnicos. Não utilize o aparelho se qualquer uma de suas partes estiver danificada. Verifique se o cabo de alimentação está sendo adequadamente mantido longe do aparelho e que ele não entre em contato com as partes quentes do mesmo ou que fiquem pressionadas entre bordas ou cantos cortantes. Nunca desconecte o aparelho puxando pelo cabo. Após ter utilizado o aparelho, desconecte o fio condutor da fonte elétrica e aguarde seu esfriamento antes de guardá-lo e de proceder com a limpeza. Todos os consertos, inclusive a (eventual) substituição do cabo de alimentação, devem ser realizados somente por técnicos autorizados e especializados, para dessa maneira prevenir qualquer risco. Nunca enrole o cabo de alimentação em volta da mão quando o aparelho estiver conectado na rede elétrica. Em caso de temporal, desconecte o cabo de alimentação da tomada de corrente. Estique completamente o cabo antes da utilização. Não puxe ou transporte o aparelho através do fio de alimentação. Não utilize o fio de alimentação como empunhadura. Não puxe o fio de alimentação em volta de cantos afiados e não apoie-o sobre superfícies quen-

tes. Guarde esse livrinho de utilização, junto com as instruções, durante toda a vida do aparelho, para que ele possa ser consultado se necessário. Se for ceder o aparelho para terceiros, entregue também toda a documentação. Se durante a leitura desse livrinho de instruções de utilização algumas partes estiverem difíceis de serem entendidas ou se houverem dúvidas, antes de utilizar o produto procure a empresa no endereço indicado. Atenção! Controle periodicamente se os eventuais parafusos presentes foram apertados corretamente, o estado do desgaste do aparelho e verifique o correto funcionamento do aparelho. A utilização de acessórios não aconselhados ou não fornecidos pelo construtor do aparelho pode comportar riscos de incêndios, choques elétricos ou danificações às pessoas. Desconecte sempre o aparelho da alimentação se for deixá-lo sem supervisão e antes de montá-lo, desmontá-lo, limpá-lo ou realizar sua manutenção. Não deixe o aparelho exposto aos agentes atmosféricos (chuva, sol, etc.). Não utilize o aparelho ao ar livre. Não deixe o aparelho sem supervisão enquanto ele estiver conectado na rede elétrica. Não utilize o aparelho se suas mãos estiverem molhadas ou seus pés molhados ou descalços.



Perigo de sufocamento. Os elementos da embalagem não devem ser deixados ao alcance das crianças enquanto potenciais fontes de perigo. Mantenha o saco de plástico longe do alcance das crianças. Não é um brinquedo. Durante a utilização certifique-se que as crianças não entrem em contato com o aparelho.

O aparelho pode ser utilizado pelas crianças com idade não inferior aos 8 anos e pelas pessoas com reduzidas capacidades físicas, sensoriais ou mentais, ou com falta de experiência ou sem o conhecimento necessário, a não ser sob supervisão ou então depois que as mesmas receberam as instruções relativas à utilização com segurança do aparelho e que elas tenham entendido os perigos inerentes. As crianças não devem brincar com o aparelho. A limpeza e a manutenção destinada a ser realizada pelo utilizador não devem ser realizada pelas crianças, a não ser que elas tenham mais que 8 anos e estejam sendo supervisionadas. Mantenha o aparelho e o seu cabo fora do alcance das crianças com menos que 8 anos e guarde-o em um lugar seco e seguro. O aparelho não

é destinado para ser utilizado através de um temporizador externo ou com um sistema de controle separado. Se o cabo de alimentação estiver danificado, ele deve ser substituído por um cabo ou por uma montagem especiais que tenham as mesmas características ou disponíveis através do construtor ou seu serviço de assistência técnica. Utilize o aparelho somente com a unidade de alimentação indicada na plaquinha do aparelho.

Não deixe o aparelho exposto aos agentes atmosféricos (chuva, sol, etc.). Não utilize o aparelho ao ar livre. Não deixe o aparelho sem supervisão enquanto ele estiver conectado na rede elétrica. Não utilize para aspirar água. Não mergulhe na água para a limpeza. O aparelho deve ser controlado com regularidade e não deve ser utilizado se estiver danificado. Utilize somente com a unidade de alimentação em dotação. Esse aparelho contém baterias não substituíveis.



Para recarregar a bateria utilize somente a unidade de alimentação removível fornecida com o aparelho n. GQ18-310050-AG.

Componentes

1. Mostrador
2. Interruptor
3. Placa para montagem no muro
4. Bloqueio/desbloqueio contentor poeira
5. Cabeça motorizada
6. Led na escova
7. Bloqueio/desbloqueio cabeça motorizada
8. Bloqueio/desbloqueio corpo principal
9. Abertura/fechadura contentor poeira
10. Contentor poeira
11. Bloqueio/desbloqueio bateria
12. Bateria
13. Bloqueio/desbloqueio haste (para tornar a haste dobrável)

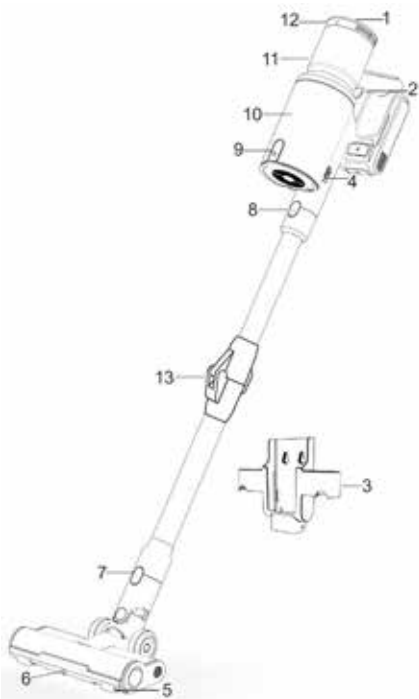

Mostrador

- A. Indicador de recarregamento
- B. Escova bloqueada
- C. Diminuição velocidade
- D. Modalidade auto
- E. Velocidade
- F. Aumento velocidade
- G. Proteção sobreaquecimento motor
- H. Indicador obstrução
- I. Autonomia bateria
- J. Luz de funcionamento
- K. Erro recarregamento

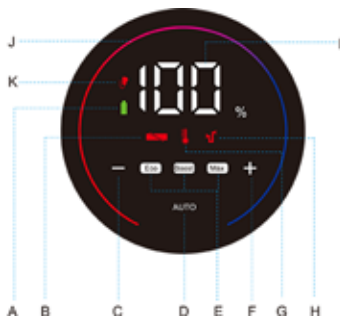

Accessórios

Escova 2 em 1: útil para remover a sujeira dos móveis e da tapeçaria.
Tubo: para alcançar áreas e cantos difíceis.

Montagem

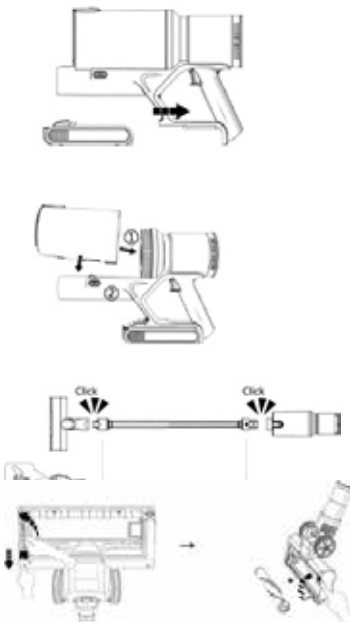

Montagem no muro

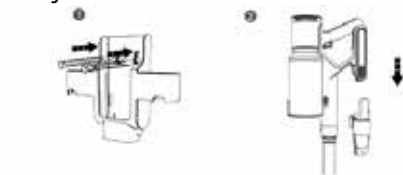

Recarregamento

Conecte a unidade no carregador. Durante o recarregamento a relativa luz indicadora piscará. Quando o recarregamento estiver completado a luz indicadora relativa se torna fixa.

Instruções

Aperte o interruptor para acionar a unidade.

A modalidade preestabelecida é aquela automática. Para selecionar manualmente a velocidade desejada aperte aumento/diminuição velocidade.

Aperte auto para ativar essa modalidade.

O aspirador de pó regulará a potência de forma automática em base à sujeira relevante.

Limpeza e manutenção

Desligue a unidade e desconecte-a da tomada de corrente. Limpe o corpo principal com um pano macio.

Esvazie o tanque da poeira.

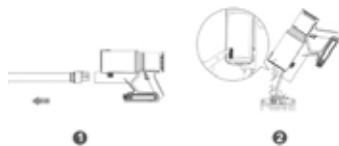

Limpe o tanque.



Limpe o filtro.



Limpe a escova da cabeça motorizada.



GR - ΜΕΤΡΑ ΑΣΦΑΛΕΙΑΣ



ΠΡΟΣΟΧΗ!

Προσοχή! Διαβάστε τις οδηγίες πριν από τη χρήση. Διαβάστε όλες τις προειδοποιήσεις ασφαλείας και όλες τις οδηγίες.

Η μη τήρηση αυτών των προειδοποιήσεων και οδηγιών μπορεί να προκαλέσει ηλεκτροπληξία, πυρκαγιά ή / και σοβαρό τραυματισμό. Προειδοποίηση! Όταν χρησιμοποιείτε ηλεκτρικές συσκευές να τηρείτε πάντα τις συνήθειες προφυλάξεις ασφαλείας για να μειώσετε τον κίνδυνο πυρκαγιάς, ηλεκτροπληξίας, τραυματισμών και υλικών ζημιών. Η συσκευή προορίζεται μόνο για οικιακή χρήση για τις λειτουργίες που αναφέρονται σε αυτό το εγχειρίδιο. Δεν είναι κατάλληλη για επαγγελματική χρήση. Μη χρησιμοποιείτε τη συσκευή για σκοπούς άλλους από εκείνους για τους οποίους έχει σχεδιαστεί. Οποιαδήποτε άλλη χρήση από αυτήν που υποδεικνύεται θεωρείται ακατάλληλη και επικίνδυνη και εκθέτει τον χρήστη σε ηλεκτρικούς κινδύνους και τραυματισμούς σε άτομα. Εάν αποφασίσετε να απορρίψετε αυτήν τη συσκευή ως απόβλητο, συνιστάται να τη θέσετε εκτός λειτουργίας

κόβοντας το καλώδιο τροφοδοσίας. Πριν συνδέσετε τη συσκευή στο τροφοδοτικό, βεβαιωθείτε ότι η τάση που αναγράφεται στα τεχνικά δεδομένα αντιστοιχεί στην τάση του τοπικού δικτύου και μην χρησιμοποιείτε ηλεκτρικές πρίζες ή προεκτάσεις που δεν είναι συμβατές με αυτές που αναφέρονται στα τεχνικά δεδομένα. Μην χρησιμοποιείτε τη συσκευή εάν το καλώδιο, το φις ή κάποια από τα μέρη της είναι κατεστραμμένα. Βεβαιωθείτε ότι το καλώδιο τροφοδοσίας διατηρείται επαρκώς μακριά από τη συσκευή και δεν έρχεται σε επαφή με τα θερμά μέρη της ίδιας ή πιέζεται στις άκρες ή στις αιχμηρές άκρες. Μην αποσυνδέετε ποτέ τη συσκευή τραβώντας το καλώδιο. Αφού χρησιμοποιήσετε τη συσκευή, να αποσυνδέετε το καλώδιο από την πηγή τροφοδοσίας και να περιμένετε να κρυώσει πριν την αποθηκεύσετε και την καθαρίσετε. Όλες οι επισκευές, συμπεριλαμβανομένης της (ενδεχόμενης) αντικατάστασης του καλωδίου τροφοδοσίας, πρέπει να πραγματοποιούνται μόνο από εξουσιοδοτημένους και έμπειρους τεχνικούς, προκειμένου να αποφευχθεί κάθε κίνδυνος. Ποτέ μην τυλίγετε το καλώδιο τροφοδοσίας γύρω από το χέρι σας όταν η συσκευή είναι συνδεδεμένη στο δίκτυο ηλεκτρικής

ενέργειας. Σε περίπτωση καταιγίδας, να αποσυνδέετε το καλώδιο τροφοδοσίας από την πρίζα. Τεντώστε εντελώς το καλώδιο πριν από τη χρήση. Μην τραβάτε ή μην μεταφέρετε τη συσκευή μέσω του καλωδίου τροφοδοσίας. Μην χρησιμοποιείτε το καλώδιο τροφοδοσίας ως λαβή. Μην τραβάτε το καλώδιο ρεύματος γύρω από αιχμηρές γωνίες και μην το ακουμπάτε πάνω σε ζεστές επιφάνειες. Φυλάξτε αυτό το εγχειρίδιο για ασφαλή χρήση, μαζί με τις οδηγίες, για όλη τη διάρκεια ζωής της συσκευής, για σκοπούς διαβούλευσης. Σε περίπτωση παραχώρησης της συσκευής σε τρίτους, παραδώστε επίσης ολόκληρη την τεκμηρίωση. Εάν κατά την ανάγνωση αυτού του εγχειριδίου οδηγιών είναι δύσκολο να κατανοήσετε ορισμένα μέρη ή αν προκύψουν αμφιβολίες, επικοινωνήστε με την εταιρεία στη διεύθυνση που αναφέρεται πριν χρησιμοποιήσετε τη συσκευή. Προσοχή! Να ελέγχετε περιοδικά τη σωστή σύσφιξη τυχόν βιδών, την κατάσταση φθοράς της συσκευής και βεβαιωθείτε ότι λειτουργεί σωστά. Η χρήση εξαρτημάτων που δεν συνιστώνται ή δεν παρέχονται από τον κατασκευαστή της συσκευής μπορεί να οδηγήσει σε κίνδυνο πυρκαγιάς, ηλεκτροπληξίας ή τραυματισμού ατόμων. Να αποσυνδέετε πάντα τη

συσκευή από την παροχή ρεύματος εάν δεν την παρακολουθείτε και πριν τη συναρμολόγηση, αποσυναρμολόγηση, καθαρισμό ή συντήρηση. Μην αφήνετε τη συσκευή εκτεθειμένη σε ατμοσφαιρικούς παράγοντες (βροχή, ήλιος κ.λπ.). Μην χρησιμοποιείτε τη συσκευή σε εξωτερικούς χώρους. Μην αφήνετε τη συσκευή χωρίς επίβλεψη ενώ είναι συνδεδεμένη στην πρίζα. Μην χρησιμοποιείτε τη συσκευή σε περίπτωση βρεγμένων χεριών ή βρεγμένων ή γυμνών ποδιών.



ΠΡΟΣΟΧΗ!

Κίνδυνος πνιγμού. Τα υλικά της συσκευασίας δεν πρέπει να αφήνονται στη πρόσβαση των παιδιών, καθώς αποτελούν πιθανές πηγές κινδύνου. Κρατήστε την πλαστική σακούλα μακριά από παιδιά. Δεν είναι παιχνίδι. Κατά τη χρήση, βεβαιωθείτε ότι τα παιδιά δεν έρχονται σε επαφή με τη συσκευή.

Η συσκευή μπορεί να χρησιμοποιηθεί από παιδιά κάτω των 8 ετών και από άτομα με μειωμένες σωματικές, αισθητηριακές ή νοητικές ικανότητες, ή χωρίς εμπειρία ή τις απαραίτητες γνώσεις, εφόσον τελούν υπό επίβλεψη ή αφού έχουν λάβει οδηγίες σχετικά με την ασφαλή χρήση της συσκευής και έχουν κατανόηση των εγγενών

κινδύνων σε αυτήν. Τα παιδιά δεν πρέπει να παίζουν με τη συσκευή. Ο καθαρισμός και η συντήρηση που πρόκειται να πραγματοποιηθούν από τον χρήστη δεν πρέπει να εκτελούνται από παιδιά, εκτός εάν είναι άνω των 8 ετών και επιβλέπονται. Κρατήστε τη συσκευή και το καλώδιο της μακριά από παιδιά ηλικίας κάτω των 8 ετών και φυλάξτε τη σε στεγνό και ασφαλές μέρος. Η συσκευή δεν προορίζεται για λειτουργία μέσω εξωτερικού χρονοδιακόπτη ή με ξεχωριστό σύστημα ελέγχου. Εάν το καλώδιο τροφοδοσίας είναι κατεστραμμένο, πρέπει να αντικατασταθεί από ένα ειδικό καλώδιο ή συγκρότημα με τα ίδια χαρακτηριστικά ή που διατίθεται από τον κατασκευαστή ή την υπηρεσία τεχνικής υποστήριξης. Χρησιμοποιείτε τη συσκευή μόνο με το τροφοδοτικό που αναγράφεται στην ετικέτα της συσκευής.

Μην αφήνετε τη συσκευή εκτεθειμένη σε ατμοσφαιρικούς παράγοντες (βροχή, ήλιο κ.λπ.). Μην χρησιμοποιείτε τη συσκευή σε εξωτερικό χώρο. Μην αφήνετε τη συσκευή χωρίς επίβλεψη ενώ είναι συνδεδεμένη στο ρεύμα. Μην τη χρησιμοποιείτε για την αναρρόφηση νερού. Μην τη βυθίζετε σε νερό για καθαρισμό.

Η συσκευή πρέπει να ελέγχεται τακτικά και δεν πρέπει να χρησιμοποιείται εάν έχει υποστεί ζημιά. Χρησιμοποιήστε τη μόνο με την παρεχόμενη μονάδα τροφοδοσίας. Αυτή η συσκευή περιέχει μη αντικαταστάσιμες μπαταρίες.



ΠΡΟΣΟΧΗ!

Για να επαναφορτίσετε την μπαταρία, χρησιμοποιήστε μόνο την αφαιρούμενη μονάδα τροφοδοσίας που παρέχεται με τη συσκευή η. GQ18-310050-AG.

Εξαρτήματα

1. Οθόνη
2. Διακόπτης
3. Πλάκα για τοποθέτηση στον τοίχο
4. Κλειδίωμα/ξεκλειδίωμα του δοχείου σκόνης
5. Μηχανοκίνητη κεφαλή
6. LED πάνω στη βούρτσα
7. Κλειδίωμα/ξεκλειδίωμα της μηχανοκίνητης κεφαλής
8. Κλειδίωμα/ξεκλειδίωμα του κύριου σώματος
9. Ανοίγμα/κλείσιμο δοχείου σκόνης
10. Δοχείο σκόνης
11. Κλειδίωμα/ξεκλειδίωμα μπαταρίας
12. Μπαταρία
13. Κλειδίωμα/ξεκλειδίωμα της ράβδου (για να γίνει η ράβδος αναδιπλούμενη)

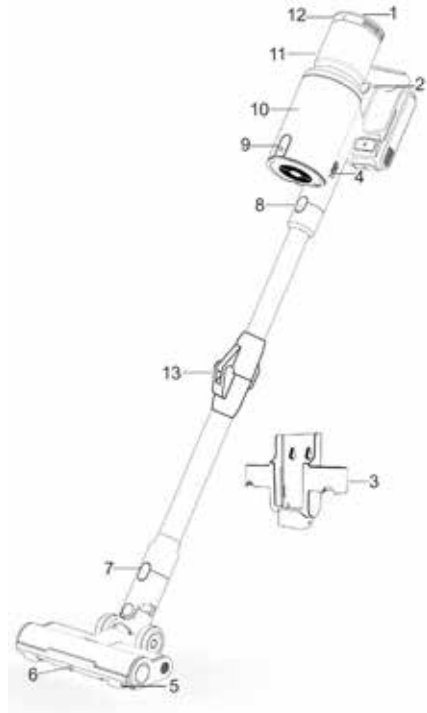

Οθόνη

- A. Ενδειξη φόρτισης
- B. Βούρτσα μπλοκαρισμένη
- C. Μείωση ταχύτητας
- D. Αυτόματη λειτουργία
- E. Ταχύτητα
- F. Αύξηση ταχύτητας
- G. Προστασία υπερθέρμανσης κινητήρα
- H. Ενδειξη απόφραξης
- I. Αυτονομία μπαταρίας
- J. Φως λειτουργίας
- K. Σφάλμα φόρτισης

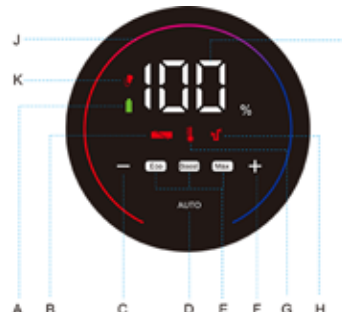

Εξαρτήματα

Βούρτσα 2 σε 1: χρήσιμη για την αφαίρεση βρωμιάς από έπιπλα και ταπετσαρίες.

Εύκαμπτος σωλήνας: για να φτάσετε σε δύσκολες περιοχές και γωνίες.

Συναρμολόγηση

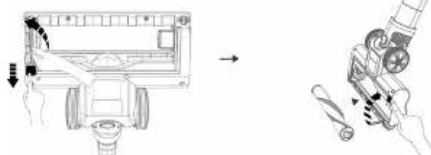
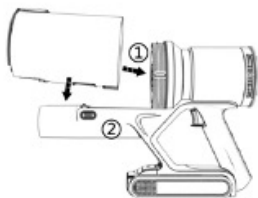
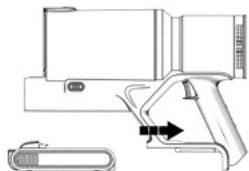

Τοποθέτηση σε τοίχο

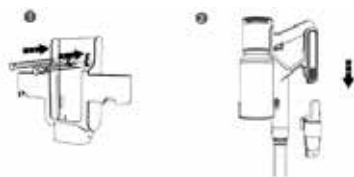

Φόρτιση

Συνδέστε τη συσκευή στον φορτιστή. Κατά τη φόρτιση, η σχετική λυχνία αναβοσβήνει. Μόλις ολοκληρωθεί η φόρτιση, η σχετική λυχνία παραμένει σταθερή.

Οδηγίες

Πατήστε το διακόπτη για να ξεκινήσει η συσκευή.

Η προεπιλεγμένη λειτουργία είναι η αυτόματη. Για να επιλέξετε χειροκίνητα την επιθυμητή ταχύτητα, πατήστε αύξηση/μείωση ταχύτητας

Πατήστε αυτό για να ενεργοποιήσετε αυτή τη λειτουργία.

Η ηλεκτρική σκούπα θα ρυθμίσει την ισχύ αυτόματα με βάση τη βρωμιά που έχει εντοπιστεί.

Καθαρισμός και συντήρηση

Απενεργοποιήστε τη συσκευή και αποσυνδέστε την από την πρίζα. καθαρίστε το κυρίως σώμα με ένα μαλακό πανί.

Αδειάστε το δοχείο σκόνης.

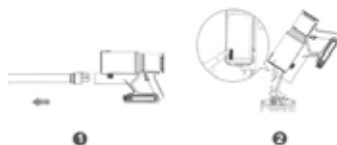

Καθαρίστε τη δεξαμενή.



Καθαρίστε το φίλτρο.



Καθαρίστε τη βούρτσα της μηχανοκίνητης κεφαλής.



HR - SIGURNOSNE NAPOMENE



OPREZ!

Oprez! Prije uporabe pročitajte upute. Pročitajte sva sigurnosna upozorenja i sve upute.

Nepoštivanje ovih upozorenja i uputa može dovesti do strujnog udara, požara i / ili ozbiljnih ozljeda. Upozorenje! Prilikom uporabe uređaja s električnim pogonom uvijek se pridržavajte uobičajenih sigurnosnih mjera kako biste smanjili rizik od požara, strujnog udara, osobnih ozljeda i materijalne štete. Uređaj je namijenjen samo za kućnu uporabu za funkcije navedene u ovom priručniku. Nije prikladno za profesionalnu uporabu. Nemojte koristiti aparat za druge svrhe osim za koje je dizajniran. Bilo koja druga upotreba osim one navedene, smatrat će se neprikladnom i opasnom te izlaže korisnika električnim rizicima i oštećenjima ljudi. Ako odlučite zbrinuti ovaj uređaj kao otpad, preporučuje se da ga učinite neispravnim rezanjem kabela za napajanje. Prije priključivanja uređaja na električno napajanje provjerite odgovara li napon naveden u tehničkim podacima naponu lokalne mreže i nemojte koristiti električne utičnice ili nastavke koji nisu kompatibilni s onim što je

navedeno u tehničkim podacima. Nemojte koristiti uređaj ako su oštećeni kabel, utikač ili neki njegovi dijelovi. Uvjerite se da je kabel za napajanje na odgovarajući način udaljen od uređaja i da ne dolazi u dodir s vrućim dijelovima istog ili pritisnut na rubove ili oštre rubove. Nikada ne isključujte uređaj povlačenjem kabela. Nakon uporabe uređaja odvojite žicu vodiča od izvora napajanja i pričekajte da se ohladi prije nego što ga vratite i očistite. Sve popravke, uključujući (eventualnu) zamjenu kabela za napajanje, smiju izvesti samo ovlašteni i stručni tehničari kako bi se spriječio bilo kakav rizik. Nikada nemojte omotati kabel za napajanje oko ruke kada je uređaj spojen na električnu mrežu. U slučaju oluje s grmljavinom, iskopčajte kabel napajanja iz utičnice. Prije upotrebe potpuno rastegnite kabel. Ne vucite i ne nosite uređaj pomoću kabela za napajanje. Nemojte koristiti kabel za napajanje kao ručku. Ne vucite kabel za napajanje oko oštih uglova i ne odlažite ga na vruće površine. Čuvajte ovaj priručnik za sigurnu uporabu, zajedno s uputama, tijekom cijelog vijeka trajanja aparata, radi konzultacija. U slučaju prijenosa uređaja na treće strane, dostavite i cijelu dokumentaciju. Ako je prilikom čitanja ove knjžice s uputama neke dijelove teško razumje-

ti ili postoje sumnje, prije uporabe proizvoda kontaktirajte tvrtku na navedenu adresu. **Oprez!** Povremeno provjeravajte pravilno zatezanje svih prisutnih vijaka, stanje istrošenosti uređaja i provjerite radi li ispravno. Korištenje dodatne opreme koju proizvođač uređaja ne preporučuje ili ne isporučuje može dovesti do opasnosti od požara, strujnog udara ili ozljeda ljudi. Uvijek isključite uređaj iz napajanja ako ga ostavite bez nadzora i prije sastavljanja, rastavljanja, čišćenja ili održavanja. Ne ostavljajte uređaj izložen atmosferskim utjecajima (kiša, sunce itd.). Ne koristite uređaj na otvorenom. Ne ostavljajte aparat bez nadzora dok je spojen na električnu mrežu. Ne koristite uređaj u slučaju mokrih ruku ili mokrih ili bosih nogu .



OPREZ!

Opasnost od gušenja. Elementi pakiranja ne smiju se ostavljati u dohvatu djece jer su potencijalni izvori opasnosti. Čuvajte plastičnu vrećicu izvan dohvata djece. To nije igračka. Tijekom korištenja pazite da djeca ne dođu u dodir s uređajem.

Uređaj mogu koristiti djeca mlađa od 8 godina i osobe sa smanjenim tjele-

snim, osjetilnim ili mentalnim sposobnostima, ili bez iskustva ili potrebnog znanja, pod nadzorom ili nakon što dobiju upute za sigurnu uporabu uređaj i razumijevanje opasnosti koje su mu svojstvene. Djeca se ne smiju igrati s uređajem. Čišćenje i održavanje namijenjeno korisniku ne smiju obavljati djeca, osim ako su starija od 8 godina i pod nadzorom. Aparat i njegov kabel držite izvan dohvata djece mlađe od 8 godina i čuvajte na suhom i sigurnom mjestu. Uređaj nije namijenjen za upravljanje pomoću vanjskog mjerača vremena ili s posebnim upravljačkim sustavom. Ako je kabel napajanja oštećen, mora se zamijeniti posebnim kabelom ili sklopom s istim karakteristikama ili dostupnim od proizvođača ili njegove službe tehničke pomoći. Koristite uređaj samo s jedinicom napajanja naznačenom na naljepnici uređaja.

Ne ostavljajte uređaj izložen atmosferskim utjecajima (kiša, sunce, itd...). Nemojte koristiti uređaj na otvorenom. Ne ostavljajte uređaj bez nadzora dok je priključen na električnu mrežu. Nemojte koristiti za usisavanje vode. Nemojte uranjati u vodu radi čišćenja.

Aparat se mora redovito provjeravati i ne smije se koristiti ako je oštećen. Kori-

stite samo s isporučenom jedinicom napajanja. Ovaj uređaj sadrži nezamjenjive baterije.



OPREZ!

Za ponovno punjenje baterije koristite samo uklonjivi uređaj napajanja isporučen s uređajem n. GQ18-310050-AG.

Sastavni dijelovi

1. Ekran
2. Prekidač
3. Ploča za zidnu montažu
4. Zaključajte/otključajte spremnik za prašinu
5. Motorizirana glava
6. LED na četkici
7. Motorizirano zaključavanje/otključavanje glave
8. Zaključajte/otključajte glavno tijelo
9. Otvaranje/zatvaranje spremnika za prašinu
10. Spremnik za prašinu
11. Zaključavanje/otključavanje baterije
12. Baterija
13. Zaključavanje/otključavanje šipke (kako bi šipka bila sklopiva)

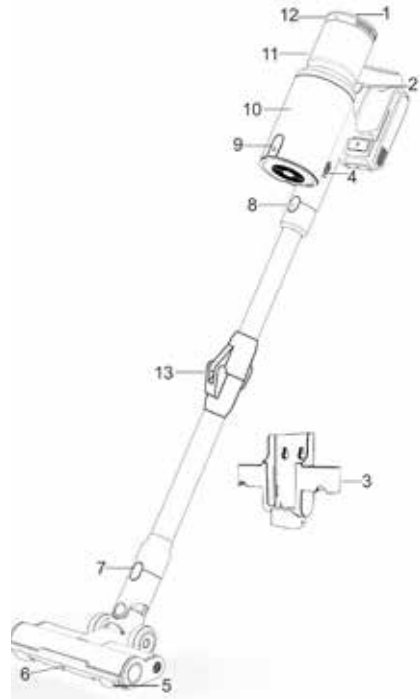

Ekran

- A. Indikator punjenja
- B. Četka blokirana
- C. Smanjenje brzine
- D. Automatski način rada
- E. Brzina
- F. Povećanje brzine
- G. Zaštita motora od pregrijavanja
- H. Indikator zapreke
- I. Autonomija baterije
- J. svjetlo funkcioniranja
- K. Greška pri punjenju

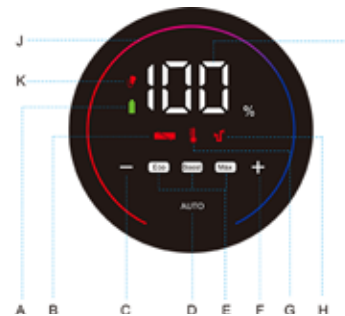

Pribor

Četka 2u1: korisna za uklanjanje prljavštine s namještaja i presvlaka. Crijevo: za doseganje teških područja i uglova.

Sastavljanje

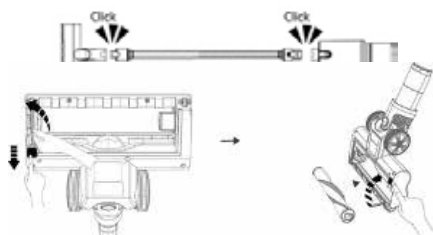
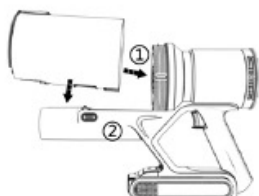
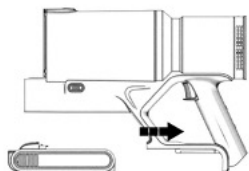

Zidna montaža

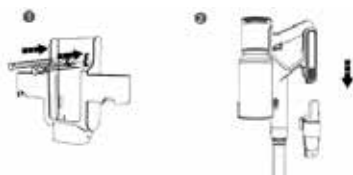

Punjenje

Spojite uređaj na punjač. Tijekom punjenja, odgovarajuće svjetlo treperi. Nakon što je punjenje završeno, odgovarajuće svjetlo postaje postojano.

upute

Pritisnite prekidač za pokretanje uređaja.

Zadani način rada je automatski. Kako biste ručno odabrali željenu brzinu, pritisnite automatski način i prilagodite ih povećanjem/smanjenjem brzine

Pritisnite auto za ponovno aktiviranje ovog načina rada.

Usisavač će automatski prilagoditi snagu na temelju detektirane prijavštine.

Čišćenje i održavanje

Isključite uređaj i izvucite utikač iz utičnice. očistite glavno kućište mekom krpom.

Ispraznite spremnik za prašinu.

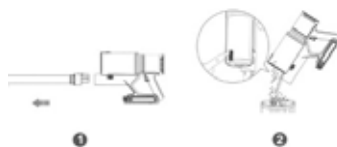

Očistiti spremnik.



Očistiti filter.



Očistite motoriziranu četku za glavu.

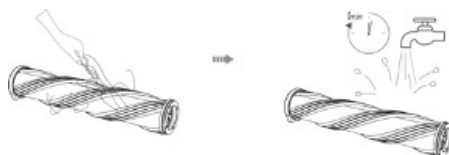



Il simbolo del cassonetto barrato indica che il prodotto è soggetto alla raccolta differenziata. Per le sue caratteristiche tecniche il prodotto, se smaltito impropriamente, può rivelarsi dannoso per la salute e per l'ambiente. Per questo motivo il prodotto non deve essere smaltito insieme ai rifiuti solido urbani. L'utente dovrà pertanto conferire l'apparecchiatura giunta a fine vita agli idonei centri di raccolta differenziata dei rifiuti elettronici ed elettrotecnici, oppure riconsegnarla al rivenditore al momento dell'acquisto di una nuova apparecchiatura di tipo equivalente, in ragione di uno ad uno o conferirla gratuitamente, in caso di prodotto di piccolissime dimensioni, presso i negozi che forniscono questo servizio. L'adeguata raccolta differenziata per l'avvio successivo dell'apparecchiatura dismessa al riciclaggio, al trattamento e allo smaltimento ambientalmente compatibile contribuisce ad evitare possibili effetti negativi sulla salute e sull'ambiente e favorisce il reimpiego e/o riciclo dei materiali di cui è composta l'apparecchiatura. Lo smaltimento abusivo del prodotto comporta l'applicazione delle sanzioni previste della normativa vigente.

E - El símbolo del contenedor de basura tachado con un aspa indica que el producto está sujeto a recogida selectiva. Debido a sus características técnicas, si el producto se elimina de forma indebida, puede resultar perjudicial para la salud y el medio ambiente. Por esta razón, el producto no debe eliminarse junto con los residuos sólidos urbanos. El usuario, por lo tanto, deberá depositar el aparato, cuando este llegue al final de su vida útil, en los centros de recogida selectiva de residuos de aparatos eléctricos y electrónicos correspondientes, o bien entregarlo al distribuidor cuando compre un nuevo aparato similar, a razón de uno por uno, o dejarlo gratuitamente, en caso de productos muy pequeños, en las tiendas que proporcionen este servicio. La adecuada recogida selectiva para realizar el reciclaje del aparato en desuso, su tratamiento y eliminación de forma compatible con el medio ambiente contribuye a evitar posibles efectos negativos sobre la salud y el medio ambiente y favorece la reutilización y/o reciclaje de los materiales de los que está compuesto el aparato. La eliminación ilegal del producto conlleva la aplicación de las sanciones previstas en la normativa vigente.

P - O símbolo do contenedor de lixo barrado indica que o produto é sujeito à recolha diferenciada. Devido as características técnicas, o produto se eliminado indevidamente, pode se tornar perigoso para a saúde e meio ambiente. Por esta razão o produto não deve ser eliminado junto com o lixo sólido urbano. O usuário deverá portanto entregar o equipamento sem mais utilização nos centros de recolha específicos para lixo eletrônico e eletrotécnico, ou então entregá-lo ao revendedor no momento da aquisição de um novo equipamento de tipo equivalente, na proporção de um a um ou entregá-lo gratuitamente, em caso de produtos de dimensões muito pequenas, nas lojas que oferecerem este serviço. A recolha diferenciada adequada para a entrega em seguida do equipamento inutilizável à reciclagem, ao tratamento e à eliminação ambiental compatível contribui à evitação de possíveis efeitos negativos para a saúde e o meio ambiente e favorece a reutilização e/ou a reciclagem dos materiais com os quais é composto o equipamento. A eliminação abusiva do produto comporta a aplicação das sanções previstas pela normativa vigente.

GR - Το ακυρωμένο σύμβολο κάδου απορριμμάτων υποδεικνύει ότι το προϊόν υπόκειται σε ανακύκλωση. Για τα τεχνικά χαρακτηριστικά του, το προϊόν, εάν δεν απορριφθεί σωστά, μπορεί να είναι επικίνδυνο για την υγεία μας και το περιβάλλον. Για το λόγο αυτό, το προϊόν δεν πρέπει να απορρίπτεται μαζί με τα στερεά αστικά απόβλητα. Κατά συνέπεια, η χρήστης θα πρέπει να μεταφέρει την συσκευή στο τέλος της λειτουργικής ζωής της σε κατάλληλα διαφοροποιημένα κέντρα συλλογής για ηλεκτρονικές συσκευές και ηλεκτρο-τεχνικά απόβλητα, ή να την επιστρέψει στον λιανοπωλητή κατά την αγορά μιας νέας συσκευής ισοδύναμου τύπου, ή να την αποδώσει δωρεάν, σε περίπτωση πολύ μικρών διαστάσεων σε καταστήματα που παρέχουν αυτή την υπηρεσία. Η κατάλληλη ξεχωριστή συλλογή για την μετέπειτα προώθηση στην ανακύκλωση, επεξεργασία και περιβαλλοντικά συμβατή διάθεση συμβάλλει στην αποφυγή αρνητικών επιπτώσεων για το περιβάλλον και την υγεία και προωθεί την επαναχρησιμοποίηση ή / και ανακύκλωση των υλικών που απαρτίζουν τον εξοπλισμό. Παράνομη απόρριψη του προϊόντος από τον ιδιοκτήτη συνεπάγεται την εφαρμογή των διοικητικών κυρώσεων που προβλέπονται από το νόμο.

HR - Oznaka prekrizhene kante za otpad označava da je proizvod namijenjen za odvojeno prikupljanje otpada. Zbog svojih tehničkih karakteristika, ako proizvod nije pravilno odložen, može biti opasan za zdravlje i okoliš. Zbog toga proizvod ne smije bit odložen zajedno s gradskim otpadom. Korisnik treba odložiti nefunkcionalni uređaj u određeni centar za odvojeno prikupljanje elektronskog i elektrotehničkog otpada, ili predati prodavaču u trenutku kupnje novog proizvoda istog tipa ili predati bez plaćanja dodatnih troškova, u slučaju proizvoda malih dimanzija, u centrima koji nude ovaj tip usluge. Adekvatno odvojeno prikupljanje otpada za naredno recikliranje odbačenih uređaja, za tretiranje i odlaganje u skladu s okolišem doprinosi izbjegavanju negativnog utjecaja na zdravlje i okoliš te pomaže za naknadno korištenje i/ili recikliranje materijala od kojeg se sastoji uređaj. Neprijmireno odlaganje proizvoda stvara komplikacije te sankcije predviđene važećim odredbama.

Art. 517501

Importato e fabbricato da: General Trade spa
Via Giuseppe Cassano Z.I. Km 2,200 - 74015
Martina Franca (TA) ITALY - www.generaltrade.it
Prodotto di provenienza Extra-UE



Graphic design is exclusive property of the General Trade spa
Forma e colore dell'articolo possono variare rispetto all'illustrazione